

PLENO DO EXCMO. CONCELLO. - NUM. 4

SESION ORDINARIA DO 31 DE MARZO DE 2006

ASISTENTES

Excma. Sra. Alcaldesa
Alonso Vázquez, Xulio
Arias Moreira, José Carlos
Barros Puente, Miguel
Bermúdez Pérez, Silvia
Calviño Rodríguez, Xullo
Coello Bufill, Antonio
Comesaña Abalde, Carlos
Cotobad Tombo, Elías Carlos
Couto Pérez, José Manuel
Fernández Fernández, Amador
Figuroa Vila, José Manuel
Graña Barcia, María Luisa

Guerra Fernández, Javier Jorge
López-Chaves Castro, Ignacio Javier
Martíns Vilanova, Margarida Rosa
Méndez Piñeiro, María Xosé
Molares Pérez, Lucía Emilia
Polo Lima, María Soledad
Porteiro García, María Josefa
Ruiz Cenicerros, Mauricio
Sío Lourido, Belén
Soto Ferreiro, Manoel
Toba Girón, Xabier
Vieitez Alonso, Henrique

NON ASISTEN:

Caballero Miguez, Gonzalo
Iglesias Carrera, José Manuel

No salón de Plenos da Casa do Concello de Vigo, as nove horas e dez minutos do día trinta e un de marzo do ano dous mil seis, coa Presidencia da Excma. Sra. Alcaldesa, D^a M^a Corina Porro Martínez, e asistencia dos concelleiros Sres. e Sras. Alonso Vázquez, Arias Moreira, Barros Puente, Bermúdez Pérez, Calviño Rodríguez, Coello Bufill, Comesaña Abalde, Cotobad Tombo, Couto Pérez, Fernández Fernández, Figuroa Vila, Graña Barcia, Guerra Fernández, López-Chaves Castro, Martíns Vilanova, Méndez Piñeiro, Molares Pérez, Polo Lima, Porteiro García, Ruiz Cenicerros, Sío Lourido, Soto Ferreiro, Toba Girón e Vieitez Alonso, actuando como Secretario Xeral do Pleno que asina D. José Riesgo Boluda, constituíuse o Pleno da Excma. Corporación en sesión ORDINARIA conforme á convocatoria e segundo a orde do día remitida a todos os Sres. concelleiros coa antelación legalmente requirida. Non asisten os Sres. Caballero Míguez e Iglesias Carrera. Están tamén presentes a membro da Xunta de Goberno Local, D^a Marta Iglesias Bueno, e mailo xefe de Investimentos don Benjamín Suárez Sánchez.

O Presidente declara aberta a sesión en primeira convocatoria e procédese a trata-los asuntos da orde do día.

1.- (49).- ACTA ANTERIOR. (SESIÓN 30.01.06)

(Están ausentes os Sres. Caballero Míguez e Iglesias Carrera)

VOTACIÓN E ACORDO.- Por unanimidade dos vintecinco membros presentes da Corporación, dos vintesete que a constituen de dereito e de feito, acórdase aprobar a acta correspondente á sesión ordinaria do Pleno da Corporación que tivo lugar o día 30 de xaneiro de 2006.

2.- (50).- PROPOSTA POLA QUE SE MODIFICAN OS REPRESENTANTES DO GRUPO POLÍTICO MUNICIPAL DO PARTIDO POPULAR NO CONSELLO DA XERENCIA MUNICIPAL DE URBANISMO.

ANTECEDENTES.- Por escrito de data de entrada no Rexistro Xeral do 27 de marzo de 2006, o voceiro do grupo municipal do Partido Popular propón ó Pleno da Corporación o cambio do representante do devandito Grupo no Consello da Xerencia Municipal de Urbanismo, don Ignacio López-Chaves Castro, polo concelleiro do mesmo grupo don Antonio Coello Bufill.

(Están ausentes os Sres. Caballero Míguez e Iglesias Carrera).

VOTACIÓN E ACORDO.- Por unanimidade dos vintecinco membros presentes da Corporación, dos vintesete que a constituen de dereito e de feito,
ACÓRDASE:

Nomear ó concelleiro do Grupo municipal do Partido Popular don Antonio Coello Bufill membro do Consello da Xerencia Municipal de Urbanismo en substitución do concelleiro do mesmo Grupo don Ignacio López-Chaves Castro.

3.- (51).- PROPOSTA Ó CONSELLO CONSULTIVO DE GALICIA SOBRE DECLARACIÓN DE NULIDADE DE ACORDO PLENARIO DO 27 DE NOVEMBRO DE 1992, POLO QUE SE APROBOU O CONVENIO DE CESIÓN DE TERREOS PARA VIAL DE

CIRCUNVALACIÓN CONCLUÍDO CON MIRAFLORES VIGO, S.A., E
DETERMINACIÓN DAS INDEMNIZACIÓNS PROCEDENTES. EXPTE. 4650/401.

ANTECEDENTES.- Con data 20 de marzo de 2006, o xefe do Servizo de Recursos e Asesoramento deste Concello informa do que sugue:

I.- O Concello-Pleno de Vigo, en sesión do 30 de xaneiro de 2006, en base ó dictame do catedrático de Dereito Administrativo D. Ángel Menéndez Rexach, ós antecedentes de feito e demais consideracións xurídicas expostas no informe proposta do 13 de xaneiro de 2006, que se recollen no mesmo acordo, resolveu declarar a caducidade do expediente de revisión de oficio, incoado por acordo plenario do 21 de outubro de 2005, para a declaración de nulidade do convenio do 26 de outubro de 1992, ratificado en sesión plenaria do 27 de novembro de 1992, e ter por iniciado novo expediente de revisión de oficio para a declaración de nulidade do devandito convenio e fixación das indemnizacións que proceda recoñecer a "Miraflores Vigo, S.A." como consecuencia de tal declaración; expediente, ó que se teñen por incorporadas todas as actuacións, probas practicadas e informes emitidos incorporados ó procedemento declarado caducado.

II.- Toda vez que neste novo expediente, iniciado polo dito acordo, figuran incorporadas as probas practicadas a proposta de "Miraflores Vigo, S.A." nos precedentes procedementos de revisión de oficio, referidos nos antecedentes do acordo de incoación, para a determinación dos prexuízos sufridos por ista como consecuencia da conclusión do dito convenio, así como todos os informes técnicos e xurídicos precisos para dictar resolución no expediente, púxose este de manifesto, en trámite de audiencia, á interesada "Miraflores Vigo, S.A.", quen, con data 27 de febreiro de 2006, presentou o escrito de alegacións que figura no expediente ó que achegou dictame do catedrático de Dereito Administrativo D. Alfredo Gallego Anabitarte, sobre a improcedenza da revisión de oficio pretendida.

III.- Alega a interesada en síntese:

1º.- A nulidade do acordo plenario do 30 de xaneiro de 2006 por falta de maioría absoluta esixible para a súa adopción, de acordo co artigo 47.2 LBRL: el acuerdo se refiere -di Miraflores Vigo, S.A.- "a la materia de cesión de bienes a otra Administración pública".

2º.- A contradicción da pretensión municipal da revisión de oficio dos propios actos municipais e do principio da boa fe.

3º.- O recoñecemento expreso polo Concello de Vigo da superficie de 16.482,90 m² para a finca cedida no recurso contencioso-administrativo a que se fai referencia no acordo municipal.

4º.- Por último, aínda que non nesta orde, os argumentos do profesor Gallego Anabitarte no seu dictame sobre a improcedenza da revisión de oficio pretendida, do que se transcriben as súas conclusións:

"Primera.- La nulidad por presentar la actuación administrativa un contenido imposible se constriñe, tanto respecto de la regulación de este supuesto en la Ley 30/1992, como en la LPA, a los supuestos de

imposibilidad de carácter físico o material o de naturaleza lógica, sin que pueda ampliarse su contenido a los supuestos de ausencia de presupuestos o requisitos esenciales para la adquisición de un derecho. La falta de los requisitos o presupuestos esenciales para adquirir un derecho, bajo la Ley de Procedimiento Administrativo de 1958 no parece constituir un supuesto de nulidad de pleno derecho del acto por tener éste un contenido imposible, sino un simple motivo de anulabilidad por infracción de la normativa reguladora de tal sector. Así la reciente (2004) jurisprudencia del Tribunal supremo (aplicando la LPA de 1958).

Segunda.- La Sentenza del Tribunal Superior de Justicia de Galicia del 17 de julio de 2003 determina simplemente que al no estar recogido el aprovechamiento de $2 \text{ m}^2/\text{m}^2$ en el Plan General vigente, o en cualquier otro instrumento de planeamiento apto para ello, el Ayuntamiento no puede legalmente transferir dicho aprovechamiento a cualquier finca de titularidad municipal. Esto es, el aprovechamiento urbanístico requiere para ser patrimonializado por el particular que previamente se encuentre recogido en el Plan General o en otro instrumento de planeamiento, sin que la simple previsión en el convenio de 1992 posibilite por sí sola dicha materialización en una u otra finca. Esta opinión es correcta, ahora bien la Sentenza del Tribunal Superior de Justicia de Galicia de 17 de julio de 2003, no se pronuncia sobre la validez o invalidez del Convenio de 1992, cuestión que desde luego no se puede deducir de forma indirecta ante el análisis preciso de dicho Convenio.

Tercera.- El convenio de 26 de octubre de 1992, por lo tanto, no atribuye y crea ex novo un aprovechamiento urbanístico de una finca de suelo urbanizable no programado que sea directamente exigible y materializable. Muy al contrario, determinado el valor de la finca 63.407, el mismo, y ante la falta liquidez del Ayuntamiento, se traduce en una concreta edificabilidad -32.964 m^2- a materializar sobre suelo apto para ello. En concreto, a materializar sobre la finca 63.406 clasificada como Suelo Urbanizable Programado. Materialización que precisa la previa tramitación y aprobación de un instrumento de planeamiento que recoja la previsión contractual para convertirla en una previsión normativa.

Cuarta.- El Convenio no era de contenido imposible, ya que la edificabilidad atribuida por medio de un instrumento de planeamiento a Miraflores Vigo S. A. podía materializarse en la finca 63.406, y por otra parte no se puede decir que Miraflores Vigo S. A. adquiriese un derecho sin reunir los presupuestos fácticos básicos, ya que la adquisición de la edificabilidad se postergaba a un instrumento de planeamiento. Los argumentos expuestos en el Dictamen que sirve al Ayuntamiento de Vigo para iniciar por cuarta vez un expediente de revisión de oficio, se caracterizan por convertir supuestas ilegalidades ordinarias en nulidades de pleno derecho, lo cual está reiteradamente prohibido por el Tribunal Supremo. que interpreta la nulidad de pleno derecho de forma restrictiva.

Quinta.- La edificabilidad en que se concreta la contraprestación municipal por la cesión gratuita de la finca registral, 32.964 m^2 (16.482 m^2 de superficie valorados a partir de $2 \text{ m}^2/\text{m}^2$) no se atribuye directamente por el convenio, sino que la cláusula segunda del Convenio de 26 de octubre de 1992 determina claramente que dicha edificabilidad deberá ser establecida bien por un PERI, con naturaleza de PERI no previsto en el PGOU, bien por la correspondiente figura de planeamiento derivada del expediente de subsanación de deficiencias y adaptación del PGOU de 1988 a

la Ley 11/1985. Además, el Convenio prevé que el PERI o el instrumento de planeamiento adecuado "aísle" dentro del suelo urbanizable programado de la parroquia de Sárdoma una unidad de ejecución o polígono constituido únicamente por la finca registral 63.406, con una superficie de 46.982 m², un aprovechamiento de 1 m²/m² y una edificabilidad total de 79.947 m² (46.983 m² más 32.947 m²). El resto de propietarios de suelo urbanizable programado de la parroquia de Sárdoma colindantes (enclaves) integrarían otra unidad de ejecución o polígono distinto. En consecuencia, no cabe apreciar la existencia de una reserva de dispensación al preverse que el instrumento de planeamiento otorgase una distinta edificabilidad a ámbitos distintos de gestión de forma razonada, puesto que en una de las unidades de gestión se iban materializar los aprovechamientos derivados de la cesión de un suelo destinado a sistema general.

Sexta.- El límite de densidad previsto por el artículo 26 sólo resultó de aplicación en el municipio de Vigo una vez realizada la adaptación del PGOU de 1998 a la Ley 11/1985, lo que tuvo lugar con el PGOU de 1993. En consecuencia, en el momento de la firma del Convenio de 1992 la única limitación de densidad aplicable entonces al Municipio de Vigo y, consecuentemente, a la unidad de ejecución a integrar por la finca registral 63.406 era la establecida por el artículo 75 de la Ley del Suelo y el artículo 47.1 del Reglamento de Planeamiento, fijada en 75 viviendas por hectárea, siempre y cuando dicha actuación estuviese contemplada en un Plan General, en un Plan Parcial o en un Programa de Actuación Urbanística. En la medida en que el ámbito de actuación se iba a desarrollar a través de un PERI autónomo del PGOU aquél límite no era aplicable.

Séptima.- La falta de adecuación económica entre las prestaciones pactadas no puede justificar la revisión de oficio, puesto que ello se trata de una mera cuestión de anulabilidad y no de nulidad de pleno derecho. La falta de previsión en el PGOU de 1988 de la técnica de las transferencias de aprovechamiento urbanístico como instrumento de gestión únicamente puede calificarse como un supuesto de anulabilidad, por lo que tampoco sería susceptible de fundamentar la revisión de oficio.

Octava.- La revisión de oficio instada por el Ayuntamiento casi catorce años después de haberse suscrito el convenio objeto del procedimiento de revisión de oficio y producida la cesión de la finca registral 63.407, con una superficie de 16.482 m², sin que por parte del Ayuntamiento se haya materializado contraprestación alguna constituye una actuación contraria a la buena fe, seguridad jurídica y protección a la confianza legítima (art. 106 Ley 30/1992), que impide la revisión de oficio en buen derecho".

IV.- Do dito dictame deuse coñecemento ó profesor Menéndez Rexach quen formulou en relación co mesmo as consideracións que figuran incorporadas ó expediente.

FUNDAMENTOS DE DEREITO

As alegacións de Miraflores Vigo, S.A. non poden ser acollidas:

Primeiro.- O convenio de cuxa revisión de oficio se trata non ten por obxecto a cesión da parcela afectada polo vial de circunvalación ó Ministerio de Fomento. Ista é a finalidade última da adquisición da parcela pola Corporación municipal a virtude do convenio, pero non é o obxecto do convenio. O obxecto do convenio, que é un convenio urbanístico de

planeamento, é a cesión, por parte de Miraflores Vigo, S.A. ó Concello de Vigo, dunha parcela afectada polo primeiro cinto de circunvalación de Vigo a cambio do recoñecemento e ordenación nunha parcela próxima da mesma mercantil dos aproveitamentos urbanísticos que no convenio se atribúen á parcela cedida.

Por outra parte, os actos que, no seu caso, precisan de tal quorum son os actos definitivos aprobatorios da cesión e non os actos de trámite que se limiten a iniciar o procedemento para tal cesión.

O acordo plenario do 30 de xaneiro de 2006, no que aquí interesa, é un mero acto de trámite, iniciador dun procedemento, non para a cesión de bens a outra Administración pública, senon para a revisión de oficio dun convenio urbanístico de planeamento, para o cal o artigo 123.2 LBRL, aplicable ó municipio de Vigo como municipio suxeito ó réxime de organización dos municipios de gran poboación, non esixe maioría cualificada.

Segundo.- Esta Administración local, a fin de coadxuvar e facilitar ó Ministerio de Fomento a execución do primeiro cinto de circunvalación de Vigo, concluiu distintos convenios urbanísticos de planeamento con propietarios de solos afectados por esta actuación e, entre estes, o que nos ocupa. O dito convenio non puido, sen embargo, levarse a cumprimento, habida conta a natureza de solo urbanizable dos terreos sobre os que se pretendían ordenar os aproveitamentos contemplados no convenio para a finca que nos ocupa. Se ben cabe apreciar unha falla de dilixencia inicial por parte desta Administración ó tempo de concluir o convenio ó non advertir a imposibilidade orixinaria da ordenación contemplada no convenio --o que determina que se propoña o recoñecemento dunha responsabilidade municipal por *culpa in contrahendo*--, "Miraflores Vigo, S.A." foi perfecta coñecedora desta imposibilidade e o acordo plenario do 3 de agosto de 1998, sobre transferencia de aproveitamentos á Bouza Sur, obedeceu ó propósito de dar satisfacción ás pretensions do recorrinte en relación ó cumprimento do convenio. Non obstante, este acordo plenario do 3 de agosto de 1998 foi obxecto de recurso xurisdiccional --RCA nº 02/6866/98--, no que, tamén, foi parte a interesada, e que se resolveu por sentenza, do 17 de xullo de 2003, anulatoria do dito acordo

Este Concello pretendeu coa súa actuación posterior ó convenio de 1992 dar satisfacción ás pretensións da reclamante, pero nin as pretensións de Miraflores Vigo, S.A., nin o propio convenio e actuacións municipais posteriores foron estimadas como conformes a Dereito polo Tribunal Superior de Xustiza de Galicia e así, esta Administración, se ben está a procurar a indemnidade de Miraflores Vigo, S.A. como consecuencia da conclusión do convenio, mediante as indemnizacións propostas, non pode, tampouco, descoñecer ó faio e fundamentos desta sentenza anulatoria do acordo de 3 de agosto de 1998.

E así, anulado por sentenza firme do Tribunal Superior de Xustiza de Galicia o acordo plenario aprobatorio da transferencia de aproveitamentos urbanísticos e operada a resolución de pleno dereito do contrato de permuta autorizado polo Concello-Pleno con data 28 de abril de 2003, co exercizo da opción de restitución acordada o 21 de novembro de 2003, esta Administración municipal ten que se pronunciar sobre o convenio que nos ocupa, sobre a imposibilidade do seu cumprimento e sobre as consecuencias de tal imposibilidade, chegando ás conclusións que se propoñen na parte dispositiva desta proposta de acordo

Así as cousas, non cabe apreciar prescripción de accións, transcurso de tempo nin outras circunstancias que fagan que o exercizo da facultade de revisión de oficio para a declaración de nulidade do convenio que nos ocupa resulte contraria á equidade, á boa fe, ó dereito dos particulares ou ás leis.

Polo que atinxe ó dictame emitido polos letrados D. Ignacio Sanz Jurdado e D. Enrique Sánchez Goyanes, a que alude a interesada no folio 10 das súas alegacións, cumpre precisar que os parágrafos transcritos o son do dictame elaborado con anterioridade á sentenza do Tribunal Superior de Xustiza de Galicia, anulatoria da transferencia de aproveitamentos, e que, coñecida esta sentenza polos devanditos letrados, formulouse por estes o anexo, que se transcribe de seguido, o cal silencia a interesada, non obstante ter perfecto coñecemento do mesmo. Dise no dito anexo que:

"ANEXO.- Finalizada la redacción del presente Dictamen, y estando impreso y listo para su entrega inmediata a la Corporación solicitante, el Ayuntamiento de Vigo nos traslada copia de la Sentenza nº 5.941/2003, de 17 de julio de 2003, del TSJ de Galicia, por la que se anula la transferencia de aprovechamiento aprobada mediante Acuerdo plenario de dicho Ayuntamiento de fecha 3 de agosto de 1998. Aunque el objeto de aquel recurso y el debate procesal giraba en torno a la validez de la transferencia de aprovechamiento como tal, la Sentenza la anula, no por la imposibilidad legal o la improcedencia de poner en marcha dicha técnica de gestión urbanística, sino por un supuesto vicio de partida que, en principio, era algo ajeno al objeto del recurso, cual era, según la Sala, la indebida asignación de un determinado aprovechamiento por el Convenio de 26 de octubre de 1992 a la finca inicialmente cedida por Miraflores Vigo, al estar clasificada en aquel momento como Suelo Urbanizable No Programado. Según la Sentenza -que a nuestro juicio procede con exceso de jurisdicción, al extender su conocimiento al Convenio de 26 de octubre de 1992-, la inexistencia legal del aprovechamiento reconocido a Miraflores Vigo por la firma del citado convenio ha de suponer necesariamente la imposibilidad de transferirlo a cualquier otro ámbito.

Ante este nuevo escenario, y tras ponérsenos de manifiesto desde el propio ayuntamiento de Vigo la decisión de no recurrir la Sentenza en Casación ante el Tribunal Supremo, el planteamiento ha de ser necesariamente otro.

Así, si el punto de partida establecido por la Sala de lo Contencioso-Administrativo del TSJ de Galicia es la inexistencia -por imposibilidad legal- de un aprovechamiento urbanístico concreto para la finca inicialmente cedida por Miraflores Vigo para la construcción del vial de circunvalación, es obvio que no tiene sentido hablar ni de tranferencias ni de permutas, pues todas aquellas que pudieran plantearse ex novo, incluida esta última de 28 de abril de 2003, estarían de inicio carentes de contenido.

En este sentido, entenderemos que esta permuta aprobada el pasado 28 de abril quedaría anulada, toda vez que no sería posible permutar el aprovechamiento reconocido a Miraflores Vigo mediante el Convenio de 26 de octubre de 1992, al ser éste, en palabras del TSJ, inexistente.

Por ello, a nuestro juicio, lo recomendable en aras a resolver el problema de la falta de compensación a Miraflores por la cesión llevada a cabo en

su día, es la puesta en marcha de la cláusula quinta de aquel Convenio de 26 de octubre de 1992. En esta cláusula se preveía que si Miraflores Vigo, por los motivos que fueren, no era compensada o no podía materializar la compensación que se acordara por la cesión efectuada, tendría derecho a exigir que se reiniciara el expediente para la determinación del justiprecio de la finca, dado que, en principio, estaba sujeta a expropiación.

La validez del ejercicio por parte de Miraflores Vigo de la posibilidad prevista en dicha cláusula no ofrece duda alguna, toda vez que, anulada la transferencia de aprovechamiento y declarada la inexistencia del mismo por el TSJ de Galicia, volvemos a situarnos en el escenario inmediatamente posterior a la firma del Convenio de 26 de octubre de 1992.

La solución al problema pasaría pues porque Miraflores Vigo solicitara la apertura del expediente de fijación del justiprecio de la finca en su día cedida. Según el art. 142.1 de la LOUGA, la fijación y el pago del justiprecio "podrá realizarse en metálico o, mediante acuerdo con el expropiado, en especie asignándole aprovechamiento lucrativo de titularidad municipal en correspondencia con el valor fijado como justiprecio, y previa valoración técnica del aprovechamiento transmitido". Igual previsión se contiene en los arts. 37 LRSV, 24 de la Ley de Expropiación Forzosa y 208 del RGU.

Como vemos, tanto la legislación de expropiación forzosa como la urbanística -estatal y autonómica- prevén el pago de justiprecios mediante adjudicación de terrenos edificables. De este modo -y enlazando con nuestra propuesta de convalidación de la permuta- el acuerdo alcanzado con Miraflores Vigo plasmado en la permuta aprobada el 28 de abril de 2003 sería totalmente válido siempre y cuando se le diera a su contenido, mediante la tramitación oportuna, el carácter de convenio fijador del justiprecio de la finca Miraflores, y siempre y cuando, claro está, Miraflores Vigo accediese a llevar a cabo tal solicitud de fijación de justiprecio ejercitando la opción prevista en la Cláusula Quinta del Convenio de 26 de octubre de 1992. Se trataría, en definitiva, de tramitar a instancia de Miraflores Vigo un expediente de fijación convenida del justiprecio cuyo contenido final fuera equivalente, por ejemplo, a la permuta aprobada el 28 de abril de 2003".

Neste anexo ó dictame ínstase á Corporación municipal a iniciar expediente de fixación do xustiprezo da finca cedida que coincida co valor dos aproveitamentos atribuídos á mesma polo convenio, pero é o caso que tal xustiprezo non podería fixarse deste xeito, pois a sentenza anulatoria do acordo plenario do 3 de agosto de 1998, afirma a inexistencia dos ditos aproveitamentos: a finca a que se refire o convenio --di a sentenza-- aparece clasificada no PXOU de 1993 como Solo Urbanizable Non Programado; categoría de solo que non aparece suxeita na Lei 1/1997, do solo de Galicia, ó sistema de aproveitamentos establecido para os solos urbanos e urbanizables, nos cales, ademais, é competente o Plan Xeral para fixalos; función que non pode cumprir un sinxelo convenio, como o de autos, que aparece asignando "ex novo" un aproveitamento de 2 m²/m² sen apoio de plan ningún e sen que tal deficiencia poida entenderse sanada por unha vaga e confusa alusión que fai a ficha do Plan Parcial Quirós, que é alleo á finca que nos ocupa ó cinguir o seu ámbito territorial a outra parcela que non se incluíu no convenio. A indebida asignación de aproveitamentos determina a

inexistencia legal do mesmo e, por consecuencia, a imposibilidade de transferilo a calquera outro PERI.

Canto a postura municipal mantida no recurso contencioso-administrativo a virtude do cal se anulou o acto de transferencia de aproveitamentos, cumpre repetir que nin as pretensións de Miraflores Vigo, S.A. nin as actuacións municipais impugnadas foron consideradas conformes a Dereito polo Tribunal Superior de Xustiza de Galicia, polo que resulta de todo punto lóxico o afastamento municipal da súa inicial postura.

Polo demais, con relación ás manifestacións consignadas pola representación municipal no escrito de preparación do recurso de casación contra a sentenza dictada no repetido recurso contencioso-administrativo, debe recordarse que este Concello acordou non ratificar a interposición do recurso de casación preparado a virtude do indicado escrito e que a clasificación como urbanizables dos terreos ós que se refería o convenio non foi posta en cuestión no proceso xurisdiccional.

Sobre a afirmación de que a revisión de oficio instada polo Concello, case catorce anos despois do convenio, é contraria á boa fe, ós actos propios, á seguridade xurídica e protección da confianza lexitima se pronuncia, tamén, o profesor Menéndez Rexach, nas súas anotacións ó dictame do profesor Gallego Anabitarte, afirmando que:

“Ésta es la última tesis del dictamen del profesor Gallego merecedora de comentario. En su opinión, “la revisión de oficio instada por el Ayuntamiento casi catorce años después de haberse suscrito el convenio (...) sin que por parte del Ayuntamiento se haya materializado contraprestación alguna constituye una actuación contraria a la buena fe, seguridad jurídica y protección de la confianza legítima (art. 106 Ley 30/1992), que impide la revisión de oficio en buen derecho” (conclusión octava, pág. 58).

Pese a su rotundidad, esta afirmación tampoco puede compartirse. Es incuestionable que el artículo 106 de la Ley 30/1992 establece unos límites genéricos a la revisión de oficio, entre ellos, el tiempo transcurrido. La aplicación de este límite temporal puede tener, en principio, plena justificación cuando se trate de situaciones “cerradas” o “consumadas”, en que el ejercicio de la facultad de revisión de oficio incide sobre derechos consolidados (por ejemplo, la anulación de oficio de una licencia a cuyo amparo ya se ha edificado es posible legalmente, pero el tiempo transcurrido puede jugar como límite a la revisión).

No ocurre así en nuestro caso, pues, si bien la cesión de la finca ya está consumada, queda pendiente la efectividad de la contraprestación, en cuya materialización las partes no se han puesto de acuerdo a lo largo de los años transcurridos y que la sentenza del TSJ de Galicia hace ya imposible por las razones repetidamente expuestas. Por consiguiente, el tiempo transcurrido no es aquí un obstáculo a las facultades de revisión de oficio. Más bien, al contrario, el tiempo transcurrido no deja al Ayuntamiento otra vía que la citada revisión para resolver el problema, que aún está pendiente, por lo que su ejercicio no implica reabrir una situación consolidada. No hay, a mi juicio, en este modo de proceder atentado alguno a la seguridad jurídica”.

Terceiro.- Fronte a pretensión dos demandantes no recurso contencioso administrativo contra o acordo plenario de transferencia de aproveitamentos

á Bouza Sur, do 3 de agosto de 1998, de que a falta dunha medición municipal da superficie exacta da cesión debía prevalecer o informe do Ministerio de Fomento, do 19 de febreiro de 1993, no que se indica que a superficie afectada pola expropiación é de 13.663 m², a representación desta Administración municipal sostivo que a cesión efectuada por Miraflores Vigo, S.A. ó Concello o foi da totalidade da parcela, da cal o Ministerio de Fomento ocupou a indicada superficie; que a diferenza de superficie é de propiedade municipal; e que (a falta de comprobacións municipais da superficie) habería de estarse á superficie que consta na escritura.

Agora ben, o topógrafo municipal, con data 23 de outubro de 2002, informou con respecto da superficie da total parcela cedida, que "Efectuada a medición da parcela Miraflores sobre a cartografía oficial 1/1000 do ano 1985, folla 18-27 e contrastada co plano catastral desa zona (NG-2734-N e NG-2744-N) resulta que a súa superficie é de 14.860 m². A parcela está perfectamente delimitada en todos os seus lindeiros".

Así as cousas, e con independencia da postura municipal mantida no recurso contencioso-administrativo de referencia, declarada que sexa a nulidade do convenio procedera a devolución do realmente recibido por esta Administración e o realmente recibido por este Concello foi unha parcela da superficie consignada no informe do topógrafo municipal, transcrito nos informes do aparelador municipal do 18 de novembro de 2003 e 11 de novembro de 2004, do cal se deu vista á interesada e a partir, tamén, do cal se procedeu á valoración da parcela que nos ocupa.

Polo demais, con relación ás manifestacións consignadas pola representación municipal no escrito de preparación do recurso de casación contra a sentenza dictada no repetido recurso contencioso-administrativo, feitas con posterioridade a medición do topógrafo municipal, debe recordarse que esta Administración acordou non ratificar a interposición do recurso de casación preparado a virtude do indicado escrito.

Cuarto.- As obxeccións á revisión de oficio formuladas polo profesor Gallego Anabitarte foron contestadas polo profesor Menéndez Rexach, a medio de escrito de anotacións ó mesmo, que obra no expediente, do xeito que segue:

"II. SOBRE EL MOTIVO DE NULIDAD "ACTO DE CONTENIDO IMPOSIBLE"

El dictamen del profesor Gallego insiste en que esta causa de nulidad sólo se puede apoyar en la imposibilidad "material", no jurídica, tanto en la LPA de 1958 como en la LRJPAC de 1992. En el dictamen emitido a requerimiento municipal se mantenía (pág. 24), con apoyo expreso y rotundo del Consejo de Estado que, bajo la vigencia de la LPA, era subsumible bajo ese supuesto la carencia de los requisitos esenciales para la adquisición de facultades, que ahora tiene sustantividad propia en el artículo 62.1.f) de la LRJPAC. La explicación del Alto Cuerpo Consultivo se podrá compartir o no, pero es inequívoca:

"(...) la Ley de Procedimiento de Administrativo de 17 de julio de 1958 no contemplaba esta causa de nulidad radical. El origen de la misma puede encontrarse en la doctrina del Consejo, que durante la vigencia de la Ley de 1958 entendió, en diversos expedientes, que la ausencia de los presupuestos esenciales para adquirir un derecho es un vicio que determina la nulidad de pleno derecho del acto que lo sufra, ya que su contenido

deviene imposible, como se puso de manifiesto en los dictámenes 50.710, de 1 de octubre de 1987, 52.139, de 27 de julio de 1989, 52.761, de 21 de septiembre de 1989 y 54.115, de 23 de noviembre de 1989. En tales casos, se aplicó el apartado 1.b) del artículo 47 de la Ley de Procedimiento Administrativo de modo que, el acto deviene imposible por la ausencia de un presupuesto fáctico básico exigido para dictarlo" (dictamen 2.047/95, sección 1ª, de 21.12.95, Repertorio de Doctrina Legal 1995, pág. 341, subrayado no original).

El dictamen del profesor Gallego (pág. 20 y ss.) rechaza esta doctrina del Consejo de Estado ("no puede ser asumida" -dice-), invocando diversas sentencias del Tribunal Supremo, unas muy recientes, en las que el Alto Tribunal mantiene la tesis de que la imposibilidad tiene que ser "material" y no jurídica (pero esto ya lo sabemos) y otras anteriores a la LRJPAC, en las que no se formula una doctrina precisa, sino que se trata de casos concretos, algunos de los cuales, por cierto, están mucho más cerca de la imposibilidad "jurídica" que de la "material". Por ejemplo, en el supuesto de la STS de 9 de mayo de 1985 ("imposición de sanción sin concretarla") o en el de la STS de 25 de junio de 1986 ("moción de censura contra un concejal", que no puede ser destituido de esta forma; aquí la imposibilidad es claramente jurídica).

Sin duda, se podría hacer un estudio jurisprudencial exhaustivo, que, seguramente, pondría de relieve que la interpretación del "contenido imposible" de la LPA no era tan nítida como la que mantiene ahora el Tribunal Supremo (imposibilidad material) y así lo subraya el Consejo de Estado en el dictamen reproducido. En cualquier caso, interpretar esa expresión legal con la doctrina del Alto Cuerpo Consultivo, entendiendo que en ella se incluye la carencia de los requisitos esenciales para la adquisición de un derecho, podrá ser discutible, pero es defendible, sin que parezca decisiva la invocación en contrario de unas sentencias del Tribunal Supremo del año 2004, muy alejadas de la vigencia de la LPA y que, probablemente, proyectan hacia el pasado una doctrina jurisprudencial posterior.

La clave es, en mi opinión, determinar si "Miraflores Vigo S.A." carecía, en efecto, de los requisitos para adquirir el derecho a la edificabilidad asignada en el convenio. Claro que esto es irrelevante si se presupone (frente al Consejo de Estado) que este motivo no era subsumible en el "acto de contenido imposible" de la LPA.

Para resolver esta cuestión es decisiva la STSJ de Galicia de 17 de julio de 2003, cuyo alcance se intenta, comprensiblemente, relativizar en el dictamen del profesor Gallego. El convenio atribuyó a la finca cedida por "Miraflores Vigo S.A." la edificabilidad de 2m²/m² (estipulación segunda). Pero la sentencia rechaza que el convenio pueda cumplir la función de asignar ese aprovechamiento y concluye, como hemos recordado, que "la indebida asignación del aprovechamiento determina la inexistencia legal del mismo".

Ante estos datos inequívocos, el dictamen del profesor Gallego no encuentra otra salida que buscar a estas afirmaciones un sentido que contradice su tenor literal. En efecto, según el dictamen (pág. 30):

"(...) 'la poco cuidadosa' redacción de la Sentenza del Tribunal Superior de Justicia de Galicia (motivada, a su vez, sin lugar a dudas por la también

'poco cuidadosa' redacción del convenio de 26 de octubre de 1992) parecen avalar dicha interpretación de su ratio decidendi, pero la misma no se corresponde con la realidad del contenido del convenio de 26 de octubre de 1992".

Con todos los respetos, no es que los términos del convenio y de la sentencia parezcan avalar la "ratio decidendi" del fallo: es que la avalan. No hay "descuido" en la redacción del convenio ni de la sentencia: dicen lo que dicen, en términos muy claros, no necesitados de interpretación, frente a los que, por ello, resulta artificiosa la argumentación encaminada a relativizar el alcance de la sentencia en los siguientes términos (pág. 31):

"No cabe descontextualizar la frase '...la indebida asignación del aprovechamiento determina la inexistencia legal del mismo, y por consecuencia, la imposibilidad de transferirlo a cualquier otro PERI ...', para deducir de ella la nulidad del convenio de 1992. El dato relevante planteado por la demanda y que el Tribunal adopta, ahora sí enfáticamente como ratio decidendi y que justifica la frase anteriormente entrecomillada, es la falta de incorporación de las determinaciones del Convenio al Plan General o a algún otro instrumento de planeamiento".

Pero no puede ser ésa la ratio decidendi, habida cuenta de que la sentencia mantiene rotundamente la imposibilidad de que el convenio asigne el aprovechamiento (de ahí su inexistencia legal) y, por ello, es imposible transferirlo a cualquier otro PERI. Y no puede asignar ese aprovechamiento -siempre según la sentencia- porque el suelo al que se refiere no es apto para ello.

Según la tesis del dictamen del profesor Gallego la "ratio decidendi" del fallo es "la falta de incorporación de las determinaciones del Convenio al Plan General o a algún otro instrumento de planeamiento". Desde luego, no es eso lo que dice la sentencia. Pero es que, además, si ésa fuera la "ratio decidendi", lo que tenía que haber declarado la sentencia es el incumplimiento del convenio por parte del Ayuntamiento, al no haber incorporado sus determinaciones al Plan General o a otro instrumento de ordenación. Sin embargo, la sentencia afirma precisamente lo contrario: que el convenio no puede asignar el aprovechamiento, que, por ello, éste no existe legalmente y que, en consecuencia, no se puede transferir a cualquier otro PERI.

Tal como está redactado el FD 3º de la sentencia, no es posible compartir la interpretación relativizadora (más bien, desvirtuadora) que se mantiene en el dictamen del profesor Gallego, cuando dice (pág. 31-32 y conclusión segunda) que:

"Se debe precisar que lo único que aquí establece el Tribunal Superior de Justicia de Galicia es que al no estar recogido el aprovechamiento de 2m²/m² en el Plan General vigente o en cualquier otro instrumento de planeamiento apto para ello, el Ayuntamiento no puede legalmente transferir dicho aprovechamiento a cualquier finca de titularidad municipal. Esto es, el aprovechamiento urbanístico requiere para ser patrimonializado por el particular que previamente se encuentre recogido en el Plan General o en otro instrumento de planeamiento, sin que la simple previsión en el convenio de 1992 posibilite por sí sola dicha materialización en una u otra finca".

Nada hay que objetar a esta última afirmación. En efecto, el derecho al aprovechamiento urbanístico no se adquiere directamente en virtud del convenio, sino que se necesita su incorporación al instrumento de ordenación correspondiente, en cuya virtud y previo cumplimiento de los deberes legales exigibles, podrá ser materializado. Ahora bien, de ello no se deduce en absoluto que la sentencia anule el acuerdo municipal de transferencia del aprovechamiento reconocido en el convenio, porque éste no se había reflejado en un Plan de ordenación. La tesis de la sentencia es mucho más radical: el convenio no puede reconocer ese aprovechamiento y, por ello, éste no existe legalmente.

Y no podía reconocerlo -siempre según la sentencia- porque el terreno carecía de aptitud para soportar el aprovechamiento urbanístico (traducible en edificabilidad) asignado en el convenio. De ahí que la atribución de ese aprovechamiento careciendo de los requisitos sustanciales para su adquisición pueda considerarse acto de contenido imposible en el marco de la LPA, tal como se sostiene en el dictamen emitido a requerimiento de la Corporación. Esta afirmación no es axiomática ni expresa una ley física, pero es sólidamente defendible. Desde luego, bastante más que la tesis del profesor Gallego según la cual lo único que dice la sentencia es que el aprovechamiento no existe legalmente porque no se ha reflejado en un Plan.

No parece necesario insistir sobre este punto. La discrepancia entre los dos dictámenes se basa, en definitiva, en la distinta interpretación del alcance de la sentencia del TSJ de Galicia. A juicio de quien suscribe, la sentencia impide al Ayuntamiento reconocer a "Miraflores Vigo S.A." la edificabilidad asignada en el convenio a la finca cedida por ella para la construcción del vial de circunvalación. La tesis contraria del profesor Gallego parece basarse en lo que, a su juicio, debería haber dicho la sentencia, pero no es coherente con lo que realmente dice.

III. SOBRE LA RESERVA DE DISPENSACIÓN COMO POSIBLE CAUSA DE NULIDAD

Ante todo, se impone una aclaración. En el dictamen emitido a requerimiento municipal la invocación de esta causa de nulidad se basa en un único motivo (el trato discriminatorio respecto de los terrenos colindantes) y no en dos, como se dice en el dictamen del profesor Gallego (pág. 39). En el dictamen emitido por quien suscribe (pag 29) se citaba la infracción de la LASGA para reforzar la línea argumental (lo que quizá ha podido inducir a error), no como motivo con sustantividad propia. Por tanto, no entraremos aquí en la cuestión de si era aplicable o no la LASGA.

La línea argumental del dictamen del profesor Gallego sobre este punto, se puede sintetizar en las siguientes afirmaciones:

1ª "(...) de existir una reserva de dispensación proscrita por el artículo 57.3 de la Ley del Suelo de 1976, la misma se produciría no con la firma del convenio, sino una vez aprobado, por el correspondiente instrumento de planeamiento, que recogiese la edificabilidad pactada en aquél. No obstante, dicho instrumento de planeamiento no ha sido aprobado en ningún caso" (pág. 40).

2ª "(...) En el caso de haberse aprobado dicho instrumento, no podría incurrirse en esta ilegalidad, ya que el planeamiento puede configurar ámbitos con determinada edificabilidad" (pág. 44)

3ª "(...) no cabe apreciar la existencia de una reserva de dispensación al preverse que el instrumento de planeamiento otorgase una distinta edificabilidad a ámbitos distintos de gestión de forma razonada, puesto que en una de las unidades de gestión se iban a materializar los aprovechamientos derivados de la cesión de un suelo destinado a sistema general" (conclusión quinta, pág. 57).

4ª "(...) Esto es un convenio urbanístico de planeamiento, por el que un particular cede una finca y el Ayuntamiento se compromete a tramitar un instrumento de planeamiento en el que conste que en compensación de dicha cesión reciba 32.964 m² de edificabilidad en suelo urbanizable programado. Y punto" (pág. 47)

El efecto combinado de las afirmaciones primera y segunda llevaría al resultado de la negación pura y simple de la posible existencia de reservas de dispensación. Por un lado, -se dice- sólo pueden contenerse en los planes, pero, por otro, éstos no infringen la prohibición ya que pueden asignar edificabilidades diferentes a las parcelas. Luego, nunca habría reservas de dispensación.

Sin necesidad de ahondar aquí en los fundamentos de esta prohibición, bastará recordar, para salir al paso de la primera afirmación del profesor Gallego, que el artículo 57.3 de la Ley del Suelo de 1976 hace referencia a dos supuestos de reservas de dispensación: a) las contenidas en los planes u ordenanzas; b) las que se concedieren fuera de ellos. Por lo tanto, es perfectamente posible la existencia de reservas de dispensación fuera de los planes. No hay que esperar a su aprobación para entender otorgada la dispensa. En nuestro caso, el convenio es un acto jurídico con sustantividad propia, por lo que puede incurrir en infracción de la prohibición de reserva de dispensación, porque él mismo está ya reconociendo una determinada edificabilidad, sin perjuicio de que la atribución efectiva de ésta se remita a un Plan posterior.

Dejando al margen esta cuestión, que es más teórica, el punto clave de la discrepancia entre los dos dictámenes está en la tercera afirmación entrecomillada. Según el profesor Gallego, no hay reserva de dispensación porque las edificabilidades se refieren a dos ámbitos distintos de gestión y en uno de ellos "se iban a materializar los aprovechamientos derivados de la cesión de un suelo destinado a sistema general".

Una vez más con todo respeto, creo que este planteamiento está desenfocado. En este caso para apreciar la existencia de una reserva de dispensación, es irrelevante que haya uno o varios ámbitos de gestión. A este respecto, lo que estipula el convenio es que habrá dos polígonos o unidades de ejecución distintas (una para "Miraflores Vigo S.A." y otra para los restantes propietarios). Del convenio no se deduce su pertenencia a ámbitos distintos de ordenación (con diferentes aprovechamientos medios o tipo). Por tanto, es una simple conjetura la afirmación que se hace en el dictamen del profesor Gallego cuando dice (pág. 42):

"En consecuencia, no cabe apreciar discriminación alguna, al tratarse de unidades de ejecución diferentes que, conforme a la Ley 11/1985, podían, y en este caso lo harían, integrar sectores diferentes a efectos de fijar distintos aprovechamientos medios. Quedaba así garantizada tanto la equidistribución externa (sectores) como la equidistribución interna (unidad de ejecución)" (subrayado no original).

Francamente, a la vista del convenio, no lo sabemos. No podemos saber si quedaba garantizada la equidistribución porque faltaba (ahora sí) el planeamiento de cobertura. No sabemos si las fincas iban a quedar en el mismo o en distinto ámbito de ordenación. Este es un resultado que no se llegó a alcanzar y que, por ello, no se puede prejuzgar.

Lo que sí sabemos es que el convenio reconoce a la finca cedida por "Miraflores Vigo S.A." una edificabilidad que es el doble de la atribuida a las fincas del entorno y que no puede justificarse por el hecho de que en uno de los ámbitos de gestión previstos en el convenio "se iban a materializar los aprovechamientos derivados de la cesión de un suelo destinado a sistema general", ya que la atribución de la edificabilidad se hizo a priori, calculándola sobre la superficie de la finca cedida, sin tener en cuenta para nada ni las condiciones de ordenación de los terrenos (inexistentes en ese momento) ni el ámbito de gestión en que iban a quedar integrados.

El problema no estriba en que se acumule la edificabilidad correspondiente al terreno destinado a sistema general con la correspondiente a la parcela lucrativa en que han de materializarse ambas. Esto es el pan nuestro de cada día en la práctica urbanística. El problema reside aquí en que se atribuye a la parcela destinada a sistema general una edificabilidad que es el doble de la del entorno, sin ninguna justificación y sin valoración alguna de lo que representa (el "quantum"). En ello consiste la reserva de dispensación, como se dijo en el dictamen emitido a requerimiento municipal, que no hay más remedio que reiterar en este punto.

Para decirlo de otra manera. La posible existencia de una reserva de dispensación no hay que buscarla en la ordenación resultante, como sostiene el profesor Gallego. Que una parcela tenga más edificabilidad que otra es normal y forma parte de las desigualdades inherentes a la ordenación urbanística. La infracción de esa prohibición no reside aquí en la ordenación urbanística (que nunca llegó a aprobarse) ni en que una parcela lucrativa acumule la edificabilidad propia y la correspondiente a otra destinada a sistema general (lo que también es perfectamente normal). Radica en la atribución en el convenio "ab origine", sin justificación alguna, de una edificabilidad que duplica a la asignada a las fincas del entorno.

El profesor Gallego dice que "no parece correcto hablar tan rotundamente de una edificabilidad 'arbitraria': al Ayuntamiento le urgía adquirir la parcela que iba a ceder Miraflores (...) y tampoco se puede resolver como algo indiscutible que el convenio era expropiatorio, y compensó a Miraflores Vigo S.A. como le pareció oportuno" (pág. 46). La conclusión es que, aun admitiendo la falta de justificación de la edificabilidad y su valoración, "estaríamos ante una (supuesta) ilegalidad ordinaria, pero nunca una nulidad de pleno derecho" (ibidem).

Pero la nulidad es precisamente la sanción legal a la infracción de la prohibición de reserva de dispensación. Si ésta supone, en definitiva, una violación del principio de igualdad, no parece que se pueda admitir, porque al Ayuntamiento le parezca "oportuno", una discriminación tan manifiesta entre propietarios situados en un mismo ámbito. La aplicación del principio de igualdad no es una cuestión de oportunidad sino de estricta legalidad. Y no es una mera infracción del ordenamiento que puede determinar la

anulabilidad, sino que está expresamente sancionada con nulidad. A este respecto es reveladora la legislación autonómica citada en el dictamen emitido a requerimiento municipal (pág. 32 y ss.) en la que, de forma unánime, se establece la nulidad de las estipulaciones de los convenios que contravengan, infrinjan o defrauden normas imperativas.

Aunque, por razones obvias, esa legislación no sea directamente aplicable a nuestro caso, pone de relieve que una infracción del ordenamiento jurídico puede tener como consecuencia la nulidad de pleno derecho cuando esté previsto expresamente, que es lo que ocurría con la prohibición de reservas de dispensación bajo la vigencia de la Ley del Suelo de 1976, que era la aplicable aquí.

El convenio que nos ocupa infringió esa prohibición, porque, por muy "oportuno" que le pareciera al Ayuntamiento compensar con la edificabilidad prevista la cesión de la finca, es evidente que esa compensación tenía que guardar alguna relación con el valor de aquélla, ya que no puede olvidarse que la cesión se efectuó en un contexto expropiatorio. El hecho de que la compensación fuera a materializarse en una edificabilidad, cuya concreción se remitía a una futura ordenación (la del PERI) no justifica en absoluto la discriminación positiva de la finca cedida, asignándola el doble de la edificabilidad que a las demás. ¿Por qué cada m² de ella iba a valer el doble que las del entorno? Aquí está la reserva de dispensación, no en la futura (y en este caso hipotética) ordenación.

De ahí que tampoco parezca correcto difuminar el problema con la afirmación de que "esto es un convenio urbanístico de planeamiento, por el que un particular cede una finca y el Ayuntamiento se compromete a tramitar un instrumento de planeamiento en el que conste que en compensación de dicha cesión reciba 32.964 m² de edificabilidad en suelo urbanizable programado. Y punto". Ante todo, habría que recordar que la representación de "Miraflores Vigo S.A." ha estado sosteniendo hasta ahora que el convenio es expropiatorio, con la misma rotundidad con el que el profesor Gallego afirma que se trata de un convenio de planeamiento. Pero es que, además, no parece que la calificación del convenio con uno u otro adjetivo altere el núcleo de la cuestión, que es la asignación de una edificabilidad en compensación por la cesión realizada.

En el dictamen emitido a requerimiento municipal no se entró, deliberadamente, en el análisis de la naturaleza del convenio, por entender que su calificación quedaba en segundo plano a la vista de la tan citada sentencia del TSJ de Galicia, que niega existencia legal al aprovechamiento reconocido en el convenio, sin entrar en su calificación jurídica.

Asumiendo, a efectos dialécticos la hipótesis del profesor Gallego ¿qué consecuencias derivarían de la calificación del convenio como de planeamiento? Según su tesis, parece que lo estipulado no tiene virtualidad alguna mientras no se incorpore a un instrumento de planeamiento. ¿Qué ocurriría si no se incorpora? ¿Sólo tendría derecho "Miraflores Vigo S.A." a una indemnización por los gastos devenidos inútiles? Es evidente que no, ya que el propio convenio prevé (dispositivo quinto) la continuación del expediente expropiatorio para determinar el justiprecio correspondiente a la finca cedida. Esta era, por cierto, una facultad que podía haber ejercido la citada mercantil. No lo hizo, pero su atribución en el convenio pone claramente de relieve que la edificabilidad asignada en él no era una

mera previsión a incorporar en un futuro planeamiento (que podía aprobarse o no) sino la contraprestación por la finca cedida.

El problema es que esa edificabilidad no tiene existencia legal, según sentencia firme, por lo que el Ayuntamiento ya no puede hacerla efectiva en contraprestación a la cesión efectuada por "Miraflores Vigo S.A.". Está, desde luego, obligado a compensar, pero por el valor actualizado de la finca, no por el de la edificabilidad estipulada en el convenio, como se explica con detalle en el dictamen emitido a requerimiento de la Corporación municipal".

Quinto.- Afirma o dictame do profesor Gallego Anabitarte que no convenio de 1992 concorrián os presupostos facticos (físicos materiais e lóxicos) para a adquisición da edificabilidade prevista no convenio, xa que a parcela na que se pretendían ubicar os 32.964 m², era solo urbanizable non programado e por medio dun PERI do artigo 47 do Regulamento de Planeamento (debería dicir 76.2.c, pois o artigo 47 RP refírese as limitacións de densidade nos planes parciais) era posible esta ordenación (pax. 28). Tamén, que o convenio non vulnera por si mesmo o límite de densidade do artigo 26 da LASGA, toda vez que o planeamento en vigor á conclusión do convenio de 1992 era o PXOU de 1988 que non estaba adaptado á LASGA (pax. 42 e 43).

Tales afirmacións non poden ser acollidas: dunha parte porque a parcela na que se pretendían ubicar os 32.964 m² era solo urbanizable non programado, polo que non podía ser desenvolvida a través dun Plan Especial de Reforma Interior, que, de conformidade co artigo 76.2.c) do Regulamento de Planeamento, haberá de referirse a un solo urbano, senón que debería ser desenvolvida a través dun plan parcial, que foi a figura de planeamento que se aprobou para este ámbito; doutra, porque o convenio remítese, precisamente, á figura de planeamento que resulte da revisión do Plan Xeral de 1988 para adaptarlo á LASGA; daquela, a figura de planeamento que resulte de tal adaptación do Plan Xeral á LASGA debería respectar as limitacións impostas por ista, isto é, tratándose dun solo urbanizable programado, as limitacións de densidade e edificabilidade do artigo 26 da LASGA.

En consecuencia, a parcela na que se pretendían ordenar os 32.964 m² de edificabilidade, atribuídos polo convenio á parcela cedida, carecía dos requisitos esenciais para emprazar tales aproveitamentos.

Sexto.- *"El convenio -di o dictame do profesor Gallego- no atribuye por sí solo un aprovechamiento urbanístico a un suelo clasificado como urbanizable programado. Por el contrario el convenio transforma el valor de la finca cedida en aprovechamiento urbanístico a materializar en suelo urbanizable programado previa la tramitación del correspondiente instrumento de planeamiento que recoja dicha previsión".* Pero se o valor do solo ven determinado polos seus aproveitamentos -rústicos ou urbanísticos- afirmar, como fai o profesor Gallego, que o convenio transforma o valor da parcela en aproveitamentos urbanísticos é o mesmo que atribuir estes aproveitamentos á parcela, e esta atribución arbitraria de edificabilidade, sen xustificación ningunha, constitúe, como afirma o profesor Menéndez Rexach, unha reserva de dispensación.

Sétimo.- O principio de economía procesual que rexe o noso procedemento administrativo, trasladando a iste o principio de eficacia consagrado no

artigo 103 da Constitución, impón a conservación de todos os actos, informes e probas practicadas nos procedementos declarados caducados en canto que acreditan os presupostos de feito da revisión de oficio que no presente expediente se pretende."

Polo do exposto, e de acordo coas consideracións de feito e de dereito que figuran no acordo plenario do 30 de xaneiro de 2006, iniciador do presente procedemento, dos dictames do profesor D. Ángel Menéndez Rexach e das consideracións que ven de expoñer, o xefe do Servizo de Recursos e Asesoramentos emite a proposta que se transcribe na parte dispositiva deste acordo.

O Consello da Xerencia Municipal de Urbanismo, en sesión do día 23 de marzo de 2006, propón ó Pleno da Corporación a aprobación da devandita proposta.

(Están ausentes os Sres. Caballero Miguez e Iglesias Carrera).

VOTACIÓN E ACORDO.- Con once votos a favor dos Sres. e Sras. Alonso Vázquez, Coello Bufill, Comesaña Abalde, Couto Pérez, Figueroa Vila, Guerra Fernández, López-Chaves Castro, Molares Pérez, Polo Lima, Soto Ferreiro e a Presidencia, e catorce abstencións dos Sres. e Sras. Arias Moreira, Barros Ponte, Bermúdez Pérez, Calviño Rodríguez, Cotobad Tombo, Fernández Fernández, Graña Barcia, Martíns Vilanova, Méndez Piñeiro, Porteiro García, Ruiz Cenicerós, Sío Lourido, Toba Girón e Vieitez Alonso, acórdase:

Primeiro.- Desestimar as alegacións formuladas por Miraflores Vigo, S.A. no presente procedemento e solicitar da Alcaldía-Presidencia recabe do Consello Consultivo de Galicia dictame sobre a nulidade do convenio do 26 de outubro de 1992, ratificado polo Concello-Pleno por acordo do 27 de novembro de 1992; sobre a procedencia de estimar a produción de danos patrimoniais a "Miraflores Vigo, S.A.", como consecuencia da nulidade que se declare do convenio; no seu caso, sobre a existencia ou non de relación de causalidade entre o funcionamento do servizo público e os danos sufridos por "Miraflores Vigo, S.A", tamén, no seu caso, sobre a valoración do dano causado a Miraflores Vigo, S.A.; sobre a procedencia en dereito dos criterios utilizados no dictame de D. Ángel Menéndez Rexach para a súa valoración e determinación da contía indemnizatoria así como sobre calquera outra cuestión que o Consello Consultivo estime de interese en relación ó presente procedemento.

Dictame que se solicita a efectos de adoptar, no seu caso e no su día, en base ós indicados antecedentes de feito e consideracións de dereito, o acordo definitivo que segue:

PRIMEIRO.- Declarar de oficio a nulidade do convenio do 26 de outubro de 1992, ratificado polo Concello-Pleno por acordo do 27 de novembro de 1992, realizado entre "Miraflores Vigo, S.A." e esta Administración local, a virtude do cal a devandita entidade cedeu ó Concello de Vigo unha parcela da súa propiedade de 16.482 m² de superficie, segundo rexistro, e 14.860 m² de superficie real, segundo informe do topógrafo municipal de 23 de outubro de 2002, sita na parroquia de Sárdoma, afectada pola expropiación do vial de circunvalación entre a Avda. de Madrid e a de Castrelos e o Concello de Vigo, pola súa parte, obrigouse a tramitar un Plan Especial de Reforma Interior, ou a correspondente figura de planeamento urbanístico derivada do expediente de subsanación de deficiencias na adaptación do PXOU de Vigo á LASGA, no que se ordenaría, sobre a primeira das parcelas que no convenio se describen, entoutros, o aproveitamento que no mesmo convenio se lle recoñece á parcela cedida --2 m²/m²-- que é de 32.964 metros cadrados.

SEGUNDO.- Indemnizar a "Miraflores Vigo, S.A." por importe de 1.050.379,60 €, en concepto de valor da finca á data da súa ocupación polo Ministerio de Fomento; importe que será actualizado á data en que se poña fin ó procedemento de responsabilidade con arranxo ó índice de prezos ó consumo, fixado polo Instituto Nacional de Estadística.

Segundo.- Notifíquese, en legal forma, o presente acordo á interesada coa advertencia de que toda vez que o dictame do Consello Consultivo de Galicia é preceptivo e determinante do contido da resolución do expediente, o prazo máximo para resolver o procedemento e notificar a resolución quedará suspendido polo prazo que medie entre a petición do dictame, que será notificada á interesada e a recepción do mesmo, que, igualmente, lle será comunicada.

4.- (52).- DAR CONTA DA MEMORIA DO TRIBUNAL ECONÓMICO ADMINISTRATIVO DO CONCELLO DE VIGO DO ANO 2005.

ANTECEDENTES.- O Presidente do Tribunal Económico-Administrativo do Concello de Vigo, por escrito de 13 de marzo de 2006, presenta para dar conta ó Pleno da Corporación a memoria do devandito Tribunal correspondente ó ano 2005 co seguinte contido:

TRIBUNAL ECONOMICO ADMINISTRATIVO DO CONCELLO DE VIGO.

MEMORIA DO ANO 2005.

I.- INTRODUCCION.

Unha das reformas da Lei 7/1985, do 2 de abril, Reguladora das Bases do Réxime Local (LRBRL), levada a cabo pola Lei 57/2003, do 16 de decembro, de Medidas para a modernización do goberno local (LMMGL), consistiu na introducción naquela dun novo título, o X, adicado a regular o réxime de organización dos municipios de grande poboación. Este réxime é de aplicación, entre outros, ós Municipios que, como o de Vigo, teñen unha poboación superior ós 250.000 habitantes.

No marco dos municipios de grande poboación, a LRBRL prevé a creación, con carácter obrigatorio, dun órgano para a resolución das reclamacións económico-administrativas, que representan unha nova vía, gratuita, da defensa dos dereitos dos contribuintes. Nesta liña o apartado 1 do artigo 137 LRBRL establece:

“Existirá un órgano especializado nas seguintes funcións:

- a) O coñecemento e resolución das reclamacións sobre actos de xestión, liquidación, recadación e inspección de tributos e ingresos de dereito público, que sexan de competencia municipal.
- b) O dictame sobre os proxectos de ordenanzas fiscais.
- c) No caso de ser requirido polos órganos municipais competentes en materia tributaria, a elaboración de estudos e propostas nesta materia.”

No Municipio de Vigo este órgano especializado denomínase “Tribunal Económico Administrativo do Concello de Vigo” e regúlase polo Regulamento do Tribunal Económico Administrativo do Concello de Vigo (RTEACV), aprobado polo Pleno do Concello en sesión do 14 de xuño de 2004.

Na Disposición adicional terceira do RTEACV establécese “O Presidente do Tribunal, dentro do primeiro trimestre de cada ano, comparecerá ante a Comisión Informativa competente en materia de Economía e Facenda ó obxecto de presentar e expoñer unha Memoria anual das actividades do Tribunal da que se dará conta ó Pleno”.

En cumprimento do devandito mandato elaborouse a presente Memoria correspondente ó ano 2005 en base á documentación que obra nos arquivos do Tribunal.

II.- MEDIOS PERSONAIS.

De conformidade co disposto no artigo 3º-2 e 6 do RTEACV, o Tribunal constituíuse con tres membros: Presidente, Secretario e Vocal. Os tres membros do Tribunal foron designados polo Pleno do Concello en sesión do 24 de setembro de 2004, recaíndo os nombramentos en D. Alfonso Ramos Covelo (Presidente), D. Miguel Miranda Pan (Secretario) e D. Miguel A. Pola Tombo (Vocal). Dende o pasado mes de novembro, polo pase a situación de servizos especiais do Sr. Ramos Covelo, ocupa a Presidencia o Sr. Miranda Pan e a de Secretario, o Técnico de Administración Xeral do Concello, D. Luis Cadarso de la Peña. O cadro de persoal do Tribunal complétaa unha administrativa para os labores de Secretaría, pendente de incorporación.

III.- MEDIOS MATERIAIS.

O Tribunal Económico Administrativo do Concello de Vigo constituíuse o 13 de decembro de 2004 e iniciou a súas actividades en dependencias da Intervención Xeral. Dende o mes de marzo de 2005, realizadas as necesarias obras de acondicionamento, atópase isutado na pranta primeira da Casa do Concello e conta cos elementos materiais precisos para o desenvolvemento das súas actividades (mobiliario, ordenadores, fotocopiadora, fax, teléfonos, etc.).

IV.- ACTIVIDADES.

No primeiro ano de funcionamento o Tribunal, se ben deu primacía á posta en marcha da súa actividade principal: a resolución das reclamacións económico administrativas, precisou atender a cuestións internas de organización e orzamentarias.

1.- Cuestións organizativas e orzamentarias.

Tendo en conta o disposto no artigo 3º do RTEACV o Tribunal ven funcionando en Sala única, composta polo Presidente, o Vocal e o Secretario, ou ben de forma unipersonal e polo procedemento abreviado a través de cada un dos seus membros, nos supostos previstos na normativa reguladora das reclamacións económico-administrativas. Nestes supostos a Sala do Tribunal, seguindo a instrucción dictada polo Concellerío Delegado de Xestión Municipal de conformidade coa Disposición derradeira primeira do RREACV, debe emitir dictame non vinculante con carácter previo ó acordo que se adopte, e o mesmo ou o seu extracto, será incorporado ó expediente de referencia. O dictame previo poderá ser substituído por dictame posterior nos supostos previstos na instrucción.

Na sesión constitutiva do 13 de decembro de 2004, o Tribunal Económico Administrativo do Concello de Vigo acordou reunirse o primeiro e o terceiro luns de cada mes ou, de seren algún destes días inhábil, o inmediato posterior. Estas datas cambiáronse ó primeiro e terceiro mércores de cada mes ou inmediato hábil posterior na sesión da Sala do Tribunal do 16 de novembro de 2005.

Na estrutura orzamentaria do Concello, o TEACV configúrase como centro de imputación de gastos, polo que conta co seu propio programa orzamentario.

2.- Reclamacións económico-administrativas.

De acordo co establecido no artigo 137-1-a LRBRL correspóndelle ó Tribunal:

"O coñecemento e resolución das reclamacións sobre actos de xestión, liquidación, recadación e inspección de tributos e ingresos de dereito público, que sexan de competencia municipal".

Pola súa banda, o apartado segundo do artigo 2º-a do RTEACV especifica que "A competencia en relación con ingresos de dereito público de natureza non tributaria límitase ós actos dictados na vía executiva. Quedan excluídos polo tanto da súa competencia os actos dictados na fase de xestión previos a dita vía".

Neste apartado, os datos estatísticos referidos ó ano 2005, son os seguintes:

RECLAMACIONES:

Presentadas	173
Finalizadas	142
Pendientes	31

ASUNTOS DE SALA 92

Finalizados	83
Pendientes	9

ASUNTOS DE ORGANOS UNIPERSONAIS: 81

Finalizados	59
Pendientes	22

ACORDOS ADOPTADOS:

Reclamacións	142
Solicitudes de suspensión	42
Recursos de anulación	1

As reclamacións pendentes de resolución atopábanse así por se ter efectuado requirimentos ós interesados para a aportación de documentos, ó organo administrativo que dictou o acto para completar o expediente e outros se tiñan posto de manifesto e á espera de alegacións. En ningures destas reclamacións pendentes de resolución ó 31 de decembro de 2005 tiña transcorrido o prazo legal de resolución (un ano no procedemento ordinario e seis meses no procedemento abreviado).

As reclamacións presentadas o foron sobre os seguintes conceptos:

Exaccións Unificadas de Industriais (EUI)	21
Imposto sobre Actividades Económicas (IAE)	12
Imposto sobre Bens Inmóbles (IBI)	12
IIVTNU (Plus valía)	7
IVTM (Impuesto circulación)	5
Multas e sancións	109
Sancións tributarias	9
Taxas pola prestación de servizos	4
Taxas pola ocupacións de terreos na vía pública	3
Outros	1

3.- Dictames sobre proxectos de ordenanzas fiscais.

De acordo cos artigos 137-1-b LRBRL e 2º-b RTEACV correspóndelle o Tribunal dictaminar sobre os proxectos de ordenanzas fiscais. Este dictame deberá ser solicitado preceptivamente con carácter previo á aprobación inicial das mesmas e deberá emitirse no prazo de dez días.

O Tribunal, en sesión extraordinaria do día dezaoito de agosto de 2005, emitiu dictame favorable á proposta de modificación das 22 ordenanzas fiscais que foron aprobadas polo Pleno do Concello en sesión do 12 de setembro de 2005.

4.- Elaboración de estudos e propostas en materia tributaria.

De acordo co disposto no artigo 137-1-c LRBRL e 2º-c RTEACV, correspóndelle ó Tribunal, no caso de ser requirido polos órganos municipais competentes en materia tributaria, a elaboración de estudos e propostas nesta materia.

No ano 2005, o Tribunal no ten recibido petición ninguna neste sentido."

A Comisión informativa de Xestión Municipal, en sesión do 23 de marzo de 2006, quedou enterada do contido da anterior memoria.

De todo o anterior a Alcaldía-Presidencia da conta ó Pleno da Corporación quedando enterado.

5.- (53).- DAR CONTA DE LIQUIDACIÓN DO ORZAMENTO CORRESPONDENTE Ó EXERCIZO 2005.

ANTECEDENTES.- Con data 21 de marzo de 2005 o interventor xeral dá conta do seguinte:

"En cumprimento do previsto no art. 193.5 do texto refundido da Lei Reguladora das Facendas Locais, aprobado polo Real decreto lexislativo 2/2004, do 5 de marzo, remítense as liquidacións aprobadas pola Alcaldesa-Presidenta, que conforman 9 volumes, cinco deles corresponden á Entidade Local e catro a cada un dos seus organismos autónomos administrativos, Xerencia de Urbanismo, Parque das Ciencias Vigo Zoo, IMD e Escola Municipal de Artes e Oficios".

O expediente consta dos seguintes volumes:

- Expediente administrativo da liquidación do ano 2005 do Concello de Vigo.
- Liquidación de ingresos do orzamento do ano 2005 do Concello (2)
- Liquidación de gastos do orzamento do ano 2004 do Concello (2).

- Liquidación dos organismos autónomos administrativos:
Xerencia Municipal de Urbanismo
Instituto Municipal dos Deportes
Vigo-Zoo
Escola Municipal de Artes e Oficios.

A comisión informativa de Xestión Municipal, na súa sesión do 23 de marzo de 2006, quedou enterada do contido do expediente.

DEBATE.- SR. GUERRA FERNÁNDEZ: Trátase de dar conta e supoño que aquí estableceremos algún debate no momento da presentación da Conta Xeral.

A verdade é que me motiva un pouco presentar alomenos brevemente a liquidación do orzamento do ano 2005 porque cando tiveren a oportunidade de presentar a liquidación do ano 2004, que tiña uns datos excelentes, algúns pretendían non lle dar importancia a esa liquidación porque dicían que tiña que ver cunha liquidación dun orzamento prorrogado.

Hoxe presentamos unha liquidación dun orzamento coma Deus manda, un orzamento que non ten que ver cunha prórroga e a verdade é que espero dos Grupos da oposición a mesma gallardía que tivemos nós cando presentamos os resultados do orzamento do ano 2003 que eran uns resultados que eu cualificados coma bos. Espero que nestes momentos estes Grupos da oposición teñan esta mesma gallardía e acepten que os resultados son moi bos na liquidación do orzamento do ano 2005.

Antes, cando pensaba un pouco nisto e facendo un pouco de humor, maxinaba a este pai e a este fillo do Real Madrid cheos de bufandas que aplaudían ó Barcelona cando lles metía o terceiro gol no seu estadio. Gustaríame que alomenos tiveran este tipo de aptitude e soberan recoñecer que esta liquidación é magnífica.

Á parte motivame especialmente porque estes datos obxectivos van contra a liña de flotación dun argumento que escoitamos moitas veces coma era a falla de capacidade de xestión deste Goberno e aquilo das "flores sen xestión". A liquidación permite claramente ver que un Goberno con 10 concelleiros, en minoría, pode presentar uns resultados cuns indicadores tan bos coma a mellor liquidación presentada nos últimos anos.

De todos os xeitos e para ser breve porque se trata de dar conta, o que preparei para poder medir axeitadamente e para que os cidadáns valoren esta liquidación é unha comparación cos datos do ano 2003 que é o último orzamento non prorrogado e para seren concreto voume fixar nas medidas máis importantes que son as que seguen.

Resultado orzamentario: No ano 2003 o resultado orzamentario, que é un índice moi importante para medir a xestión municipal, coma saben todos vostedes, foi de 22.900.000 euros. No ano 2005 ese mesmo resultado orzamentario acada 25.458.000 euros, é dicir, o resultado orzamentario da liquidación do ano 2005 é un 11% superior ó presentado no ano 2003.

Un dato clave que se comenta moi a cotío e que supoño que nos vindeiros meses comentaremos tamén con bastante asiduidade é o do remanente de Tesourería Xeral. Este remanente a finais do ano 2005 acadou a cifra marca de 45.523.000 euros o que significa que é un 60% superior ó acadado no ano 2003.

Outros datos un pouco máis de contabilidade, quizais menos relevantes pero tamén importantes son os referentes ó aforro neto consolidado que crece 26% respecto ó ano 2003 chegando a un aforro neto de 20.372.000 euros. Superávit consolidado: acada 28.082.000 euros superando en 60% o superávit consolidado do ano 2003.

A débeda viva a finais do exercizo, é dicir, os cartos que os cidadáns desta cidade deben a finais do exercizo 2005 é de 85.900.000 euros, un 47% do orzamento, cando a finais do ano 2003 esa débeda era de 108.372.000 euros; reduciuse a débeda viva municipal nun 21%. Pero ademais temos unha Tesourería que é 37% superior á acadada no ano 2003 supoñendo 56.895.000 euros a finais do ano 2005 cun saldo medio durante os días do ano de 38.000.000 de euros.

O índice de execución do orzamento é aproximadamente igual ó que tiñamos no ano 2003 tendo en conta o tema do pazo de congresos que significou unha pequena baixa neste índice de execución do orzamento de gastos.

O índice de execución do orzamento de ingresos é exactamente o 100,07%.

Hai unhas melloras no Capítulo I e uns empeoramentos no Capítulo II debido ó imposto de construcións porque hai que ter en conta que non houbo licenzas de obras.

Estes son basicamente algúns dos datos que me permiten afirmar que esta é unha moi boa liquidación orzamentaria que permite "radiografar" a saúde da economía deste Concello e que esta saúde está aínda mellor que cando a recibimos.

Polo tanto coido que este é un motivo para felicitarmonos e por iso pretendemos seguir na mesma liña que establecemos ata agora.

SR. SOTO FERREIRO: Teño que empezar por confesar que eu non ía falar neste punto pero como o Sr. Guerra utilizou un ton tan desmesurado, tan

provocador, tan prepotente, debe querer que falemos e entón eu acudo a esa provocación para lle falar.

É relativamente fácil ter ata resultados que me parecen correctos sobre unha planificación absolutamente mediocre. Pero esa desmesura do Barcelona, do Real Madrid e estas cousas do Sr. Guerra obríganme a tentar poñer as cousas un pouco no seu sitio.

Sr. Guerra, díxenllo moitas veces e eu si que non quereda ser pesado, íame calar e rematou a historia pero é vostede quen provoca iso porque iso de "mecachis que guapo son" que vostede acaba de proclamar, nin tanto. Díciolle que hai unha programación mediocre, absolutamente mediocre nos ingresos do Concello, dígollo unha vez máis e dille isto quen programou, traballou e executou unha política de ingresos infinitamente superior á súa na recadación e que coñece as posibilidades deste Concello que vostedes ou nin coñecen, nin albiscan, nin saben realmente enfrontar.

Vostede que é dun gremio que eu aprecio, se se marca unha política de obxectivos na súa empresa de vender 1 euro ó ano seguro que cumpre o 5.000% ou o 5.000.000% do obxectivo, o problema é poñer obxectivos razoablemente difíciles pero acadábeis. Vostedes pónense uns obxectivos ridículos nos ingresos, dígoo claramente para que entendan que non me equivoquei; a partir daí vostedes rebentan a estatística naturalmente, pero iso o fai calquera.

Dito iso, como son temas opinables prefiro non entrar na administración do gasto, en todo caso déixeme dicir que non comparto moi boa parte do gasto que vostedes fan. Dígoo así por ser tamén moi suave. Nada máis.

SR. VIÉITEZ ALONSO: Non é o que vostede nestes momentos presenta, senón o que subxace dos datos que vostedes nos presentan e que dende logo vai ter consecuencias a curto prazo.

En primeiro lugar alegrámonos de que vostede faga esa intervención, cousa que nós non poidemos facer cando tivemos o Goberno anterior porque herdamos unha administración nefasta en canto ó tema de xestión económica do Partido Popular e foi gracias ás medidas que nós tomamos no noso mandato que vostede agora se poida alegrar.

Polo tanto evidentemente alegrámonos todos nese aspecto porque non é o mesmo atopar unha economía saneada coma vostede atopou, ca unha economía desfeita que non había por onde a coller e foi gracias ás medidas que nós tomamos no noso mandato que agora herdamos eses resultados. Por iso sinceramente nos alegramos todos.

Pero en todo caso non agache os datos aínda que eu non vou facer referencia a eles porque eu tampouco pretendía alongarme neste tema, pero mire vostede os índices de execución dos ingresos do ano 2003 e no 2005 nos distintos conceptos e entón falaremos, á parte doutros datos. Están aí e pódese ver calquera, polo tanto efectivamente non é o que vostede transluce, nin moito menos.

Por último, independentemente do Madrid e do Barcelona, moitos seguemos sendo do Celta, qué quere que lle diga.

SRA. GRAÑA BARCIA: Sr. Guerra, a verdade é que tampouco nós pensabamos inicialmente intervir neste asunto da orde do día. Pensabamos que ía ser tratado por vostede cun criterio de continuidade e de normalidade dentro da presentación da liquidación, pero a verdade é que semellante "chorro" de autobombo e de autosuficiencia obríganos a presentar as sombras porque vostede só presentou supostas luces desta liquidación.

Formulámoslles primeiro que hai un incumprimento constante da Base 3ª das bases orzamentarias que é a presentación de información puntual trimestralmente ante este Pleno. Presentouse única e exclusivamente no primeiro trimestre do ano e ata o de agora xamais.

Logo datos que aparecen na mesma liquidación da que vostede antes única e exclusivamente quixo salientar aqueles que entende lle presentan coma un bo xestor. A contía do aforro neto experimenta un pequeno descenso en relación co ano 2004; se analizamos esta ratio, aforro neto, en termos de nivelación interna en relación coa liquidación anterior pódese constatar un descenso; o superávit orzamentario experimentou unha pequena variación á baixa; en canto ó gasto por habitante produciuse un aumento de 568 euros ós 590; o índice de execución do orzamento de ingresos descende en relación co exercizo anterior e anteriores e non me fale vostede de que o 2004 refírese a un orzamento prorrogado porque é o que se ten en conta na liquidación, é dicir, se servíu a liquidación co orzamento prorrogado serve para o bo e tamén para o malo, Sr. Guerra.

No que se refire ó orzamento de gastos o índice de execución tamén baixa, o índice xeral de capacidade e de eficacia recadadora experimenta unha pequena variación, o período medio de cobro é de 43 días, o período medio de pagamento é de 47 días. Este indicador, pendente de pago-obrigas recoñecidas, tamén perdeu forza en relación co ano 2004, e así outras pero non coido necesario facer máis extensiva esta intervención.

Só unha conclusión e anticipolle que dende logo o noso Grupo non vai seguir intervindo neste asunto entroutras razóns porque é un asunto de dar conta, lémbrollo. Cremos que recibiron vostedes unha boa herdanza, que están vivindo das rendas e anticipámoslles que as rendas esgótanse.

SR. GUERRA FERNÁNDEZ: Se falar exactamente 4 minutos sobre unha liquidación é darlle moito pábulo ou adicarlle moito tempo, non sei.

Eu dende logo non quero ser prepotente, o único que presento son datos absolutamente certos e do mesmo xeito que vostedes teñen o dereito a criticármonos, nós temos o dereito a dicir o que estamos facendo e a contra-argumentar eses ditos que vostedes están deixando por aí da falla de xestión neste Concello.

Sr. Soto, voulle dicir exactamente canto creceron os ingresos dende o ano 2003. En dous anos os ingresos neste Concello creceron máis do 12%. Xa comentamos algunha vez nalgún outro Pleno que, polo camiño que vostede indica no tema dos ingresos, se pode face algo máis pero estamos facendo moito nese camiño. O dato exacto é que creceu o 12% a xestión dos ingresos neste Concello e polo tanto non creo que nos fixáramos un obxectivo especialmente conservador aínda que é de bo criterio de economista e de xestión fixar obxectivos conservadores dende o punto de vista dos ingresos, política que penso que lle ven moi ben a este Concello e que nós seguiremos mantendo.

Sr. Viéitez, herdamos do ano 2003 unha boa situación, iso é o que eu boto en falla. Lembro perfectamente unha das primeiras presentacións que tiveron que facer neste Pleno onde o Sr. Toba diciame: "Sr. Guerra, recoñeza que a liquidación do 2003 é unha boa liquidación". Eu dixen que era unha boa liquidación, iso debe constar na acta. O único que estou dicindo é que a liquidación do 2005 comparada coa do 2003 é mellor. Non estou dicindo nada máis que iso. Se nós herdamos unha boa situación o que estamos facendo é mellorar esa situación, é dicir, estamos ampliando todos os datos económicos e financeiros deste Concello, mellorándoos para que os que veñan logo aínda teñan unha mellor situación. Pero terán un reto: presentar unha liquidación mellor ca ista porque ista xa é mellor ca que vostedes presentaron. Polo tanto estamos facendo un traballo mellor nese sentido do que se nos atinxe.

De todos os xeitos, Sr. Viéitez, dígolle que eu fun capitán do Rápido de Bouzas durante algúns anos e é o equipo do meu corazón, non son nin do Real

Madrid, nin do Barcelona; sinxelamente era un exemplo gráfico do que quería dicir. Tamén xoguei no Coruxo un verán.

En canto á Sra. Graña, xa me estraña que non quixera intervir falando de bases do orzamento, pero sinxeiramente alégrome moitísimo da intervención porque me permite e permítenos a todos dármonos conta de que a liquidación do 2004, que era unha liquidación dun orzamento prorrogado e que vostedes dicían que non era válida por iso mesmo, probablemente era a mellor liquidación orzamentaria dos últimos anos deste Concello porque vostede compara os datos desta liquidación co 2004 e efectivamente, coma esa liquidación era excelente, ista é un pouco peor ca do 2004 pero vostedes achacaban iso a que viña dun orzamento prorrogado e por iso eu comparo os datos co ano 2003 que era un orzamento de xestión completo para vostedes cunha maioría absoluta con 14 concelleiros. Esa é a diferenza. Polo tanto os datos que eu estou dando son os datos certos porque eu non comparo datos co 2004, Sra. Graña, porque esa liquidación segundo vostedes non valía para nada porque era dunha prórroga.

Compare vostede os datos con cousas equivalentes e cando o faga darase conta dos datos que eu lle estou comentando, todos os datos que lle din sinxelamente para que todo o mundo teña claro que comparamos cousas iguais e non diferentes e se as comparamos diferentes vostedes recoñecerán que levamos neste Goberno dúas magníficas liquidacións orzamentarias mellores cas anteriores.

Do anterior a Presidencia da conta ó Pleno da Corporación quedando este enterado.

6.- (54).- MODIFICACIÓN ORZAMENTARIA 22.06. SUPLEMENTO DE CRÉDITO CO FIN DE DOTAR A COBERTURA PARA ADQUISICIÓN DE FLOTA DE VEHÍCULOS NO DEPARTAMENTO DE BOMBEIROS. EXPTE. 513/213.

ANTECEDENTES.- Por escrito de data 27 de febreiro de 2006, o Interventor Xeral informa do seguinte:

“Recibido nesta Intervención Xeral no día de hoxe Decreto da Alcaldesa, solicitándose inicio de expediente de modificación orzamentaria (suplemento), co fin de dotar a cobertura para a adquisición de flota de vehículos no Departamento de Bombeiros, infórmase o seguinte:

S.Ordinaria 31.03.06

A devandita modificación implica, conforme ó estipulado polo artigo 177 do Texto Refundido da Lei 39/1988, Reguladora das Facendas Locais, aprobado polo RDL 2/2004, a aprobación dun expediente de suplemento de crédito, xa que o crédito existente non é suficiente debido a que a previsión do gasto que se tivo en conta á hora de facer o orzamento non se axustou ó custo real e efectivo, tal e como figura no informe de data 21 do mes que andamos.

O financiamento farase con cargo á partida que figura no referido Decreto e que pertence ó mesmo departamento de Bombeiros e que, no caso que nos ocupa, se pode prescindir dela.

Este expediente, previo dictame da Comisión Informativa de Xestión Municipal, someterase, segundo o preceptuado polo citado artigo 177 a aprobación plenaria, con suxeición ós mesmos trámites e requisitos que os Orzamentos. Serán así mesmo de aplicación as normas sobre información, reclamacións e publicidade dos Orzamentos a que se refire o artigo 169 do citado Texto Refundido.

SUPLEMENTO DE CREDITO
APLICACION

<u>PARTIDA</u>	<u>CONCEPTO</u>	<u>IMPORTE</u>
2221.6240000	Flota de vehículos	100.000

ORIXE

<u>PARTIDA</u>	<u>CONCEPTO</u>	<u>IMPORTE</u>
2221.6260000	Sistema comunicacións	100.000

A presente modificación do Orzamento por un importe total de 100.000 euros, infórmase favorablemente por esta Intervención Xeral, ao se axustar a mesma á normativa legal esixible a este tipo de expediente."

Visto o anterior, coa mesma data o concelleiro delegado emite a proposta que se contén na parte dispositiva deste acordo.

A comisión informativa de Xestión Municipal, en sesión do 23 de marzo, dictamina favorablemente.

(Están ausentes os Sres. Caballero Míguez e Iglesias Carrera).

VOTACIÓN E ACORDO.- Con dezaoto votos a favor dos Sres. e Sras. Alonso Vázquez, Bermúdez Pérez, Coello Bufill, Comesaña Abalde, Cotobade Tombo, Couto Pérez, Fernández Fernández, Figueroa Vila, Guerra Fernández, López-Chaves Castro, Martíns Vilanova, Méndez Piñeiro, Molares Pérez, Polo Lima, Soto Ferreiro, Toba Girón, Vieitez Alonso e a Presidencia, e sete abstencións dos Sres. e Sras. Arias Moreira, Barros Ponte, Calviño

Rodríguez, Graña Barcia, Porteiro García, Ruiz Cenicerós e Sío Lourido, acórdase:

Primeiro.- Aprobar inicialmente a modificación orzamentaria núm. 22/06, relativa ó gasto que se relaciona no Decreto de incoación, por un importe de 100.000 euros.

Segundo.- Someter o expediente ós trámites de información e publicación previstos no artigo 169 do RD 2/2004, Texto Refundido da Lei Reguladora das Facendas Locais. De non se presentar reclamación ou alegación ningunha no prazo de exposición pública, o acordo inicial elevarase a definitivo, entrando en vigor o día seguinte da súa publicación no Boletín Oficial da Provincia.

7.- (55).- APROBACIÓN INICIAL DO REGULAMENTO DE PARTICIPACIÓN CIDADÁ.

ANTECEDENTES.- Con data 16 de marzo de 2005, o xefe do Servizo de Participación Cidadá, coa conformidade da concelleira delegada, informa do que segue:

“Con data 12 de xaneiro este Servizo de Participación Cidadá informou a aprobación inicial do proxecto do Regulamento Orgánico de Participación Cidadá que se achega ao presente expediente, proxecto que se aprobou pola Xunta de Goberno Local en sesión de data 24.01.05.

Previo a aprobación da norma polo Pleno do Concello, a Comisión informativa de Xestión Municipal de data 24.01.05 acordou someter o documento ao dictame previo da Consello Sectorial de Participación Cidadá.

Trala exposición da norma ao devandito consello sectorial na sesión do 15.02.05, acordouse a apertura de un novo prazo de suxestións ata o pasado 1 de marzo, no cal se presentaron sendos escritos da Federación de AAVV Eduardo Chao (doc. 50020403) e grupo político municipal do BNG (doc. 50020974) que se achegan ao expediente; sendo remitidas as mesmas xunto co expediente ao Secretario do Pleno para o seu estudo e coñecemento da comisión política designada ao efecto.

Trala reelaboración da proposta ca incorporación das suxestións estimadas e as formuladas por este Servizo de mediante escrito de data 09.02.05 (correccións dos artigos 7º.2, 20º.1, 24º.apartado primeiro, 25º.apartado primeiro, 30º.2 , 33º.3, e 41º.1 e 2) se mellora en aspectos puntuais o proxecto aprobado pola Xunta de Goberno Local, polo que procede a súa consideración segundo nova redacción que se achega como anexo a esta proposta.”

Polo anteriormente exposto, o xefe do Servizo de Participación Cidadá formula a proposta que se contén na parte dispositiva deste acordo, excepto no que se refire ás emendas formuladas no transcurso da sesión plenaria.

A Xunta de Goberno Municipal, en sesión do 21 de marzo de 2005, acordou aprobar o anterior informe-proposta e remitir o proxecto do Regulamento ó Pleno para a súa aprobación de ser o caso.

A comisión informativa de Xestión Municipal, en sesión do 29 de marzo de 2005 dictamina favorablemente a citada proposta do xefe do Servizo de Participación Cidadá.

Incluído o expediente na sesión do Pleno que tivo lugar o 1 de abril de 2005, retirouse da orde do día pola Alcaldía-Presidencia.

Na comisión de seguimento dos Regulamentos Orgánicos, en sesión do día 10 de marzo de 2006, polo concelleiro representante do Grupo de Goberno se comunica a intención de incluír o presente expediente na primeira sesión que realice o Pleno da Corporación.

DEBATE.- SR. SOTO FERREIRO: Para dicir que consonte ó traballo que realizamos e ós consensos que fomos acadando entre todos nós imos votar a favor deste Regulamento pero lle propoñemos unha emenda.

Sabemos todos que hai unha cuestión controvertida para algúns e sinceramente a este concelleiro non se lle ocorre polo qué, como fondo da cuestión non sabe polo qué pero ó mellor non son eu quen de ter a percepción do que se quere dicir por parte doutros ou se teño a percepción do que hai por debaixo da mesa prefiro non falar diso.

Coma non teño que entrar máis aló, propoño que no punto 39.b, onde fala de qué institucións poden pertencer, isto está falado xa no seu día na comisión, cando se fala: "...agás as excepcións debidamente xustificadas os vocais representativos non superarán o número de 12". Di "...as asociacións, entidades, institucións ou colectivos ós que corresponda a designación de representantes designaranse no acordo municipal de creación do Consello.". Eu propoño que se engada a palabra "Federacións" porque aquí o que latexa no fondo é se presuntamente ou se é o medo de alguén, alguén pretende excluír, incluír, poñer ó carón, por enriba ou por embaixo, á actual Federación de Asociacións Veciñais "Eduardo Chao". Por se acaso que quede claro o compromiso do Partido Galeguista que, consonte coa historia política dalgúns non teríamos por qué argumentar, refírome consonte á historia política de investimentos concretos no movemento veciñal porque aínda ninguén chegou nin de lonxe ó que fixemos e seguemos pensando igual,

para que quede claro, parécenos algo precioso para os intereses da cidade que haxa un movemento veciñal forte e ben organizado. É a nosa proposta política, é o noso pensamento.

Isa é unha cousa e outra cousa é que nunha redacción dun regulamento, xa o dixen na Comisión, o único tema ó pareceren controvertido, non se cite "Federación de Asociacións de Veciños Eduardo Chao", porque é un regulamento que ten que ser xeralista en puridade de dereito, ten que ser así coma se fai un regulamento; ou o facemos nominalista para todos e entón hai que poñer: o sindicato UXT, o sindicato da CIG, o sindicato de CCO., a Confederación de Empresarios e un longo etcétera nomeando a todos os colectivos que pensamos que deben estar representados. Os regulamentos non se fan así, non se fan ad nomine, que eu saiba, en ningures e aquí a verdade é que algúns, con todos os respectos, quérense pasar en canto ó que hai que facer cun regulamento.

Por outra banda, a min tampouco se me ocorre que queren defender con isto porque hai que dicir que, se ben isto nace cunha vocación de consenso evidente, alomenos por parte do Partido Galeguista, quen lle impide a un goberno próximo cambiar este regulamento nun Pleno se ten maioría para o facer? Ninguén, polo tanto poñan vostedes o que poñan, qué máis dá nese sentido? Para nós non ten sentido.

Espero, desexo e quero que, incluíndo a palabra "Federacións", por se alguén se sentía que podería ser coma institución marxinal, se abrangan algo tan concreto neste caso como pode ser a Federación de Asociacións de Veciños "Eduardo Chao" que ademais eu escoiteilles a todos os Grupos, por certo, dicir que estaría. Que quede claro iso por se alguén busca bruxas que non existen, comprometémonos que estea representado en todos os Concellos; naturalmente, non debe ser doutro xeito.

SR. TOBA GIRÓN: Nun documento que lle foi entregado onte ó Sr. Secretario Xeral, o BNG presenta dúas emendas ó proxecto que se trae hoxe para aprobación inicial.

En primeiro lugar deberíamos comezar por expresar que estamos sorprendidos polos avatares deste Regulamento de Participación Cidadá porque este anteproxecto é exactament o mesmo que vostedes aprobaron na Xunta de Goberno no mes de febreiro do ano 2005, o mesmo anteproxecto que pasou polo Consello de Participación Cidadá a proposta nosa, o mesmo que quixeron traer ó Pleno precisamente do mes de marzo do ano 2005 e que logo retiraron e pasado un ano estamos na mesma situación. Seguramente teriamos que o

debater xa daquela e traído a Pleno xa naquel momento porque a posición do Grupo de Goberno non se modificou absolutamente ren, ata o extremo de que é o mesmo Regulamento e polo medio ata houbo bastantes reunións nas que discutimos contidos dese Regulamento.

Pero o seu Goberno, Sra. Alcaldesa, opta por traer un documento un ano avellentado sen definir ningunha modificación, mesmo a modificación presentada agora polo Sr. Soto que foi debatida na propia Comisión na que en principio os outros Grupos estaban de acordo, nós non, pero que en todo caso podería ser integrada; nin sequera se tomaron esa molestia. Traen vostedes o mesmo anteproxecto cun ano de atraso. Sincieramente, non se entende.

A xestión política é outra cousa. Se hai un ano vostedes tiñan un anteproxecto que se retira do Pleno naquel momento a proposta precisamente de vostede, Sra. Alcaldesa, e agora repiten co mesmo anteproxecto, sincieramente é difícil de entender se non é pola suma de indecisións, pola incapacidade de tomar a decisión no seu momento ou por atrasar un debate plenario que por outra banda se tiña que dar, coma dixen en varias ocasións na Comisión que se está reunindo para debater os regulamentos que derivan da Lei de grandes cidades.

A nosa posición, que vou expresar con toda claridade coma xa a expresei na Comisión en sucesivas reunións, é a que vostedes coñecen. A reformulación do Regulamento de Participación Cidadá que foi redactado no mandato entre o 91 e o ano 95, aprobado no ano 1993 por unanimidade de todos os Grupos, debe ser reformulado en razón da aparición dunha lexislación nova, isa que coñecemos coma Lei de grandes cidades ou Lei de modernización, esa é a razón última. Sigo a expresar sucintamente que, coma vostedes saben, dende o noso punto de vista esa é unha Lei coercitiva, escurantista da que xa falamos en moitas ocasións. A pretensión de que esa lexislación traía consigo unha maior democratización da vida municipal hoxe está desmentida polos feitos e sería bo que alguén se tomara a molestia da derogar ou cando menos da reformar se realmente queremos uns concellos democráticos, transparente e nos que a escuridade perda espazos e así gañemos espazos de luz.

En segundo lugar dende o noso punto de vista, en todo caso o que non pode pasar é que a reformulación dese Regulamento nos leve cara atrás sobre acordos políticos e acordos que avanza mesmo máis aló deste Pleno, eu diría que acordos de cidade que no seu momento se adoptaron por unanimidade e que permitiron un bo funcionamento das institucións de participación

democrática. Ben é certo que somos conscientes de que non hai interese en afondar na democracia municipal, observámolo e debatémolo nesa Comisión, pero dende logo non nos parece razoable que se produzan pasos cara atrás.

En terceiro lugar e entrando xa no fondo da cuestión, dende o noso punto de vista a realidade do movemento veciñal de Vigo é un valor para a cidade, manifestouse coma un valor e é un valor en dous sentidos: por unha parte na capacidade de encadre social, de organización social que é un elemento clave de calquera sociedade civil forte e potente. En segundo lugar tamén é un elemento moi importante de fundamentación doutros motivos e doutros xeitos de participación democrática. Por iso sempre apostamos polo apoio ó movemento veciñal coma elemento clave do que é a estrutura social da nosa cidade, por iso cremos que é necesario que no regulamento se participe e se conecte e nos comprometamos no potenciamento do movemento veciñal. No sentido dese reforzamento non entendimos dende o primeiro momento e non compartimos que as cesións de locais sexan contabilizadas coma axuda económica e que entren no cómputo total de axudas. Non o entendimos porque pensamos que o movemento asociativo, o movemento veciñal precisa dese apoio permanentemente.

En segundo lugar a situación das distintas asociacións veciñais de Vigo é notablemente diversa. Hai asociacións veciñais que teñen locais en propiedade, outras as teñen por cesións nos últimos anos con condicións xa ben matizadas e outros locais están cedidos practicamente cun sinxelo acordo de cesión plenaria dando lugar a unha diversidade de situacións que sinceiramente é imposible homoxeneizar. Pero este parágrafo aparece en si mesmo coma un parágrafo que vai dar lugar a un tratamento absolutamente discriminatorio en función dunhas ou outras situacións.

Hai asociacións que son propietarias de locais e algunha mesmo está exenta de impostos en razón de que está declarada de utilidade pública; é a única pero o está co que esa asociación, que non vou citar aínda que seguramente todos a coñecemos, é propietaria do seu local, está exenta do imposto do IBI e ó mesmo tempo con este parágrafo non lle afectaría en absoluto o réxime de concesión de axudas que establecese o Concello de Vigo. Sen embargo hai moitas outras asociacións que non teñen propiedade, que teñen locais cedidos ás que a redacción deste artigo lles afectaría de xeito negativo. Non ten sentido.

O lóxico e que propoñemos na nosa primeira emenda é retirar esa redacción do Regulamento. Insistimos niso na propia comisión e insistimos con achegas presentadas a raíz da reunión do Consello de Participación Cidadá realizada

o 15 de marzo do ano pasado. Pero non se quere entender o que é evidente e quen coñece o movemento veciñal comprende.

No ano 1993 todas as forzas políticas estivemos de acordo en que era necesario facultar, posibilitar a cohesión do movemento veciñal. Non vou entrar no pasado do 93 para atrás, non é preciso e ademais non o quero facer porque entendo que no ano 1993, cando se aproba por unanimidade aquel Regulamento, o conxunto das forzas políticas desta cidade opta por un modelo de conformación, de cohesión do movemento veciñal e adopta a decisión necesaria que está expresa hoxe no Regulamento de Participación Cidadá que é recoñecer explicitamente a presenza da Federación de asociacións veciñais nos Consellos Sectoriais. É unha decisión política, de profundidade, de calado que ten coma obxectivo a busca desa cohesión, promover esa cohesión, impedir a división e asegurar ó poder político municipal a existencia dunha interlocución unificada, única que permita avanzar sobre os grandes temas da cidade.

Sinceramente, nós apreciamos coma moi positivo o resultado desa decisión do ano 1993. Dende aquela se sucederon capítulos ou acontecementos que non vou lembrar con precisión por razóns obvias, non quero abrir pasados pero si presentar coma funcionou ese Regulamento. Houbo capítulos, momentos nos que a presenza da Federación de Asociacións de Veciños "Eduardo Chao" permitiu avanzar conxuntamente na cidade, tanto en grandes acordos da cidade, coma en acordos de características aparentemente máis pequenas pero que teñen unha grande incidencia na vida social do conxunto da cidade.

Polo tanto, cambiar esa liña de actuación e desbotar aquel acordo político do ano 93 con esa lixeireza parécenos un erro de vulto que non se sustenta nin sequera na experiencia que todos e todas temos de xestión da nosa cidade e da importancia que tivo ó longo destes últimos anos precisamente a presenza dese movemento veciñal unificado que permitiu ter unha interlocución completamente eficaz a efectos dos grandes temas da cidade.

Velaí a razón da nosa segunda emenda que non substitúe ningún texto senón que complementa. Así coma na anterior emenda propoñemos a eliminación dun texto que coidamos lesivo para moitas asociacións de veciños, neste caso non substituímos ningún texto, o que facemos e presentar a introducción dun texto moi sinxelo, o mesmo texto que está agora mesmo no Regulamento de Participación Cidadá vixente, é que estea presente un representante da Federación de Asociacións de Veciños en todos os Consellos Sectoriais, que é o que está escrito no Regulamento actualmente vixente, non imos ningún paso cara adiante, este Regulamento non permite avanzar moito máis, pero

non retrocedemos sobre acordos políticos que son claves para que a cidade funcione ben.

En último lugar e para rematar, nós xa daquela, hai un ano, ademais de presentar estas emendas que entendemos que son de fondo, presentamos modificacións que pensabamos que melloraban o texto, non se teñen en conta porque vostedes traen o mesmo texto que aprobaron hai un ano. Indubidablemente o noso Grupo ó longo dun mes de exposición ó público presentará as alegacións que coidemos oportunas para mellorar o texto.

Xa lles anuncio que hoxe sinxelamente queremos presentar o que para nós é básico que é asegurar o compromiso de todas as forzas políticas co movemento veciñal e coa súa promoción e asegurar a coherencia do movemento veciñal asegurándonos unha interlocución social.

Estas dúas emendas si que para nós son a clave e por iso as traemos, polo dicir dalgún xeito, espidas, sen ningunha alegación máis xa que haberá tempo para mellorar ese texto que vostedes traen reseso cun ano de atraso; pero si que para nós son claves estes dous asuntos.

SRA. GRAÑA BARCIA: Señores do Goberno, non menos que dicir: por fin. A Lei de modernización entrou en vigor en xaneiro de 2004 establecendo un prazo de adaptación da normativa municipal de 6 meses.

Nalgo máis de dous anos este Goberno só foi quen de presentar e aprobar tres Regulamentos dos 11 pendentes de revisión e daqueles máis importantes nada sabemos, referímonos ós regulamentos de Pleno, de distritos e ó da Xerencia de Urbanismo, entroutros.

Hoxe atopámonos diante dun Regulamento, o de Participación Cidadá, cuxa elaboración se iniciou en marzo de 2004, presentouse diante deste Pleno hai xa un ano e retirouse da orde do día a súa instancia. Logo dun ano volve exactamente igual. Pero hai máis, as emendas que se presentan xustifican claramente a ausencia de consenso.

Vostedes crearon a Comisión para elaborar o Regulamento cuxa paralización foi motivo de multitude de intervencións deste Grupo poñendo de manifesto a súa paralización e esixindo a presentación diante do Pleno dos Regulamentos. Vostedes incluíron e retiraron da orde do día o Regulamento de Participación hai un ano e hoxe volven presentar o mesmo borrador. Vostedes non foron quen de acadar un consenso cos Grupos da oposición e proba diso son as emendas presentadas e o anticipo tamén neste acto de modificacións no período de información pública. Vostedes non fan as cousas nin en tempo nin en forma e dende logo non son quen de acadar acordos.

Non se pode desligar o fondo do asunto, o Regulamento proposto, das formas, neste caso do desinterese que prevaleceu na tramitación do mesmo.

Tentamos seren benévolos cando falamos de desinterese ou incapacidade porque non queremos pensar que puideran seren escuros intereses os que xustificasen logo de tal demora a súa presentación hoxe e non hai un mes, sobre todo cun proxecto exactamente igual ó presentado hai un ano.

Non votaremos en contra do seu proxecto porque se ben todo é mellorable, este proxecto contén principios e dereitos que estimamos importantes, pero dende logo lle negamos o voto favorable da confianza porque desprezaron absolutamente o rigor que debe presidir a vida municipal, e sobre todo a súa obriga coma goberno desta cidade.

Así anticipamos a nosa abstención neste asunto.

SR. LÓPEZ-CHAVES CASTRO: Eu quero falar do Regulamento porque é un Regulamento moi avanzado, é certo, que ten coma obxectivo a efectiva participación dos veciños e veciñas da nosa cidade e mesmo no seu contido, no artigo 3, ten obxectivos metropolitanos, un tema que está tan en boga nos últimos días, que fala de "sen prexuízo das iniciativas que neste senso promova a área metropolitana"; interesante.

Pero ten novidades coma é a Comisión de Suxestións e Reclamacións, que está incluída e existe un Regulamento sobre ela, a rebaixa do tanto por cento para consulta popular, sondaxes cidadáns, enquisas de valoración de calidade dos servizos, audiencia pública, inclúese outro organismo que xa está regulado como é o Consello Social da Cidade, etc. Polo tanto o avanzado regulamento supoñe unha mellora respecto do regulamento actual.

Dende esa comisión buscouse o consenso; o obxectivo era aprobalo por unanimidade como xa o foron outros regulamentos, conseguir o acordo de todos os grupos municipais para que saíse adiante co voto unánime desta Corporación. É certo que fundamentalmente existía un desacordo nun tema nominalista da inclusión da Federación de Veciños e a pesar dos intentos do goberno de chegar a un acordo, mesmo presentando textos alternativos, non existe acordo entre os distintos grupos municipais e ise é o motivo do retraso da tramitación,

Agora tamén se fala desta emenda sobre as cesións dos locais pero dende que eu son membro desa comisión non se formulou o tema, só existía un desacordo nun tema nominalista dentro da tramitación do regulamento. O intento do goberno foi o acordo unánime de todos os grupos municipais para que o regulamento saíra por unanimidade. Era por tanto esa percura do consenso e

ainda que o texto se presenta coma o mesmo, é certo que na comisión falouse de que aquí se ían introducir as emendas.

A finalidade era incluír o regulamento nesta orde do día porque podían incluírse as modificacións e traelo ó próximo Pleno pero na comisión acordouse traer o regulamento e que aquí se presentaran as emendas polos distintos grupos municipais para as votar e logo votar o regulamento, por tanto o atraso foi por falla de acordo nas distintas posturas dos grupos municipais que, a pesar do esforzo do goberno, non foi posible esa unanimidade.

Respecto das emendas estamos de acordo en que se tramiten aquí e en canto ás emendas do BNG sobre cesión de locais, é un tema que nas últimas xuntanzas da comisión non foi obxecto de debate, que determinase o voto do BNG ou que fose unha prioridade, imos votar a favor de que se exclua que as cesións de locais sexan contabilizadas como axuda económica no cómputo total das axudas recibidas.

En canto a emenda da composición dos Consellos sectoriais, sempre manifestamos a necesidade de que existise un acordo unánime entre todos os grupos municipais. O acordo non foi posible a pesar dos textos alternativos que presentamos a todos os grupos. Agora o goberno ten que tomar a decisión sobre o contido desta emenda que foi o que falamos na comisión e, como xa aceptamos a emenda do BNG que di que é determinante, imos aceptar tamén esta outra emenda.

Por iso o texto do regulamento ven tal como se acordou na comisión e aquí se votará a favor desas emendas. Isa é a postura do Partido Popular.

SR. SOTO FERREIRO: Como vai condicionar o voto do Partido Galeguista, pode explicar, por favor, que é o que di o Partido Popular que vai votar a favor e vai manter ou non? Porque non entendín.

A PRESIDENCIA: O Partido Popular vai aceptar as dúas emendas do Bloque Nacionalista Galego.

SR. SOTO FERREIRO: Para anunciar un cambio de voto e o voto en contra do Partido Galeguista por non estar de acordo en absoluto co fondo dunha das emendas do BNG.

Quede claro o compromiso do Partido Galeguista de cambiar este regulamento en canto poida e de coindicionar xa ese cambio á defensa da pluralidade no sentido máis amplo da palabra de sindicatos, veciños, empresarios e

partidos. Nun regulamento do Congreso dos Deputados, na Constitución ou na Lei que vostedes queira, que defende o sistema pluripartidista sería raiar co absurdo que se dixera "...coa contemplación do PSOE, do PP, etc.", dende o punto vista legal é repugnante. Poñer nomes e apelidos ás distintas institucións que poden participar en función dun regulamento é algo inédito, é unha aberración. Igual que no plan anterior que responsablemente tampouco nos motivou a nós facer guerras de ningún tipo.

Por certo que comparto co BNG que é unha pésima lei a de grandes cidades e dixémolo cando saíu e coido que fomos os únicos e seguimos a dicilo. Case que estou por pedir que non a toquen porque senón igual é para peor, miren que confianza teño no PP e no PSOE a nivel do Estado neses temas, pero dito isto temos o que temos.

Nós seríamos partidarios do tema da modificación da contabilización ou non económica que é o que latexa de fondo, porque polo que eu interpreto nunca latexou que porque unha asociación ou federación teña un local se lle vaia descontar nada senón que era un mero efecto contable. A eses efectos se o fan desaparecer non temos ningún problema niso.

Agora ben, en canto á outra emenda aceptada polo PP, vostedes son xente pouco de fiar, son xente que traicionan os pactos que teñen, incumpren os acordos plenarios, non son xente seria nin que mereza confianza para facer ningunha outra cousa con vostedes. Con ese tipo de actitudes de deixar aliados polo camiño, quedaranse cada vez máis coma están: absolutamente sós porque é o que se están a gañar a pulso en actuacións coma ista.

Dito isto, o Partido Galeguista, logo das emendas anunciadas, anuncia o seu voto en contra deste regulamento.

SR. LÓPEZ-CHAVES CASTRO: Só para facer un clarexamento. Na disposición adicional da que tamén se falou na comisión, que dicía "dentro dun mes da data de entrada deste regulamento o Pleno do Concello adoptará acordo relativo á creación dos consellos sectoriais", engadir un prazo de dous meses máis de xeito que a emenda que presenta o Partido Popular e da que se falou na comisión, é que en vez dun mes sexan tres meses.

Entón serían para votar a emenda do Partido Popular, a emenda do Partido Galeguista e a do Bloque Nacionalista Galego.

SR. SOTO FERREIRO: O Partido Galeguista retira a súa emenda porque non lle interesa este texto para nada cando anunciou o seu voto en contra.

Emendas presentadas polo voceiro do BNG, Sr. Toba Girón, mediante escrito de data de entrada no Rexistro Xeral do 30.03.06:

Emenda 1ª.- Artigo 30.- Medios de colaboración municipal. Suprimir do texto, ó final do apartado D): "As cesións de locais serán contabilizadas como axuda económica no cómputo total de axudas recibidas pola entidade".

Emenda 2ª.- Artigo 39.- Composición dos Consellos Sectoriais. Engadir no apartado b): "Un representante da Federación de Asociacións de Veciños "Eduardo Chao".

Emenda formulada "in voce" polo concelleiro do Grupo municipal do PP, Sr. López-Chaves Castro, durante o curso do debate:

Ampliar o prazo da Disposición Adicional dun mes a tres meses.

(Están ausentes os Sres. Caballero Míguez e Iglesias Carrera).

VOTACIÓN DA EMENDA FORMULADA POLO VOCEIRO DO GRUPO MUNICIPAL DO BNG.- Con dezaseis votos a favor dos Sres. e Sras. Bermúdez Pérez, Coello Bufill, Comesaña Abalde, Cotobade Tombo, Couto Pérez, Fernández Fernández, Figueroa Vila, Guerra Fernández, López-Chaves Castro, Martíns Vilanova, Méndez Piñeiro, Molares Pérez, Polo Lima, Toba Girón, Vieitez Alonso e a Presidencia, sete abstencións dos Sres. e Sras. Arias Moreira, Barros Ponte, Calviño Rodríguez, Graña Barcia, Porteiro García, Ruiz Ceniceros e Sío Lourido, e dous votos en contra dos Sres. Alonso Vázquez e Soto Ferreiro, acórdase aprobar a emenda formulada polo Sr. Toba Girón, do Grupo municipal do BNG, co texto transcrito anteriormente.

VOTACIÓN DA EMENDA FORMULADA POLO CONCELLEIRO DO GRUPO MUNICIPAL DO PP.- Con dezaseis votos a favor dos Sres. e Sras. Bermúdez Pérez, Coello Bufill, Comesaña Abalde, Cotobade Tombo, Couto Pérez, Fernández Fernández, Figueroa Vila, Guerra Fernández, López-Chaves Castro, Martíns Vilanova, Méndez Piñeiro, Molares Pérez, Polo Lima, Toba Girón, Vieitez Alonso e a Presidencia, sete abstencións dos Sres. e Sras. Arias Moreira, Barros Ponte, Calviño Rodríguez, Graña Barcia, Porteiro García, Ruiz Ceniceros e Sío Lourido, e dous votos en contra dos Sres. Alonso Vázquez e Soto Ferreiro, acórdase aprobar a emenda formulada polo Sr. López-Chaves Castro, do Grupo municipal do PP, co texto transcrito anteriormente.

VOTACIÓN E ACORDO.- Con dezaseis votos a favor dos Sres. e Sras. Bermúdez Pérez, Coello Bufill, Comesaña Abalde, Cotobade Tombo, Couto Pérez, Fernández Fernández, Figueroa Vila, Guerra Fernández, López-Chaves Castro, Martíns Vilanova, Méndez Piñeiro, Molares Pérez, Polo Lima, Toba Girón, Vieitez Alonso e a Presidencia, sete abstencións dos Sres. e Sras. Arias Moreira, Barros Punte, Calviño Rodríguez, Graña Barcia, Porteiro García, Ruiz Cenicerós e Sío Lourido, e dous votos en contra dos Sres. Alonso Vázquez e Soto Ferreiro, acórdase:

Primeiro.- Aprobar inicialmente o Regulamento Orgánico de Participación Cidadá do Concello de Vigo, co texto que se transcribe ó final do presente acordo.

Segundo.- Someter o citado Regulamento a información pública e audiencia ós interesados polo prazo de trinta días para a presentación de reclamación e suxestións, mediante a inserción do correspondente anuncio no BOP de Pontevedra e no taboleiro municipal de edictos. Transcorrido o prazo mencionado sen que se presentaran reclamacións ou suxestións, entenderase definitivamente aprobado sen necesidade de novo acordo.

Terceiro.- Aprobado definitivamente o Regulamento, publicarase integramente o acordo e o texto no BOP, entrando en vigor unha vez transcorridos 15 días a partir da súa publicación.

PROXECTO DO REGULAMENTO ORGÁNICO DE PARTICIPACIÓN CIDADÁ EXPOSICIÓN DE MOTIVOS

O Concello de Vigo pretende desenvolver unha normativa que regule os dereitos de participación cidadá e os tamén participativos das entidades cidadás que, sen ánimo de lucro e representando intereses económicos, profesionais, científicos, deportivos, culturais e outros análogos se constitúan para coadxuvar no obxectivo público de impulso e mellora da calidade de vida dos veciños.

A democracia participativa, emanada da base da sociedade a través das organizacións e entidades cidadás, debe ser o complemento e elemento enriquecedor da actuación municipal. Esa participación, xunto coa eficacia e a transparencia na xestión, permítelle a un concello aberto e democrático impulsar unha actuación ao servizo dos intereses dos cidadáns que senten o deber cívico de cooperar coa institución municipal na mellora das súas condicións de vida e no progreso socio-económico da cidade.

Esta cooperación atopa o seu marco idóneo na participación nos asuntos políticos e na información, principios que motivan o achegamento entre o cidadán e a Administración Local na procura dunha máis áxil resposta aos problemas cotiáns e principios que, á súa vez, informan tanto a Carta Europea da Autonomía Local como a Constitución de 1978.

O presente regulamento reflicte e fai efectivos os principios mencionados tendo en conta a regulación que deles menciona a Lei 7/1985, do 2 de abril.

TÍTULO PRELIMINAR DISPOSICIÓN XERAIS

Artigo 1º.- Ámbito obxectivo de aplicación. O obxecto da presente norma é o establecemento das formas, dos medios e dos procedementos de información e a regulación dos órganos axeitados para a efectiva participación das e dos veciños e entidades cidadás na vida pública local, tanto no ámbito do Concello no seu conxunto como no dos distritos nos que se vertebra e desconcentra, de conformidade co disposto na Lei 7/1985, reguladora das bases de réxime local.

Artigo 2º.- Finalidade do regulamento. Os obxectivos que se pretenden acadar co presente regulamento, que teñen carácter de principios básicos e criterios de actuación, son os seguintes:

1.- Facilitar e promover a iniciativa e participación das e dos veciños e entidades cidadás na xestión municipal, sen menoscabo das competencias legalmente atribuídas aos órganos establecidos pola lei e facer efectivos os dereitos recollidos no artigo 18 da LRBRL.

2.- Facilitar a máis ampla información sobre as actividades e a xestión municipal.

3.- Crear os órganos e mecanismos que garantan as posibilidades de consultar aos veciños, de conformidade co establecido no artigo 70-bis da LRBRL.

4.- Fomentar o asociacionismo cidadán.

5.- Achegar a xestión municipal ao cidadán.

6.- Garantir a solidariedade e equilibrio entre os distintos barrios e parroquias que se integrarán nas xuntas de distritos municipais.

Artigo 3º.- Obxectivos metropolitanos. Sen prexuízo das iniciativas que neste senso promova a Área Metropolitana, o Concello de Vigo impulsará a implicación e participación ampla e plural da cidadanía e dos distintos sectores sociais en asuntos de transcendencia supramunicipal ao fin de crear unha conciencia crítica e de progreso que coaduxue a conseguir uns obxectivos que sirvan de soporte para un desenvolvemento estratéxico da cidade e do seu contorno.

TÍTULO I

DA INFORMACIÓN MUNICIPAL.

Artigo 4º.- Dereitos á información. O Concello garántalles aos veciños e veciñas o seu dereito á información sobre a xestión das competencias e servizos municipais, de acordo coas disposicións legais vixentes e a presente normativa. As informacións serán facilitadas no idioma galego agás petición expresa en contrario.

Todas e todos os cidadáns teñen dereito a:

1.- Coñecer, en calquera momento, o estado da tramitación dos procedementos nos que ostenten a condición de interesados e obter copias dos documentos contidos neles.

2.- Identificar ás autoridades e ó persoal ao servizo da Administración Municipal Local baixo cuxa responsabilidade se tramiten os procedementos.

3.- Obter copia selada dos documentos que presenten, achegándoa xunto cos orixinais, así como a devolución destes, agás cando os orixinais deban obrar no procedemento. Nos distintos procedementos administrativos evitarase en todo momento requirimentos aos interesados ao obxecto de que aporten datos ou documentos que xa constan en poder da administración municipal.

4.- Formular alegacións e achegar documentos en calquera fase do procedemento no que ostenten a condición de interesados, anterior ao trámite de audiencia, que deberán ser tidos en conta polo órgano competente ao redactar a proposta de resolución.

5.- Obter información e orientación sobre os requisitos xurídicos ou técnicos que as disposicións vixentes impoñan aos proxectos, actuacións ou solicitudes que se propoñan realizar.

6.- Acceder aos rexistros e arquivos da administración municipal nos termos previstos na lexislación vixente.

7.- Ser tratados con respecto e deferencia polas autoridades e funcionarios, que lles facilitarán o exercizo dos seus dereitos e o cumprimento das súas obrigas.

8.- Obter copias e certificacións acreditativas dos acordos da Administración Municipal e dos seus antecedentes.

9.- Exercer calquera outro que lles recoñeza o ordenamento xurídico.

Artigo 5º.- Medios de información.

1.- O Concello informará aos veciños e ás veciñas da súa xestión a través dos medios de comunicación social e municipal e mediante a súa páxina web; publicación de bandos; anuncios en taboleiros e paneis informativos; organización de actos informativos e cantos outros medios se consideren necesarios. Así mesmo recollerase a opinión dos veciños e entidades a través de campañas de información, debates, asembleas, reunións, consultas, enquisas e sondaxes de opinión.

2.- As normas, acordos, e, en xeral, as actuacións municipais, serán divulgadas da forma máis sinxela e apropiada para que poidan ser coñecidas polos cidadáns a fin de que poidan exercer os seus dereitos e cumprir as súas obrigas.

3.- O Concello fomentará o uso das novas tecnoloxías da información e comunicación mediante unha páxina web que permita:

- Facilitar ao máximo as xestións co Concello, posibilitando a realización de trámites administrativos.

- Mellorar a transparencia da Administración, incorporando á rede toda a información de carácter público que xera na cidade.
- Potenciar a relación entre administracións a través de redes telemáticas para beneficio das e dos cidadáns.
- Facilitar a presenza das entidades cidadáns.

Artigo 6º.- Peticións de Información.

1.- Os cidadáns poderán solicitar por escrito información sobre as actuacións municipais e os seus antecedentes e, en xeral, sobre todos os servizos e actividades municipais. As peticións de información deberán ser razoadas, salvo que se refiran á obtención de copias e certificacións de acordos municipais e antecedentes destes.

2.- Cando a solicitude faga referencia a asuntos da competencia doutras administracións públicas, a Oficina Municipal de Información dirixiralla a quen corresponda, dando conta deste extremo ao interesado.

3.- As peticións de información contestaranse no prazo máximo dun mes. Caso de non ser posíbel dar resposta á solicitude no tempo establecido, o departamento receptor está obrigado a dar a razón da demora.

Artigo 7º.- Acceso aos rexistros e arquivos.

1.- As e os cidadáns terán acceso á documentación dos arquivos e rexistros municipais, para informarse de actividades e asuntos relativos a competencias municipais, para o cal deberán acreditar un interese sobre estes. A petición deberá facerse de forma razoada a través do Rexistro Xeral do Concello ou os seus rexistros auxiliares.

2.- O acceso á información terá lugar no prazo máximo dun mes. A data deberá ser comunicada cando menos con dous días de antelación.

3.- O retraso no cumprimento do tempo establecido deberá estar motivado e deberá comunicárselle por escrito á persoa interesada. A imposibilidade de acceso só poderá ser xustificada por razóns legais ou forza maior.

Artigo 8.- Información acerca dos procedementos.

1.- Os cidadáns teñen dereito a coñecer o estado de tramitación dos procedementos nos que teñan a condición de interesados e a obter copias dos documentos contidos neles, así como a recibir información e orientación acerca dos requisitos esixidos para as actuacións que se propoñan realizar.

2.- O mesmo dereito a obter información e orientación corresponderalles respecto aos procedementos nos que se estableza un período de información pública, tales como actuacións urbanísticas, ordenanzas fiscais u outras, a fin de poder formular alegacións. O órgano competente incorporará un informe no que se resuma a participación habida.

Artigo 9.- Unidades informativas.

1.- O Concello disporá os medios e a organización necesaria para facilitar o acceso dos cidadáns á información municipal. Coa dita finalidade impulsaranse unidades básicas de atención cidadá mediante oficinas de

información xerais ou específicas dunha área ou unha actividade concreta que poderán situarse nos órganos desconcentrados.

Así mesmo potenciáranse os medios de comunicación locais e o uso das novas tecnoloxías da información.

2.- Nas oficinas de información darase, en todo caso, información administrativa, orientación sobre a organización municipal, sobre os fins, competencias e funcionamento dos órganos e servizos municipais, información sobre os recursos existentes, así como sobre as actividades e acordos municipais.

Artigo 10.- Publicidade das sesións.

1.- Para a información das e dos veciños en xeral, as convocatorias e orde do día das sesións plenarias do Concello e das xuntas de distrito que se constituían transmitíranse aos medios de comunicación e faranse públicas na páxina web do Concello, no taboleiro de anuncios da Casa do Concello e das oficinas de distrito inmediatamente despois da súa convocatoria.

2.- Sen prexuízo do previsto pola normativa vixente sobre notificación e publicación de actos e acordos, o Concello de Vigo dará publicidade resumida dos acordos do Pleno e da Xunta de Goberno Local a través do taboleiro de anuncios e da web municipal.

TÍTULO II. CANLES E VÍAS DE PARTICIPACIÓN NON ORGÁNICA

Artigo 11º.- O dereito de petición

1.- Co alcance previsto na normativa de desenvolvemento do artigo 29 da Constitución, todos os cidadáns e as persoas xurídicas teñen o dereito de dirixirse de forma individual e colectiva a calquera autoridade ou órgano municipal para solicitar a adopción de actos ou acordos en materias de competencia municipal ou de interese local. Do seu exercizo non se poderá derivar prexuízo ningún ao petionario.

Non son obxecto deste dereito, nin se poderán admitir peticións, suxestións, queixas ou reclamacións que se amporen nun título específico diferente ao dereito de petición, nin as que fagan referencia a materias para as cales o ordenamento xurídico prevexa un procedemento específico distinto.

2.- A petición poderá ser formulada por escrito, asinada polo solicitante, e deberá constar o seu nome e domicilio; realizarase mediante instancia dirixida ao Alcalde-Presidente do Concello ou dos organismos autónomos municipais competentes, presentada no Rexistro Xeral do Concello ou por calquera outro medio previsto no procedemento administrativo.

3.- Se a petición se estimase fundada, adoptaranse as medidas oportunas co fin de lograr a súa efectividade. En calquera caso no prazo máximo de tres meses trasladaráselle ao interesado da resolución que se adopte.

Artigo 12º.- O dereito de proposta e as proposicións ante o Pleno.

1.- Todas e todos os cidadáns teñen o dereito a dirixirse individual ou colectivamente a calquera autoridade ou órgano municipal para elevar propostas de actuación, comentarios ou suxestións en materias de competencia municipal ou de interese local. Igualmente poderán solicitar información ou aclaracións sobre as actuacións do Concello.

2.- As propostas, nas que constasen os datos necesarios identificativos para a súa contestación, poderán ser cursadas por teléfono ao Departamento de Información e Atención Cidadá, por escrito ás caixas do correo de suxestións e queixas que existan nas dependencias municipais; mediante instancia no Rexistro Municipal ou, por vía telemática, á caixa municipal do correo electrónico.

3.- O responsábel da área competente deberá estudar o contido da proposta e informarlle ao concelleiro ou coordinador xeral do que dependa, quen nun prazo de trinta días comunicará por escrito á parte propoñente sobre o curso que se lle dará á súa proposta.

4.- As federacións, confederacións e unión de asociacións inscritas no Rexistro de Entidades Cidadáns, e declaradas de interese cidadá, poderán solicitar a incorporación dunha proposición na orde do día do Pleno do Concello sempre que ista sexa competencia do citado órgano. A Comisión do Pleno, competente por razón da materia, decidirá fundamentadamente a conveniencia da súa inclusión na Orde do Día do Pleno; para este fin e para a defensa da proposición presentada, un representante legal da federación, confederación ou unión de Asociacións poderá asistir con voz á sesión da Comisión no punto da orde do día correspondente.

Artigo 13.- Da Comisión Especial de suxestións e reclamacións. A Comisión Especial de suxestións e reclamacións integrada por representantes de todos os grupos presentes no Pleno de forma proporcional ao número de membros que nel teñen, ten como finalidade esencial supervisar a actividade da Administración Municipal e dará conta ao Pleno mediante informe anual das deficiencias observadas no funcionamento dos servizos municipais. Así mesmo, en coordinación co Valedor do Cidadán, resolver as suxestións e reclamacións que sobre tales servizos e actividades municipais presenten os cidadáns. A súa composición, funcións e réxime xurídico establécese no seu regulamento orgánico.

Artigo 14.- A consulta popular

1.- O Concello, de conformidade co disposto no artigo 71 da LBRL e 257 da Lei 5/1997, do 22 de xullo, de administración local de Galicia, poderá someter a consulta popular os asuntos da competencia propia municipal e de carácter local que sexan especialmente relevantes para os intereses das e dos veciños, excepto os relativos á Facenda Local.

2.- A iniciativa da proposta de consulta correspóndelle:

- a) Ao alcalde por solicitude dos veciños do municipio que representen ao 5% dos que teñan dereito de sufraxio activo nas eleccións municipais, refrendada polo Pleno mediante acordo adoptado por maioría absoluta dos membros da Corporación.
- b) Ao alcalde, tralo acordo da maioría absoluta do Pleno municipal.

3.- O acordo de consulta precisará os termos exactos nos que deberá formularse.

4.- En todo caso, correspóndelle ao Concello a realización dos trámites para levar a cabo a consulta popular, de acordo coa regulación prevista na Lei de administración local de Galicia.

Artigo 15.- Sondaxes cidadáns.

1.- Co fin de coñecer e avaliar a opinión das e dos cidadáns sobre materias de especial interese o Concello, por medio de sondaxes, poderá detectar o grao de aceptación das súas decisións ou propostas. Poderán estar referidas a todo o territorio municipal ou a un ou varios distritos.

2.- A realización das sondaxes será acordada polo Pleno por iniciativa do Alcalde ou dalgún grupo municipal; no acordo aprobarase o texto da consulta, o período de realización e a fiscalización do proceso.

3.- Terán dereito a participar todas e todos os cidadáns residentes no ámbito da sondaxe maiores de dezaseis anos e arbitraranse as garantías que permitan unha axeitada acreditación do cidadán que emita a súa opinión. En todo caso as sondaxes realizaranse a través dos medios telemáticos propiciados polas novas tecnoloxías.

4.- O Concello dará a coñecer os resultados das sondaxes que leve a termo a través dos seus medios de comunicación no prazo dos cinco días seguintes ao de finalización do período de consulta.

Artigo 16.- Enquisas de avaliación da calidades dos servizos.

1.- Co fin de avaliar o coñecemento da opinión dos cidadáns sobre o funcionamento da Administración Municipal en xeral e dos servizos en particular, poderanse levar a cabo periodicamente, previa proposta que neste senso efectue a Comisión Especial de Suxerencias e Reclamacións, enquisas e estudos de opinión que reflicten a realidade das actividades dende a perspectiva da satisfacción do cidadán-usuario.

2.- Os obxectivos das enquisas de satisfacción estarán dirixidas aos fins seguintes:

- a) Determinar o nivel de calidade dos servizos municipais.
- b) Descubrir as causas de descontento non detectadas a través doutros procedementos.
- c) Coñecer que servizo desexan ou esperan os usuarios actuais ou potenciais.

3.- As enquisas de satisfacción realizaranse a través de asistencias técnicas contratadas con empresas especializadas ou mediante convenios interadministrativos de colaboración con institucións públicas.

4.- Nos pregos de cláusulas administrativas de cada contrato de xestión de servizos públicos incluírase como deber do adxudicatario a realización anual destes traballos que en todo caso serán dirixidos pola Comisión Especial de Suxerencias e Reclamacións seleccionando a empresa especializada para a confección da enquisa e determinando os cuestionarios e o campo de mostra.

5.- As conclusión das enquisas serán trasladadas á Comisión Especial de suxestións e reclamacións que efectuará as recomendacións que considere conveniente para acadar os obxectivos de satisfacción desexados.

Artigo 17.- A audiencia pública

1.- A audiencia pública, que pode ter un ámbito de cidade ou de distrito, constitúe un espazo de participación para a presentación pública por parte do Concello, e posterior debate entre este e a cidadanía sobre decisións ou cuestións especialmente significativas da acción municipal. Tamén é un mecanismo para a formulación de propostas por parte das e dos cidadáns.

2.- A audiencia pública será convocada por iniciativa do alcalde ou concelleiro-presidente do Distrito, segundo que o ámbito dista sexa a cidade ou un distrito ou por petición do 5 por 100 da respectiva poboación. Neste suposto xustificárase o tema de carácter monográfico e de especial transcendencia que necesite dunha deliberación participativa. Os solicitantes da audiencia presentarán o escrito razoado, no Rexistro Xeral do Concello ou no distrito correspondente, ao que xuntarán unha memoria ou relatorio sobre o asunto que se tratará, así como as sinaturas recollidas e autenticadas na forma que se estableza para a iniciativa popular.

3.- Recibida a documentación o alcalde, ou no seu caso o concelleiro-presidente do distrito, convocará, no suposto que a petición estea fundamentada, a audiencia pública que deberá realizarse no mes seguinte. Entre a convocatoria e a súa realización deberá mediar un prazo de quince días.

4.- A audiencia pública da cidade estará presidida polo alcalde ou concelleiro en quen delegue, e as de ámbito de distrito, pola Presidencia do Pleno de distrito ou concelleiro en quen delegue. Exercerá de secretario, o secretario xeral do Pleno ou a persoa en quen delegue, que debe redactar acta sucinta da sesión.

5.- As sesión organizanse do seguinte xeito:

- a) Intervención do relator do tema que se ten que tratar.
- b) Intervención da cidadanía que estará limitada pola Presidencia a un uso razoábel do tempo no uso da palabra e a un número, tamén razoábel, de intervintes.
- c) Intervención e posicionamento do goberno.
- d) Intervención e posicionamento dos grupos da oposición de menor a maior representación.
- e) Réplica do goberno, de proceder.
- f) Conclusións do relatorio.

Artigo 18.- Da iniciativa cidadá.

A iniciativa popular é aquela forma de participación das e dos veciños nos asuntos da vida pública local, mediante a cal os veciños de Vigo poderán presentar propostas de disposicións normativas en materia da competencia municipal. O seu procedemento regularase no Regulamento orgánico do Pleno do Concello.

TÍTULO III
DAS ENTIDADES CIDADÁS E DO REXISTRO MUNICIPAL DE ENTIDADES CIDADÁS.

CAPÍTULO PRIMEIRO
DO REXISTRO DE ENTIDADES CIDADÁS:

Artigo 19.- Obxecto do Rexistro. O Rexistro de Entidades Cidadás ten por obxecto permitirlle ao Concello coñecer o número de entidades existentes no seu territorio, o recoñecemento das entidades inscritas para os efectos de garantirlles exercizo dos dereitos recoñecidos neste regulamento; facilitar as relacións entre estas e o Concello, coñecer os seus fins e a súa representatividade e peso específicos, para os efectos de posibilitar o fomento do asociacionismo e a participación cidadá, baixo os criterios de obxectividade, imparcialidade e igualdade. En todo caso, a organización do rexistro basearase en ámbitos temáticos.

Artigo 20.- Entidades que poden acceder ao rexistro. Poderán solicitar e obter a inscrición no rexistro, todas aquelas entidades legalmente constituídas, de funcionamento democrático e sen ánimo de lucro:

1.- Con sede social en Vigo e cuxo marco territorial de actuación sexa o ámbito do termo municipal de Vigo e que teñan como obxectivo fundamental estatutario da súa actividade os intereses xerais da cidade e a mellora da calidade de vida da súa cidadanía.

2.- Con sede social en Vigo e que teñan por obxecto fundamental estatutario da súa actividade a mellora da calidade de vida da cidadanía de calquera lugar do mundo.

3.- Que, dentro do marco territorial de Vigo, e representando intereses sectoriais, económicos, comerciais, profesionais, científicos, culturais ou análogos, realicen programas e actividades de carácter estábel que redunden en beneficio da cidadanía de Vigo.

Artigo 21.- Entidades non rexistradas. Para o pleno exercizo dos dereitos recoñecidos no artigo 72 da LBRL e no presente regulamento, as asociacións para a defensa dos intereses xerais ou sectoriais das e dos veciños, será precisa a previa ou simultánea inscrición no citado Rexistro Municipal de Asociacións. Sen embargo, por solicitude da interesada, o Concello recoñeceralles ás asociacións non inscritas o exercizo daqueles dereitos, co compromiso de obter a súa inscrición no devandito rexistro no prazo de dous meses. No caso de ser denegada a inscrición, será sempre motivada.

Artigo 22.- Solicitudes de inscrición e documentación a presentar.

1.- A solicitude de inscrición presentarase no Rexistro Xeral e tramitarase a través da Delegación de Participación Cidadá, que terá ao seu cargo o Rexistro de Entidades Cidadás; os seus datos serán públicos.

2.- As inscricións no Rexistro de Entidades, deberán realizar as entidades interesadas, para o que deberán achegar os seguintes documentos orixinais ou copia debidamente legalizada conforme coa normativa vixente:

a) Formulario de inscrición entregado pola Concellaría de Participación Cidadá; nel contéñesen os datos xerais da entidade: razón social, enderezo de correspondencia e de correo electrónico, teléfono, fax, datos persoais dos membros da xunta directiva, etc.

- b) Estatutos da entidade, onde se exprese a súa denominación, ámbito territorial de actuación, domicilio social, fins e actividades, patrimonio inicial, recursos económicos, criterios que garantan o funcionamento democrático, e todos aqueles extremos que se especifican na súa propia normativa legal de constitución.
- c) Documento público acreditativo da inscrición no Rexistro Principal autonómico ou estatal.
- d) Copia da acta ou certificación, de acordo coa dita normativa, da última asemblea xeral de socios, ou órgano equivalente, na que fose elixida a xunta directiva vixente no día da inscrición.
- e) Certificación acreditativa do número de asociados ao corrente de cotas e ingresos por cota de asociados.
- f) Cédula de identificación fiscal.
- g) Certificado acreditativo do número de conta bancaria da entidade.
- h) Balance económico do exercizo anterior á inscrición.
- i) Memoria de xestión das actividades realizadas no exercizo anterior á inscrición.
- l) Programa de actividades do ano en curso; mencionarse expresamente a programación que se vai desenvolver na cidade de Vigo.
- m) Orzamento de gastos e ingresos do ano en curso.
- n) Certificación positiva de estar ao corrente do cumprimento das obrigas fiscais e tributarias coa Seguridade Social, Axencia Tributaria e Concello de Vigo, ou declaración responsábel do representante da entidade de estar exento. A validez destes certificados ou declaración será de seis meses, que contan dende a data de expedición.
- o) Documento de alta no IAE cando exerza actividades que están suxeitas, o último recibo deste imposto.
- p) Declaración responsábel conforme se comprometen a actualizar a documentación dos datos rexistrados, cando corresponda e sempre antes da perda da súa vixencia, e conforme queda decatado que a falta de actualización determina a suspensión da inscrición.

Artigo 23.- Resolución da solicitude. No prazo dun mes desde a solicitude de inscrición, agás que iste se interrompa pola necesidade de achegar documentación estrictamente necesaria non incluída inicialmente, o Concello notificaralle á asociación o seu número de inscrición e a partir dese momento considerarase de alta para todos os efectos. A resolución dos expedientes de inscrición e baixa corresponderalle á Concellería Delegada dos Servizos de Participación Cidadá.

Artigo 24.- Actualización de datos rexistrados. As entidades inscritas no Rexistro están obrigadas a actualizar os datos e notificar ao mesmo toda modificación dos datos inscritos, dentro do mes seguinte a modificación; a excepción da certificación actualizada do número de asociados ao corrente de cotas que supoña unha modificación superior ou inferior ao 10% sobre a cifra comunicada anteriormente, que se realizará no mes de xaneiro de cada ano. Ao peche do exercizo económico, e en todo caso un mes despois da aprobación das contas e balance de xestión anual na asemblea xeral, as entidades presentarán unha memoria descriptiva das actividades realizadas e o balance económico do exercizo e da súa aplicación, así como o programa de actividades e orzamento para o ano seguinte.

Artigo 25.- Baixas de inscricións rexistradas. O incumprimento do disposto no art.24 do presente regulamento, suporá automaticamente, sen necesidade de comunicación previa, a baixa provisional da inscrición no rexistro e dos dereitos que dela se derivan da asociación.ou entidade infractora. A baixa

provisional derivará en definitiva, que será acordada pola Concellaría Delegada dos Servizos de Participación Cidadá, se no primeiro semestre do exercizo económico seguinte non se da cumprimento á dita obriga. A incorrencia en tres baixas provisionais consecutivas ou alternas no prazo de catro anos, dará lugar a baixa definitiva no Rexistro de Entidades Cidadás.

Artigo 26.- Rexistros especiais. Poderán existir ademais, outros censos específicos para entidades por área temática ou sector, a cargo das delegacións da área correspondente, e que se tramitarán a través destas. As seccións das asociacións veciñais poderán incluírse de oficio nos rexistros sectoriais. A baixa nos mesmos non implicará a baixa no Rexistro de Asociacións.

Artigo 27.- Efectos da inscrición. O Rexistro Municipal de Entidades Cidadás permite acreditar o cumprimento dos requisitos para solicitar axudas e subvencións por parte das entidades rexistradas. A súa finalidade é a simplificación e axilización das tramitacións dos correspondentes expedientes de subvención.

Artigo 28.- Datos rexistrais e colaboración rexistral.

1.- Correspondelle ao Concello de Vigo analizar e difundir os datos obtidos mediante o Rexistro de Entidades Cidadás, co obxecto de saber a situación e a evolución das entidades rexistradas e favorecer o debate sobre as propostas de mellora para este sector. A tal fin poderanse incluír no rexistro todos aqueles datos que resulten relevantes acerca das actividades, funcionamento interno. En todo caso incluíranse as axudas e subvencións públicas recibidas.

2.- Os datos obrantes no rexistro, referidos ás entidades inscritas poderán facilitarse a terceiros interesados, con cumprimento da normativa vixente en materia de protección de datos de carácter persoal.

3.- Adoptaranse as medidas necesarias para asegurar unha adecuada colaboración entre o Rexistro de Entidades Cidadás e os correspondentes rexistros principais de ámbito autonómico e estatal.

CAPÍTULO SEGUNDO

DAS ENTIDADES REXISTRADAS

Artigo 29.- Dereitos das entidades rexistradas.

1.- As entidades que figuren no Rexistro Municipal de asociacións terán recoñecidos os seguintes dereitos:

- a) Participar na xestión municipal nos termos determinados no presente regulamento.
- b) Acolleerse aos dereitos de iniciativa, información ou a calquera outro dereito recoñecido pola lei e establecido no presente regulamento.

2.- Sen prexuízo do dereito xeral de acceso á información municipal recoñecido aos veciños en xeral, as entidades ás que se refire o presente regulamento, teñen dereito a:

- a) Recibir no seu domicilio social, previa solicitude, as convocatorias e ordes do día dos órganos colexiados municipais.
- b) Recibir as publicacións que edite o Concello, teñan estas carácter periódico ou non.
- c) Subscribir convenios de xestión de servizos, de formación ocupacional, dinamización socio cultural ou de calquera outra modalidade co fin xeral do benestar do cidadán.
- d) Acceder ao uso dos medios públicos municipais e medios de comunicación dispoñíbeis. O uso dos medios públicos municipais, deberá serlle solicitado por escrito ao Concello coa antelación que establezan os servizos correspondentes.

CAPÍTULO TERCEIRO

FOMENTO DO ASOCIACIONISMO.

Artigo 30.- Medios de colaboración municipais. Co fin de conquistar que as entidades cidadás rexistradas poidan realizar as súas actividades con plenas garantías, o Concello de Vigo comprométese a instrumentar as seguintes fórmulas de apoio:

1.- Programas de formación, capacitación e asesoramento na xestión e voluntariado para lograr a dinamización e o impulso do movemento asociativo e a participación cidadá en xeral, tales como:

- a) Asesoramento para a creación de asociacións.
- b) Un servizo de asesoramento e apoio a os diferentes niveis de participación e xestión que puidesen establecerse.
- c) Apoio na coordinación entre asociacións, en especial, apoiando o funcionamento de foros asociativos.
- d) Adquisición e mantemento dun fondo documental sobre participación cidadá, xestión asociativa e metodoloxías de intervención

2.- O orzamento municipal incluírá unha partida destinada especificamente ao fomento do asociacionismo. Nas bases de execución dos orzamentos, así como no regulamento das bases para outorgamento de subvencións recolleranse os criterios obxectivos de distribución de axudas ás entidades, que deberán ser xustificadas. En todo caso, será requisito previo a calquera percepción de subvención o estar inscrita no Rexistro de Entidades Cidadás, ter actualizados os datos do dito rexistro, conforme se indica no artigo 24 deste regulamento e ter xustificado no prazo previsto o uso das subvencións concedidas anteriormente.

3.- Convenios de colaboración. Para o desenvolvemento de programas de interese cidadán xeral o Concello poderá establecer convenios coas entidades cidadás que representen o interese xeral e acrediten suficiente representatividade e traxectoria na defensa dos intereses da cidade, sempre que se atopen inscritas no rexistro e declarados de interese cidadá conforme co presente regulamento. Mediante ditos convenios as entidades obrigaranse ao desenvolvemento de actividades relacionadas coa mellora da calidade de vida das e dos veciños e a profundización dos seus dereitos. Pola súa banda, o Concello favorecerá, no posíbel, a obtención dos medios e recursos necesarios para levar a cabo as actividades obxecto de convenio.

4.- Disposición de medidas que faciliten as entidades inscritas no RMEC espazos adecuados para a realización das súas actividades, mediante:

- a) Utilización de centros de recursos asociativos que permitan as asociacións dispor, compartindo con outras asociacións, duns servizos mínimos: despachos, salas de reunións, almacéns, ordenadores, acceso a Internet, caixas de correo, recepción de correo, teléfono, fax, etc. O Concello utilizará preferentemente este tipo de medida para que as asociacións poidan dispor dunha sede social.
- b) Apoio económico para o alugamento dunha sede social. Utilizarase esta medida cando o volume da actividade da asociación faga insuficiente a fórmula anterior, sempre de acordo coas limitacións orzamentarias.
- c) Cesión dun local a unha asociación para a realización dun proxecto, durante o período de vixencia deste. En ningún caso unha asociación beneficiaria deste tipo de medida poderá utilizar o local cedido como sede da asociación.
- d) Cesión temporal de local a unha asociación. Utilizarase esta medida de maneira excepcional, e só naqueles casos nos que exista un compromiso histórico entre o Concello e unha asociación, ou nos que unha asociación, que deberá ostentar a declaración de interese cidadán, desenvolva actuacións dunha importancia transcendental para o municipio. Esta cesión estará suxeita a revisión municipal a fin de constatar se o aproveitamento do local segue xustificando a súa cesión. No acordo de cesión estableceranse as condicións de uso do local. En todo caso os gastos inherentes á utilización, así como os investimentos que fosen necesarios para a normal conservación e mantemento do inmóbel correrán por conta da entidade beneficiaria. A cesión de locais enténdese cun uso en precario e coa posibilidade de resolver a súa concesión en calquera momento por causas de interese xeral ou social, o por incumprimento das finalidades as que se destinou.

5.- Sen prexuízo das anteriores fórmulas de apoio, calquera asociación inscrita no RMEC poderá utilizar espazos municipais para o desenvolvemento de actividades concretas, previa petición por escrito e se a ocupación habitual do local o permite.

CAPÍTULO CUARTO DA DECLARACIÓN DE UTILIDADE PÚBLICA E ENTIDADE DE INTERESE CIDADÁ.

Artigo 31.- A declaración de utilidade pública.

1.- O Concello colaborará na tramitación da declaración de utilidade pública das entidades que o soliciten e que reúnan os requisitos establecidos na lexislación vixente.

2.- As entidades municipais que se distingan polo seu labor, poderán ser obxecto de calquera honra e distinción prevista no Regulamento de honras e distincións.

3.- O Concello pode proporlles á administración ou administracións competentes que determinadas entidades sexan declaradas de utilidade pública ou interese social, sempre que istas fosen declaradas anteriormente Entidades de Interese Cidadán.

Artigo 32.- A declaración de Entidade de Interese Cidadá. As entidades cidadás, poderán ser declaradas polo Concello como Entidades de Interese

Cidadán, sempre que a súa actividade sexa de interese xeral e complementaria da propia actividade municipal na medida que o permita a lexislación aplicábel, cos alcances previstos na mesma lexislación e leven a cabo unha acción continuada.

Artigo 33.- Procedemento para a declaración de Entidade de Interese Cidadán.

1.- A solicitude de recoñecemento de Entidade de Interese Cidadán poderá facerse de oficio polo goberno municipal por petición de calquera grupo político presente na Corporación ou por instancia da propia entidade.

2.- A solicitude de declaración de Entidade de Interese Cidadán rexerese polo procedemento disposto pola lei 30/1992 do 26 de novembro, de réxime xurídico das administracións públicas e de procedemento administrativo común. Iniciarase mediante solicitude razoada dirixida a área competente en materia de participación cidadá, a cal acompañarase da seguinte documentación:

- a) Certificación do número de socios ao corrente de cotas no momento da solicitude.
- b) Memoria de xestión e económica das actividades realizadas dende os cinco últimos anos, anteriores á solicitude, debidamente xustificadas ou documentadas.
- c) Calquera outro documento que se considere necesario para valora adecuadamente a procedencia do recoñecemento interesado, conforme os criterios establecidos no art.37

3.- Ao expediente que se instrúa, incorporaranse os informes que procedan doutras administracións públicas, dos diferentes servizos municipais, en función do sector ou sectores de actividade da entidade, consello sectorial da área directamente relacionados e da xunta de distrito correspondente. A concellería de Participación Cidadá, tomando como base a documentación achegada e os informes emitidos apreciará, de forma motivada, a procedencia de conceder ou denegar a declaración solicitada. No suposto de que a proposta sexa denegatoria, darase traslado, antes da súa resolución pola Xunta de Goberno Local, a entidade interesada para que no prazo de dez días efectúe as alegacións que considere conveniente. Unha vez acordado o dito recoñecemento inscribírase, de oficio, no Rexistro de Entidades Cidadáns.

4.- Os criterios fundamentais para valorar a procedencia do recoñecemento da declaración de Entidade de Interese Cidadán, serán os seguintes:

- a) Que os seus fins estatutarios tendan a promover o interese xeral ou sectorial da cidadanía de Vigo, e realicen as súas actividades en relación con algún dos ámbitos de actuación municipal.
- b) Que sexan de interese público municipal e social para a cidadanía de Vigo e que a súa actividade non estea restrinxida exclusivamente a beneficiar ós seus asociados ou membros dos seus órganos de goberno e representación, senón aberta a calquera outro posíbel beneficiario.
- c) Que contén cos medios persoais e materiais adecuados e coa organización idónea que garanta o funcionamento democrático da entidade e o cumprimento dos fins estatutarios.
- d) Que se encontren inscritas no Rexistro de Entidades Cidadáns, en funcionamento e dando cumprimento efectivo aos seus fins estatutarios ininterrompidamente e concorrentes todos os precedentes requisitos

cando menos durante cinco anos inmediatamente anteriores a presentación da solicitude de declaración de Entidade de Interese Cidadán.

- e) Que xeren ingresos propios e tendan a autofinanciación.
- f) Que contén cun número de socios suficiente para o desenvolvemento das súas actividades e o cumprimento dos seus obxectivos.
- g) Ámbito territorial e poboación aos que vai dirixida a actuación da entidade e grao de participación das e dos cidadáns nelas.

5.- Acordada pola Xunta de Goberno, a declaración de Entidade de Interese Cidadán inscribírase ista no Rexistro Municipal de Asociacións e fárase pública nos boletíns oficiais, taboleiros de anuncios e medios de comunicación.

Artigo 34.- Dereitos das Entidades de Interese Cidadán. Declarada de Interese Cidadán Municipal unha entidade, esta terá os seguintes dereitos:

- a) Usar este título en todos os documentos a continuación do nome da entidade.
- b) Poder acceder ás axudas económicas establecidas e uso dos medios locais e medios de comunicación para o desenvolvemento das súas actividades, solicitar o acceso as cesións en uso por prazo superior a dous anos de locais municipais.
- c) Gozar dos beneficios fiscais que a lexislación vixente aplica a este tipo de entidades, de acordo coa da Lei xeral tributaria, e que figuren nas ordenanzas municipais.
- d) Formular alegacións ou propostas sobre os asuntos incluídos na orde do día do Plenario do Consello Municipal. O alcalde ou alcaldesa pode acordar, se así o cre conveniente e a importancia do asunto o aconsella, que sexan lidas, oídas totalmente ou resumidas as alegacións ou propostas das entidades, antes de pasar a votación do asuntos correspondente. Esa lectura poder ser realizada polos propios propoñentes, se así se solicita no escrito dirixido ao alcalde ou alcaldesa. Correspóndelle a Xunta de Voceiros verificar as propostas examinando a competencia do órgano, a súa natureza e o resto dos requisitos formais de aplicación.
- e) Emitir os informes de asuntos da súa competencia, cando lles sexan solicitados polo Concello

Artigo 35 - Revogación da Declaración de Interese Cidadán. Cando desapareza algunha das circunstancias que serviron para motivar a declaración de Entidade de Interese Cidadán ou a actividade da entidade non responda as esixencias que a dita declaración leva consigo, iniciárase o procedemento de revogación, que se axustará ás normas previstas na Lei orgánica 1/2002, do 22 de marzo, reguladora do dereito de asociación, a normativa aplicábel ás fundacións ou, no seu defecto , a Lei 30/1992 do 26 de novembro.

O expediente iniciárase pola área competente en materia de Participación Cidadá, por propia iniciativa, por petición razoada dos distritos ou outros servizos municipais ou por denuncia. Iniciado o mesmo, solicitaranse os informes que se consideren pertinentes dos distintos servizos municipais, dos distritos, do consello sectorial correspondente e doutras administracións públicas, se se considera necesario. Unha vez recadados os ditos informes darase en todo caso trámite de audiencia a entidade interesada. Tras o exame de todo isto, a área competente en materia de Participación Cidadá, emitirá proposta de resolución motivada e elevaraa á

Xunta de Goberno da Cidade para a súa aprobación e posterior anotación no rexistro.

TÍTULO IV

DOS ÓRGANOS DE PARTICIPACIÓN CIDADÁ.

Artigo 36.- Órganos específicos. A participación cidadá na vida municipal canalizarase a través de órganos específicos, que constituirán a estrutura básica desa participación, sen prexuízo daqueles outros que se poidan crear.

Os órganos específicos de participación cidadá serán os consellos sectoriais, o Consello das Xuntas Municipais de Distrito e o Consello Social da Cidade.

CAPÍTULO PRIMEIRO

CONSELLOS MUNICIPAIS DE SECTOR.

Artigo 37.- Obxecto e finalidade dos consellos sectoriais.

1.- Os consellos municipais de sector son órganos de participación, información, consulta, seguimento e proposta á xestión municipal, referida aos distintos sectores de actuación nos que o Concello ten competencias.

2.- Os consellos sectoriais teñen a finalidade de promover e canalizar a participación das entidades e da cidadanía nos diferentes sectores da vida local en que o Concello ten competencia, facendo así posíbel unha maior corresponsabilización dos cidadáns nos asuntos públicos do municipio.

Artigo 38.- Creación dos consellos sectoriais. Os consellos de sector crearanse por acordo Plenario da Corporación e estarán referidos ás principais áreas de goberno.

Artigo 39.- Composición dos consellos sectoriais. Sen prexuízo da composición que poda especificamente realizarse no acordo de creación os consellos sectoriais contarán cos seguintes órganos:

1.- Unha presidencia: O concelleiro delegado da área ou persoa que el designe.

2.- Unha vicepresidencia: nomeada polo Consello Plenario de entre os seus membros representativos.

3.- O Consello Plenario: Integrado polos seguintes membros,

- Presidencia.
- Vicepresidencia.
- Vocais:
 - a) Corporativos: un concelleiro designado por cada grupo político municipal.
 - b) Representativos:
 - Un representante da Federación de Asociacións de Veciños "Eduardo Chao".
 - Un representante por cada asociación inscrita no Rexistro Municipal de Entidades, que estean directamente relacionadas co sector de actividade do consello ou por cada institución, entidade

- pública, privada, ou colectivo cidadán directamente vinculada coa área obxecto do consello.
- Agás excepcións debidamente xustificadas os vocais representativos non superarán o número de doce. As asociacións, entidades, institucións ou colectivos aos que corresponda a designación e o cese de representantes establecerase no acordo municipal de creación do consello.
 - As asociacións ou entidades que exerzan este dereito de representación correponderanse con aqueles que gocen de maior implantación no sector, ben en función do seu número de socios ou afiliados, ben en función da importancia dos seus programas de actividades.
- c) Técnico: Un técnico designado pola Presidencia do Consello de entre o persoal municipal interviniente na xestión e actividade da área ou sector.

Os vocais representativos serán designados por cada asociación, entidade ou colectivo correspondente. Todos os membros do consello renovarase conxuntamente coa Corporación Municipal.

4.- Será secretario do consello e dos seus órganos un funcionario municipal adscrito á área de goberno correspondente con voz e sen voto.

5.- Poderán formar parte dos consellos sectoriais expertos de recoñecido prestixio, con voz e sen voto, nas áreas de coñecemento propias do Consello, elixidos polo propio consello sectorial.

Artigo 40.- Facultades dos consellos sectoriais. Ademais do disposto na lexislación sectorial aplicábel, serán en todo caso, facultades dos consellos de sectoriais:

1.- Fomentar a protección e a promoción da calidade de vida dos sectores implicados.

2.- Fomentar a participación directa das persoas, entidades e dos sectores afectados ou interesados, establecendo para este efecto os mecanismos necesarios de información, estímulo e seguimento das súas actividades.

3.- Promover e fomentar o asociacionismo e a colaboración individual e entre organizacións.

4.- Asesorar ao municipio nos diferentes programas e actuacións que se dirixan ao colectivo obxecto do consello.

5.- Debater e valorar os asuntos que presente o Concello, especialmente a información, o seguimento e avaliación dos programas anuais.

6.- Potenciar a coordinación entre as diferentes institucións ou entidades que actúen no ámbito obxecto do consello, xa sexan públicas ou privadas.

7.- Fomentar a aplicación de políticas e actuacións municipais integrais encamiñadas á defensa dos dereitos das persoas.

8.- Elaborar propostas relativas ao ámbito de actuación de cada Consello Sectorial, con plena capacidade para sometelas ao debate no Pleno municipal.

9.- Promover a realización de estudos, informes e actuacións vinculadas ao sector.

10.- Recabar información, tras a petición razonada, dos temas de interese para o consello.

11.- Cada consello sectorial terá ademais as funcións específicas que determine o seu regulamento.

Artigo 41.- Funcionamento dos consellos sectoriais.

1.- Reuniránse cando menos con carácter ordinario, unha vez ao trimestre, con carácter extraordinario por petición da Presidencia ou cando o solicite formalmente un tercio dos seus membros.

2.- O consello quedará constituído validamente coa asistencia dun cuarto do seu numero legal de membros e sempre coa asistencia do seu presidente ou vicepresidente e secretario.

3.- As decisións adoptaranse por maioría simple do número de membros; en caso de empate decidirá o voto de calidade do presidente.

4.- As sesións do consello serán públicas, e deberán realizarse as ordinarias nun prazo non inferior os cinco días hábiles dende a data da convocatoria e as extraordinarias nun prazo de tres días hábiles dende a súa convocatoria.

5.- Dos acordos que se adopten, que terán carácter consultivo non vinculante, o secretario redactará acta, da cal se publicará un resume nos medios de comunicación municipais.

6.- Remitirán acta de todas as reunións aos membros do consello e a todas as entidades relacionadas co sector.

7.- En todos os consellos sectoriais presentarase o plan de actuación municipal, que remarcará os obxectivos do sector de que se trate e impulsará unha reflexión global sobre a cidade.

Artigo 42.- Recursos dos consellos sectoriais. O Concello facilitaralle ao Consello os medios e recursos necesarios para o seu funcionamento. Unha vez constituídos os consellos sectoriais, dotaráselles dun regulamento interno de funcionamento que deberá ser ratificado polo Pleno, tras o informe da comisión correspondente.

**CAPÍTULO SEGUNDO
O CONSELLO DAS XUNTAS MUNICIPAIS DE DISTRITO.**

Artigo 43.- O Consello de distrito. Os consellos de distritos configúranse como órganos de consulta, información e proposta na actuación municipal e serán a vía para a participación das e dos veciños, colectivos e entidades cidadás na xestión dos asuntos que afectan a ese ámbito. A súa composición, atribucións e réxime de funcionamento estableceranse no regulamento orgánico de distritos.

CAPÍTULO TERCEIRO
O CONSELLO SOCIAL DA CIDADE.

Artigo 44.- O Consello Social da Cidade. O Consello Social da Cidade é un órgano de participación integrado por representantes das organizacións económicas, sociais, profesionais e de veciños máis representativas. A súa composición, funcións e réxime de funcionamento establécese no seu regulamento orgánico.

TÍTULO V
DA PARTICIPACIÓN CIDADÁ NOS ÓRGANOS MUNICIPAIS. CRITERIOS DE PARTICIPACIÓN

Artigo 45.- Participación en comisións do Pleno. Os representantes das diversas entidades, colectivos de interesados ou veciños poden intervir naquelas comisións do Pleno nas que na orde do día figuren asuntos que afecten a estes colectivos, sempre que o soliciten previamente á Presidencia, coa indicación, de xeito xustificado, da razón da intervención. A Presidencia, motivadamente, resolverá sobre a solicitude formulada. Tamén poderán asistir por invitación expresa da Presidencia da comisión.

Artigo 46.- Participación no Pleno do Concello. Calquera asociación ou entidade constituída para a defensa dos intereses xerais ou sectoriais de colectivos ou veciños poderá manifestar a súa opinión sobre temas de especial transcendencia ou sobre asuntos nos que intervisen como interesados nas sesións do Pleno da Corporación ou das xuntas municipais de distrito, mediante escrito dirixido á Presidencia, con setenta e dúas horas de antelación no que deberá figurar o nome da persoa que fará a exposición. O texto do escrito ou da intervención realizada incorporárase á acta.

A Presidencia, se así o considera pertinente, outorgará a correspondente autorización e designará a persoa autorizada para a exposición, os puntos da orde do día na que intervirá e o tempo máximo de exposición, que sempre será con anterioridade ao debate e votación da proposta incluída na orde do día. Se a intervención non ten relación cos puntos que figuren na orde do día realizarase ao comezo da sesión antes do punto de aprobación da acta.

DISPOSICIÓN ADICIONAL

Dentro dos tres meses seguintes á data de entrada en vigor deste regulamento o Pleno do Concello adoptará acordo relativo á creación dos consellos sectoriais mencionados no capítulo primeiro do título IV, no dito acordo especificaranse as áreas de actuación nas que a importancia da participación cidadá recomenda a creación destes órganos. Así mesmo, mencionaranse as entidades ou asociacións con dereito para designar un vocal representativo; estas designacións deberán realizarse polas mesmas dentro dos quince días seguintes ao do acordo de creación e poderase designar un titular e un suplente; no mesmo prazo designaranse os vocais corporativos e técnicos.

Efectuadas todas as designacións a Alcaldía dictará resolución nomeando a totalidade dos membros que se publicará no BOP e da que se lle dará conta ao Pleno. A sesión constitutiva de cada consello sectorial terá lugar dentro dos trinta días seguintes á data da Resolución da Alcaldía.

DISPOSICIÓN TRANSITORIA

As asociacións inscritas no rexistro antes da entrada en vigor do presente regulamento estarán suxeitas ao mesmo e continuarán dadas de alta no Rexistro de Entidades Cidadáns.

No prazo dun ano deberán acreditar o cumprimento dos requisitos para ter a cualificación de interese cidadán.

DISPOSICIÓN DERROGATORIA

Queda derrogado o Regulamento de participación cidadá aprobado polo Pleno Municipal en data de 26.03.1992 e cantas outras normas municipais de igual ou superior rango se opoñan ao disposto neste regulamento orgánico.

DISPOSICIÓN FINAL

O presente regulamento entrará en vigor aos quince días da súa íntegra publicación no Boletín Oficial da Provincia.

8.- (56).- CONSTRUCCIÓN E EXPLOTACIÓN DE DÚAS PISCINAS CUBERTAS NAS PARCELAS DO PERI-4 BARREIRO II E NA PRAZA CENTRAL DO POLÍGONO I DO PERI II-12 A FLORIDA B: DETERMINACIÓN DA FORMA DE XESTIÓN DO SERVIZO PÚBLICO. EXPTE. 6078/333.

ANTECEDENTES.- Con data 10 de febreiro de 2006, o técnico municipal de Deportes, Sr. Romo Pérez, coa conformidade da concelleira delegada, emite o seguinte informe:

"Os equipamentos de auga están a experimentar un crecemento significativo dado o aumento da demanda que nestes momentos é maior que a oferta, isto é unha tendencia europea.

Tendo en conta o custo destes equipamentos e instalacións e o limitado dos recursos municipais, cómpre ir a fórmulas contractuais nas que o investimento non repercuta directamente sobre os orzamentos municipais. Coa lexislación actual é factible recorrer ó financiamento privado para a construción destes equipamentos a cambio da explotación dos mesmos.

Por todo isto procede que o Pleno do Concello, en exercizo das facultades que lle atribue a lexislación, se pronuncie acerca da forma de xestión destes novos servizos que se pretenden implantar."

Polo exposto, o técnico informante formula a proposta que se contén no apartado primeiro da parte dispositiva deste acordo.

Con data 15 de febreiro de 2006, o Secretario xeral do Pleno, emite o seguinte informe:

"Lexislación aplicable:

- Lei 7/1985, de 2 de abril, Reguladora das Bases de Réxime Local (LBRL).
- RD Lexislativo 2/2000, de 16 de xuño, polo que se aproba o Texto Refundido da Lei de Contratos das Administracións Públicas (TRLCAP).
- Decreto de 17 de xuño de 1955, polo que se aproba o Regulamento de Servizos das Corporacións Locais (RS)
- Lei 5/1997, do 22 de xullo, de Administración Local de Galiza (LALGA).

Antecedentes:

Con data 13 de febreiro de 2006 a Concelleira Delegada de Deportes solicita desta Secretaría Xeral informe xurídico sobre a proposta que consta no expediente referente á determinación da forma de xestión do servizo público de dúas piscinas de uso público a localizar en Barreiro e Coia.

A esta petición de informe élle aplicable o previsto no art. 122.5.e) 1º da LBRL. De conformidade co precepto estes informes deben ser ordenados pola Presidencia da Corporación, non obstante cabe entender que este requisito cumprese cando tal petición de informe é efectuada por unha Concellería en relación coas materias nela delegadas, polo que procede emitir o seguinte,

Informe:

O art. 85.1 da LBRL, fuxindo dun concepto restrictivo de servizo público, sinala: *"Son servizos públicos locais cantos tenden á consecución dos fins sinalados como da competencia das Entidades Locais"*.

É de destacar a relación inmediata que mantén a actividade de piscina de uso público coa competencia que sobre *"Actividades ou instalacións... deportivas e ocupación do tempo libre..."* atribúe o art. 25.2.m) da mesma Lei ós Municipios, tampouco debemos esquecer que este mesmo precepto inclúe como competencias municipais a prestación de *"cantos servizos públicos contribúan a satisfacer as necesidades e aspiracións da comunidade veciñal"*, non sendo posible descoñecer, neste sentido, que entre as necesidades actuais da poboación urbana figura en lugar destacado as de dispoñer de servizos de recreo e esparcemento público, así mesmo o art. 265 da LALGA advirte que as piscinas municipais, como bens públicos que son, están destinadas á prestación de servizos públicos.

Sendo claro polo tanto que a actividade de piscina de uso público é un servizo público corresponde ó Pleno Municipal determinar a súa forma de xestión tal e como sinala o art. 123.1.k) da LBRL.

O art. 85.2 da LBRL indica que os servizos públicos de competencia local poderán xestionarse directa ou indirectamente. Son modos de xestión directa os que se efectúan a través de órgano indiferenciado; a través dun organismo autónomo local; a través dunha entidade pública empresarial local ou a través de sociedade mercantil cuxo capital social pertenza integramente á entidade local. Son modos de xestión indirecta os que se prestan a través das distintas formas previstas no art. 156 do TRLCAP, é dicir, mediante concesión, xestión interesada, concerto ou sociedade de economía mixta.

Sen prexuízo da denominada xestión municipal con órgano especial de administración, o que caracteriza ós restantes modos de xestión directa é a existencia dun ente instrumental ou de cobertura creado pola propia administración municipal que goza de persoalidade xurídica propia e polo tanto dunha certa potestade de autoorganización e unha certa autonomía patrimonial, non obstante é característica común de todos os modos de xestión directa radica no feito de que o risco económico da xestión do servizo é asumido pola Administración Municipal ou polos entes instrumentais por ela creados.

Nas formas de xestión indirecta o risco económico da explotación e xestión do servizo é asumido total ou parcialmente polos particulares pois debe entenderse que nos denominados "xestión interesada" ou "sociedade de economía mixta" o risco é compartido.

Na elección dun ou doutro modo de xestión as Administracións Públicas gozan dunha gran discrecionalidade en virtude da súa potestade de autoorganización. En efecto, as leis tan só limitan esa discrecionalidade nos servizos que implican exercicio de autoridade que en todo caso, tal e como determina "in fine" o art. 85.2 da LBRL, deben prestarse a través dunha forma de xestión directa indiferenciada e por medio de persoal suxeito ó estatuto funcionarial, por outra banda os servizos asistenciais tan só poden ser prestados mediante xestión directa ou concerto, tal e como determina o art. 43.2 do RS.

O que caracteriza ó servizo de piscina pública que se pretende levar a cabo é que iste non só consiste na mera xestión ou explotación do servizo, é dicir, no control e vixiancia da actividade e no mantemento da instalación na que se efectua, feito que o fai susceptible de explotación económica, senón que así mesmo conleva a construción da instalación, a execución de obras, circunstancia que por si soa condiciona a discrecionalidade da Administración Municipal na súa opción de determinar a forma de xestión pois a ausencia de consignacións orzamentarias adecuadas e suficientes para facer fronte ós elevados gastos previstos e a inconveniencia financeira de acudir ó crédito en aras ó mantemento dun equilibrio orzamentario obriga de modo indubitado a buscar financiamento privado para a realización das infraestruturas previstas o que de por si implica a existencia dun contrato de xestión de servizos públicos, é dicir, dunha xestión indirecta que neste caso só pode ser de concesión de servizos públicos con execución de obra que se caracteriza polo risco (pérdas) e ventura (beneficios) que asume o concesionario tanto na fase de execución como na súa posterior explotación, risco e ventura que se compensa e se xera mediante unha contraprestación, tarifa, que neste caso satisfarán os usuarios do servizo. Tal xestión, como sabemos, non implica a perda de potestades administrativas necesarias para asegurar a boa marcha do servizo nin os poderes de control sobre o mesmo (art. 155.3 TRLCAP).

De conformidade co sinalado no art. 138.2 da última norma citada, "*Nos contratos [de xestión de servizos públicos] que comprendan a execución de obras, a tramitación do expediente irá precedida da elaboración e aprobación administrativa do anteproxecto de explotación e das obras precisas, con especificación das prescricións técnicas relativas á súa realización*". Así mesmo indica que nestos supostos serán de aplicación os preceptos establecidos en tal norma para o contrato de concesión de obras públicas, o que determina que o órgano de contratación, a Xunta de Goberno Local, antes de aprobar o expediente de contratación deberá someter a

información pública durante un mes o anteproxecto mencionado que en todo caso conterá a seguinte documentación: Memoria de necesidades; planos de situación xerais e de conxunto para a definición da obra; orzamento que comprenda os gastos de execución da obra; réxime tarifario e estudo relativo ó réxime de utilización e explotación da obra.

En similar sentido debemos indicar que o TS na súa sentenza do 22 de xuño de 2004 "rescata" a plena vixencia do art. 121 do Regulamento de Servizos das Corporacións Locais de 1955 polo que en cumprimento deste precepto, trala súa aprobación provisional pola Xunta de Goberno Local, o prego de cláusulas administrativas particulares exporase ó público polo prazo de 30 días ó obxecto de que se presenten as reclamacións e suxerencias que se consideren convenientes.

En virtude do exposto infórmase favorablemente a proposta que consta no expediente."

A comisión informativa de Xestión Municipal, en sesión do 23 de marzo de 2006, dictamina favorablemente a proposta citada do técnico municipal.

Con data 24 de marzo de 2006, o Secretario xeral do Pleno emite novo informe co seguinte contido:

"LEXISLACIÓN APLICABLE.

- Real Decreto Lexislativo 2/2000, de 16 de xuño, polo que se aproba o texto refundido da Lei de Contratos das Administracións Públicas (LCAP).
- Lei 5/1997, de 22 de xullo, de Administración Local de Galicia (LALGA).
- Regulamento de Servizos das Corporacións Locais aprobado por Decreto de 17 de xuño de 1955 (R.S.).
- Anteproxecto da Lei de Contratos do Sector Público (LCSE).

ANTECEDENTES.

Emítase o informe a petición da Comisión Informativa de Xestión Municipal, de data 23.03.2006 (art. 122.5.e) 1º LBRL)

INFORME.

O art. 158.2 da LCAP, seguindo o que xa en 1955 sinalou o vixente art. 114.2.a) do RS, indica que os contratos de xestión de servizos públicos de contido económico poden comprender a execución das obras que sexan necesarias para a prestación do servizo público.

O art. 220.1 da mesma norma sinala que por contrato de concesión de obra pública debe entenderse aquel polo cal a Administración outorga a un concesionario durante un prazo a construción e explotación das obras que sexan necesarias para a prestación de servizos públicos de natureza económica.

Dos preceptos transcritos dedúcese a dificultade legal para distinguir os contratos dun e outro tipo, dificultade posta de manifesto polo Consello de Estado no seu dictame de data 5 de decembro do ano 2001. En efecto,

observamos que en ambos contratos o seu obxecto é a prestación (xestión) de servizos públicos de natureza económica e que tamén en ambos tal obxecto pode completarse coa execución -construcción- da obra que, no seu caso, sexa necesaria para a prestación do servizo. Dada a identidade das definicións legais a doutrina máis especializada ¹ indica:

No hay en la Ley elementos suficientes para discernir en todos los casos en que supuestos deberá utilizarse la figura del contrato de concesión de obras públicas o cuando deberá acudir al contrato de gestión de servicios públicos... Eso en última instancia, será decidido caso por caso por la Administración competente operando dentro de un marco de amplísima discrecionalidad. Es evidente que ello crea inseguridad jurídica y puede ser fuente con bastante probabilidad, de una sustantiva litigiosidad según y como tenga lugar el trabajo interpretativo o dispositivo."

Para nós a distinción reside na confusa definición que o lexislador efectúa do contrato de concesión de obra pública. Neste, como o seu propio nome sinala, debe primar a explotación da obra fronte á prestación do servizo daí que poidamos dicir que serán contratos de obra pública aqueles nos que a explotación desta non implique necesariamente a prestación dun servizo público. A "sensu contrario" serán contratos de xestión de servizos públicos aqueles nos que a actividade levada a cabo na construción, sexa un servizo público de competencia municipal.

Neste sentido o autor citado sinala: *"Una posible interpretación, tendente a admitir la coexistencia del contrato de gestión de servicios públicos y el contrato de concesión de obras, en su modalidad de explotación, podría consistir en que cuando se esté en presencia de un servicio público competencia de una Administración y se quiera prestar de forma indirecta en su modalidad de concesión, será preciso aplicar los arts. 154 y 155 del TRLCAP. En cambio si no se está ante un servicio público, se aplicará la nueva regulación del contrato de obra pública".* Non obstante -advirten- *"se trata solo de una interpretación sujeta en última instancia al control jurisdiccional".*

Outros autores ² sinalan: *"...partiendo de que el legislador ha introducido en la LCAP una nueva modalidad de contrato (el contrato de concesión de obra pública) pero sin alterar la regulación que la propia Ley efectúa del contrato de concesión de servicios públicos y considerando que inclusive se han modificado expresamente los arts. 156 y 157 de la norma, nos inclinamos por entender que la Ley ha dejado a la discrecionalidad administrativa utilizar una u otra modalidad contractual.*

Que a confusión do lexislador ó definir o contrato de obra pública é certa o demostra o Anteproxecto de Lei de Contratos do Sector Público presentado polo Ministerio de Economía e Facenda na súa páxina web e que actualmente se atopa en fase de informes previos á súa aprobación polo Consello de Ministros. Este Anteproxecto no seu art. 7 define ó contrato de concesión de obra pública do seguinte xeito:

"La concesión de obras públicas es un contrato que tiene por objeto la realización por el concesionario de algunas de las prestaciones a que se refiere el artículo 6 (contratos de obras), incluidas las de restauración y

¹ Embid Irujo. Catedrático de Dereito Advo. da Universidade de Zaragoza. Comentarios á Lei Reguladora do Contrato de Concesión de Obras Públicas. Editorial Aranzadi 2003, páx. 49.

² Ballesteros Fernández. Xestión de Servizos Públicos Locais. La Ley. Madrid 2005.

reparación de construcciones existentes, así como la conservación y mantenimiento de los elementos construidos, y en el que la contraprestación a favor de este consiste, o bien unicamente en el derecho a explotar la obra, o bien en dicho derecho acompañado de un precio”.

A definición transcrita, a diferencia do indicado no actual art. 220 do TRLCAP, non menciona como obxecto do contrato a prestación de servizos públicos. É máis, os arts. 223 a 250 do Anteproxecto (Capítulo II do Título II) efectúan unha regulación pormenorizada do contrato no que se refire ás obras obxecto de concesión, dereitos e obrigas do concesionario, réxime económico-financieiro, extinción da concesión, execución de obras por terceiros, etc. pois ben, en ningún dos artigos do capítulo se mencionan as palabras “servizo público”. A confusión, coa aprobación desta norma, deixará de existir na súa maior parte.

Nin que dicir ten que o Anteproxecto de Lei tamén contempla ó contrato de xestión de servizos públicos como modalidade contractual definíndoo no art. 8.1 do seguinte xeito:

“El contrato de gestión de servicios públicos es aquel en cuya virtud una Administración Pública encomienda a una persona, natural o jurídica, la gestión de un servicio cuya prestación ha sido asumida como propia de su competencia por la Administración encomendante.”

Así mesmo os arts. 117.3; 254.a) e 255 do Anteproxecto, ó igual que o art. 158.2 da actual LCAP, sinalan que os contratos de xestión de servizos públicos poden comprender a execución das obras que sexan necesarias para a prestación e explotación do servizo público.

Así as cousas, a problemática presentada no momento da calificación do contrato redúcese a unha soa cuestión: a de saber se na obra a executar se vai, ou non, a prestar un servizo público o que á súa vez supón entrar na teoría, sempre complicada, do **concepto de servizo público**.

Sobre o que significa “servizo público” existen múltiples definicións doctrinais, casi tantas como autores abordaron o estudo da cuestión, sendo clásica a distinción entre un concepto amplo e outro estricto. O lexislador local na LBRL -que á súa vez distingue entre servizos públicos xerais (art. 25), obrigatorios (art. 26) e reservados (art. 86.3)-, seguindo a definición do art. 156 da LRL de 1955, apúntase ó concepto amplo ó indicar no art. 85.1: *“Son servizos públicos locais os que prestan as entidades locais no ámbito das súas competencias”*. Pódese dicir que o servizo público é unha manifestación das competencias, dende esta perspectiva encaixan na idea de servizo público, ou mellor dito na de “servizo ó público”, dende as prestacións culturais ou deportivas, ata os servizos funerarios, pasando polos transportes urbanos, o abastecemento de auga potable, a ordenación do tráfico de vehículos nas vías urbanas ou a extinción de incendios. En definitiva e no que agora interesa, a actividade municipal de asumir a construción e explotación dunhas instalacións deportivas de uso público, dunhas piscinas, para prestar a través delas dun xeito regular e continuo unha actividade dirixida a satisfacer as necesidades deportivas e lúdicas da comunidade veciñal debe ser considerada, sen lugar a dúbidas, como un servizo público de competencia propia municipal (art. 26.1.c) LBRL). É máis, o art. 265 da LALGA sinala:

“Son bens de servizo público os destinados directamente ó cumprimento de fins públicos tales como a ... as piscinas... e outros bens destinados directamente á prestación de servizos públicos...”.

O art. 157.a) da LCAP califica expresamente como contrato de xestión de servizo público con execución de obra os que comprendan a construción e explotación de *“mercados ou lonxas maioristas”*. Pois ben, se os contratos para xestionar a actividade que se leva a cabo en inmobles de dominio público adscritos ó servizo público de abastecemento de alimentos teñen esta indubidada calificación legal nada impide que os que se refiran á construción e explotación duns inmobles de dominio público adscritos ó servizo público da actividade deportiva (*piscinas*) teñan idéntica calificación.

Voltando ó inicio da exposición, entendendo que o expediente de contratación que se pretende incoar puidera calificarse, e en uso da discrecionalidade citada pola doutrina, dun ou outro modo conviría precisar qué tipo de contrato é o máis idóneo para os intereses públicos municipais en virtude das características de ambos.

Polo que se refire ós actos preparatorios as diferencias son mínimas. En efecto, nos contratos de concesión de obra pública resulta preceptiva a aprobación, trala súa información pública, dun estudio de viabilidade sendo potestativo o Anteproxecto de Obra e Explotación, en cambio no contrato de concesión de xestión de servizos públicos con execución de obra resulta preceptivo, previa información pública, a aprobación dun Anteproxecto de Obra e Explotación que en todo caso debe conter a especificación das prescricións técnicas relativas á súa realización e un estudio do réxime tarifario, poderíamos inclusive dicir que o Anteproxecto de Obra e Explotación é, dado o seu contido, un Estudio de Viabilidade máis amplo e profundo.

En canto á publicidade, licitación, adxudicación, duración, execución, réxime económico-financeiro, cumprimento e extinción dos contratos e das súas concesións as diferencias son algo máis substanciais. En efecto, polo que se refire á publicidade a normativa vixente considera innecesaria no contrato de xestión de servizos públicos, a publicación dos anuncios de licitación no DOCE calquera que sexan os importes da inversión a realizar, non obstante a ausencia deste requisito non impedirá que o órgano de contratación a leve a cabo se así o considera conveniente. En canto ó financiamento privado non existe impedimento legal no contrato de concesión de xestión de servizos públicos para hipotecar a concesión administrativa outorgada previa autorización do órgano de contratación e de conformidade co previsto na lexislación hipotecaria (art. 107.6ª Lei Hipotecaria). En efecto, a concesión administrativa constitúe por si mesma unha entidade hipotecaria de carácter independente do terreo ou finca sobre a que se proxecta³.

A duración máxima que pode determinar o prego nun ou outro contrato difire. No contrato de concesión de obra pública tal prazo non pode exceder de **40 anos** computados dende a formalización da acta de comprobación de replanteo da obra (art. 263 LCAP), no de concesión de servizos públicos o prazo máximo elévase a **50 anos** (art. 157.a) podendo computarse dende a data de posta en funcionamento do servizo. Esta diferenza substancial nos prazos

³ *Díaz-Fraile: Régimen Jurídico-Registral de las Concesiones Administrativas.*

implica maiores facilidades no financiamento e amortización da inversión no contrato de xestión de servizos públicos, circunstancia que debe ter incidencia na fixación das tarifas a satisfacer polos usuarios.

Aínda sendo importante a previsión anterior non o é menos o concepto do mantemento do equilibrio financeiro nun e outro contrato. Certo que ambos deberán executarse a risco e ventura do adxudicatario, agora ben, a normativa vixente contempla no de concesión de obra pública excesivas cautelas que garanten ó concesionario a rendabilidade. Neste sentido o art. 248.2.c) da LCAP, en relación co 233.1.d) da mesma norma sinala que, **a administración contratante deberá restablecer o equilibrio económico do contrato en beneficio do concesionario incrementando as tarifas, o prazo concesional ou outras variables da concesión (financiamento público) cando os rendimentos da demanda de utilización da obra non acaden o nivel mínimo previsto na oferta do concesionario.**

A garantía exposta (que se contrarresta coa participación da Administración nos beneficios derivados da explotación da zona comercial cando superen o nivel máximo previsto na oferta) implica unha volta substancial na teoría do equilibrio económico-financieiro dos contratos pois difumina a idea do risco do concesionario na explotación do servizo. Certo é que o mantemento do equilibrio citado é un dereito do concesionario e un deber da Administración e que este equilibrio debe respectarse dado que o que debe primar é o interese público de manter a continuidade na prestación do servizo. Agora ben, sendo isto así entendemos que a previsión legal transcrita é excesiva pois despraza o risco normal da empresa adxudicataria á Administración concedente impondo a ista, a favor do concesionario, un auténtico seguro de beneficios que, ó noso xuízo, constituirá unha inagotable fonte de letixiosidade pois cando o desequilibrio sexa solicitado haberá que profundizar nas razóns polas cales a demanda de utilización da obra non acadada o mínimo previsto na oferta, feito que pode ser consecuencia dunha incorrecta xestión ou mesmo dunha oferta pouco realista.

No contrato de xestión de servizo público non existe a garantía mencionada, neste o adxudicatario ten dereito ás contraprestacións económicas previstas no contrato e a revisión das mesmas, no seu caso, nos termos que o propio contrato (prego) establece (art. 162 LCAP). Por suposto que aquí tamén o mantemento do equilibrio económico-financieiro é un dereito do concesionario e un deber da Administración (arts. 126.2.b); 127.2.2º; 128.3.2º e 152.2.3 R.S.), non obstante este equilibrio móvese dentro dos supostos normais do "*ius variandi*", "*factum principis*", "*forza maior*" e do "*risco imprevisible*", todo isto sen prexuízo das revisións periódicas - actualizacións- das tarifas polo transcurso do tempo.

CONCLUSION.

Os contratos de xestión de servizos públicos caracterízanse porque a través deles préstase, de xeito indirecto, un servizo público competencia da Administración adxudicataria.

As instalacións deportivas de uso público e entrelas as piscinas, son servizos públicos de competencia municipal e de carácter obrigatorio.

O contrato de concesión de obra pública caracterízase pola explotación dunha obra pública que non necesariamente soporta a prestación dun servizo

público (autoestradas, auditorio, centros de auga, etc.). É característico neles a existencia de actividades complementarias de carácter comercial cuxos beneficios coadxuvarán ó financiamento da inversión. Nas instalacións deportivas (piscinas) que serán obxecto de construción e explotación non están previstas actividades comerciais.

Aínda entendendo que, segundo a doutrina, pode existir discrecionalidade para calificar o contrato de construción e explotación de piscinas municipais nunha ou noutra modalidade, o maior número de anos polos que se pode efectuar a concesión e a maior claridade no equilibrio das prestacións recomenda para o interese público municipal, ó xuízo desta Secretaría Xeral, que o contrato en cuestión sexa calificado de xestión de servizos públicos."

Emenda acordada pola Xunta de Voceiros na súa sesión do día 23.03.06, asinada polos voceiros dos catro Grupos municipais:

Engadir á proposta un segundo punto co seguinte contido:

Instar á concelleira delegada de Deportes, responsable do impulso e instrución do expediente de contratación que se incoe, a que no seu día propoña ó órgano de contratación (Xunta de Goberno Local) a aprobación dos pregos de cláusulas administrativas particulares e de prescricións técnicas que sexan dictaminadas favorablemente pola comisión de Control da Contratación.

A Presidencia somete a votación a emenda xuntamente co dictame da comisión informativa de Xestión Municipal.

(Están ausentes os Sres. Caballero Míguez e Iglesias Carrera)

VOTACIÓN E ACORDO.- Con dezaoito votos a favor dos Sres. e Sras. Alonso Vázquez, Bermúdez Pérez, Coello Bufill, Comesaña Abalde, Cotobade Tombo, Couto Pérez, Fernández Fernández, Figueroa Vila, Guerra Fernández, López-Chaves Castro, Martíns Vilanova, Méndez Piñeiro, Molares Pérez, Polo Lima, Soto Ferreiro, Toba Girón, Vieitez Alonso e a Presidencia, e sete abstencións dos Sres. e Sras. Arias Moreira, Barros Ponte, Calviño Rodríguez, Graña Barcia, Porteiro García, Ruiz Ceniceros e Sío Lourido, acórdase:

Primeiro.- A forma de xestión dos equipamentos deportivos que se implantarán nas parcelas do PERI-4 Barreiro II cunha piscina cuberta e da praza central do Polígono I do PERI II-12-A Florida B con outra piscina cuberta, será o contrato de xestión de servizo público con construción de obra.

Segundo.- Instar á concelleira delegada de Deportes, responsable do impulso e instrucción do expediente de contratación que se incoe, a que no seu día propoña ó órgano de contratación (Xunta de Goberno Local) a aprobación dos pregos de cláusulas administrativas particulares e de prescricións técnicas que sexan dictaminadas favorablemente pola comisión de Control da Contratación.

Explicación de voto da Sra. Graña Barcia polo Grupo Socialista:

No queremos que exista ningunha dúbida respecto ó contido e ó obxectivo deste acordo. Consideramos necesario e urxente acometer a construción das piscinas nesta cidade, é máis, unha delas solicitouse por este grupo como xa saben pero, aínda que é certo que se produciu unha mellora na proposta de acordo, lamentablemente non confiamos na xestión plena deste acordo por parte do Goberno. Son xa demasiadas as comisións creadas onde este Goberno rompeu o consenso ou actuou na contra do acordo de todos. Ante esa prevención, abstémonos.

9.- (57).- APROBACIÓN DEFINITIVA DA MODIFICACIÓN PUNTUAL DO ACORDO REGULADOR DAS CONDICIÓNS ECONÓMICAS E SOCIAIS DOS TRABALLADORES Ó SERVIZO DO CONCELLO.

ANTECEDENTES.- Segundo se sinala no informe de data 20 de marzo de 2006, emitido pola xefa da Unidade de Persoal e conformado pola xefa da Area de Réxime Interior:

"1.- En data 29/11/2005 o Concelleiro-delegado de Persoal dictou orde do servizo co obxecto de proceder á iniciación de expediente de modificación dos importes unitarios previstos no vixente Acordo Regulador das condicións económicas e sociais dos traballadores ó servizo do Concello de Vigo, en relación coas horas traballadas en xornadas nocturnas e festivas. Ditos importes están expresamente consignados nos parágrafos 6 e 9 do artigo 10 do dito acordo. Na mesma orde se contempla a modificación da compensación prevista no parágrafo segundo do artigo 16.B.a) en canto aos traballos efectuados nos días 24 e 31 de decembro.

2.- O Pleno do Concello, en sesión de data 07/12/2005, acordou:

"Primeiro.- Aprobar inicialmente con efectos do 1 de xaneiro de 2005 a modificación dos "recargos" previstos nos parágrafos seis e nove do Acordo regulador das condicións económicas e sociais dos traballadores ó servizo do Concello de Vigo fixando a súa contía en 2,50 euros, nas horas de xornada nocturna a realizar entre as 22.00 e as 7.00 h. e en 3,70 euros nas

horas realizadas en sábados e días festivos. Tales "recargos" denominaranse "gratificacións".

Segundo.- Aprobar inicialmente con efectos do ano 2005 a modificación da cantidade que se menciona como "compensación" no artigo 16.B. a) segundo parágrafo do Acordo regulador das condicións económicas e sociais dos traballadores ó servizo do Concello de Vigo referida ó traballo efectuado entre as 10.00 h. do día 24 de decembro e as 15.00 h. do día 25 de decembro e no mesmo horario os días 31 de decembro e 1 de xaneiro, fixando a súa contía en 120 euros. Tales "compensacións" denominaranse "gratificacións".

Terceiro.- Someter o acordo adoptado ós trámites de información pública e audiencia dos interesados por un prazo de 30 días mediante anuncio que deberá publicarse no Boletín Oficial da Provincia e no taboleiro municipal de edictos, debéndose así mesmo notificar expresamente o acordo adoptado á Xunta e ó Comité de Persoal deste Concello."

3.- O referenciado acordo publicouse no BOP nº 242, do martes 20 de decembro de 2005, abríndose en consecuencia un período de información pública por un prazo de 30 días mediante a publicación do texto literal do mesmo no taboleiro municipal de edictos, onde estivo exposto dende o 20/12/2005 ata o 26/01/2006 -segundo dilixencia de constancia obrante no expediente- e sen que conste a presentación de alegacións.

FUNDAMENTACIÓN XURÍDICA

I.- O vixente Acordo regulador das condicións económicas e sociais dos traballadores ó servizo do Concello de Vigo goza da natureza xurídica de instrumento normativo, como así recolle a xurisprudencia na materia (STS do 29/09/1997; STS do 14/04/2000). En igual senso se manifesta a doutrina especializada na materia; concretamente, en consulta efectuada en escrito de data 23/11/2005 polo Titular do Órgano de Apoio á Xunta de Goberno Local á redacción de "El Consultor de los Ayuntamientos y Juzgados" (incorporada ó expediente administrativo nº 16.136/220) se cita a Sentenza do Tribunal Supremo de data 14/04/2000 (La Ley 8714/2000) na cal se recolle que os pactos e acordos gozan de natureza regulamentaria por ter vocación ordenadora de situacións futuras dende unha previsión abstracta e xeral.

II.- A Lei 9/1987, do 12 de xuño, de Regulación dos órganos de representación, determinación das condicións de traballo e participación do persoal ó servizo das Administracións Públicas, modificada pola Lei 7/1990, do 19 de xullo, consigna no seu artigo 32.a) in fine -que ten carácter básico- que será obxecto de negociación colectiva no seu ámbito respectivo e en relación coas competencias de cada Administración Pública o incremento das retribucións a establecer para o seu respectivo persoal nos proxectos normativos correspondentes ó ámbito autonómico e local.

A modificación pretendida trae causa do acordado na Mesa de Negociación realizada en data 27/05/2005 entre o Concelleiro-delegado da Área de Xestión Municipal e os representantes das diferentes centrais sindicais referenciadas na acta da dita mesa, dentro do marco da negociación colectiva recollida na Lei 9/1987, do 12 de xuño, e revestida dos títulos competenciais susceptibles de ser obxecto de negociación colectiva.

Os denominados "recargos" de nocturnidade e festividade sinalados no artigo 10 de referido acordo teñen por obxecto a "compensación" prevista no artigo

16.B.a) do acordo regulador, e a data de hoxe véñense percibindo en concepto de gratificación, pero o certo é que tales servizos extraordinarios realizados fóra da xornada normal de traballo non están incluídos dentro dese concepto retributivo, polo que tales "recargos" e "compensacións" puideran concebirse como conceptos non previstos no artigo 23 da Lei 30/1984, do 2 de agosto, de Medidas para a Reforma da Función Pública (onde se recollen e describen os conceptos retributivos dos funcionarios públicos, que ten carácter básico para todo o Estado) e conseguintemente ser causa de anulación. En consecuencia, e coa finalidade última de evitar situacións de inseguridade xurídica, parece necesario variar a redacción dos mencionados artigos do acordo regulador, denominando "gratificacións" ós conceptos aludidos.

Asemade, cómpre sinalar que as previsións contidas nos diferentes instrumentos normativos non teñen carácter inalterable, senón que xustificadas razóns de interese público poden recomendar a variación das mesmas, co obxecto de promover a súa adaptación ás esixencias ou circunstancias que no seu día non existían ou ben non foron consideradas. No uso da potestade administrativa municipal de autoorganización, debe estenderse á modificación (en virtude do "ius variandi") dos instrumentos nos que se materializa, sempre e cando esta modificación non resulte arbitraria; así mesmo, enténdese que o establecemento dunha determinada contía para cada unha das horas traballadas ne servizos extraordinarios - contía respecto da que as Administracións Públicas gozan de discrecionalidade obxectiva na súa fixación- adecúase o artigo 23.3 da Lei 30/1984, dado que a súa percepción non se establece de forma fixa nin periódica, senón que en todo caso dependerá da efectiva prestación ou da falta de prestación de tales servizos, así como do número de horas realizado.

III.- En canto á competencia para a adopción de acordo, a xa citada natureza xurídica de instrumento normativo da que goza o Acordo regulador determina que sexa o Pleno do Concello o órgano municipal competente para levar a cabo a modificación puntual proposta, en tanto en canto lle corresponde a aprobación e modificación das ordenanzas e regulamentos municipais ex artigo 123.1.d) da Lei 7/1985, do 2 de abril, Reguladora das Bases do Réxime Local, en redacción dada pola Lei 57/2003, de 16 de decembro, de Medidas para a Modernización do Goberno Local.

Para a modificación dos instrumentos normativos deben observarse os mesmos trámites que para a súa aprobación, segundo determina o artigo 56, parágrafo segundo do Real Decreto Lexislativo 781/1986, do 18 de abril, do Texto refundido das Disposicións legais vixentes en materia de réxime local. Neste senso e de conformidade co previsto no artigo 49 da Lei 7/1985, tras a aprobación inicial polo Pleno e trámite de información pública por un período mínimo de 30 días (xa cumprimentados, como consta nos antecedentes) sen que teñan sido presentadas alegacións ó mesmo, procederáse á súa aprobación definitiva polo Pleno mediante acordo expreso e formal consonte ó recollido no artigo 35 da Lei 9/1987, de 12 de xuño.

Os acordos plenarios deberán adoptarse co "quorum" da maioría simple de votos, segundo dispón o artigo 122.2.2º da Lei 7/1985; non obstante, e con carácter previo ó sometemento ó Pleno, a modificación que se propón deberá ser sometida ó dictame da Comisión Informativa de Xestión Municipal.

IV.- De conformidade co exposto, e en virtude do recollido no artigo 53 da vixente Lei 30/1992, do 26 de novembro, do Réxime Xurídico das Administracións Públicas e do Procedemento Administrativo Común, modificada pola Lei 4/1999, ..."

A seguir a xefa da Unidade de Persoal emite a proposta que se contén na parte dispositiva deste acordo.

A comisión informativa de Xestión Municipal, en sesión do 23 de marzo, dictamina favorablemente a devandita proposta.

DEBATE.- SR. SOTO FERREIRO: Voltamos dicir que vostedes manteñen unha actitude non consonte coa Lei, na nosa opinión, e non quero entrar en xuízos doutro tipo pero ó mellor mesmo constitutiva de prevaricación o que podería ser un delito.

Reitero o que dixen anteriormente sobre estes temas e abstémonos, non queremos entrar nesta liorta que dende o Goberno teñen montada.

SRA. GRAÑA BARCIA: Na comisión de Xestión Municipal este grupo tivo coñecemento da existencia dunha solicitude de información da Subdelegación do Goberno relativa a este asunto, solicitude por certo que non se incorporara ó expediente e por tanto se descoñecía. Esperamos que de agora en adiante se produza a tramitación dos expedientes cun maior rigor.

A solicitude é de data 9 de marzo e respostouse polo Goberno o día 20 de marzo, é dicir, recentemente. Esta información orixinou a solicitude por este Grupo á Alcaldesa da retirada deste asunto da orde do día por estimar que por prudencia se debera presentar un expediente rematado, con todas as garantías de viabilidade e non un expediente que aínda se atopa pendente de estudo pola Subdelegación do Goberno.

A nosa solicitude de retirada da orde do día respostouse onte ás tres da tarde, cunha escueta frase: "Non vemos ningunha xustificación no seu escrito que implique a súa retirada". Por tanto interpretamos que non se produciu ningún cambio nas condicións que existían no momento que solicitamos a retirada, non entendemos que tal sexa esta concisa resposta e reiteramos a nosa petición de retirada da orde do día.

Apelamos á prudencia do Goberno, Sra. Alcaldesa, lembrándolle que a Xunta de Goberno Local aprobou un expediente de valoración de postos de traballo que foi obxecto de requirimento pola Delegación do Goberno e cuxa execución tivo que ser paralizada por decisión da propia Xunta de Goberno.

Sensatez, non repitan os erros, graves erros que rompen as lexítimas expectativas dos traballadores que constantemente ven frustradas as súas pretensións, son enganados. O seu acordo cos sindicatos deu orixe a tres expedientes que valorados no seu conxunto comportaban unha mellora salarial para a totalidade do cadro de persoal, pero que tratados individualmente cada un deles afecta exclusivamente a unha parte do cadro de persoal.

É dicir, se non fosen viables os tres expedientes, Sr. Guerra vostede sábeo, os traballadores, sobre todo as categorías máis baixas, sufrirían unha grave inxustiza. A pesar dos nosos avisos de inviabilidade da súa proposta de incremento salarial esta situación de inxustiza cada vez faise máis real. Un dos expedientes atópase paralizado e outro, o que tratamos hoxe, atópase sometido a estudo pola Subdelegación.

Por tanto, Sra. Alcaldesa, en base o artigo 92 do Regulamento de Entidades Locais, solicitamos someta a votación a nosa solicitude de retirada da orde do día. Caso de non ser favorable esta votación, anticipamos o noso voto en contra en canto ó fondo do asunto e non polo acordo en si porque xa nos pronunciamos sobre el no Pleno do pasado mes de decembro coa nosa abstención, senón por estimar que o expediente non está en condicións de se presentar perante este Pleno.

SR. TOBA GIRÓN: Nós non imos entrar a discutir o requirimento da Subdelegación que é un requirimento de información, pero si albiscamos nas palabras da Sra. Graña un principio de prudencia, de xustiza, que a nós preocúpanos bastante máis.

A realidade é que vostedes trouxeron iso que chamamos valoración de postos de traballo do conxunto do cadro de persoal en tres expedientes distintos. Hai un expediente que ten que ver cunha produtividade, fundamentalmente ós grupos A e B, ó que sinceiramente en principio non lle vemos problema. Este segundo expediente que trae consigo unha modificación do convenio que afecta a unha parte do cadro de persoal.

Pero hai un terceiro acordo da Xunta de Goberno Local que afecta fundamentalmente ós grupos D e E desta administración e ese si que está requirido por parte de Subdelegación de Goberno que actúa sobre o centro do expediente.

O que nos preocupa é que hoxe adoptemos este acordo en Pleno e que o resultado sexa manifestamente inxusto, que haxa por unha banda un expediente de produtividade para os grupos A e B que vostedes poñan en marcha na Xunta de Goberno Local, que por outra parte é unha modificación

de convenio que favorece a unha parte do cadro de persoal e por esa banda non nos imos opoñer, pero que o terceiro expediente caia ou non se defenda ben e entón teremos unha situación manifestamente inxusta para os grupos D e E desta administración que son precisamente os grupos que no anteproxecto de valoración de postos de traballo que nós deixamos preparado eran nos que dalgún xeito centrábamos os esforzos.

Se esta situación non é clarificada polo Goberno imos abstermonos nesta modificación. Se non nos aseguran que os tres expedientes van ó mesmo tempo, vaise xerar unha situación de manifesta inxustiza. Queremos coñecer a posición do Goberno en relación cun terceiro expediente que non depende deste Pleno, senón que da decisión Xunta de Goberno Local, depende de vostedes.

SR. GUERRA FERNÁNDEZ: Antes de entrar no fondo do tema quería respostar ó Sr. Soto no tema de deslizar a palabra "prevaricación". Sóame isto como a canción que di "tengo el verbo fácil pero el labio complicado". Déixoo aí porque non me parece que teñamos que mencionar isto agora. Supoño que agora me zurrará pero non me gusta este tipo de comentario sobre algo que coído que non ven ó caso.

O 27 de decembro tivemos un Pleno nesta mesma sala no que creo que estabamos case que todos presentes. Naquel Pleno discutimos dúas cousas; unha delas era esta, a modificación das condicións do pagamento da nocturnidade e festividade á parte da remuneración polos días 24 e 31 de decembro. Naquela discusión se produciu unha votación que supuxo unha aprobación con abstencións dos demais grupos e o único que facemos agora é seguir adiante co proceso dunha decisión que foi adoptada no Pleno naquel intre, nin máis nin menos.

Entón algún me dicía que nos trabucabamos e eu estou completamente aberto a que cando se nos demostra que nos trabucamos, corrixis eses erros. Pero tamén lles dicía, e isto vai por algúns comentarios sobre a frustración dos empregados deste Concello, que o que este goberno non está disposto é a aceptar o non, que é o noso grande parapeto ante calquera tipo de reivindicación que os representantes dos traballadores nos queiran presentar.

Naquel intre eu propúxenlles que esta parte do acordo, o caso concreto do que estamos hoxe a falar que é do que temos que tratar, é un acordo que era xusto, posible e positivo, se lembran daquela dixen esas mesmas tres palabras; e se é xusto, posible e positivo, aprobámolo no seu momento coa

abstención de todos os Grupos, sen ningún voto en contra, non entendo por qué agora se quere seguir retrasando a toma de decisión a ese respecto.

Só para nos situar na decisión que se está tomando agora que se trata de nocturnidade e festividade, quero facer unha breve historia para nos situar, para saber do que estamos a falar neste caso concreto en canto á nocturnidade e á festividade, que deses tres procesos que vostede menciona paréceme o máis evidente.

O tema de nocturnidade e festividade, é dicir o sobrepagamento por un determinado traballo a estes traballadores comezou no primeiro convenio, coido lembrar, no ano 90 aproximadamente cando se fixaba unha cantidade de coido que 90-100 pesetas e logo era un 50% de recargo sobre a hora normal.

Isto mantívose ata o ano 99 cando cambiou por un novo convenio e quedou fixado en 0,95 por nocturnidade e 2,26 por festividade.

Dende o ano 99 ata agora non se fixo ningún cambio neste apartado de pagamento por nocturnidade e festividade e eu preguntáballes naquel momento, e por iso me parece que estamos repetindo o mesmo debate, se vostedes coidan que esa remuneración é axeitada tendo sido fixada no ano 99 ata o ano 2006? Ademais eu daquela, é bo para isto xa que nos comparamos con outros concellos, poñíalles exemplos doutros concellos onde están aplicando outras políticas totalmente diferentes.

Por exemplo, dicíalles que na Coruña as persoas suxeitas a este tipo de traballo teñen 120 euros ó mes, 130 euros ó mes en Santiago, en Ourense págase 3,83 euros por nocturnidade, 3,83 por festividade, en Ferrol 16 euros por nocturnidade e festividade. Dáballe infinidade de exemplos: en Alicante: 20 euros por traballo de noite, Oviedo e Gijón, Concellos similares ó noso, 6,36... Eu dicíalles que se iso é así, se levamos dende o ano 99 con esta remuneración fixada e os demais concellos móvense nesta liña penso eu que, cómo non se producíu este cambio con anterioridade? Chámame especialmente a atención que se iso é así se lle sega poñendo trabas á aprobación de algo que, insisto, aprobamos neste Pleno sen a oposición de ningún Grupo.

Pero me doe especialmente a carta do Grupo socialista pedíndonos que retirásemos isto do Pleno e coma eu non son avogado nin o pretendo, o que fixen foi dirixirme ás persoas que me teñen que informar a este respecto e que neste caso son dúas das xuristas máis prestixiosas que hai nesta casa, na miña opinión, que son a xefa de Persoal e a de Réxime Interior e dinme o que segue:

"A presente proposta de acordo que se somete a criterio do Pleno realizouse consonte cos trámites legalmente establecidos para a modificación dos instrumentos normativos emanados nas Corporacións locais. O obrigado trámite de publicidade realizouse debidamente mediante anuncio publicado no Boletín Oficial da Provincia núm. 242 do martes, 20 de decembro, expoñéndose no taboleiro de anuncios do Concello durante 30 días sen que se presentasen alegacións. O pasado día 9 de marzo entrou no Rexistro do Concello un escrito remitido pola Subdelegación do Goberno polo que se solicita información complementaria relativa ó incremento das gratificacións. En oficio da Sra. Alcaldesa de data 20 de marzo enviouse a información requirida á Subdelegación do Goberno xunto con todos os informes referenciados (constan todos os informes) sen que no momento actual conste neste Concello novo escrito da Subdelegación en igual sentido. Tampouco consta que se acudira á vía xurisdiccional polo devandito órgano impugnando a actuación municipal".

Din estas xuristas nas que eu teño toda a confianza: "No apartado 2 da Lei reguladora das bases de réxime local dise que as administracións do Estado efectivamente están facultadas para recabar e obter información concreta sobre a actividade municipal poidendo solicitar mesmo a exhibición de expedientes e a emisión de informes (cousa que con todo o dereito do mundo fai a Subdelegación do Goberno sen máis). Parece claro que a petición de información efectuada polo Subdelegado do Goberno o pasado día 9 de marzo non ten en ningún caso natureza xurídica de requirimento ou de anulación."

Non nos están requirindo para anular nada, estannos pedindo información coma en tantos outros casos, trátase pura e sinxelamente dunha solicitude de información relativa á modificación que se pretende. "Cabendo afirmar que o expediente de modificación puntual do convenio pode e debe seguer o seu curso e o acordo que se adopte comunicarse ó Subdelegado (coma é normal e facemos en todos os casos) para os efectos que procedan. A día de hoxe non existen razóns ou argumentos legais que leven a poder afirmar a imposibilidade de acordar a aprobación definitiva. Non esquezamos que se realmente se desexa interromper a tramitación o Subdelegado do Goberno goza da privilexiada vía do artigo 65 que significa requirir", cousa que non fixo, sinxelamente pediu información e hai unha diferenza moi grande, eu non son xurista pero o vexo de xeito inmediato; requiríunos información e nós démoslla de xeito inmediato.

Polo tanto non existe razón de tipo legal para que nós paremos isto e coma por riba era xusto o que estamos falando, os demais Concellos do noso

contorno, coma xa lles demostrei, teñen esta determinada situación non vemos por qué temos que proceder a retirar este punto do Pleno en absoluto. Lembro que isto se aprobou cos votos do Partido Popular pero coas abstencións de todos vostedes.

Eu ata este momento en todos os temas de persoal fun moi escrupuloso cando falei cos medios de comunicación e o que se me presentan son algunhas preguntas e preguntolle ó Partido Socialista, por qué estamos empeñados en retrasar este tipo de decisións? Estamos preocupados por algún tema porque existe paz social, porque estamos chegando a acordos cos traballadores, estamos preocupados por iso? Saben vostedes algo da Subdelegación do Goberno que nós tiveramos que coñecer? Porque o único que nos requiriron foi información.

Eu ata agora fun extremadamente escrupuloso e xamais entrei en ningún papel político por parte do Subdelegado do Goberno pero dado que insisten a verdade é que me causa unha dúbida. Insisto en que non entendo por qué se quere retrasar unha decisión que se aprobou neste Pleno, que corresponde a 0,01% da masa salarial deste Concello e único que significa é a mellora das condicións de traballo dunha parte do noso cadro de persoal que leva oito anos coa mesma situación, nin máis, nin menos, diso é do que estamos falando e iso é o que hoxe temos que aprobar de xeito definitivo.

SR. SOTO FERREIRO: Sr. Guerra, un sempre se xulga mal a si mesmo, eu pensei que era unha persoa, pretendo selo, que vai por dereito, que fala mirando ós ollos, que di o que pensa, acertando algunhas veces aínda que outras non, sendo leal, cumprindo a súa palabra e a partir daí o seu calificativo de "labio complicado" non o entendo porque falo directo, enténdeme? Non sei se vostede di que é un "labio complicado" pola miña intervención anterior, ó mellor tiña que ser máis directo do que fun, ou é que descubriu algo?

Voulle falar de dúas cousas posibles polas que vostede está a dicir isto: descubriu o Partido Popular neste Pleno as emendas do Bloque ó Regulamento de participación cidadá que coñeciamos todos e que os demais Grupos non estabamos a favor desa situación nominalista, empezando por vostedes dun xeito moi importante, e que había o compromiso de todos de vir votar a este Pleno e vostedes incumprírono? Non cumpriron a súa palabra, traicioaron un pacto, ónde está o "labio complicado"?

Agora imos ó Regulamento no que están por se era por isto. Se me teño que repetir unha vez máis, aínda que pensei que valía coa intervención do Pleno anterior, vouno facer. Eu comparto con vostede que hai unha situación de

inxustiza no fondo deste tema pero isa é unha cousa e outra é que a nós pónennos aquí para se podemos, dentro da lexislación vixente corrixir todas as inxustizas posibles, claro está, pero dentro da lexislación vixente e un demócrata ten que atender a cumprir a lexislación porque senón isto sería un caos ou unha dictadura dalgúns sobre outros.

Polo tanto a min hai moitas leis que non me gustan, non é so unha, en moitas direccións, no da lingua galega e poderíalles dar unha ringleira de cousas que non me gustan e como vostedes incumpren ademais a pouca lexislación que algúns pensamos que hai sobre certos temas e apandamos con iso. Pero vostede non nos pida máis alá e déixese de historias.

Vostede pensa que isto é legal? Adiante. Díxenlle nunha intervención do Pleno anterior que nós non iamos reclamar porque hai esa situación que nos conmove profundamente que é a situación de inxustiza que se está a dar neste. Por tanto que lles expliquen os demais por qué non fixeron alegacións, eu xa dixen no Pleno anterior que non as ia facer, nin alegacións aquí, nin reclamar en ningures e volvo reiterar que non imos utilizar ningunha belixerancia neste tema en ningures.

Pero se se requiríu ou se deixou de requirir que, por certo xuridicamente paréceme que ten vostede razón, é unha opinión xurídica e coma opinión xurídica díxenlle que podería ser este expediente mesmo constitutivo de prevaricación, quere que llo diga máis claro? porque ó mellor é iso o que tiña "complicado no labio". Os meus asesores pensan que isto é prevaricación e por se estamos errados, Deus o queira, non queremos combater este expediente.

Nós temos as intencións moi claras e se non as entendeu estou disposto a repetirllas algunhas veces máis, pero de "labio complicado" nada. Vostedes teñen o fuciño absolutamente retorto de mentir, enganar e de incumprir pactos.

SR. TOBA GIRÓN: Eu non vou utilizar palabras tan grosas porque en temas de persoal é moito mellor seren liviáns.

Quero colocar claramente a nosa posición, nós non nos imos opoñer a este expediente, Sr. Guerra, porque vostedes se comprometen a resolver os problemas dos grupos "D" e "E", isa é a clave.

Evidentemente ten vostede moita razón e non o imos discutir nin vou entrar no fondo porque se o quixera tería presentado alegacións e non o fixemos, pero vostede concorde comigo en que aquel expediente que tratamos en decembro tiña tres partes; a nós prácenos que avancen dúas, queremos o

compromiso de vostedes de facer avanzar esa terceira parte, o compromiso de vostedes de tratar tamén con xustiza ós grupos "D" e "E" desta administración que sinceiramente están tan necesitados coma o resto do cadro de persoal. Penso que me expliquei. Pois nada máis, gracias.

SRA. GRAÑA BARCIA: En primeiro lugar a solicitude de petición de retirada. Votarase e nada que dicir respecto a iso, pero si respecto obviamente ó informe ó que vostede deu lectura neste acto. Dende logo gustaríanos e pensamos que é unha proba cando menos de estilo e transparencia, que vostede acompañase copia dese informe na carta na que se nos comunicou que non se admitía a petición solicitada.

Sr. Guerra, sinceiramente pensamos que deberían aproveitar a oportunidade que lles estamos dando, que debera ser iniciativa de seu, que deberon aceptar dende un inicio o que se propuxo nesa carta. Estamos apelando dende o principio a criterios de prudencia e de sensatez. Vivimos xa a experiencia dun expediente frustrado, con problemas. Efectivamente é certo o que vostede di de que sinxelamente se solicitou información pero en prevención, non se está aquí expoñendo votar en contra do fondo do asunto, xa llo dixen con anterioridade, mantemos a abstención que xa formulamos no Pleno do 7 de decembro, obviamente non imos cambiar a nosa postura.

O único que lle estamos propoñendo é que por prudencia, por sensatez, para non frustrar novamente as expectativas dos traballadores, para non incorrer nunha inxustiza se retire este asunto da orde do día, única e exclusivamente, e dende logo todos apoiamos que se produzan melloras nas condicións laborais dos traballadores do Concello pero melloras posibles.

SR. GUERRA FERNÁNDEZ: Sr. Toba, os traballadores desta casa saben que están en boas mans e nós tentaremos seren o máis xustos posibles por suposto, estámolo a facer dende hai 2 anos e vostede sabe moi ben, porque tivo a mesma responsabilidade ca min, que non é un tema sinxelo, que é moi complicado e que en todos estes camiños se nos teñen que caer, coma dicimos nestes termos, "algunhas plumas" nas negociacións.

Sr. Soto, vexo que non lle gusta a vostede a miña canción pero lle vou dicir unha cousa co risco que significa e co respecto que lles teño ós ex alcaldes e vostede sabe que lle teño respecto: eu non permito que vostede volte a repetir neste caso a palabra prevaricación, non o permito e se vostede o volve repetir o que ten que facer é votar en contra e deixarse de tirar a pedra e agachar a man. Isto non é o Regulamento de participación

cidadá, é o que estamos falando; se quere votar en contra, vote e se non, se pensa que é prevaricación léveme vostede ó xulgado se o coida oportuno pero xa está ben de falar de prevaricación, non llo permito nin a vostede coma ex alcalde, nin coma persoa á que lle teño respecto.

Sra. Graña, non coido que existe ningunha razón para retirar o expediente, expliqueino dende todos os puntos de vista, coido que debemos seguir adiante con este expediente porque non existe ningunha razón xurídica. Se existira a máis mínima dúbida xurídica de que iso fose así, non teña a máis mínima dúbida que eu o retiraría, teño máis interese que vostede, fixen todo tipo de consultas e vostede sabe que o que estou dicindo é verdade e se sabe que é verdade por qué seguen poñendo palos na roda da bicicleta? Non o entendo.

SR. SOTO FERREIRO: Sr. Guerra, do noso voto, do voto do Partido Galeguista é dono exclusivo o Partido Galeguista e polo tanto a súa intervención, por se era unha provocación, é barata e non vai obter ningún fin. Imos seguir votando o que anunciamos que votariamos, consulteino ademais co meu compañeiro, Sr. Alonso, quen ademais me animou a que mantivesemos a votación feita xa no Pleno anterior e que se volve facer neste.

Eu por vostede coma persoa podo ter o que vostede queira pero o movemento demóstrase andando por unha parte e por outra déixeme dicirlle que as opinións xurídicas a vostede gustaranlle ou non pero terá que permitilas, que remedio.

Díxenlle que o meu contorno me asesorou no sentido de que isto pode ser constitutivo de prevaricación e dígollo de novo, permítalo ou deíxeo de permitir porque para min só constitúe unha advertencia política. Se a vostede lle gusta aprécíela, que non lle gusta desprécíela, faga o que lle pete pero vostede non é quen para mo impedir. Se vostedes tiveran poder ordenarían iso e moitísimo máis, que xa o vou tendo claro, que seguramente nin poderíamos opinar. Dende logo non van ter poder para decidir exclusivamente, bastante usan o poder que lles regalaron outros para facer o que lles peta incumprindo a lexislación e os compromisos permanentemente. A partir daí estaría boa que vostede nos vaia impoñer que usemos ou non palabras de opinión política ademais. Pois si señor, eu opino politicamente que isto é unha prevaricación.

(Están ausentes os Sres. Caballero Míguez e Iglesias Carrera)

VOTACIÓN DA PETICIÓN DE RETIRADA DO EXPEDIENTE FORMULADA POLA CONCELLEIRA DO GRUPO MUNICIPAL DO PSdeG-PSOE, SRA. GRAÑA BARCIA: Con once votos en contra dos Sres. e Sras. Alonso Vázquez, Coello Bufill, Comesaña Abalde, Couto Pérez, Figueroa Vila, Guerra Fernández, López-Chaves Castro, Molares Pérez, Polo Lima, Soto Ferreiro e a Presidencia, sete abstencións dos Sres. e Sras. Bermúdez Pérez, Cotobad Tombo, Fernández Fernández, Martíns Vilanova, Méndez Piñeiro, Toba Girón e Vieitez Alonso, e sete votos a favor dos Sres. e Sras. Arias Moreira, Barros Punte, Calviño Rodríguez, Graña Barcia, Porteiro García, Ruiz Cenicerós e Sío Lourido, acórdase rexeitar a petición de retirada do expediente da orde do día formulada pola concelleira do Grupo municipal do PSdeG-PSOE, Sra. Graña Barcia.

VOTACIÓN E ACORDO.- Con nove votos a favor dos Sres. e Sras. Coello Bufill, Comesaña Abalde, Couto Pérez, Figueroa Vila, Guerra Fernández, López-Chaves Castro, Molares Pérez, Polo Lima e a Presidencia, e dezaseis abstencións dos Sres. e Sras. Alonso Vázquez, Arias Moreira, Barros Punte, Bermúdez Pérez, Calviño Rodríguez, Cotobad Tombo, Fernández Fernández, Graña Barcia, Martíns Vilanova, Méndez Piñeiro, Porteiro García, Ruiz Cenicerós, Sío Lourido, Soto Ferreiro, Toba Girón, e Vieitez Alonso, acórdase:

Primeiro.- Aprobar definitivamente con efectos de 1 de xaneiro de 2005 a modificación dos "recargos" previstos nos parágrafos 6 e 9 do artigo 10 do Acordo regulador das condicións económicas e sociais dos traballadores ó servizo do Concello de Vigo, fixando a súa contía en 2,50 euros nas horas de xornada nocturna a realizar entre as 22.00 h e as 7.00 h, e en 3,70 euros nas horas realizadas en sábados e días festivos, denominándose tales "recargos" como "gratificacións".

Segundo.- Aprobar definitivamente con efectos do ano 2005 a modificación da cantidade que se menciona como "compensación" no artigo 16.B.a) parágrafo segundo do Acordo regulador das condicións económicas e sociais dos traballadores ó servizo do Concello de Vigo, referida ó traballo efectuado entre as 10.00 h do día 24 de decembro e as 15.00 h do día 25 de decembro, e no mesmo horario os días 31 de decembro e 1 de xaneiro, fixando a súa contía en 120 euros, denominándose tales "compensacións" como "gratificacións".

Terceiro.- Notificar o presente acordo á Xunta e ó Comité de Persoal deste Concello, así como á Delegación Provincial da Consellería de Traballo ós efectos oportunos.

Cuarto.- Contra o presente acordo poderase interpoñer recurso contencioso-administrativo perante o Xulgado do Contencioso-Administrativo de Vigo, no prazo de DOUS MESES dende o día seguinte ó da súa notificación ou publicación, nos supostos, termos e condicións do previsto nos artigos 8, 25 e 46 da Lei 29/1998, do 13 de xullo, Reguladora da Xurisdicción Contencioso-Administrativa.

Neste intre óense unhas voces ó fondo do salón de Pleno que non quedaron rexistradas na gravación da sesión, pedindo silencio a Presidencia.

INTERVENCIÓN DO SR. SOTO FERREIRO: Sra. Alcaldesa, pídlle encarecidamente que estea máis atenta para escoitar cando hai rebumbios na sala que prexudican os debates. Iste é intolerable, dígollo sinceiramente. Vostede non escoitou nada, pero eu si o escoitei e non hai dereito.

A PRESIDENCIA: Eu non escoitei. Vostede está máis perto ca min.

SRA. PORTEIRO GARCÍA: Eu entendo perfectamente que vostede, coma calquera persoa que estivese no seu lugar, non ten por qué escoitar todas as cousas que se producen na sala e polo tanto non lle critico que non o escoitase; pero se un corporativo ou varios dinlle a vostede que escoitaron fefacemente unha ameaza contra un membro desta Corporación entendo que a súa palabra é unha palabra que ten ser tida en conta. Polo tanto vostede xa coñece algo que antes non coñecía e supoño que algo terá que dicir ó respecto. Dende logo debería constar na acta que unha concelleira do noso Grupo, a Sra. Graña, foi ameazada durante esta sesión plenaria en presenza do público asistente e coa constancia de varios membros da Corporación que así o viron.

Eu tampouco escoitei, que conste, pero me sobra con escoitallo dicir a outro compañeiro da Corporación para evidentemente ter que prestar atención. Non creo que vostede poida pasar por isto coma se non acontecese nada.

A PRESIDENCIA: Dende o momento en que o Sr. do Bloque Nacionalista Galego fixo denuncia queda constancia na acta e isa é a realidade porque todo o Pleno, coma vostede sabe, estase gravando.

SRA. PORTEIRO GARCÍA: Permítame que eu teña a inxenuidade suficiente coma para entender que vostede ten que exercer unha función de amparo sobre os membros desta Corporación. Permítame que aínda crea que vostede ten que presidir esta sesión plenaria e permítame que lle pregunte por qué hai unha restricción do público á sala no día de hoxe. Qué perigo había, qué anuncio de tumulto existía para que se tomasen as medidas de control tan severas que hoxe se tomaron?

Non discuto se hai algún tipo de ameaza, decisión do Goberno, por qué se coida tanto iso e non se coida a integridade dun membro da Corporación? Podería ser vostede mañá e nós estaríamola apoiando se alguén a ameaza, Sra. Alcaldesa. Esperamos de vostede un xesto cara esta compañeira que é compañeira súa tamén, que é representante dos cidadáns tamén e entendo que non se debe tolerar, nin vostede debe ser complaciente cun feito destas características. Pídolle por favor unha declaración nese sentido.

A PRESIDENCIA: Sinto que eu non escoitara, neste momento aínda non sei qué dixo a persoa ó saíren.

SRA. PORTEIRO GARCÍA: Díxolle "te vas a enterar".

A PRESIDENCIA: Pois que conste en acta a partir de agora mesmo, eu non me podo inventar algo se non o escoito.

Vostede quere entrar nunha polémica, quere montar aquí outra cousa e eu penso que non é bo, que non se tivo que dicir iso, que todo o que sexan algaradas no Pleno é malo para todos, penso que é malo sempre, sinto que se digan esas cousas e quero tamén que conste en acta, vostede acaba de dicilo, pois que conste en acta e ata aí podemos chegar.

SR. TOBA GIRÓN: Sra. Presidenta, eu si escoitei as palabras que lle dirixiron á compañeira e amiga, Sra. Graña, e o que lles propoño é que conste en acta a solidariedade de toda a Corporación coa Sra. Graña neste momento.

A PRESIDENCIA: Por suposto que ten a solidariedade de todos os Grupos e desta Presidenta, Sra. Graña, pero se non escoitei non me podo pronunciar sobre algo que non escoitei. Ten a solidariedade de todos, Sra. Graña.

10.- (58).- NOMEAMENTO DE MEMBRO SUPLENTE NA COMISIÓN DE CONTROL DO PLAN DE PENSIÓNS DO CONCELLO.

ANTECEDENTES.- Por escrito de data 17 de marzo de 2006, a Alcaldía-Presidencia formula a seguinte moción:

"Ó Concello de Vigo, como promotor do Plan de Pensiós do Concello de Vigo e os seus organismos autónomos, correspóndelle, de acordo co Regulamento do dito fondo, o nomeamento de cinco (5) membros na Comisión de Control do citado Plan.

Na actualidade, en virtude do acordo do Pleno do Concello de data 27.10.03 e outras posteriores, os representantes da Corporación son os seguintes:

- D. Javier Guerra Fernández, en representación do Grupo político municipal do PP.
- D^a María Luisa Graña Barcia, en representación do Grupo político municipal do PSdeG-PSOE.
- D^a Silvia Bermúdez Pérez, en representación do Grupo político municipal do BNG.
- D. Xulio Alonso Vázquez, en representación do Grupo político municipal do PG.

Debe entenderse que a designación da Alcaldía como membro da Comisión de Control éo en razón do seu cargo, non obstante a imposibilidade certa de acudir regularmente ás reunións que se convocan recomenda que para o posto en cuestión se designe unha persoa suplente.

De conformidade co indicado e ó abeiro do previsto no artigo 36.1 do Regulamento do Plan de Pensiós aprobado polo Pleno do Concello en sesión de data 7 de outubro de 1996, propónse ó Pleno do Concello a adopción do seguinte acordo:

Primeiro.- Designar a D^a Marta Iglesias Bueno como suplente da Alcaldía na Comisión de Control do Plan de Pensiós do Concello de Vigo que a substituirá en casos de ausencia e en xeral cando concorra algunha causa xustificada.

Segundo.- Comunicar o presente acordo á Comisión de Control."

A comisión informativa de Xestión Municipal, en sesión do día 23 de marzo de 2006, dictaminou favorablemente a anterior moción.

(No momento da votación están ausentes os Sres. Barros Punte, Caballero Míguez, Iglesias Carrera e Viéitez Alonso).

VOTACIÓN E ACORDO.- Por unanimidade dos vintetrés membros presentes da Corporación, dos vinteseite que a constitúen de dereito e de feito,

ACÓRDASE:

Aprobar a proposta da Alcaldía de nomeamento de membro suplente na Comisión de Control do Plan de Pensións do Concello de Vigo co texto que se transcribe nos antecedentes deste acordo.

11.- (59).- SOLICITUDE DE CONCESIÓN DE CRÉDITOS EXTRAORDINARIOS DENTRO DO ORZAMENTO DE VÍAS E OBRAS DE 2006.

ANTECEDENTES.- Por escrito de data 13 de marzo de 2006, o Interventor Xeral informa do seguinte:

"Con data 6 dos correntes, a Sra. Alcaldesa-Presidenta desta Corporación incoa expediente de modificación de créditos para afrontar, tanto a realización da construción dunhas escaleiras (rúa Uruguai-Pr. De Portugal) como a compra dun vehículo por un importe de 21.500 euros).

A devandita modificación implica, conforme ó estipulado polo artigo 177 do Real Decreto 2/2004, de data 5 de marzo, polo que se aproba o Texto refundido da Lei reguladora das Facendas Locais, a aprobación dun expediente de concesión de crédito extraordinario, ó non existiren no orzamento vixente crédito orzamentario co que atender o mencionado gasto e non poder demorarse ata o exercizo seguinte sen prexuízo do interese xeral.

O financiamento para afrontar a devandita modificación farase con cargo á minoración das partidas que figura reflectida (51110.2100000) no mencionado decreto de incoación.

Este expediente, previo dictame da Comisión Informativa de Xestión Municipal, someterase, segundo o preceptuado polo citado artigo 177 do RD 2/2004, a aprobación plenaria, con suxeición ós mesmos trámites e requisitos que os Orzamentos. Serán así mesmo de aplicación as normas sobre información, reclamacións e publicidade dos Orzamentos a que se refire o artigo 169 do citado Real Decreto.

APLICACION

<u>PARTIDA</u>	<u>CONCEPTO</u>	<u>IMPORTE</u>
5110.6010000 (06511001)	Construc. Escaleiras Uruguai-Pr. Portugal	10.000
5110.6240000 (06511002)	Adquisición vehículo	11.500

ORIXE

<u>PARTIDA</u>	<u>CONCEPTO</u>	<u>IMPORTE</u>
51102100000	Conservación vías públicas	21.500

A presente modificación do Orzamento infórmase favorablemente por esta Intervención Xeral, ao se axustar a mesma á normativa legal esixible a este tipo de expediente."

Coa mesma data o concelleiro delegado emite a proposta que se contén na parte dispositiva deste acordo.

A comisión informativa de Xestión Municipal, en sesión do 23 de marzo, dictamina favorablemente.

DEBATE.- SR. SOTO FERREIRO: Neste expediente hai dous apartados, un que se refire a mercar maquinaria para Vías e Obras e outro para facer unha escaleira na Praza de Portugal.

Primeiro de nada gustaríame que me explicasen a importancia desa obra da escaleira e a súa prevalencia sobre outras moitas que, na miña opinión, habería que facer en Vigo. Gustaríame polo tanto pedirlle unha explicación ó Goberno de por qué se quere facer esa escaleira e por qué se fai unha modificación orzamentaria para iso. Así coma está, sen máis, é o que entendimos e non comprendemos, que se nos explique a necesidade social. Estamos a favor de votar transferencia para maquinaria, para que se manteñan ben as vías e as obras da cidade pero non para votar operacións de escaleiras máis ou menos monumentais ou faraónicas.

SR. FIGUEROA VILA: É unha solicitude veciñal e ó mesmo tempo agora mesmo hai un arranxo do aparcadoiro da Praza de Portugal que se requiriu dende o Concello. Aproveitar este arranxo para facer unha obra solicitada polos veciños que coidamos que é unha obra importante. Non hai máis explicacións.

(Están ausentes os Sres. Barros Punte, Caballero Míguez e Iglesias Carrera).

VOTACIÓN E ACORDO.- Con dezaseis votos a favor dos Sres. e Sras. Bermúdez Pérez, Coello Bufill, Comesaña Abalde, Cotobade Tombo, Couto Pérez, Fernández Fernández, Figueroa Vila, Guerra Fernández, López-Chaves Castro, Martíns Vilanova, Méndez Piñeiro, Molares Pérez, Polo Lima, Toba Girón, Vieitez Alonso e a Presidencia, seis abstencións dos Sres. e Sras. Arias Moreira, Calviño Rodríguez, Graña Barcia, Porteiro García, Ruiz Ceniceros e Sío Lourido e o voto en contra dos Sres. Alonso Vázquez e Soto Ferreiro, acórdase:

Primeiro.- Aprobar inicialmente a modificación orzamentaria núm. 27/06, relativa ó gasto que se relaciona no Decreto de incoación, por un importe de 21.500 euros.

Segundo.- Someter o expediente ós trámites de información e publicación previstos no artigo 169 do RD 2/2004, Texto Refundido da Lei Reguladora das Facendas Locais. De non se presentar reclamación ou alegación ningunha no prazo de exposición pública, o acordo inicial elevarase a definitivo, entrando en vigor o día seguinte da súa publicación no Boletín Oficial da Provincia.

12.- (60).- RESOLUCIÓN DE ALEGACIÓNS E APROBACIÓN DEFINITIVA DO REGULAMENTO MUNICIPAL DAS INSTALACIÓNS DE ALUMEADO PÚBLICO NO TERMO MUNICIPAL DE VIGO.

ANTECEDENTES.- O enxeñeiro industrial dos Servizos Electromecánicos deste Concello, Sr. Crespo Casal, coa conformidade do concelleiro delegado, por escrito de data 20 de marzo de 2006 informa do que segue:

"Con data 12 de setembro de 2005 o Pleno do Concello de Vigo aprobou inicialmente o regulamento municipal das instalacións de alumeado público no termo municipal de Vigo.

Posteriormente e de conformidade co disposto no artigo 49 da Lei 7/85, do 2 de abril, reguladora das bases de réxime local, expónse ó público o expediente polo prazo de 30 días hábiles contados a partir do 24 de novembro de 2005 que se publica no Boletín Oficial da Provincia de Pontevedra.

Durante o prazo sinalado para a exposición pública e presentación de alegacións ó citado expediente, presentáronse no Rexistro Xeral do Concello as seguintes:

- Grupo Municipal Socialista. Doc. 50190464
- Colexio Oficial de Arquitectos de Galicia. Doc. 50204038
- Sielvigo, SL. Doc. 50204590

Examinadas unha a unha as alegacións presentadas, considérase que istas deben ser engadidas ó texto do regulamento, quedando modificado coa inclusión das mesmas.

Con data 13 de xaneiro de 2006, o Grupo Municipal Socialista presenta alegación ó regulamento que non se ten en conta por estar fóra de prazo."

Polo exposto o enxeñeiro informante propón a aprobación do devandito regulamento e a súa publicación íntegra no Boletín Oficial da Provincia.

A comisión informativa de Servizos Xerais, en sesión do 23 de marzo, dictamina favorablemente a proposta que se contén na parte dispositiva deste acordo.

INTERVENCIÓN DA SRA. GRAÑA BARCIA: Anticipamos o noso voto a favor deste Regulamento porque coidamos sinceramente que é un regulamento moi ben elaborado e moi positivo para o Concello.

Sen embargo temos que lamentar e polo tanto cuestionar porque estimamos que aquí se produciu unha proba máis de cómo o Goberno interpreta na práctica termos coma consenso ou diálogo.

O Grupo municipal socialista presentou dúas alegacións no período de información pública a este Regulamento, unha delas, é certo, estimouse e polo tanto incorporado o seu contido ó mesmo. Sen embargo unha segunda alegación a resposta foi que non se tramitaba por unha suposta presentación fóra de prazo. Non o imos cuestionar, aceptámolo pero non consideramos que unha alegación presentada por un Grupo da oposición, oito Concelleiros desta Corporación, deba ter por contestación ningunha resposta aínda que estea presentada fóra de prazo, en todo caso antes da realización deste Pleno, agás que o Goberno predique prácticas nada respectuosas co consenso e o diálogo.

Ademais direilles cal é a verdadeira razón desta actitude. A alegación poñía en evidencia como son quen de aprobar de xeito reiterado unha normativa cun sentido determinado, cunhas prohibicións determinadas para logo na práctica incumprila de xeito sistemático.

A alegación pretendía que tomaran unha decisión, a que estimaran conveniente pero coherente. O suposto é claro: toda a normativa municipal, mesmo a aprobada por vostedes e este Regulamento é proba diso, prohibe a utilización como soporte para a instalación tanto de anuncios publicitarios como do alumeado navideño, elementos do mobiliario urbano coma semáforos ou farolas. Sen embargo, coma é público e notorio, vostedes incumpriron reiteradamente esta normativa consentindo así ademais o incumprimento por parte da adxudicataria que instalou o alumeado navideño contravindo os pregos que recollían a prohibición de utilizar as farolas con ese destino.

Diante da presentación dun regulamento que mantén esta prohibición era necesario que clarexaran, por iso presentamos a nosa alegación, cal era a

súa vontade pois malia existiren xa con anterioridade esta restricción vostedes xamais a cumpriron.

Esta é a explicación á súa non contestación á nosa alegación: que non teñen contestación porque esta só podería levar aparelado asumir o seu cumprimento.

Ó final é o que puxeron de manifesto: o incumprimento da normativa municipal, una normativa por vostedes aprobada e o seu desprezo absoluto ó consenso e ó diálogo.

Votaremos a favor, é un bo Regulamento, por certo, onde novamente recollen esta prohibición.

(No momento da votación están ausentes os Sres. Barros Ponte, Caballero Míguez e Iglesias Carrera).

VOTACIÓN E ACORDO.- Con vintedous votos a favor dos Sres. e Sras. Arias Moreira, Bermúdez Pérez, Calviño Rodríguez, Coello Bufill, Comesaña Abalde, Cotobade Tombo, Couto Pérez, Fernández Fernández, Figueroa Vila, Graña Barcia, Guerra Fernández, López-Chaves Castro, Martíns Vilanova, Méndez Piñeiro, Molares Pérez, Polo Lima, Porteiro García, Ruiz Cenicerros, Sío Lourido, Toba Girón, Vieitez Alonso e a Presidencia, e a abstención dos Sres. Alonso Vázquez e Soto Ferreiro, acórdase:

Primeiro.- Estimar as alegacións presentadas durante o período de información pública polo Grupo municipal Socialista, o Colexio Oficial de Arquitectos de Galicia e SielVigo, SL.

Segundo.- Aprobar definitivamente o regulamento municipal das instalacións de alumeado público no termo municipal de Vigo co texto que se transcribe ó final deste acordo, unha vez incorporado o contido das anteriores alegacións estimadas.

Terceiro.- A efectos da súa entrada en vigor, o texto do Regulamento deberá publicarse integramente no BOP.

REGULAMENTO MUNICIPAL REGULADOR DAS INSTALACIÓNS DE ALUMEADO PÚBLICO NO TERMO MUNICIPAL DE VIGO.

CAPITULO 1.- NORMAS XERAIS.

Artigo 1.- OBXETO.

Artigo 2.- REQUISITOS XERAIS DAS INSTALACIÓNS.

1.- Valores luminotécnicos

- 2.- Potencia instalada.
 - 3.- Centros de mando.
 - 4.- Redes de alimentación.
 - 5.- Soportes.
 - 6.- Luminarias.
 - 7.- Lámpadas.
- Artigo 3.- NORMATIVA DE APLICACIÓN.

CAPITULO 2.- INSTALACIONES.

- Artigo 4.- ACOMETIDA.9
- Artigo 5.- CENTRO DE MANDO.
- 1.- Con carácter xeral.
 - 2.- Baseamento.
 - 3.- Fabricación.
 - 4.- Módulo de entrada e medida.
 - 5.- Módulo de mando e protección.
 - 6.- Módulo estabilizador-reductor.
 - 7.- Módulo de comunicacións.
- Artigo 6.- REDES SOTERRADAS.
- 1.- Gabias.
 - 2.- Canalizacións e entubado
 - 3.- Dados.
 - 4.- Porlóns, porcas e arandelas.
 - a) Porlóns.
 - b) Porcas.
 - c) Arandelas.
 - 5.- Arquetas.
 - 6.- Conductores
 - 7.- Acometida ás luminarias.
 - 8.- Caixas de derivación
 - 9.- Columnas soporte.
 - a) Columnas rectas troncocónicas.
 - b) Columnas rectas especiais.
 - c) Columnas de gran altura.
 - d) Columnas ornamentais
 - e) Columnas antivandálicas
 - f) Xeral
- Artigo 7.- REDES SOBRE FACHADA.
- 1.- Conductores.
 - 2.- Condicións da instalación.
- Artigo 8.- REDES AÉREAS.
- 1.- Conductores.
 - 2.- Apoios.
 - 3.- Illadores, tirantes e tornapuntas.
 - 4.- Cimentacións
- Artigo 9.- FONTES DE LUZ
- 1. Luminarias.
 - a) Luminarias empregadas en viais.
 - b) Luminarias empregadas en prazas, parques, xardíns e rúas peonís
 - c) Limitación do fluxo luminoso.
 - 2.- Lámpadas.
 - 3.- Equipos.
 - a) Arrancadores.

- b) Reactancias.
 - c) Condensadores.
- Artigo 10.- POSTA A TERRA DA INSTALACIÓN.
- Artigo 11.- ALUMEADOS ORNAMENTAIS.
- 1.- Materiais a utilizar.
 - 2.- Tipoloxía das instalacións
 - 3.- Altura das instalacións.
 - 4.- Fixación dos elementos.
 - 5.- Liñas de subministro de enerxía eléctrica.
 - 6.- Proteccións.
 - 7.- Control horario.
 - 8.- Tramitación e control (Presentación de solicitudes).
 - 9.- Instaladores autorizados.
 - 10.- Documentación necesaria para a posta en servizo da instalación.
 - 11.- Datas de montaxe e desmontaxe das instalacións.
 - 12.- Cobertura de riscos.
 - 13.- Fianza.
 - 14.- Execución dos traballos de acometida e instalación.
 - 15.- Retirada de autorización ó instalador.

CAPITULO 3.- CONTROL DE CALIDADE.

- Artigo 12.- OBXECTO.
- Artigo 13.- UNIDADES DE OBRA.

CAPITULO 4.- RECEPCIÓN DAS INSTALACIÓNS.

- Artigo 14.- DOCUMENTACIÓN
 - 1.- Proxecto técnico.
 - 2.- Certificado de instalación.
 - 3.- Certificado de dirección de obra.
 - 4.- Certificados de garantía de calidade.
 - 5.- Certificado de inspección.
- Artigo 15.- ACTA DE COMPROBACIÓN DE REPLANTEO.
- Artigo 16.- MEDICIÓNS
- Artigo 17.- RECEPCIÓN DAS OBRAS E PRAZO DE GARANTÍA.

ANEXO : FIGURAS E ESQUEMAS.

<u>Figura</u>	<u>Descrición</u>
1	Gabias en cruzamento de rúa.
2	Gabias en parques e xardíns.
3	Gabias en beirarrúas, medianas e beiravías.
4	Elementos de ancoraxe.
5	Elementos de fixación.
6	Sistema de fixación do soporte. Detalle entrada entubado.
7	Arqueta tipo "Cambios de dirección".
8	Arqueta tipo "Cruces de rúa".
9	Arqueta tipo "A pé do Centro de Mando".
10	Planta base do centro de mando.
11	Detalles cimentación de apoio.
12	Instalación aérea. Detalle acometida-saídas.

- 13 Instalación Punto de Luz de Fachada.
- 14 Esquema unifilar tipo.
- 15 Disposición tipo limitadores de sobretensión.
- 16 Centro de mando.
- 17 Cálculo da superficie afectada por cada elemento decorativo.

CAPITULO 1 NORMAS XERAIS

Artigo 1.- OBXECTO

O obxecto do presente Regulamento é establecer as condicións mínimas que deberán cumprir as instalacións de iluminación pública tanto de promoción privada como as executadas directamente polo Concello de Vigo, para poder ser recibidas posteriormente polo Servizo Técnico Municipal, para a súa explotación e mantemento. Así mesmo, o presente Regulamento contén disposicións que pretenden:

- Fomentar o aforro e eficiencia enerxética no alumeadado público.
- Prever e corrixir o resplandor luminoso nocturno (contaminación lumínica).

Artigo 2.- REQUISITOS XERAIS DAS INSTALACIÓNS

1.- Valores luminotécnicos: No proxecto deberán terse en conta os parámetros seguintes:

- Iluminación media en servizo.
- Uniformidades media e extrema.
- Deslumbramento perturbador.

Os anteditos valores fixaráanse segundo os seguintes criterios:

Zona a iluminar	Ilum. Media en servizo	Unif. Media mínima	Unif. Extrema Mínima	Deslumbra. máximo
Rúas principais	20 a 30 lux	0'6	0'3	10 %
Rúas secundarias	15 a 20 lux	0'45	0'2	10 %
Rúas menor entidade	10 a 15 lux	0'4	0'2	10 %
Patios e Xardíns	10 lux	-	-	15 %
Rotondas	40 a 60 lux	0'6	0'3	10 %

Nas vías a iluminar deberán poder reducir os niveis luminosos a certas horas da noite, sempre que quede garantida a seguridade dos usuarios. En ningún caso a redución descenderá por debaixo do nivel de iluminación aconsellable para a seguridade do tráfico nin para o tránsito peonil.

En xeral, deberán cumprir a máis as recomendacións ou normas de iluminación editadas en cada momento polo Comité Español de Iluminación.

2.- Potencia instalada: As instalacións de iluminación pública proxectaránse de tal forma que a potencia instalada das mesmas sexa sempre inferior a un vatio por metro cadrado (<1 W/m²) considerando as superficies da beirarrúa e da calzada, salvo naqueles casos nos que quede

suficientemente xustificado por motivos de seguridade (túneles, rotondas...) ou calquera outros que precisen duns niveis de iluminación elevados.

3.- Centros de mando: O número de Centros de Mando de cada instalación será o mínimo posible, facendo compatible esta esixencia cos cálculos da sección dos conductores.

O armario do Centro de Mando deberá estar fabricado en chapa de aceiro inoxidable de 2 mm de espesor mínimo segundo norma AISI-304 ou calidade superior, construído con materiais de primeira calidade e dispoñendo de marcado CE. Estará capacitado para unha potencia de 30 kVA. e seis saídas trifásicas.

Estes Centros de Mando serán de fabricantes homologados, cumprindo todas as normativas establecidas para este tipo de compoñentes e facilitar o correcto e fácil mantemento posterior.

4.- Redes de alimentación: As instalacións de iluminación pública realizaránse mediante redes de alimentación en baixa tensión soterradas.

Con carácter excepcional e por razóns técnicas debidamente xustificadas poderá autorizarse a instalación de redes sobre fachadas ou aéreas, por dito orden de prioridade. Para instalacións provisionais ou cando por causas xustificadas non sexa viable a alimentación con liñas soterradas ou sobre fachada, ditas redes executaránse unicamente con conductores illados a 0,6/1 kV. de tensión de servizo.

A sección dos conductores será como máximo de 25 mm² en cobre (tipo RV-K) para instalacións soterradas, de 10 mm² en cobre (tipo RZ) para instalacións sobre fachada e de 50 mm² en aluminio (tipo RZ) para instalacións aéreas sobre apoios de formigón, xustificando o seu emprego.

En todo caso queda prohibida calquera instalación mediante conductores espidos ao aire.

5.- Soportes: As columnas soporte de alumeadado público en rúas de nova apertura soamente poderán instalarse nos bordos das beirarrúas cando a súa distancia coa fachada dos baixos dos edificios permita un ancho libre de paso de 1,50 m como mínimo. Se o edificio ten voo que sobresaía da fachada dos baixos, non poderá estar a columna a menos de 0,50 m de dita fachada. Instalaranse intentando coincidir coas medianeras dos edificios.

Nas beirarrúas xa existentes o referido ancho coa fachada dos baixos dos edificios será como mínimo de 0,90 m.

Instalaranse sempre as columnas soporte de alumeadado público no límite do bordo exterior da beirarrúa.

No caso de que o ancho da beirarrúa non permita cumprir as anteriores condicións, as luminarias instalaranse adosadas á fachada dos edificios, preferiblemente na súa medianeira ou sobre columnas nas zonas de calzada reservados a aparcadoiro, prolongando a beirarrúa en dita zona para evitar que supoñan un perigo para o tráfico rodado.

Como norma xeral, evitaráse a colocación de soportes de puntos de luz nas medianas dos viais de tráfico moi intenso.

Os soportes de iluminación a instalar en prazas, parques, xardíns e rúas peonís terán unha altura mínima de 4 m.

Os soportes empregados nas instalacións soterradas serán preferentemente do tipo columna recta.

Deberán ter marcado CE.

Para cumprir cos valores luminotécnicos establecidos, poderáse adoptar tanto disposicións unilaterais coma bilaterais pareadas ou ao tresbolillo. Sempre deberá optarse pola maior uniformidade.

6.- Luminarias: As luminarias a instalar en prazas, parques, xardíns e rúas peonís serán do tipo antivandálico.

7.- Lámpadas

En xeral utilizaráanse lámpadas de vapor de sodio alta presión para a iluminación dos viais, prazas, xardíns e zonas peonís.

A utilización de lámpadas de vapor de mercurio, vapor de sodio baixa presión, fluorescencia, haloxenuros metálicos, leds ou calquera outro tipo deberán ser xustificadas convenientemente polo proxectista, quedando a súa aceptación ou rexeitamento ao criterio do Servizo Técnico Municipal.

Artigo 3.- NORMATIVA DE APLICACIÓN

Ademais do especificado neste regulamento, será de aplicación a normativa oficial vixente, en cada momento:

- REBT.
Real Decreto 842/2002, do 2 de agosto, polo que se aproba o Regulamento Electrotécnico para Baixa Tensión e Instrucións Técnicas Complementarias.
- Disposicións Complementarias da Consellería de Industria:
Resolución do 5 de setembro, de 1997, DOGA da Dirección Xeral de Industria, pola que se fixan os criterios técnicos para determinadas instrucións técnicas complementarias do REBT.
- Normas UNE de aplicación.
- Procedemento para a execución e posta en servizo das instalacións eléctricas de baixa tensión:
Orde do 7 de xullo de 1997, DOGA núm. 145.
- Real Decreto 1955/2000, do 1 de decembro, polo que se regulan as actividades de transporte, distribución, comercialización, subministro e procedementos de autorización de instalacións de enerxía eléctrica.
- Real Decreto 2661/1998, do 11 de decembro, polo que se aproba a "Instrucción de Formigón Estructural" (EHE).

- Norma tecnolóxica NTE-IEE/1978 "Instalacións de electricidade: alumeado exterior". Orde do 18 de xullo de 1978, do Ministerio de Obras Públicas e Urbanismo.
- Accesibilidade e barreiras arquitectónicas:
Lei 8/1997, do 20 de agosto, de Accesibilidade e supresión de barreiras na Comunidade Autónoma de Galicia.
- Candelabros Metálicos. Especificacións técnicas:
Real Decreto 2642/1985, do 18 de decembro, sobre especificacións técnicas dos candelabros metálicos e posterior modificación polo Real Decreto 401/1989, do 14 de abril, adaptándoo ao Dereito Comunitario.
Orde do 16 de maio de 1989, que modifica o anexo ao Real Decreto 2642/1985 e o adapta ao Dereito Comunitario.
- NBE-CPI-96 de Protección contra Incendios nos Edificios.
- Lei 40/1994, de Ordenación do Sistema Eléctrico Nacional.
- Regulamento de actividades molestas, insalubres, nocivas e perigosas:
Decreto da Presidencia de Goberno, do 30 de novembro de 1961 e actualizacións posteriores.
- Directivas do Consello da CEE relativas á compatibilidade electromagnética, ao fomento da eficiencia enerxética na Comunidade e ó mercado CE.
- Normas de Seguridade e Hixiene:
Lei 31/1995, do 8 de novembro, de Prevención de Riscos Laborais. (BOE nº 269, do 10 de novembro.)
Real Decreto 1627/1997, do 24 de outubro do 1997 (BOE núm. 256 do 25 de outubro de 1997).
Real Decreto 485/1997 do 14 de abril de 1997, sobre Disposicións mínimas en materia de sinalización de seguridade e saúde no traballo.
Real Decreto 1215/1997 do 18 de xullo de 1997, sobre Disposicións mínimas de seguridade e saúde para a utilización polos traballadores dos equipos de traballo.
Real Decreto 773/1997 do 30 de maio de 1997, sobre Disposicións mínimas de seguridade e saúde relativas á utilización polos traballadores de equipos de protección individual.
Actualizacións posteriores e Ordenanza xeral de Seguridade e Hixiene no traballo, Orde do 9 de marzo de 1991.
Real Decreto 614-2001 do 6 de xuño, disposicións mínimas para a protección da saúde e seguridade dos traballadores fronte o risco eléctrico.
- Policía e Espectáculos públicos e actividades recreativas:
Decreto 2816/1982, do 27 de agosto de 1982
- Normas Tecnolóxicas da Edificación (NTE).
- Normas sobre o alumeado de estradas do Ministerio de Obras Públicas de 1964.

- Normas e instrucións para o alumeadado urbán do Ministerio da Vivenda 1965.
- Publicacións do Comité Español de Iluminación (CEI).
- Plan Director de Iluminación do Concello de Vigo.
- Plan Xeral de Ordenación Urbana do Concello de Vigo e Ordenanzas Municipais en vigor.

E en xeral calquera normativa de aplicación ou modificacións das expostas, que sexan publicadas a partir da data de publicación do Regulamento.

CAPITULO 2 INSTALACIÓNS.

Artigo 4.- ACOMETIDA.

Para as acometidas soterradas terase en conta o previsto no artigo 6 deste regulamento, relativo a redes soterradas.

No paso da acometida aérea á acometida soterrada protexeráanse os conductores mediante un tubo de aceiro galvanizado de 50 mm. de diámetro mínimo ata unha altura mínima de 2,50 m., segundo se indica na figura 12.

En todo caso, a acometida realizarase de acordo co Regulamento Electrotécnico de Baixa Tensión e as normas particulares aprobadas da compañía subministradora de enerxía eléctrica, segundo o previsto para este tipo de instalacións reguladas no artigo 15, así coma na Instrucción Técnica Complementaria ITC-BT-11. Dita acometida preferentemente será soterrada poidendo en casos concretos ser aérea ou mixta con conductores aillados.

Artigo 5.- CENTRO DE MANDO.

1.- Con carácter xeral, deberá existir un só armario por cada centro de mando con estanquidade mínima IP 55 segundo UNE 20.324 (EN 60529) e IK 10 segundo UNE-EN 50.102 o cal deberá ir situado no centro de cargas ou o máis próximo posible a éste. Estará formado por:

- Unidade de medida en módulo independente.
- Unidade de protección e mando.
- Unidade estabilizadora-reductora de tensión.
- Unidade de comunicacións.

Pódese ver a disposición do centro de mando na fig. 15.

2.- Basamento: Os centros de mando instalaranse sobre unha bancada de formigón H-200, a cal irá acondicionada nas superficies vistas acorde co entorno (fornada de pedra, loseta de formigón, pintada, etc.) a unha altura mínima sobre a rasante do chan de 40 cm., a altura máxima da base irá condicionada á altura máxima dos contadores de 1'20 m. ata o bordo inferior, de acordo coas normas de enlace da compañía subministradora.

Levará un tubo de diámetro mínimo de 100 mm. para a entrada da liña de acometida eléctrica ao cadro dende a arqueta ao pé de centro de mando. Instalaranse un mínimo de sete tubos de diámetro 63 mm. para as saídas do centro de mando cara a arqueta ao pé do mesmo. A ubicación dos tubos de saída disporase da mellor forma posible no baseamento para o paso dos conductores cara o interior do cadro.

No replanteo terásese en conta a non existencia nin temporal nin permanente, de obstáculos que poidan impedir o acceso, apertura de portas, montaxe e desmontaxe do centro de mando cos medios habituais do servizo de mantemento.

Podense ver as características e dimensións do basamento na fig. 10.

3.- Fabricación: Estará construído por fabricantes homologados en chapa de aceiro inoxidable de 2mm de espesor segundo norma AISI 304 ou calidade superior, pintado con pintura normalizada antiadherente e antigraffiti no RAL 6.005 para a zona rural, e no RAL 5.003 para a zona urbana, en acabado mate ou outras especificacións segundo o servizo técnico municipal.

A estrutura que forma a envolvente, proporcionará un grao de protección mínimo IP44, segundo UNE 20.324 e IK10 segundo UNE 50.102. En todo caso estarásese ao disposto polo Servizo Técnico Municipal.

As características xerais serán as seguintes:

- Tratamento con imprimación, posterior pintado ao forno e lacado. O espesor mínimo será de 100 micras.
- Deberá levar chapa identificativa no interior da envolvente na cal irán reflectidos como mínimo os seguintes datos de instalación:
 - Data de instalación (a rotular polo instalador).
 - Data de fabricación.
 - Nome do fabricante.
 - Tensión de traballo.
 - Potencia nominal.
 - Número de fabricación.
 - Norma de construción.
 - Marcado CE.
- Levará na parte superior, tellado para protección contra a choiva. As pechaduras serán de triple acción con varilla de aceiro inoxidable e maneta metálica resistente provista de chave normalizada polo Concello de Vigo e soporte para posible colocación de cadeado.
- Levarán reixas de ventilación laterais superiores e inferiores mecanizadas na propia chapa para a ventilación natural, non permitindo a entrada directa de auga.
- Estarán dotados de cáncamos de transporte M-12 desmontables para colocación de parafuso enrasado unha vez instalado o cadro na base.
- O rodapé irá cun mínimo de 4 ancoraxes reforzados con furado de diámetro 20 mm para porlóns de M16 mm.

- As portas poderán ser dúas ou tres e irán pregadas en todo o seu perímetro para maior rixidez e levarán espárragos roscados M4 para conexión do conductor de terra. Deberán levar instalados de detectores de intrusismo en cada porte do armario.

- Todos os accesorios e tornillería serán de inox en calidade AISI 316 ou superior.

4.- Módulo de entrada e medida, será trifásico e conterá no seu interior, como mínimo, os seguintes elementos:

- Caixa xeral de protección, con bases portafusibles antifraude con cartucho de 22 x 58 mm. 80 A. e barra neutro seccionable.

- Bornes bimetálicos para o conxionamento de cable ata 500 mm² de sección.

- Os elementos de conexión na entrada quedarán cubertos por un velo que impide o acceso e contacto directo.

- Contador electrónico que permita realizar medicións de enerxía activa multi tarifa e enerxía reactiva.

5.- Módulo de mando e protección: estará preparado para acometida segundo as normas da compañía subministradora.

Estará dimensionado para unha potencia de 30 kVA e 230/400 V., cunha capacidade de seis liñas trifásicas de saída; debendo en todo caso quedar sempre unha liña de saída de reserva.

Levará caixas de dobre illamento para protección dos aparellos eléctricos. Instalación de cables e contactor auxiliar para tomas de tensión e alarmas para comunicacións. Contactor de alarma que detecte a apertura das portas.

Borne de terra seccionable para verificación e medicións da mesma.

Posibilidade de montaxe de antena de comunicacións no interior do armario.

Estará provisto de iluminación interior por medio dun portalámpadas estanco e toma de corrente monofásica con toma de terra lateral (tipo schuko ou similar) de ata 16 A. para uso do servizo de mantemento. A potencia da lámpada será de 60 W.

Levará ademais os seguintes dispositivos:

- Relé para o control dinámico do illamento con saída 4-20 mA.
- Interruptores magnetotérmicos con poder de corte de 10 kA a 400 V., segundo norma UNE 60947, de corte omnipolar coas intensidades nominais segundo potencia prevista. Levará un interruptor magnetotérmico xeral omnipolar e tantos outros omnipolares como fases de saída teña.
- Interruptor manual de potencia para o puenteo do contactor principal.
- Conmutador de seis polos para garantir o by-pass total na entrada e saída do equipo reductor-estabilizador de forma que poida quedar totalmente libre de tensión o regulador-estabilizador tanto á entrada coma á saída.
- Interruptores diferenciais antitormenta, de 2 x 40 A para os circuitos de manobra e comunicacións e de 4 x 40 A para os circuitos de potencia

cun interruptor por cada liña de saída e coas seguintes características:

- Sensibilidade 300 mA.
- Inmunidade contra disparos intempestivos 5kA.
- Inmunidade contra os efectos provocados polas lámpadas de descarga.
- Inmunidade contra os transitorios, armónicos, altas frecuencias e correntes continuas (díodos, tiristores, triacs, etc.).
- Resposta selectiva cun retardo medio de 100 milisegundos.

No caso de ter que iluminar prazas, parques ou xardíns con lámpadas de vapor de mercurio ou haloxenuros metálicos (previa xustificación adecuada do proxectista), a alimentación a istas faráse mediante unha liña independente, a cal levará as proteccións tanto magnetotérmicas como diferencias axeitadas de acordo coas potencias instaladas.

Así mesmo deberá reservarse sempre unha liña de saída coas súas proteccións independentes para alimentación dun posible sistema de rego das árbores e zonas de xardíns.

A iluminación de xardíns e sistemas de rego serán alimentadas mediante circuítos independentes, os que irán sen redución.

O armario deberá levar no frontal da porta do módulo correspondente, polo lado interior da mesma o esquema unifilar (figura 13), protexido mediante un plastificado do mesmo.

6.- Módulo estabilizador-reductor: Os equipos a instalar, deberán reunir alomenos os seguintes requisitos:

1.- Tecnoloxía de funcionamento na versión estáticos.

2.- Capacidade mínima 30 kVA.

3.- Redución independente por fase do fluxo luminoso e simultaneamente en todos os puntos de luz de ata o 50%, mantendo as uniformidades da iluminación e proporcionando un aforro enerxético de alomenos un 40% na redución máxima. Dita redución do fluxo efectuaráse, cunha rampla suave de variación de tensión, con saltos de 5 voltios por minuto como máximo, co fin de non alterar a inercia das lámpadas.

4.- Estabilización da tensión de saída, tanto en réxime nominal como no reducido para unha tensión de entrada comprendida entre os valores de 210 a 250 voltios, cunha tolerancia do $\pm 2\%$ de forma independente para cada fase e unha resposta de estabilización máxima de 100 milisegundos.

5- Protección adecuada, con interruptores magnetotérmicos monofásicos (un por fase), os cales levarán un contactor para que no caso de activación de dita protección, quede puenteada a fase correspondente.

6.- Protección térmica contra sobrecargas, para que no caso de non se activar os interruptores magnetotérmicos descritos con anterioridade, actúe dita protección térmica evitando a avaría por quecemento dos transformadores.

7.- Sistema de By-Pass automático por cada fase, de maneira que no caso de fallo por avaría do equipo ou activación dos sistemas de protección descritos con anterioridade, quede sempre garantido o funcionamento da iluminación pública.

8.- Rearme automático independente por cada fase, con inicialización do programa de encendido no arranque diario.

9.- Ventilación natural.

10.- Protección contra descargas atmosféricas mediante descargadores de gas e descargadores directos de raio instalados entre as fases e terra segundo a disposición indicada no esquema correspondente (figura 14). Estes descargadores seleccionaranse segundo sexa de localización urbán ou rural.

* Emprazamento urbano:

Descargadores de gas "clase C" para protexer receptores de categoría III sendo as súas características as seguintes:

- Varistor óxido metálico con contacto auxiliar e enchufable.
- Conexión fase-neutro (3 unidades).
- Conexión neutro-terra (1 unidade).
- Intensidade máxima admisible de descarga $I_{Sm\acute{a}x}$ (8/20 μ S): 40 kA.
- Intensidade asinada de descarga I_{SN} (8/20 μ S): 15 kA.
- Tempo de resposta t_a : 25 nS (nanosegundos).
- Tensión máxima residual U_p :
 ≤ 1 kV para $I_{SN} = 5$ kA.
 $\leq 1,5$ kV para $I_{SN} = 10$ kA.
- Intensidade de cortocircuíto con fusibles 50 kA.
- Módulos: 1.

Estes descargadores irán instalados augas abaixo do interruptor xeral e antes do contactor.

* Emprazamento rural:

a) Descargadores directos de raio "clase B" para protexer receptores de categoría IV, sendo as súas características a seguintes:

- Conexión fase-neutro (3 unidades).
- Conexión neutro-terra 1 unidade).
- Intensidade de choque de raio I_{imp} (onda 10 / 350 μ S):
75 kA. (1 polo).
100 kA. (multipolar).
100 kA. (todas as versións).
- Tempo de resposta t_a : ≤ 100 nS.
- Tensión máxima residual U_p :
 $\leq 3,5$ kV. (conexión fase-neutro).
 $\leq 1,5$ kV. (conexión neutro-tierra).
- Intensidade de cortocircuíto con fusibles 50 kA.
- Módulos: 2.

Irán instalados augas abaixo do interruptor xeral e antes do contactor.

b) Descargadores de gas "clase C" para protexer receptores de categoría III sendo as súas características as seguintes:

- Varistor óxido metálico con contacto auxiliar e enchufable.
- Conexión fase-neutro (3 unidades).
- Conexión neutro-terra (1 unidade).
- Intensidade máxima admisible de descarga $I_{Sm\grave{a}x}$ (8/20 μ S): 40 kA.
- Intensidade asinada de descarga I_{Sn} (8/20 μ S): 15 kA.
- Tempo de resposta t_a : 25 nS (nanosegundos).
- Tensión máxima residual U_p :
 - ≤ 1 kV para $I_{SN} = 5$ kA.
 - $\leq 1,5$ kV para $I_{SN} = 10$ kA.
- Intensidade de cortocircuito con fusibles 50 kA.
- Módulos: 1.

Estes descargadores irán instalados augas abaixo do interruptor xeral e antes do contactor.

11.- Certificado de Laboratorio Oficial, avalando os requisitos descritos con anterioridade.

7.- Módulo de comunicacións: Os equipos de comunicacións a instalar deberán ser compatibles co sistema establecido de comunicación co Centro de Control. Os requisitos a cumprir por tales equipos deberán ser os seguintes:

* Soporte de comunicacións por Canal Radio na frecuencia operativa a tal efecto no Concello de Vigo ou por outro medio que estea implantado dependendo da evolución das comunicacións en cada momento.

* Reloxo astronómico con cálculo diario do orto e o ocaso e troco automático da hora de inverno/verán. Posibilidade de corrección mínima de 60 minutos sobre as horas de orto e ocaso. Reserva de marcha 10 anos.

* 3 Relés de saída programables independentemente segundo o reloxo astronómico ou a horas fixas:

- Saída nº 1: Relé de saída astronómico.
- Saída nº 2 Relé de saída para aforro enerxético.
- Saída nº 3 Relé de saída especial, astronómico ou programable.

* Entradas de tensión e intensidade trifásica para medida de tensión, intensidade, potencia activa e reactiva, factor de potencia e contadores de enerxía activa e reactiva e de horas de funcionamento.

* Entradas dixitais por contactos libres de tensión para rexistro das alarmas a controlar.

* 1 Entrada analóxica 4 - 20 mA libre.

* Rexistros: Memoria RAM para almacenar históricos durante alomenos 1 mes de:

- Rexistros de medidas eléctricas.
- Alarmas e eventos.

* 1 Canal de comunicación RS-232 optoillado para conexión a modem telefónico ou radio.

* 1 Canal de comunicación RS-485 optoillado para conexión a outros elementos do sistema de control.

* Montaxe en rail DIN 35 mm.

* Capacidade de envío de alarmas en tempo real de forma automática dende todos os cadros de mando ó Centro de Control e Centro de Operacións do persoal de mantemento, con posibilidade de programación e direccións alternativas. As alarmas a controlar deberán ser as seguintes:

- Apertura da porta do Centro de Mando.
- Variación (aumento ou diminución) no consumo de enerxía eléctrica a partires de 100 Wh.
- Disparo protección diferencial manobra.
- Fallo de subministro na rede eléctrica xeral (fases: R, S, T),
- Control independente para cada fase do equipo Reductor-Estabilizador:
Fallo da estabilización no funcionamento nominal.
Fallo na rampla de redución-subida.
Fallo da estabilización no funcionamento reducido.
- Disparo de interruptor magnetotérmico xeral.
- Disparo dos interruptores diferenciais ata un máximo de 6.
- Control do illamento regulamentario entre fases, co neutro e coa terra.
- Disparo dos térmicos de saída (capacidade para 6 liñas de saída).
- Activación dos By-Pass do equipo reductor-estabilizador.
- Control da batería do autómeta (activación e estado da mesma).
- Encendido manual fóra do horario astronómico.
- Control do estado dos descargadores de gas.
- Subida ou baixada da tensión nominal da rede xeral nun $\pm 7\%$.
- Control do factor de potencia:
 - * $< 0,8$ para a tarifa 2.0.
 - * $< 0,9$ para a tarifa B.0.
- Adiamento/atraso do reloxo astronómico respecto do horario establecido.
- Control do estado das liñas xerais de alimentación con aviso de falta de continuidade nas mesmas.

* O software necesario para o control e a xestión do sistema deberá ser totalmente compatible cos programas existentes a tal efecto no Concello de Vigo.

* O sistema de comunicación dos autómetas do Centro de Control deberá ser aberto e compatible co existente.

Artigo 6.- REDES SOTERRADAS

1.- Gabias:

- En parques e xardíns:

As gabias (fig.2) ben sexan en zonas pavimentadas, de chan de terra ou de céspede terán unha profundidade adecuada, de maneira que a xeratriz superior dos tubos de polietileno se atope a unha distancia como mínimo de 40 cm por debaixo da rasante do pavimento, chan de terra ou céspede e unha anchura de 40 cm, podéndose admitir que a mesma sexa de 30 cm cando existan outras canalizacións ou servizos que dificulten a execución da gabia de alumado público. Levará un único tubo de polietileno corrugado de dobre capa de 63 mm. de diámetro.

Unha vez limpo o fondo da gabia de pedras e cascotes, instalaráanse separadores de tubos cada 80 cm e colocaránse os tubos de polietileno sobre ditos separadores, reenchendo o fondo da gabia e recubriendo os tubos con area cun espesor de 10 cm por riba dos mesmos. O resto da gabia reencheráse con zahorra ou xabre seleccionados ata o seu recheo total, compactándoo mecánicamente por tongadas non superiores a 20 cm. As densidades de compactación esixidas serán do 95% do proctor modificado.

Deberá colocarse unha cinta de sinalización que advirta da existencia da canalización da Iluminación Pública a cal terá un ancho de 20 cm., dita cinta estará situada a unha distancia mínima da rasante do chan de 10 cm. A terminación da gabia executarase repoñendo o tipo de pavimento, chan de terra ou céspede existente inicialmente ou proxectado.

- En cruzamentos de rúas:

A gabia (fig.1) terá unha profundidade de aproximadamente 80 cm, de maneira que a superficie superior dos tubos de polietileno máis próximos á calzada se atope a unha profundidade mínima de 50 cm, por debaixo do pavimento da mesma e unha anchura de 40 cm. O fondo da gabia deixarase limpo de pedras e cascotes preparando un leito de area de 10 cm de espesor, colocando os tubos de polietileno de 11 cm de diámetro, instalando sobre ditos tubos, apoiados no leito de area, separadores de PVC cada 80 cm. Colocando tres tubos de polietileno corrugado de dobre capa sobre os citados separadores, reenchendo e cubrindo os tres tubos con area e un espesor mínimo de 15 cm. por enriba dos mesmos e polos lados maior ou igual a 10 cm.

O resto da gabia reencheráse con zahorra ou xabre seleccionados, ao obxecto de evitar posibles asentamentos. A 10 cm. da parte superior do recheo de area, onde se atopan os tubos, colocarase unha cinta de sinalización que advirta da existencia da canalización da iluminación pública de 30 cm. de ancho.

- En beirarrúas, medianas e beiravías:

A gabia (fig.3) terá unha profundidade axeitada, de maneira que a superficie superior dos tubos de polietileno máis próximos á calzada se atope a unha profundidade mínima de 40 cm por debaixo do pavimento da mesma e unha anchura de 40 cm. O fondo da gabia deixarase limpo de pedras e cascotes preparando un leito de area de 10 cm de espesor, colocando o tubo de polietileno de 11 cm de diámetro, instalando sobre dito tubo, apoiados no leito de area, separadores de PVC cada 80 cm. Colocando un tubo de polietileno corrugado de dobre capa sobre os citados separadores, reenchendo e cubrindo o tubo con area e un espesor mínimo de 10 cm. por riba dos mesmos e polos lados maior ou igual a 10 cm.

O resto da gabia reencheráse con zahorra ou xabre seleccionados, ao obxecto de evitar posibles asentamentos. A 10 cm. da parte superior do recheo de area, onde se atopan os tubos, colocarase unha cinta de sinalización que advirta da existencia da canalización da iluminación pública de 30 cm. de ancho.

En todos os casos de gabias, entre dúas arquetas consecutivas as canalizacións non serán horizontais senón lixeiramente convexas, de tal maneira ca auga almaceada por condensación ou filtrado circule sempre cara ás arquetas.

- Cruzamento con outras canalizacións.

Nos cruzamentos con canalizacións eléctricas ou de outra natureza (auga, rede de sumidoiros, gas, teléfonos, etc.) os tubos de polietileno irán macizados dunha capa de formigón de resistencia característica H-250 de 10 cm de espesor. A lonxitude do tubo formigonado será como mínimo de 50 cm a cada lado da canalización existente, debendo ser a distancia entre ista e a parede exterior do tubo de polietileno de 15 cm. polo menos.

Nos seguintes cadros recóllense as distancias en cm. a conservar entre os diferentes servizos, tanto dispostos paralelamente, como nos seus posibles cruzamentos, dispoñendo os elementos de protección específicos. No caso de que por insuficiencia de espazo houberan de se rebaixar estas distancias, colocaránse os elementos de especial protección, xustificándoos técnicamente ou ben que a respectiva regulamentación estableza para tales casos.

DISPOSICIÓN EN PARALELO									
	S	AB	RS	BTeMT	AT	TF	COM	GAP	GM-BP
AP	50	25	20	25	25	25	25	40	20

DISPOSICIÓN EN CRUCE									
	S	AB	RS	BTeMT	AT	TF	COM	GAP	GM-BP
AP	25	25	25	25	25	20	20	20	20

Sendo:

AP: Alumeado Público
S: Saneamento
AB: Abastecemento de auga
RS: Rede semaforica
BT: Liña eléctrica de baixa tensión
MT: Liña eléctrica de media tensión
AT: Liña eléctrica de alta tensión
TF: Telecomunicacións
COM: Comunicación por cable
GAP: Gas alta presión
GBP: Gas baixa presión

2.- Canalizacións e entubado

As canalizacións discorrerán a unha profundidade mínima de 40 cm., pegadas á rúa pola beira interior da beirarrúa e ao atravesar os rexistros de recollida de augas pluviais realizarase un encofrado de formigón para a protección do entubado.

Os tubos serán de polietileno con dobre parede (corrugada exterior e lisa interior), segundo norma UNE EN 50086.2.4. O diámetro dos mesmos será de 110 mm. para os viais e 63 mm. para prazas, parques e xardíns.

A entrada aos centros de mando deberase facer con accesorios adecuados que garantan o curvado dos mesmos. A entrada aos soportes de iluminación deberase facer co accesorio en "Y" segundo a fig.6.

As canalizacións do alumeado non poderán ser modificadas pola interferencia con outras canalizacións, salvo autorización expresa do Servizo Técnico Municipal.

O tendido dos tubos efectuaráse coidadosamente, asegurándose que na unión o solapamento sexa de polo menos 8 cm. Os tubos colocaránse completamente limpos por dentro e durante a execución da obra coidarase de que non entren materiais estraños, polo que deberán taparse, de forma provisional, as embocaduras dende as arquetas e as bases dos soportes.

Así mesmo os tubos, tanto nas arquetas como no centro de mando, unha vez instalados neles os conductores de maneira definitiva, deberán ser selados con poliuretano inxectado, para evitar a entrada de ratos.

3.- Dados

As dimensións das bases de formigón, soporte das columnas, quedan determinadas segundo o indicado nas Normas Tecnolóxicas da Edificación (NTE), do Ministerio de Obras Públicas, Transportes e Medio Ambiente. Como mínimo serán as seguintes:

DADOS	
H en m	A x A x B en m
≤ 7	0,50 x 0,50 x 0,70
8	0,65 x 0,65 x 0,80
9	0,80 x 0,80 x 1,00
10	0,80 x 0,80 x 1,00
12	0,80 x 0,80 x 1,20
14	1,00 x 1,00 x 1,40

Sendo A x A a sección da base e B a altura da mesma.

Os dados deberán sobresaír 25 mm. sobre o nivel da beirarrúa. A distancia entre centros de porlóns defínese no apartado 2.3.4.1 e deberán sobresaír como máximo 110 mm. do dado. O formigón a utilizar será de tipo H-250.

No caso de soportes de altura superior a 14 metros ou no caso de dificultosa cimentación, as dimensións do dado de cimentación e dos porlóns serán fixadas polo Servizo Técnico Municipal.

4.- Porlóns, porcas e arandelas

a) Porlóns: Para as cimentacións dos puntos de luz implantaránse como mínimo catro porlóns de ancoraxe que serán de aceiro en calidade mínima F-111 segundo norma UNE-33.051 DIN 934, dobrados en forma de cachaba e galvanizados, con roscado métrico na parte superior realizado con ferramentas de tallado e non por extrusión do material e que levarán dobre zunchado con redondo continuo de 8 mm de diámetro en calidade F-111 ou superior e soldado aos catro porlóns, tal e como se indica na fig. 4.

En función da altura «H» do soporte da luminarias as dimensións mínimas recomendadas dos porlóns axustaránse ao cadro que se inclúe a continuación:

PORLÓNS						
H ≤ 6	H=7	H=8	H=9	H=10	H=12	H=14

L	600	700	700	700	700	900	1000
ϕ	16	22	22	22	22	24	24
r	100	110	110	110	130	130	150
b	100	150	150	150	200	200	250
c	250	350	350	350	450	450	450
d	215	285	285	285	285	285	285
e	544	623	623	623	616	816	916

Nota: Salvo «H» que se expresa en metros, as demais magnitudes consignáronse en milímetros.

Sendo:

- L = lonxitude do porlón.
- ϕ = diámetro do porlón.
- r = lonxitude do roscado do porlón.
- b = distancia dende a parte baixa do porlón ao zunchado inferior.
- c = distancia do zunchado inferior ao superior.
- d = distancia entre centros dos porlóns.
- e = distancia da parte superior ao centro decurvado.

b) Porcas: As dimensións mínimas que se recomentan das porcas métricas cincadas establécense en función da altura "H" do soporte, conforme ao determinado na norma DIN 934, no cadro seguinte e de acordo coa nomenclatura da fig. 5:

PORCAS MÉTRICAS			
H	$H \leq 6$	$7 \leq H \leq 9$	$10 \leq H \leq 14$
s	30	35	40
m	18'5	18'5	18'5

Nota: A excepción de «H» que se expresa en metros, as demais magnitudes especificáronse en milímetros.

Onde:

- s = distancia entre caras da porca métrica
- m = altura da porca métrica

Ademáis das porcas de nivelación inferior e superior, colocaránse contraporcas superiores de seguridade con cabeza "Roma", polo que se deberán recortar os porlóns á lonxitude exacta para a súa introducción.

c) Arandelas: Respecto ás arandelas que serán circulares de aceiro e galvanizadas, as súas dimensións recomendadas determínanse en función da altura "H" do soporte da luminaria.

En consonancia coa nomenclatura da fig. 5 e de conformidade co cadro que se inclúe seguidamente:

ARANDELAS			
H	$H \leq 6$	$7 \leq H \leq 9$	$10 \leq H \leq 14$
ϕ_1	21'5	24'5	27'5
ϕ_2	40	50	60
a_1	5	5	8

Nota: Excepto "H" que se indica en metros, as demais magnitudes sinaláronse en milímetros.

Sendo:

ϕ_1 = diámetro do buraco da arandela.

ϕ_2 = diámetro exterior da arandela.

a_1 = espesor da arandela.

A montaxe dos anteriores elementos fázase da seguinte forma: finalizada a escavación executarase a cimentación situando a plantilla cos catro porlóns con dobre zunchado nivelados e fixos, así coma o accesorio en Y e os tubos de polietileno para o paso dos conductores eléctricos, procedendo a verter o formigón. Unha vez fraguada a cimentación instalaranse as porcas inferiores nos porlóns. Izarase o soporte apoiando a base sobre as arandelas, poranse as arandelas e porcas superiores de suxeición, procedendo á nivelación do soporte manipulando as porcas inferiores. Posteriormente, axustaranse convenientemente as porcas superiores. O esquema da situación final pódese ver na fig. 6.

O control dos materiais e da execución das cimentacións, así como os ensaios a realizar, axustaranse ao disposto na Instrucción de formigón estrutural EHE ou normativa que a substitúa.

5.- Arquetas: Estarán realizadas con ladrillo colocado a media asta ou formigón de espesor equivalente ou poderán estar constituídas por material termoplástico cunha resistencia equivalente. Se o material empregado é formigón e a construción se realiza "in situ", dotaranse as paredes laterais de lixeiro afundimento para facilitar a retirada do encofrado. Se as arquetas se constrúen de fábrica de ladrillo enfoscaranse as paredes laterais interiores. Pódense ver esquemas dos diferentes tipos de arquetas nas fig.7, fig.8 e fig.9.

Deberán existir arquetas sempre nos cambios de dirección pronunciados, cruzamentos de rúas, a pé do centro de mando e en finais de liña. As dimensións serán de 0,50 x 0,50 x 0,60 m. para cambios de dirección e para toma de terra e de 0,60 x 0,60 x 1,00 m. para os cruzamentos de rúa e 0,60 x 0,60 x 0,60 a pé do centro de mando. As tapas e marcos serán de fundición gris, deberán ter peche do tipo antivandálico e estarán capacitadas para soportar unha carga mínima de 12 Tm. en beirarrúas e 20 Tm. nas rúas.

En prazas, parques, xardíns, lugares específicos ou de difícil drenaxe por motivos alleos poderanse instalar arquetas de poliamida reforzada con fibra de vidro con peche estanco sempre previa autorización por parte do Servizo Técnico Municipal. Deberán ser totalmente illantes, antideslizantes, anticorrosión e resistentes ao ácido úrico. As tapas de rexistro serán de poliamida reforzada con fibra de vidro de alta resistencia ao impacto e tratada contra o envellecemento por radiación ultravioleta e capacitadas para soportar unha carga mínima de 5 Tm. Vendrán rotuladas co rótulo "CONCELLO DE VIGO. ALUMEADO PÚBLICO".

No fondo da arqueta, formado polo propio terreo e libre de calquera pegote de formigón, deixarase un leito de grava groso (tamaño da grava 25-50 mm.) de 15 cm de profundidade para facilitar a drenaxe. A terminación da arqueta na súa parte superior enrasarase co pavimento existente ou proxectado, dándolle unha pendente dun 2% para evitar a entrada de auga. A reposición

do chan no contorno da arqueta efectuaráse repoñendo o pavimento, chan de terra ou xardín, existente ou proxectado.

Sempre que sexa posible adosaránse a cimentación do soporte ás arquetas de paso ou derivación.

A distancia máxima entre arquetas consecutivas será de 50 m, salvo que existan puntos intermedios de iluminación.

6.- Condutores: Os condutores empregados nas redes soterradas serán de cobre, unipolares, flexibles, con illamento de polietileno reticulado con cuberta exterior de neopreno de 0,6/1 kV de tensión de servizo, deberán cumprir a norma UNE 21.123 e irán entubados.

A sección mínima a empregar será de 6 mm² incluído o neutro, segundo o Regulamento Electrotécnico de Baixa Tensión ITC-BT-09, e sección máxima de 25 mm² salvo requirimentos específicos e xustificadas.

Non se admitirán condutores que presenten defectos na cuberta, nin sinais de que foran usados con anterioridade ou que non sexan subministrados na súa bobina de orixe.

Deberán conectarse todos os condutores (fases, neutro e toma de terra) en todas e cada unha das caixas de derivación das columnas soportes e a unha altura mínima de 0,3 m sobre o nivel do chan.

Os cambios de sección nos condutores faránse no interior dos soportes. Cando existan cambios nas seccións dos condutores, deberán empregarse as debidas proteccións para protexer a liña.

Os condutores de alimentación aos puntos de luz que van polo interior dos soportes deberán ser flexibles e aptos para traballar en réxime permanente, a temperaturas ambiente de ata 70 °C. Estes condutores deberán ser soportados mecánicamente na parte superior do soporte ou na luminaria e non se admitirá que colguen directamente do portalámpadas.

Os condutores de cada liña que parte do cadro de mando, non poderán ser utilizados por ningún outro circuíto que non pertenza á propia iluminación pública, salvo o destinado ao sistema de rega das zonas axardinadas.

Os distintos condutores de cada circuíto sinalaranse de tal forma, ao longo de todo o circuíto nas zonas de acceso aos mesmos (arquetas, caixas de derivación, centros de mando), que sexa posible identificar as diferentes fases e o neutro da instalación. As conexións ao longo da rede faránse de xeito que sexa respetada a identificación en todo o seu percorrido.

7.- Acometida ás luminarias: Realizaráse dende a caixa de derivación a pé da columna, mediante conductor flexible de 3x2'5 mm² de sección que inclúe fase, neutro e conductor de protección para a posta a terra da luminaria. Será de 0'6/1 kV de tensión de servizo con illamento de polietileno reticulado e cuberta exterior de PVC.

Non existirán empalmes no interior das columnas. Nos sitios de entrada dos cables ao interior dos soportes, os cables deberán ter unha protección suplementaria de material illante mediante a prolongación do tubo ou outro

sistema co garante. A conexión dos terminais estará feita de tal xeito que non faga sobre os condutores ningún esforzo de tracción.

8.- Caixas de derivación: Serán de poliéster reforzado con fibra de vidro, material aislante, autoextinguible, con catro bornes para a conexión de cable cunha sección ata 25 mm², protexidas con cartucho fusible de cápsula cilíndrica tamaño UTE 10x38 mm para unha intensidade ata 20A e grao de estanquidade IP-44, segundo norma DIN 40.050.

Estarán dotadas dun fusible que permita o corte da fase e a súa apertura desconectará automaticamente o punto de luz.

Os fusibles instalados serán de Alto Poder de Ruptura (APR) perfectamente calibrados para protexer a liña.

A conexión será pola parte inferior e a saída de alimentación á luminaria será pola parte superior, co que se evitará o forzado dos condutores na saída.

A tapa deberá ser practicable e estará preparada para poder ser precintada mediante un parafuso de peche.

Os empalmes e derivacións deberán realizarse sempre nestas caixas, sitas dentro dos soportes das luminarias e a unha altura mínima de 0'3 m sobre a rasante do chan; deberá quedar sempre garantida a continuidade, o illamento e a estanquidade do conductor.

En ningún caso poderán facerse empalmes dentro das canalizacións, arquetas ou dos soportes.

Os distintos condutores de cada circuíto sinalaránse de tal forma que sexa posible identificar as diferentes fases e o neutro. As conexións ao longo da rede faránse de xeito que sexa respetada a identificación en todo o seu percorrido.

9.- Columnas soporte

Poderán instalarse as seguintes:

a) Columnas rectas troncocónicas: Serán subministradas por empresas de recoñecida solvencia no mercado e deberán cumprir co Real Decreto 2531/1985 do 18 de decembro en canto as especificacións técnicas dos recubrimentos galvanizados en quente.

Os soportes das luminarias de alumeado exterior axustaranse á normativa vixente (no caso de que sexan de aceiro deberán cumprir o RD 2642/85, RD 401/89, UNE-EN 40-5:2003 e OM do 16/5/89).

As columnas metálicas serán troncocónicas con conicidade do 1'2 ao 1'4 % e diámetro en punta de 60 mm. Terán un espesor mínimo de 3 mm ata 12 m de altura e 4 mm para alturas superiores.

Os soportes se dimensionarán cun coeficiente de seguridade non inferior ao 2,5.

O tronco do cono obterase en prensa hidráulica a partir de prancha de aceiro A37b, dunha soa peza ata alturas de 12 m, soldada seguindo unha xeratriz; dita soldadura realizarase con electrodo continuo e en atmosfera controlada. Deberá achegarse un certificado do tipo de prancha.

Nas soldaduras transversais deberáse reforzar a sección de unión para asegurar a resistencia aos esforzos horizontais e deberáse pulir, co fin de acadar un acabado exterior de boa aparencia.

Levarán soldados á base, unha placa de fixación de forma cadrada (do tipo con cartelas ou reforzo equivalente) cunha apertura central de 100 mm de diámetro, para o paso de cables e catro furados para o paso doutros tantos porlóns, que irán roscados por un extremo coa rosca correspondente e dobrado polo outro extremo para mellor agarre ao formigón, entregándose cada porlón provisto de tres porcas e dúas arandelas.

Nos fustes e á altura mínima de 300 mm da placa base, efectuaráse unha apertura rectangular de ángulos redondeados, cun grao de protección mínimo IP-44 segundo UNE 20.324/1M:2000 e IK-10 segundo UNE-EN 50.012 e cos reforzos internos correspondentes para cumprir a lexislación vixente sobre candelabros metálicos (báculos e columnas de alumado exterior e sinalización de tráfico), Real Decreto 401/1989 do 14 de abril.

Pola súa parte interior levará soldados dous travesaños para a substentación da caixa portafusibles e por debaixo da porta unha orella de prancha de ferro de 3 mm. de espesor con furado central de 10 mm de diámetro para a conexión de toma de terra. Todos os soportes deberán levar en lugar visible unha placa troquelada con indicación do nome do fabricante, dimensións e numeración co fin dos identificar.

Todas as soldaduras excepto a vertical do tronco serán como mínimo de calidade 2 segundo Norma UNE 12517/A1:2003 con características mecánicas superiores ás do material de base.

A superficie exterior dos báculos e columnas non presentarán defectos (manchas, raias, abolladuras...) e as soldaduras puliránse debidamente co fin de acadar un acabado exterior de boa aparencia e regularidade.

Instalaráse con cada columna ademais de 4 porlóns con 3 porcas e dúas arandelas por cada un, unha placa de toma de terra, de aceiro galvanizado de 500 x 500 x 3mm. e toma de contacto lateral coas correspondentes pezas de empalme adecuadas, de forma que se asegure o perfecto contacto desta co correspondente cable de cobre, de forma que a conexión sexa efectiva, por medio de parafusos, elementos de compresión, remaches ou soldadura de alto punto de fusión.

Todas as columnas entregaranse galvanizadas en toda a súa lonxitude, mediante mergullo en baño quente. O baño de galvanizado deberá conter un mínimo do 98,5% de zinc puro en peso e obterase un depósito mínimo de 600 gr/m² sobre a superficie ou espesor mínimo de galvanizado de 70 micras. Tal característica e as de adherencia, continuidade e aspecto superficial, adaptaranse ao establecido na Norma UNE-EN ISO 1461:1999 e cumpriran o Real Decreto 2531/1985 do 18 de decembro. Deberá achegarse un certificado de garantía do galvanizado igual ou superior a 10 anos contra a corrosión.

Deberán ir pintadas con pintura antiadherente e antigraffiti no RAL a determinar polo Servizo Técnico Municipal.

Proceso de pintado:

- 1.- Desengrase - Fosfatado.
- 2.- Lavado.
- 3.- Pasivado.
- 4.- Lavado con auga desmineralizada.
- 5.- Secado.
- 6.- Pintado.
- 7.- Polimerización.

Espesor mínimo do recubrimento: 60/80 μ .

Probas de adherencia da pintura segundo norma UNE-EN ISO 2409:1996.

Co obxecto de non prexudicar ó servizo de mantemento, non está permitida a montaxe de soportes cunha altura superior a 14 m., salvo autorización expresa (previamente xustificada) do Servizo Técnico Municipal.

No caso de que fose necesaria a montaxe de soportes de altura superior a 14 metros ou que substenten máis de dúas luminarias con independencia da súa altura, deberánse realizar os cálculos pertinentes xustificando as dimensións segundo cada caso concreto.

Nos lugares en que non sexa posible acceder con vehículos-guindastre ou estea limitada a capacidade de carga (<2.000 kg/m²) para as tarefas de mantemento, tales coma xardíns, prazas sobre garaxe soterrado, etc., a altura das columnas nunca superará os 5 m.

No caso de instalacións con columnas superiores aos 5 m disporá dun acceso cun ancho mínimo de 2 m. para facilitar as tarefas de mantemento.

b) Columnas rectas especiais: Naquelas zonas nas que o Servizo Técnico Municipal o considere necesario requiriránse columnas de deseño, que combinarán unha base de fundición gris con fuste en aceiro inoxidable, pulido a espello en calidade AISI 316 ou superior. As bases irán pintadas con pintura antiadherente e antigraffiti no RAL a determinar polo Servizo Técnico Municipal e levarán solapado o escudo en bronce do Concello de Vigo con boa calidade de definición.

As características da fundición gris serán:

- Composición química:

% C	% Si	% Mn	% S	% P
3	1'8	0'8	<0'05	<0'13

- Características mecánicas:

Resistencia mínima a tracción	20 kp/mm ²
Dureza Brinell	190-240 HB

Disporán dunha porta de rexistro a unha altura tal que unha vez instaladas queden a unha altura mínima sobre o rasante de 300 mm.

A dita porta disporá da pechadura normalizada e só poderá accionarse mediante as ferramentas especiais para tal fin e cun grao de protección mínimo IP-44 segundo UNE 20.324/1M:2000 e IK-10 segundo UNE-EN 50.012.

A distancia entre centros dos furados deberá coincidir coa das columnas rectas troncocónicas para facilitar a súa intercambiabilidade; deberán ser accesibles dende o exterior ás porcas superiores de fixación da base.

c) Columnas de gran altura: Todos os soportes que superen os 14 m de altura disporán dun dispositivo automático que permita o ascenso e descenso das luminarias para o seu mantemento.

As coroas ou partes deslizantes disporán dun sistema mecánico de ancoraxe na súa posición de funcionamento e dun sistema de freado automático en caso de rotura ou fallo do sistema elevador.

O sistema elevador estará constituído por un motor e un sistema de cables e poleas no interior da columna, protexido contra contactos directos e indirectos e contra sobreintensidades e cortocircuitos.

Os conductores de alimentación aos proxectores, un por cada proxector, deberán ser flexibles segundo o indicado no punto 2.3.7 e a súa instalación debe facerse de modo que impida que se retorza no interior das columnas nas operacións de ascenso e descenso da coroa móbil.

Os conductores eléctricos non estarán sometidos a esforzos de tracción.

As portas de acceso ao compartimento do motor estarán situadas como mínimo a 30 cm. de altura da rasante do pavimento unha vez instalada a columna, dita porta disporá da pechadura normalizada e só poderá accionarse mediante as ferramentas especiais para tal fin e cun grao de protección mínimo IP-44 segundo UNE 20.324/1M:2000 e IK-10 segundo UNE-EN 50.012.

Irán pintadas con pintura antiadherente e antigraffiti no RAL a determinar polo Servizo Técnico Municipal.

Disporá igual que o resto dos soportes dunha orella en lugar accesible para embornar o cable de posta a terra.

Poderá admitirse o uso dun só motor para varias columnas cando o Servizo Técnico Municipal, en función da distancia entre columnas e as condicións de conservación así o estime conveniente.

Coas columnas subministraranse todos os elementos para o seu funcionamento, tanto en condicións de servizo como de mantemento e conservación.

d) Columnas ornamentais: Serán subministradas por empresas de recoñecida solvencia no mercado, e cumpriran a norma UNE-EN 1561 E a norma UNE-EN 1559.

Disporán dunha base de furados de fixación accesibles dende o seu exterior.

Estarán dotadas dunha porta de rexistro a unha altura tal que unha vez instaladas queden a unha altura mínima sobre o rasante de 300 mm. (aprox. 550 mm. dende a parte inferior da placa base). A porta disporá da pechadura normalizada e só poderá accionarse mediante as ferramentas especiais para

tal fin e cun cun grao de protección mínimo IP-44 segundo UNE 20.324/1M:2000 e IK-10 segundo UNE-EN 50.012.

Pola súa parte interior levará soldados dous traveseiros para a substentación da caixa portafusibles e por debaixo da porta unha orella de prancha de aceiro galvanizado de 3 mm. de espesor cun furado central de 10 mm. de diámetro para a conexión da toma de terra.

Os debuxos e gravados da columna presentarán cantos nítidos e uniformes en toda a súa lonxitude e perímetro. Os mecanizados deixaránse completamente pulidos e sen rebarbas.

As unións das pezas realizaránse mediante parafusos inoxidables en calidade AISI 316 ou superior que asegure a súa correcta fixación e quede embutida totalmente na columna.

Serán de fundición de ferro gris FG-22 segundo norma UNE-EN 1561 e UNE-EN 1559. A composición química da fundición será a seguinte:

% C	% Si	% Mn	% S	% P
3'2 - 3'6	1'6 - 2'0	0'6 - 0'8	<0'14	<0'15

As características mecánicas da fundición serán as seguintes:

Resistencia mínima a tracción	22 kp/mm ²
Dureza Brinell	180-240 HB

Con cada columna subministrada achegarase un certificado de peso.

Deberán ir pintadas con pintura antiadherente e antigraffiti no RAL 6.005 ou en todo caso segundo o indicado polo Servizo Técnico Municipal. Para conseguir unha boa adherencia da pintura, as pezas de fundición someteránse previamente a un decapado por proxección de chorro de area e de seguido daráselles unha man de imprimación antioxidante de clorocaucho pigmentado con óxido de ferro micáceo, e o seu espesor mínimo da película seca será de 30 µm. O proceso de pintado rematarase cunha capa de acabado de 40 µm de espesor de película seca.

A altura mínima será de 4 m. Poderán combinar base de fundición e fuste de Inox en calidade mínima AISI 316 e acabado pulido ao espello.

En prazas, parques e xardíns, onde existe un maior risco de electrocución, no caso de instalación de columnas de aceiro galvanizado con espesor de 3 mm mínimo, deberán levar un recubrimento de poliamida reforzada con fibra de vidro de alta resistencia ao envellecemento por radiación ultravioleta e tratada contra o ácido úrico. Deberán garantir a imposibilidade do risco de electrocución (Clase II - dobre illamento cunha rixidez dieléctrica superior a 40.000 V).

Características deste recubrimento:

- Poliuretano en base a resinas acrílicas con poliisocianatos alifáticos, ceras fluoradas e aditivos absorbentes de ultravioletas.
- Impide a adherencia de pó, etiquetas adhesivas, etc. e permite a fácil limpeza de graffitis, marcadores indelebles, etc. sin alterar ningunha das suas propiedades.
- Totalmente resistente á oxidación.

- Resistencia ultravioleta en cámara QUV segundo norma UNE 48-251-92 (exposición do recubrimento á luz e auga) con lámpada UV-B 313 nm. Non degradándose tras 2.000 h de ensaio en continuo. Ciclos:
 - Ciclo 1. 4 horas a 60°C e 100% de humidade, lámpadas encendidas.
 - Ciclo 2. 4 horas a 40°C e 100% de humidade, lámpadas apagadas.
- Resistencia á brétema salina en cámara saturada ao 5% en NaCl e ao 100% de humidade a 40°C durante 2.000 horas, segundo UNE 112-017-92. Non degradándose tras 2.000 h de ensaio continuo.
- Resistencia aos produtos químicos, gasolinas e disolventes.
- Espesor da película seca 30-50 micras.
- Brillo da película seca 6-8% a 60° Beaumé.
- Adherencia da película seca GT 0 segundo EN-ISO-2409.

Proceso de pintado:

- Método de aplicación aerográfico.
- Secado a 100°C durante 30 minutos.

Os elementos de suxeición da placa base, pernos, porcas e arandelas deberán ser de aceiro inoxidable en calidade AISI 304 ou superior.

En todas as instalacións deberá garantirse a accesibilidade a éstas para o seu mantemento.

No proxecto deberán quedar xustificadas tanto a altura das columnas ornamentais como a distancia entre éstas e as árbores, tendo en conta o tipo de arborado da zona considerada.

e) Columnas antivandálicas. En prazas, parques e xardíns, onde existe un maior risco de electrocución, no caso de instalación de columnas de aceiro galvanizado con espesor de 3 mm. mínimo deberán levar un recubrimento exterior de 2,5 mm. mínimo de poliamida reforzado con fibra de vidro de alta resistencia ao envellecemento por radiación ultravioleta e tratada contra o ácido úrico. En calquera caso deberán garantir a imposibilidade do risco de electrocución (Clase II - dobre illamento cunha rixidez dieléctrica superior a 40.000 V).

Características deste recubrimento:

- Fabricado en poliuretano en base a resinas acrílicas con poliisocianatos alifáticos, ceras fluoradas e aditivos absorbentes de ultravioletas.
- Deberá impedir a adherencia de pó, etiquetas adhesivas, etc. e permitir facilmente a limpeza de graffitis, marcadores indelebles, etc. sen alterar ningunha das súas propiedades.
- Deberá ser totalmente resistente á oxidación.
- Terá unha resistencia ultravioleta en cámara QUV segundo norma UNE 48-251-92 (exposición do recubrimento á luz e auga) con lámpada UV-B 313 nm. Non degradándose tras 2.000 h de ensaio en continuo. Ciclos:
 - Ciclo 1. 4 horas a 60°C e 100% de humidade, lámpadas encendidas.
 - Ciclo 2. 4 horas a 40°C e 100% de humidade, lámpadas apagadas.
- Terá unha resistencia á brétema salina en cámara saturada ao 5% en NaCl e ao 100% de humidade a 40°C durante 2.000 horas, segundo UNE 112-017-92. Non degradándose tras 2.000 h de ensaio continuo.
- Será resistente aos produtos químicos, gasolinas e disolventes.
- Deberá ter un espesor da película seca 30-50 micras.
- Terá un brillo da película seca 6-8% a 60° Beaumé.

- Adherencia da película seca GT 0 segundo EN-ISO-2409.

Proceso de pintado:

- Método de aplicación aerográfico.
- Secado a 100°C durante 30 minutos.

Os elementos de suxeición da placa base, pernos, porcas e arandelas deberán ser de aceiro inoxidable en calidade AISI 304 ou superior.

f) Xeral: En canto ao marcado CE dos anteriores soportes, será o fabricante ou o seu representante autorizado establecido dentro da UE o responsable da realización do marcado CE. O símbolo CE debe ser conforme á Directiva 93/68/CEE e os soportes conterán marcas ou indicacións de acordo coa norma UNE-EN 40-5:2003. O marcado CE e a información co acompaña deberá de se colocar no propio produto, nunha etiqueta adherida ao mesmo, no seu embalaxe o una documentación comercial adxunta.

Artigo 7.- REDES SOBRE FACHADA

1.- Condutores: Os condutores serán de cobre, con illamento de 0,6/1 kV de tensión de servizo, de sección mínima de 4 mm² e non superior a 10 mm², preferiblemente multipolares.

Os condutores cumprirán as prescricións contidas nas normas UNE 21.022, UNE 20.448, UNE 21.030 e UNE 21.117.

2.- Condicións de instalación: Os condutores deberán ir grampados na fachada a unha altura mínima de 3 m e aproveitarán as posibilidades de ocultación que brinden as fachadas, de modo que destaquen o menos posible.

Para a súa fixación empregaranse grampas metálicas plastificadas cunha interdistancia non superior ao medio metro (0,5 m.) resistentes ás accións da intemperie.

Os condutores protexeráanse adecuadamente naqueles lugares en que poidan sufrir deterioro mecánico de calquera índole.

Os empalmes, cambios de dirección ou derivacións aos puntos de luz, só se permitirán nas caixas de derivación.

Evitaráse a instalación dos condutores por zonas de posibles pechamentos posteriores como terrazas ou balcóns. Nas proximidades de aberturas en fachadas, deberán respetarse as distancias mínimas esixidas no REBT.

Nos cruzamentos de rúas pavimentadas, os condutores deberán ir soterrados e serán das características sinaladas no apartado de instalacións soterradas. No caso de non ser viable, o Servizo Técnico Municipal determinará a solución a empregar en cada caso. No caso de se adoptar cruzamentos aéreos, a liña aérea situarase a unha altura mínima do chan de 5 m.

Artigo 8.- REDES AÉREAS

1.- Condutores: Os condutores serán de cobre ou aluminio, con illamento de 0,6/1 kV. de tensión de servizo. A sección mínima será de 10 mm² en cobre e 16 mm² en aluminio, a sección máxima de 25 mm² en cobre e 50 mm² en

aluminio e preferiblemente multipolares. Poderánse adoptar outras seccións superiores baixo o consentimento dos Servizos Técnicos Municipais.

Os conductores cumprirán as prescricións contidas nas normas UNE 21.030, UNE 21.080, UNE 20.448, UNE 21.030 e UNE-EN 60.811.

Os conductores irán tensados directamente ou sobre neutro fiador, segundo sexa a súa sección. En vans de ata 40 m e seccións de ata 3x25 mm² en aluminio, os conductores poderánse instalar directamente tensados, cunha tensión máxima de 70 daN a 80 daN, mediante accesorios adecuados. Para seccións de 50 mm² en aluminio, os conductores serán autoportantes con neutro fiador de Almelec de 54,6 mm², os conductores tenderánse tensados sobre o citado neutro mediante accesorios adecuados.

Os empalmes de conductores ou trocos de sección, só se admitirán nas caixas de derivación ao punto de luz.

A liña aérea situarase nos cruzamentos de rúa a unha altura mínima da rasante de 6 metros.

Cando as redes de distribución en Baixa Tensión e as instalacións de alumeadado público se instalen nos mesmos apoios, os conductores das instalacións de alumeadado público se instalarán sempre debaixo dos conductores da rede de distribución de Baixa Tensión.

Igualmente que no paso da conexión aérea á conexión soterrada protexeránse os conductores mediante un tubo de aceiro inoxidable de 50 mm de diámetro mínimo ata unha altura mínima de 2,50 m, segundo se indica na fig. 12.

2.- Apoios: Os apoios serán de formigón, cumprirán a recomendación UNESA 6703 e a súa resistencia mínima será de 160 daN. Así mesmo, os apoios de formigón cumprirán as prescricións contidas na norma UNE 21.080, "Apoios de formigón armado no pretensado. Fabricación e ensaios".

Nas liñas aéreas non se empregarán apoios metálicos.

Para a fabricación dos apoios de formigón utilizarase cemento P-450, cascallo e area, cunha adecuada relación auga-cemento. A resistencia característica obtida será superior a 450 kP/cm² en probeta cilíndrica aos vinteito días. O aceiro da armadura será de alta adherencia e límite elástico mínimo de 4.100 gr/cm² e carga de rotura superior a 5.300 kg/cm².

Os apoios de formigón serán do tipo armado vibrado e as súas principais características serán as seguintes:

Profundidade de empotramento :	(Altura/10) + 0,5 m.
Tolerancia de fabricación :	± 5 % (max. 15 mm.)
Conicidade na cara estreita :	(13 ± 2) mm./m.
Conicidade na cara ancha :	(21 ± 2) mm./m.
Diámetro buracos pasantes :	18 ± 0,7 mm.

Os buracos para a fixación do brazo mural e soporte dos conductores indicaránse nos planos do proxecto e terán unha tolerancia no diámetro, en máis ou menos, de 5 mm. (±5 mm.) e a separación entre eles, en máis ou menos, do 5 % (±5%).

Os ensaios de rutina consistirán en realizar, como mínimo e na orde seguinte, as comprobacións que se citan a continuación:

- ✓ Comprobación visual de acabados.
- ✓ Control dimensional.
- ✓ Verificación de puntos de fixación.

3.- Tirantes e tornapuntas: Cando exista un cambio de dirección importante na liña aérea ou no seu derradeiro apoio, poderán empregarse tirantes e tornapuntas que deberán cumprir o indicado no REBT.

Os tirantes serán de cabo de aceiro galvanizado, de diámetro non inferior a 10 mm e irán ancorados a un dado de formigón das mesmas dimensións cá cimentación do apoio.

Protexeráse a parte máis próxima á cimentación ata unha altura de 2 m, cun tubo de aceiro galvanizado de 36 mm. de diámetro.

Serán fixados sobre os apoios no mesmo punto no que se instale o cabo fiador da liña.

Só no caso en que non sexa posible a instalación de tirantes poderáse empregar tornapuntas de igual material que o apoio e fixados a el no punto máis próximo posible ao de aplicación da resultante dos esforzos actuantes sobre el.

4.- Cimentacións: As cimentacións para os apoios de formigón fig. 11, cumpriran o indicado no REBT, Instrucción ITC-BT-06 (Instalación de apoios) e terán as dimensións que se indican na táboa seguinte:

F en daN	H-h	CLASE DE TERREO					
		Frouxo (K=8)		Normal (K=12)		Rochoso (K=16)	
		a (m)	h (m)	a (m)	h (m)	a (m)	h (m)
160	9	0,50	1,50	0,50	1,40	0,50	1,30
	11	0,60	1,60	0,50	1,50	0,50	1,40
250	9	0,60	1,60	0,60	1,50	0,60	1,40
	11	0,60	1,70	0,60	1,50	0,60	1,40
	13	0,70	1,70	0,60	1,60	0,60	1,50
400	9	0,70	1,70	0,60	1,60	0,60	1,50
	11	0,70	1,80	0,60	1,70	0,60	1,60
	13	0,70	1,90	0,70	1,70	0,60	1,70
	15	0,80	1,90	0,70	1,80	0,70	1,70

Artigo 9.- FONTES DE LUZ

1.- Luminarias: As luminarias e proxectores utilizados en alumeado exterior serán conformes á norma UNE-EN 60.598.

Poderán ser das seguintes clases:

- a) Luminarias empregadas en viais

Cumprirán os seguintes requisitos xerais mínimos:

Carcasa de aluminio inxectado con acabado en pintura acrílica, con compartimento independente para auxiliares eléctricos, e irá provista de toma de terra.

- Auxiliares eléctricos montados sobre placa desmontable, separados do bloque óptico e cun grao de estanquidade mínima IP-54 e IK-8.
- Sistema óptico con dispositivo de reglaxe e estanco con grao de estanquidade mínimo IP-65.
- Reflector asimétrico dunha soa peza de aluminio de elevado grao de pureza (99,99%), electro-abrilantado, anodizado e selado.
- Posición da lámpada axustable segundo condicións de implantación.
- Peche de vidro plano ou lenticular termo-resistentes e elevada transmisión e cunha resistencia ó impacto mínimo de 6 J.
- Sistema de fixación a columna, do tipo mixto (lateral e vertical).
- Rendemento luminoso mínimo dun 70 %. Cumprirán co marcado CE de compatibilidade electromagnética.
- Serán das de primeira calidade dentro dos principais fabricantes existentes no mercado.

b) Luminarias empregadas en prazas, parques, xardíns e rúas peonais

Cumprirán as seguintes características:

- Carcasa. Poliamida reforzada con fibra de vidro.
- Difusores. Policarbonato transparente estabilizado contra raios UV. Altamente resistente aos impactos.
- Sistema óptico. Grao de estanquidade mínimo IP-65.
- Reflector. Dunha soa peza de aluminio de elevado grao de pureza, electro-abrilantado, anodizado e selado.
- Peche de vidro termo-resistente e elevada transmisión $\geq 90\%$.
- Rendemento luminoso superior ao 50%.
- Antivandálicas.

c) Limitación do fluxo luminoso: As luminarias en xeneral non deberán dirixir o fluxo luminoso por enriba do plano paralelo ao horizonte. Chámase ao fluxo que sobrepasa este plano con as siglas FHS (fluxo hemisferio superior). Os límites de tolerancia deberán ser:

- Luminarias de uso vial FHS menor o igual ao 0,2%
- Luminarias de uso vial-peoníl FHS menor o igual ao 1,5%
- Luminarias en zonas peonís FHS menor o igual ao 2%
- Luminarias de tipo ornamental. FHS menor o igual ao 5%

2.- Lámpadas: En xeral utilizaráanse lámpadas de vapor de sodio alta presión para a iluminación dos viais, prazas, parques e zonas peonís. A potencia máxima instalable nunca será superior a 1 W/m², considerando a área formada por calzada e beirarrúas.

Dentro do amplo mercado de lámpadas existentes, empregaránse as de mellores características técnicas en canto ao alto fluxo lumínico, alto rendemento e longa vida útil.

O tipo de lámpada utilizable (tubular ou elipsoidal, clara ou difusa) quedará determinada pola xeometría do reflector da luminaria de acordo coas especificacións de cada fabricante. Pero sempre que se poida, escollérase a de maior rendemento lumínico.

A utilización de lámpadas de vapor de mercurio, vapor de sodio baixa presión, fluorescencia, haloxenuros metálicos, leds ou outros tipos deberán ser xustificadas convenientemente polo proxectista, quedando a súa aceptación ou rexeitamento ao criterio do Servizo Técnico Municipal.

As lámpadas para instalar axustaránse os seguintes requisitos mínimos:

TIPO	POTENCIA (W)	FLUXO (Lm)	RENDEMENTO (Lm/W)	VIDA ÚTIL (Horas)
Vapor Sodio Alta Presión	50	4.000	80,00	15.000
	70	6.500	92,85	15.000
	100	10.000	100,00	15.000
	150	17.000	113,33	15.000
	250	33.000	132,00	15.000
	400	55.500	138,75	15.000
V S.B.Presión	55	4.600	147,27	14.000
Vapor Mercurio	50	1.800	36,00	14.000
	80	3.800	47,50	14.000
	125	6.300	50,40	14.000
	250	13.000	52,00	14.000
Haloxenuros metálicos	70	4.900	70,00	10.000
	100	8.000	80,00	10.000
	150	12.000	80,00	10.000
	250	20.000	80,00	10.000
Fluorescentes	18	1.350	75,00	7.500
	36	3.350	93,05	7.500
	58	5.200	89,65	7.500

3.- Equipos: Irán aloxados no interior da luminaria e serán de alto factor de potencia. Cun valor nunca inferior a 0'9, estarán constituídos por elementos independentes para así facilitar o mantemento, a súa reposición e para asegurar o correcto funcionamento e será garantido este mediante certificado específico pola dirección de obra.

Serán de primeira calidade e irán aloxados no interior da luminaria.

Inclúense os seguintes:

- a) Arrancadores: Serán do tipo independente e de superposición con transformador de impulsos incorporado, e irán aloxados no interior da luminaria.
Cumprirán as normas CEI-926, CEI 927, UNE-EN 60.922, 60923, 60926, 60.927, 60.928 e 61.347 ou normas que as substitúan, ademais irán sinalados co marcado CE.
- b) Reactancias: Cumprirán as normas UNE-EN 60922, 60923, 60926 e 60927 ou normas que as substitúan, ademais irán sinaladas co marcado CE.
- c) Condensadores: Serán da capacidade adecuada de modo que o factor de potencia final da instalación sexa como mínimo 0,90.
Axustaránse ao esixido no REBT, ás instrucións ITC-BT-44 e 48, ás normas UNE de aplicación e ademais irán co marcado CE.

Artigo 10.- POSTA A TERRA DA INSTALACIÓN

O sistema de posta a terra da instalación deberá ter unha resistencia inferior a 20 ohmios e disporá dun rexistro próximo (arqueta a pé de centro de mando) ao cadro de mando para efectuar as medicións pertinentes.

Todas as liñas de distribución que parten do cadro irán achegadas do seu correspondente conductor de protección, ao que irán conectadas todas as partes metálicas da instalación.

- A liña de enlace de cada soporte co electrodo ou coa rede do sistema de posta a terra da instalación será de cable de cobre unipolar illado de tensión nominal
- 750 V con cor do illante amarelo-verde e unha sección mínima de 16 mm².
- Os conductores que unen a rede de terra cos electrodos ou picas deberán ser illados mediante cables de cobre unipolares de tensión nominal 750 V con cor de illamento amarelo-verde e sección mínima 16 mm².
- Aproveitaráanse as arquetas existentes para instalar unha pica de toma de terra á que se conectará o conductor de protección. En calquera caso instalaráse un electrodo como mínimo cada cinco soportes de luminarias e sempre no primeiro e no derradeiro soporte de cada liña.
- Todas as conexións dos circuitos de terra faránse mediante terminais, grampas, soldadura ou elementos apropiados que garantan un bo contacto permanente e protexido contra a corrosión.
- O conductor de protección non poderá ser utilizado por ningún circuito que non pertenza á instalación propia da iluminación pública.
- As partes metálicas dos quioscos, marquesinas, cabinas telefónicas, etc., que estean a unha distancia inferior a 2 m. das partes metálicas da instalación de alumeado exterior e que sexan susceptibles de ser tocadas simultaneamente, deberán estar postas a terra.
- Cumprirá o indicado no REBT, instrucción ITC-BT-18.

Artigo 11.- ALUMEADOS ORNAMENTAIS

1.- Materiais a utilizar: Utilizaráanse lámpadas de baixo consumo, así como fío luminoso con microlámpadas e fibra óptica.

Queda prohibida a instalación de lámpadas de incandescencia de potencia superior a 15 vatios.

2.- Tipoloxía das instalacións: Co obxecto de adecuar as características das instalacións ás rúas, sinálanse os seguintes ratios máximos de instalación:

Anchura da rúa entre fachadas	Potencia máxima instalada (W/m ²)
Ata 8 metros	10
Entre 8 e 12 metros	8
Entre 12 e 18 metros	6
Máis de 18 metros	5

O cálculo da superficie afectada por cada elemento decorativo, fárase segundo o indicado na fig. 16.

Estes ratios poderán ser adaptados ás características especiais nos casos singulares que se consideren, sempre previa xustificación dos mesmos ao Servizo Técnico Municipal.

É libre o deseño artístico dos elementos de iluminación, sempre e cando se adapten ao evento da celebración.

3.- Altura das instalacións: A altura mínima das instalacións, será de 4,80 metros medidos dente a rasante da beirarrúa.

4.- Fixación dos elementos: Os elementos ornamentais, irán ancorados ás paredes das fachadas dos edificios, excluindo polo tanto os balcóns, varandas, etc.)

As fixacións ás fachadas serán especiais, para a fácil recuperación do aspecto inicial.

O tendido do soporte, será en fío de aceiro con tensores nos extremos.

Queda prohibido terminantemente a utilización como soporte dos elementos do mobiliario urbano como semáforos, soportes de iluminación pública, soportes de sinalización, etc., salvo autorización do Servizo Técnico Municipal.

Os instaladores autorizados, serán os responsables directos de calquera desperfecto orixinado como consecuencia da súa actuación.

5.- Liñas de subministro de enerxía eléctrica: Os condutores a utilizar tanto para as acometidas de enerxía eléctrica ao centro de mando e protección, coma para alimentación aos puntos de luz, serán dos tipos:

RV-K 0,6/1kV ou RZ 0,6/1kV

dependendo de si ésta é soterrada ou aérea respectivamente.

A liña de subministro de enerxía eléctrica, deberá ser soportada polos elementos propios da instalación.

Cando a liña sexa soportada nas fachadas dos edificios, a fixación, será resistente, tanto dente o punto de vista mecánico coma do illamento eléctrico correspondente.

Os portalampadas a utilizar, serán do tipo estanco.

6.- Proteccións: As liñas de saída dente o Centro de Mando e Protección, estarán protexidas con interruptores diferenciais de 300 mA. de sensibilidade e interruptores magnetotérmicos calculados de acordo coa intensidade máxima admisible dos condutores.

7.- Control horario: Cada instalación estará regulada por un Centro de Mando e Protección, que incorporará as proteccións regulamentarias segundo cada liña de saída, dispoñendo ademais dun interruptor de manobra e un reloxo mecánico ou astronómico regulado de acordo co horario establecido para o encendido e apagado da iluminación.

8.- Tramitación e control (presentación de solicitudes): As asociacións ou organismos solicitantes, deberán presentar no Concello, no Departamento de Turismo, dous meses antes do evento, a solicitude de autorización coa seguinte documentación:

- Proxecto técnico ou Carpetiña segundo corresponda da instalación a realizar de acordo coa potencia a instalar.
- Descrición dos elementos de iluminación a instalar, especificando os tipos de elementos e de cada unidade luminotécnica que conforma o elemento.
- Potencia a contratar.
- Situación da conexión coa rede de subministro de enerxía eléctrica.
- Compañía eléctrica subministradora da enerxía.
- Instalador autorizado contratado para a instalación.

9.- Instaladores autorizados: Os instaladores autorizados, deberán presentar no departamento de Turismo a seguinte documentación:

- Póliza de responsabilidade civil.
- Certificado de estar ao corrente das obrigas tributarias correspondentes.
- Fotocopia compulsada do carné en vigor de instalador autorizado pola Delegación da Consellería de Industria da Xunta de Galicia.

10.- Documentación necesaria para a posta en marcha da instalación: Antes da posta en marcha da instalación deberá presentarse a seguinte documentación:

- Boletín da instalación eléctrica, selado pola Consellería de Industria da Xunta de Galicia e conformado pola compañía eléctrica subministradora de enerxía.
- Certificado de dirección de obra, asinado por técnico competente e visado polo Colexio Oficial correspondente.

11.- Datas de montaxe e desmontaxe das instalacións: A montaxe das instalacións, poderá facerse como máximo un mes antes da data de posta en servizo.

A desmontaxe da instalación e retirada dos elementos, deberá realizarse como máximo un mes dende a finalización das festas.

Deberán retirarse obrigatoriamente todos os elementos de fixación utilizados.

O departamento de Servizos Electro-Mecánicos, poderá autorizar a permanencia de anclaxes especiais nas fachadas utilizadas para a iluminación ornamental, se as súas características así o aconsellan, debendo ser a autorización de forma expresa a través de documento oficial do Concello.

12.- Cobertura de riscos: Os instaladores autorizados, deberán ter constituída cunha compañía de seguros unha póliza de responsabilidade civil por un valor mínimo de seicentos mil euros (600.000 Euros), en previsión dos danos que poidan ser ocasionados a terceiros ou ao patrimonio municipal.

13.- Fianza: Depositárase unha fianza do 4% do importe total das instalacións realizadas por cada instalador autorizado para facer fronte a posibles danos nas instalacións municipais ou particulares.

14.- Execución dos traballos de acometida e instalación: Se os traballos de acometida ou as condicións da instalación ou a desmontaxe da mesma, non cumpriran as indicacións anteriores, poderase sancionar aos instaladores ou aos titulares da instalación con multas de ata trescentos (300 Euros) por acometida e día, contando dende o día da detección da anomalía ata o día da súa corrección.

Se o incumprimento fora nas prescricións sinaladas no Regulamento Electrotécnico de Baixa Tensión ou nas súas Instrucións Técnicas Complementarias, á parte da sanción sinalada anteriormente, procederase á desconexión inmediata da instalación e notificarase á Delegación Provincial da Consellería de Industria da Xunta de Galicia.

O incumprimento no que se refire ás datas de montaxe e retirada da instalación, será sancionada con sesenta (60 Euros) por acometida e día, sendo obxecto da sanción aos instaladores ou no seu caso aos titulares da instalación.

15. Retirada de autorización ao instalador: A reiteración de incumprimentos dos requisitos indicados, poderá ocasionar ao instalador a retirada de autorización para a instalación de iluminación ornamental no termo municipal do Concello de Vigo.

CAPÍTULO 3: control de calidade

Artigo 12.- OBXECTO.

Co obxecto do cumprimento das diversas normativas establécense os mínimos controles que debера efectuar un Organismo de Certificación Autorizado (OCA) nas instalacións de alumeadado público no Concello de Vigo. Debendo emitir tal organismo un certificado no que se contemplan as diversas descripcións das inspeccións así coma o seu resultado e valoración.

Artigo 13.- UNIDADES DE OBRA

Na seguinte táboa expóñense as diversas unidades de obra que se teñen que inspeccionar por parte de unha OCA. Cada unidade de obra contén os diferentes controles nos que se ten que actuar.

UD. OBRA	ARQUETAS		
CONTROL	ESPECIFICACIÓNS	FRECUENCIA	TIPO DE ENSAIO
Comprobación de dimensións e emprazamento das arquetas.	Segundo Ordenanza.	100% das arquetas.	UT
Comprobación do sistema de drenaxe das arquetas.	Segundo Ordenanza.	100% das arquetas.	UT
Comprobación do tipo de peche, carga admisible e rotulación das tapas das arquetas.	Segundo Ordenanza.	100% das arquetas.	AM
UD. OBRA	FORMIGÓN ESTRUCTURAL DAS CIMENTACIÓNS DOS BÁCULOS OU COLUMNAS.		
CONTROL	ESPECIFICACIÓNS	FRECUENCIA	TIPO DE ENSAIO
Resistencia a compresión a 28 días.	UNE 83300/84, 83301/91, 83303/84 e 83304/84.	5% cimentacións.	E

UD. OBRA		ARQUETAS	
Asentamento no cono de Abrams.		UNE 83313/90.	5% cimentacións. E
Comprobación da altura das bases das cimentacións de báculos ou columnas sobre a rasante da beirarrúa.		Segundo Ordenanza.	100% cimentacións. UT
Comprobación do selado con formigón das bases despois da nivelación de columnas ou báculos		Segundo Ordenanza.	100% das bases. UT
UD. OBRA		GABIAS DE CANALIZACIÓN DE ALUMEADO.	
CONTROL	ESPECIFICACIÓN	FRECUENCIA	TIPO DE ENSAIO
Verificación de dimensións e características das gabias.		Segundo Ordenanza.	100% das gabias. E
Comprobación do número, diámetro e tipo de tubos nas gabias.		Segundo Ordenanza.	100% das arquetas. UT
UD. OBRA		REDE ELÉCTRICA DE ALUMEADO	
CONTROL	ESPECIFICACIÓN	FRECUENCIA	TIPO DE ENSAIO
Medición de niveis de illamento da instalación no conductor neutro e fases con relación a terra e entre conductores.		Segundo o REBT.	100% dos circuitos. UT
Medida da resistencia de terra dos puntos de luz e comprobación do conxicionado de terra mediante terminais dos báculos ou columnas.		Segundo o REBT e Ordenanza.	100% dos puntos de luz situados nos extremos dos circuitos e 20% dos demais. UT
Medida da caída de tensión realizada con tódolos puntos de luz funcionando. Medirase de maneira simultánea a tensión na acometida ó centro de mando e en cada un dos extremos máis desfavorables dos diversos ramais existentes nos circuitos.		Segundo o REBT e Ordenanza.	100% circuitos. UT
Comprobación da sección de tódolos conductores. e a súa conformidade co indicado no proxecto ou modificacións aprobadas.		Conformidade co indicado no proxecto ou modificacións aprobadas, axustándose o REBT e á Ordenanza.	100% circuitos. AM
Comprobación do tipo e calibre dos fusibles de protección das derivacións ás luminarias.		Segundo o REBT e Ordenanza.	100% dos fusibles. UT
Comprobación do correcto funcionamento da liña de alimentación e da derivación.			10% de puntos. UT
Comprobación do conductor de terra pica-cadro con borna conexión seccionable.		Segundo a Ordenanza.	100% UT
Comprobación do tipo de conductor empregado (características, illamento...)		Segundo o REBT e Ordenanza.	100% circuitos. AM
Comprobación de que os tubos estean libres de obstrucións.		Segundo Ordenanza.	10% dos circuitos. UT
UD. OBRA		PUNTOS DE LUZ	
CONTROL	ESPECIFICACIÓN	FRECUENCIA	TIPO DE

UD. OBRA	ARQUETAS		
			ENSAIO
Comprobación do número de puntos de luz.	Segundo o indicado no Proxecto ou modificacións aprobadas.	100% dos puntos.	AM
Comprobación do tipo de lámpadas.	Segundo Ordenanza. ^a	100% puntos.	AM
Comprobación da homologación dos báculos ou columnas e verificación do espesor de chapa.	Segundo a Ordenanza.	100% dos soportes.	UT
Verificación da verticalidade das unións montadas, así como a horizontalidade ou ángulo adecuado da luminaria e comprobación de interdistancias.	Segundo a Ordenanza.	10% dos soportes.	UT
Comprobación das luminarias xa instaladas, marca e modelo, características de condensadores, reatancias, arrancadores e lámpadas.	Segundo a Ordenanza.	10% das luminarias.	UT
Comprobación das especificacións de pintado.	Segundo a Ordenanza.	100% dos soportes.	UT
Comprobación da fixación e características das caixas de conexión na columna ou báculo.	Segundo a Ordenanza.	10% das caixas.	UT
Medida das iluminancias, co método dos nove puntos, máxima, mínima e media, así coma as uniformidades media, extrema e deslumbramento.	Segundo a Ordenanza.	En cada vial.	UT
Verificación da distancia entre centros de pernos de suxeición.	Segundo a Ordenanza.	100% soportes.	UT
Comprobación do diámetro dos pernos.	Segundo a Ordenanza.	100% soportes.	UT
Posibilidade de acceso da carroceta aos puntos de luz.	Segundo a Ordenanza.	100% puntos.	E
UD. OBRA	CENTROS DE MANDO DE ALUMEADO		
CONTROL	ESPECIFICACIÓNS	FRECUENCIA	TIPO DE ENSAIO
Comprobación das características e funcionamento de tódolos elementos de protección e mando.	Adecuación ás prescricións do REBT, Proxecto e relación de materiais aprobados.	100% dos centros.	UT
Comprobación das características e funcionamento do equipo reductor de fluxo na cabeceira ou por puntos.	Segundo a Ordenanza.	100% dos centros.	UT
Medida das potencias activa, reactiva e determinación do factor de potencia real, ó 100 % de potencia, con tensión monofásica a 230 V.	Segundo o REBT.	100% dos centros.	UT
Medida das potencias activa, reactiva e determinación do factor de potencia real, con tensión monofásica en réxime de máximo aforro de enerxía segundo o tipo de lámpada.	Segundo o REBT.	100% dos centros.	UT
Comprobación do equilibrio de fases, para o cal, con toda a carga conectada mediranse as intensidades	Segundo o REBT.	100% dos circuitos	UT

UD. OBRA	ARQUETAS		
das tres fases e do neutro (3F+N) tanto na entrada do cadro coma en cada un dos circuitos de saída.			
Medición da posta a terra.	Segundo o REBT e Ordenanza.	100% dos centros.	UT
Comprobación da corrente de fuga (ensaio de diferenciais: sensibilidade e tempo de disparo).	Segundo o REBT e Ordenanza.	100% dos centros.	UT
Verificación do contador electrónico que permita realizar medicións de enerxía activa dobre tarifa e enerxía reactiva.	Segundo Ordenanza.	100% dos centros.	UT
Comprobación do certificado de garantía do centro de mando.	Segundo a Ordenanza.	100% dos centros.	UT
Verificación da homologación das características do centro de mando.	Segundo a Ordenanza.	100% dos centros.	AM
Medida das tensións no cadro de mando: R-N, S-N, T-N, N-T ₀ .	Segundo o REBT.	100% dos centros.	UT
Comprobación de comunicacións e alarmas.	Segundo a Ordenanza.	100% dos centros.	UT
Comprobación das especificacións do diferencial.	Segundo o REBT e Ordenanza.	100% dos centros.	UT
Comprobación do tipo e características dos descargadores de protección contra descargas atmosféricas.	Segundo a Ordenanza.	100% dos centros.	UT
Comprobación do sellado das entradas e saídas no centro de mando.	Segundo a Ordenanza.	100% dos centros.	UT
UD. OBRA	DOCUMENTACIÓN TÉCNICA.		
CONTROL	ESPECIFICACIÓNS	CONTROL	ESPECIFICACIÓNS
Comprobación do certificado de garantía de calidade de: columnas, arrancadores, reactancias, condensadores, caixas de conexións, conductores, lámpadas, armario, diferenciais, térmicos e Contactores.		100% dos elementos.	AM
Comprobación do visado de Proxecto polo Colexio Oficial.		100% dos Proxectos e modificacións aprobadas.	AM
Comprobación de que a instalación axustase ao Proxecto.	Adecuación ás prescricións do Proxecto ou modificacións aprobadas.	100%	UT
Comprobación do certificado de dirección de obra e boletíns selados por Industria.		100%	UT
Comprobación do impreso conforme están pagas as taxas á empresa suministradora de enerxía eléctrica.		100%	UT
Comprobación do informe de conformidade das instalacións pola compañía eléctrica suministradora.	O informe incluírá medidas de tensións, intensidades e factor de potencia (>0,9) por fases.	100%	UT
Comprobación do informe de conformidade das instalacións pola	O informe incluírá medidas de ten-	100%	UT

UD. OBRA	ARQUETAS		
compañía eléctrica suministradora.	sións, intensidades e factor de potencia (>0,9) por fases.		
Comprobación do informe de conformidade das instalacións pola compañía eléctrica suministradora.	O informe incluírá medidas de tensións, intensidades e factor de potencia (>0,9) por fases.	100%	UT

Sendo:

- AM: Ensaio de aceptación de materiais.
- UT: Ensaio de unidade de execución.
- E: Ensaio de execución.

CAPÍTULO 4 RECEPCIÓN DAS INSTALACIÓNS

Artigo 14.- DOCUMENTACIÓN

Para a recepción das instalacións de iluminación pública como mínimo será imprescindible a presentación da seguinte documentación.

1. Proxecto técnico: O cal deberá estar asinado por un técnico competente e visado polo Colexio Oficial correspondente.

Tal proxecto deberá conter como mínimo os seguintes apartados:

- a) Memoria das instalacións, co seguinte contido:
- Obxecto do proxecto con indicación clara das zonas que iluminar, rúas (indicando a súa categoría), paseos, prazas, túneles, parques, xardíns, etc.
 - Criterios luminotécnicos, con atención á zona a iluminar:
 - Niveis de iluminación fixados.
 - Uniformidades.
 - Niveis de deslumbramento máximos.
 - Factor de mantemento das luminarias.
 - Niveis de reflexión do chan.
 - Dispersión do fluxo.
 - Outros.
 - Xustificación do tipo de iluminación proposto, tendo en conta a arquitectura do contorno:
 - Iluminación directa ou indirecta.
 - Disposición dos puntos de luz (unilateral, bilateral, pareada, tresbolillo, central, etc.)
 - Tipo de lámpadas: duración, potencia, fluxo luminoso, rendemento luminotécnico, etc.
 - Tipo de luminaria, detallando características: grao de estanqueidade, material, equipos asociados, bloque óptico, diagrama fotométrico, etc.
 - Tipo de soportes, indicando:
 - Dimensións.

- Material (composición química e características mecánicas).
- Acabado superficial, detallarase o procedemento da súa obtención (pintado, galvanizado, etc.).
- Prazo de execución da instalación, detallando as distintas fases graficamente mediante diagrama de barras ou similar.
- Medición detallada de todos os elementos que compoñen a instalación proposta.
- Orzamento detallado por unidades de obra e total.
- Balance económico da explotación, con indicación dos gastos anuais previstos, tanto polo consumo de enerxía eléctrica como polos propios do mantemento das instalacións; terase en conta, o aforro previsto co equipo de aforro enerxético (pola redución e pola estabilización).

b) Cálculos eléctricos. Axustaranse ao estipulado no Regulamento Electrotécnico de Baixa Tensión, xustificando seccións dos condutores, caídas de tensión, etc., cumprindo simultaneamente os criterios de intensidade máxima admisible, de caída de tensión e de intensidade de cortocircuito.

Establecerase o tipo de condutores a empreñar nas distintas partes da instalación.

Para o cálculo da caída de tensión, considerarase o sistema como trifásico e sobre o punto de luz máis desfavorable non se superará o 3%, sendo a orixe da instalación o cadro de medida, mando e protección, para así garantir o acendido e o correcto funcionamento das lámpadas de descarga.

Nos circuitos trifásicos deberanse repartir os puntos de luz entre as tres fases co obxecto de equilibrar o sistema.

As liñas de alimentación a puntos de luz con lámpadas de descarga, estarán previstas para transportar a carga debida aos propios receptores, aos elementos asociados, as correntes harmónicas, de arranque e de desequilibrio. Como consecuencia, a potencia aparente mínima en VA, considerarase 1,8 veces a potencia en vatios das lámpadas de descarga.

c) Cálculos luminotécnicos. Xustificaranse os cálculos luminotécnicos axustándose aos seguintes niveis medios de iluminación e uniformidade:

Zona a iluminar	Iluminación media En Servicio	Unif. Media Mínima	Unif. Extrema Mínima
Rúas principais	20 a 30 lux	0'6	0'3
Rúas secundarias	15 a 20 lux	0'45	0'2
Rúas menor entidade	10 a 15lux	0'4	0'2
Patios e Xardíns	10 lux	-	-
Rotondas	40 a 60 lux	0'6	0'3

Deberán cumprir a máis as recomendacións ou normas de iluminación editadas en cada momento polo Comité Español de Iluminación.

d) Planos.

- Esquema eléctrico unifilar da instalación, o cal deberá axustarse ao esquema tipo homologado en cada momento polo Concello de Vigo fig.13.

- Planos de detalle de:
 - Soportes.
 - Arquetas.
 - Centro de mando.
 - Luminarias.
 - Canalizacións.
 - Bases de formigón.
 - Pernos, porcas, arandelas.
 - Esquema de acceso da tubería ás bases dos soportes.
- Plano de planta da rede de iluminación no que figurará:
 - Percorrido completo.
 - Número de conductores por cada tramo.
 - Reparto e sección dos conductores por fases.
 - Localización dos puntos de luz.
 - Localización das arquetas.
 - Localización do centro de mando.
 - Localización das picas de terra.

e) Estudio básico de seguridade e saúde.

2.- Certificado de instalación: Selado pola Delegación de Industria e conformado pola compañía eléctrica.

3.- Certificado de dirección de obra: Deberá estar asinado por técnico competente e visado polo Colexio Oficial correspondente. O director de obra será sempre independente da empresa instaladora.

4.- Certificados de garantía de calidade: Presentaranse certificados de garantía de calidade expedidos por entidades acreditadas pola administración de todos os equipamentos e aparellos instalados tales como: luminarias e equipos asociados, soportes, conductores, entubados, armario, equipo reductor-estabilizador, equipo de comunicacións, aparellos de protección, etc.

5.- Certificado de inspección: Emitido por un Organismo de Certificación Autorizado (OCA), onde se verificaran as unidades de obra reflectidas no capítulo 3.

Artigo 15.- ACTA DE COMPROBACIÓN DE REPLANTEO

Levantarase en presenza do representante do Concello de Vigo (Servizos Electro-Mecánicos) e o da empresa xunto co director das obras que deberán subscribir a mesma.

Artigo 16.-MEDICIÓNS

Unha vez rematada a instalación, o instalador autorizado xuntamente co director de obra e en presenza dos técnicos do Concello efectuará como mínimo a medición dos seguintes parámetros eléctricos:

- Resistencia do sistema de posta a terra. Non poderá superar os 20 ohmios.
- Illamentos. O estipulado no Regulamento Electrotécnico de Baixa Tensión en cada momento.

- Caídas de tensión. A máxima caída de tensión entre a orixe da instalación e calquera punto da mesma será menor o igual ao 3%.
- Equilibrado de fases. Non se admitirá que a intensidade do neutro sexa superior á de calquera das fases activas, nin que entre fases activas algunha delas sexa superior a dúas veces a intensidade de calquera das outras. Para isto deberanse repartir os puntos de luz entre as tres fases da forma máis equilibrada posible, conectándose alternativamente a cada fase.
- Factor de potencia. O seu valor será como mínimo 0'9 medido para cada unha das fases activas, en caso contrario deberá corrixirse en cada punto de luz ata acadar tal valor. Non se permite a colocación de condensadores para compensación da enerxía reactiva nos centros de mando.
- Niveis de iluminación e uniformidades. Axustaranse aos valores esixidos no apartado 1.2.1, con atención ó tipo de vial e zona considerados.

Artigo 17.- RECEPCIÓN DAS OBRAS E PRAZO DE GARANTÍA

En canto á recepción das obras e o prazo de garantía estárase ao previsto na lexislación de contratos das administracións públicas representada na actualidade polos artigos 142, 143, 145, 146, 147 e 148 do RDL 2/2000, do 16 de xuño que aproba o Texto Refundido da Lei de Contratos das Administracións Públicas e polos artigos 163 a 169 do RD 1098/2001 do 12 de outubro que aproba o seu regulamento.

En todo caso será requisito imprescindible para a recepción a presentación da Acta de Reformulación firmada polo Técnico Municipal responsable.

DISPOSICIÓN FINAL PRIMEIRA.

No que non se opoña ao presente regulamento ou sexa incompatible con este tipo de obras, será de aplicación a Ordenanza Xeral reguladora das obras e conseguintes ocupacións necesarias para implantación de servizos na vía pública, publicada no BOP do 25 de xaneiro de 2002.

DISPOSICIÓN FINAL SEGUNDA.

O presente regulamento entrará en vigor transcorrido un mes desde a súa publicación íntegra no BOP de conformidade co previsto no artigo 70 en relación co artigo 65.2 da Lei Reguladora das Bases de Réxime Local 7/85, coa nova redacción dada ao último deles pola Lei 11/1999 do 21 de abril.

Na data da súa entrada en vigor, quedará derogado calquera regulamento ou ordenanza municipal, así como os acordos e resolucións que se lle opoñan.

ANEXO

FIGURAS E ESQUEMAS

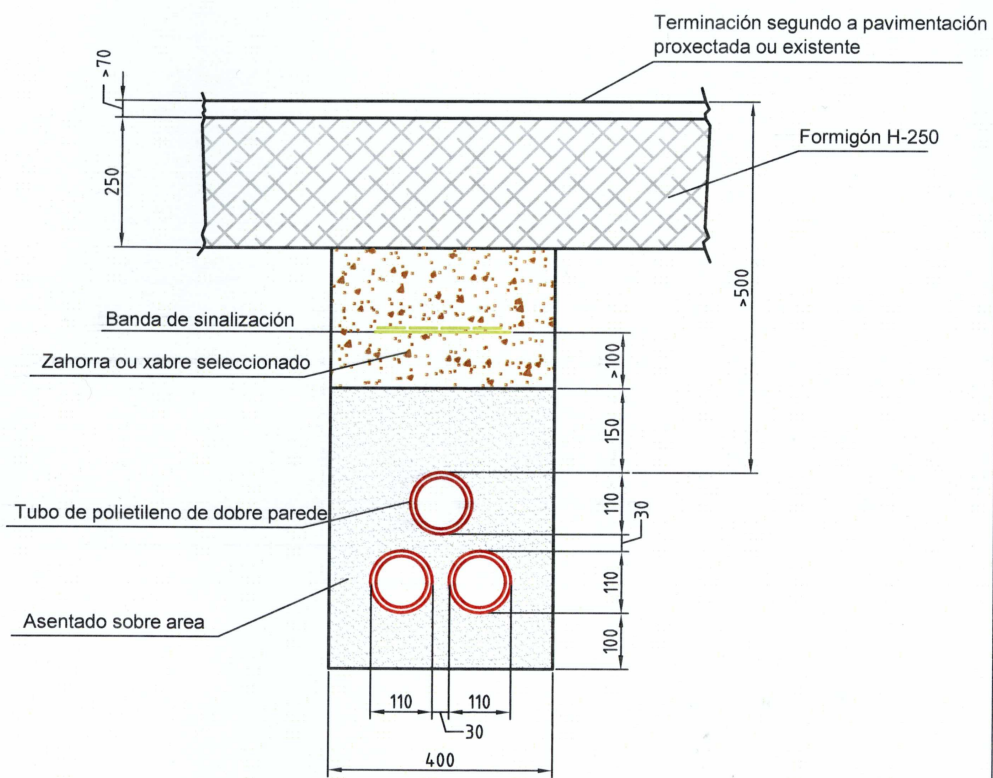

TITULO:

GABIAS EN CRUZAMENTO DE RÚA

FIG. Nº

1

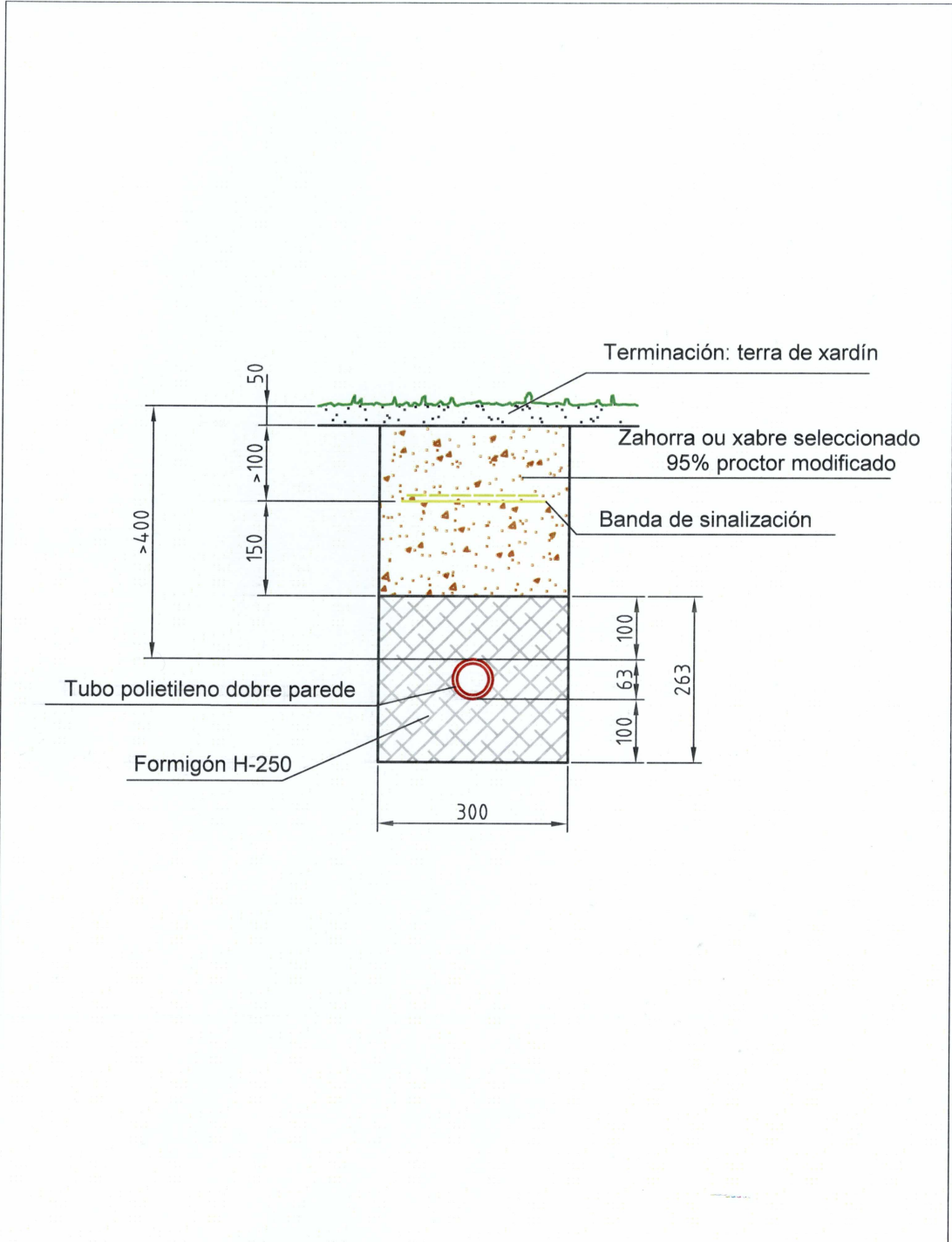

TITULO:	FIG. Nº
GABIAS EN PARQUES E XARDÍNS	2

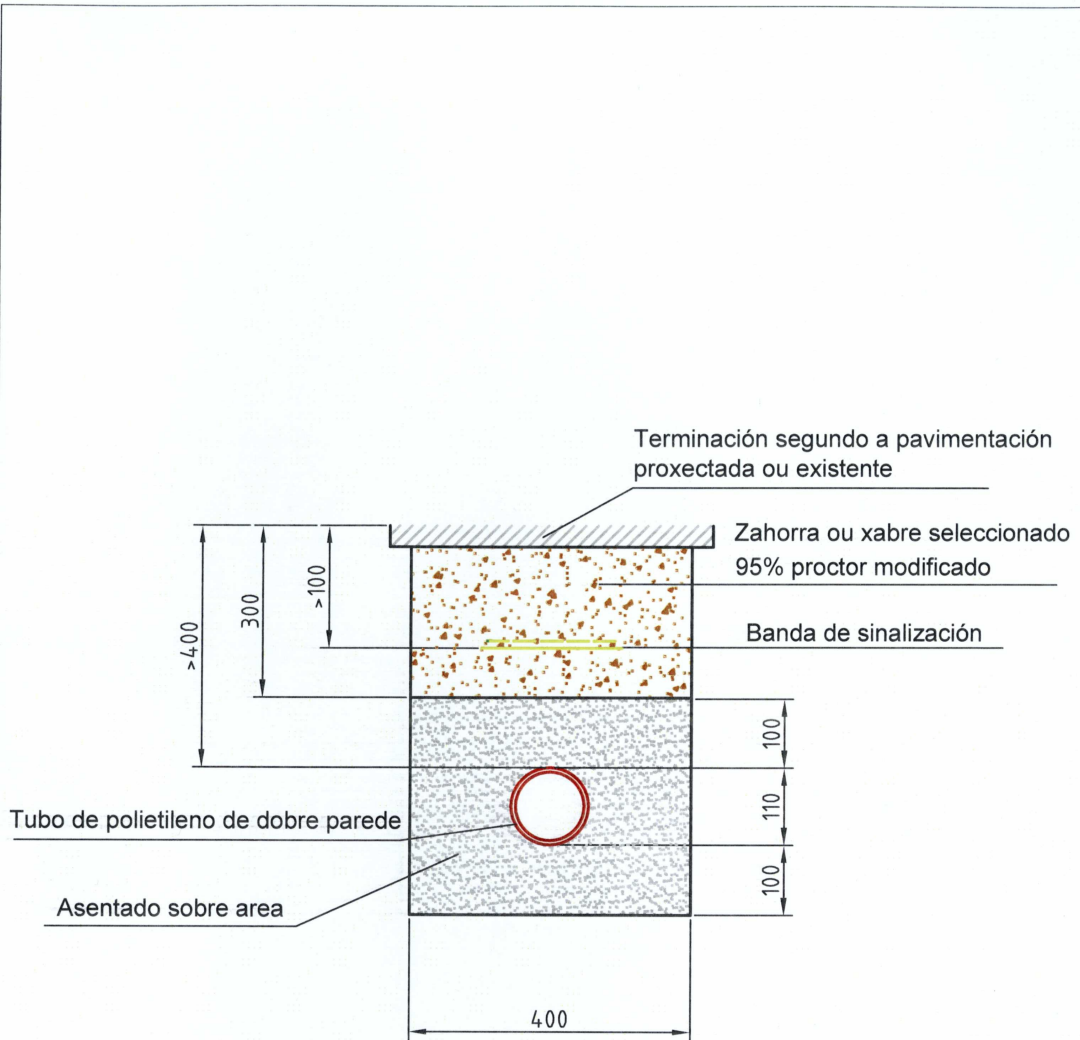

TITULO:

FIG. Nº

GABIAS EN BEIRARÚAS, MEDIANAS E BEIRAVÍAS

3

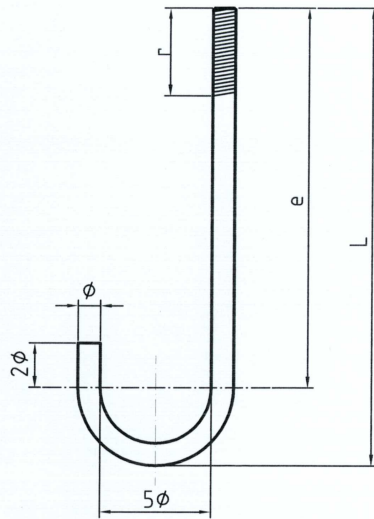

Detalle do porlón

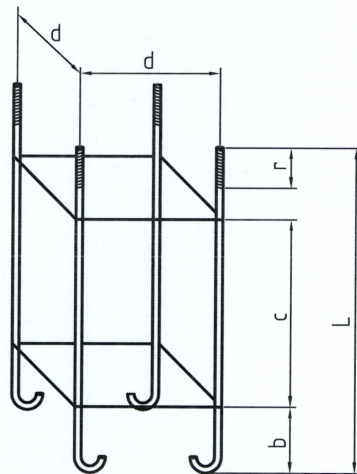

Conxunto de porlóns con dobre zunchado

TITULO:

ELEMENTOS DE ANCORAXE

FIG. Nº

4

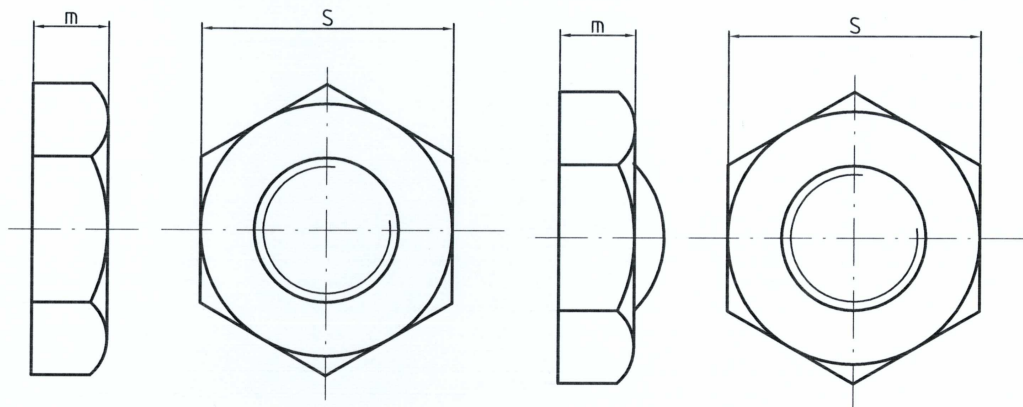

Porca métrica de nivelación Contraporca métrica de seguridade

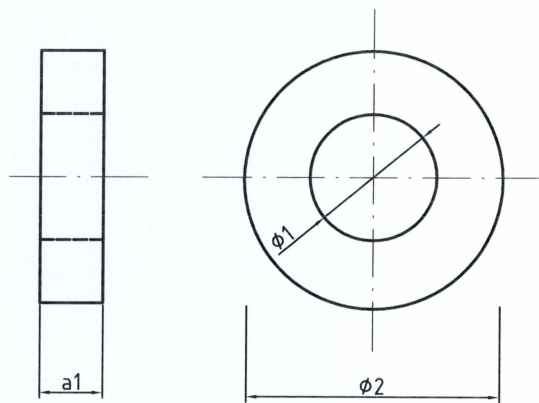

Arandela

TITULO:

FIG. Nº

ELEMENTOS DE FIXACIÓN

5

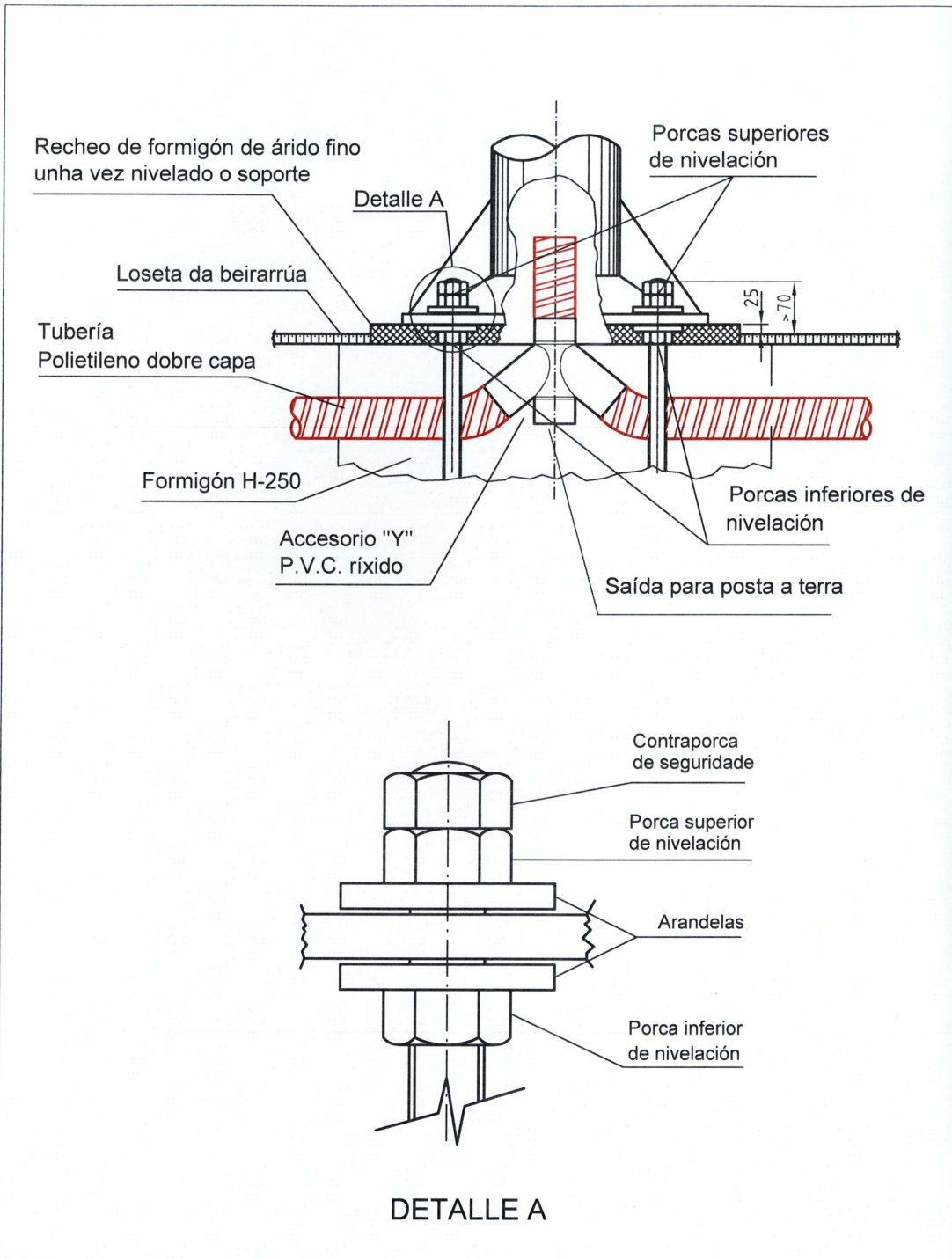

TITULO:	FIG. Nº
SISTEMA DE FIXACIÓN DO SOPORTE. DETALLE ENTRADA ENTUBADO	6

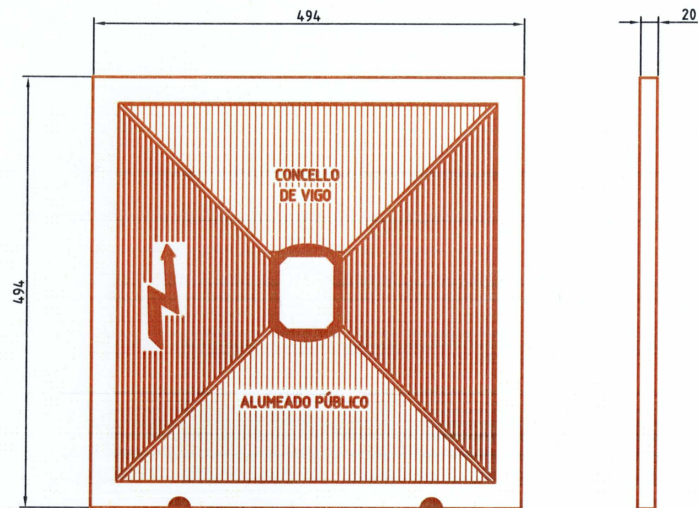

TAPA DE ARQUETA

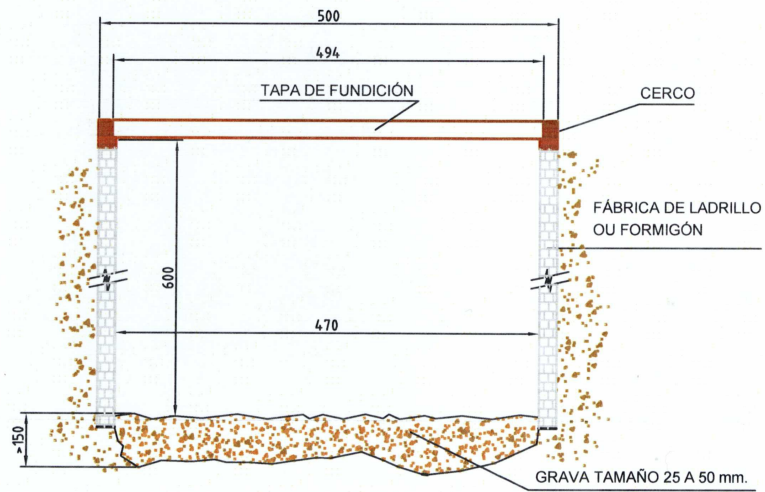

SECCIÓN ARQUETA

TITULO:	FIG. Nº
ARQUETA TIPO "CAMBIOS DE DIRECCIÓN"	7

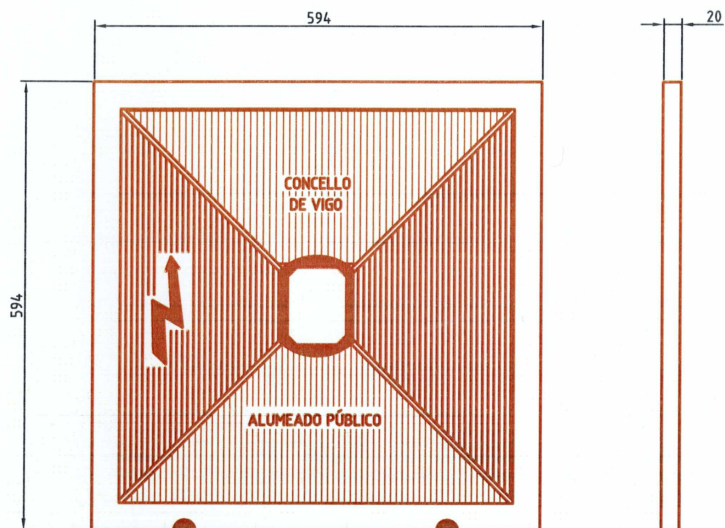

TAPA DE ARQUETA

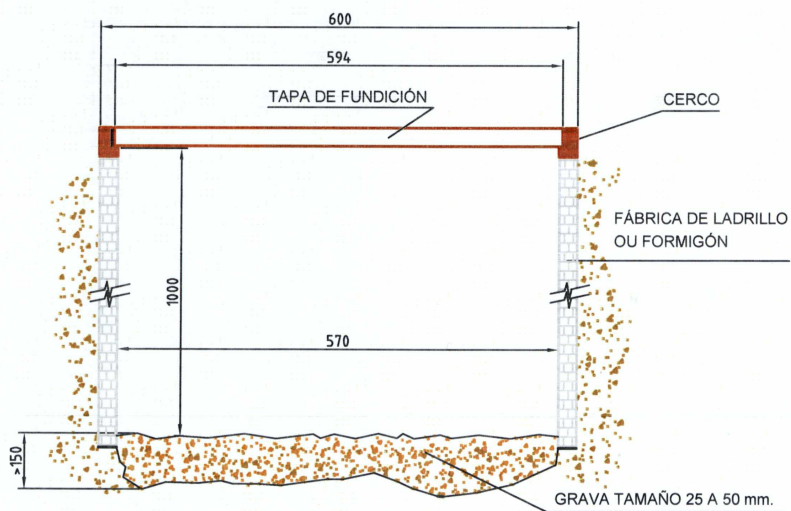

SECCIÓN ARQUETA

TITULO:

ARQUETA TIPO "CRUCES DE RÚA"

FIG. Nº

8

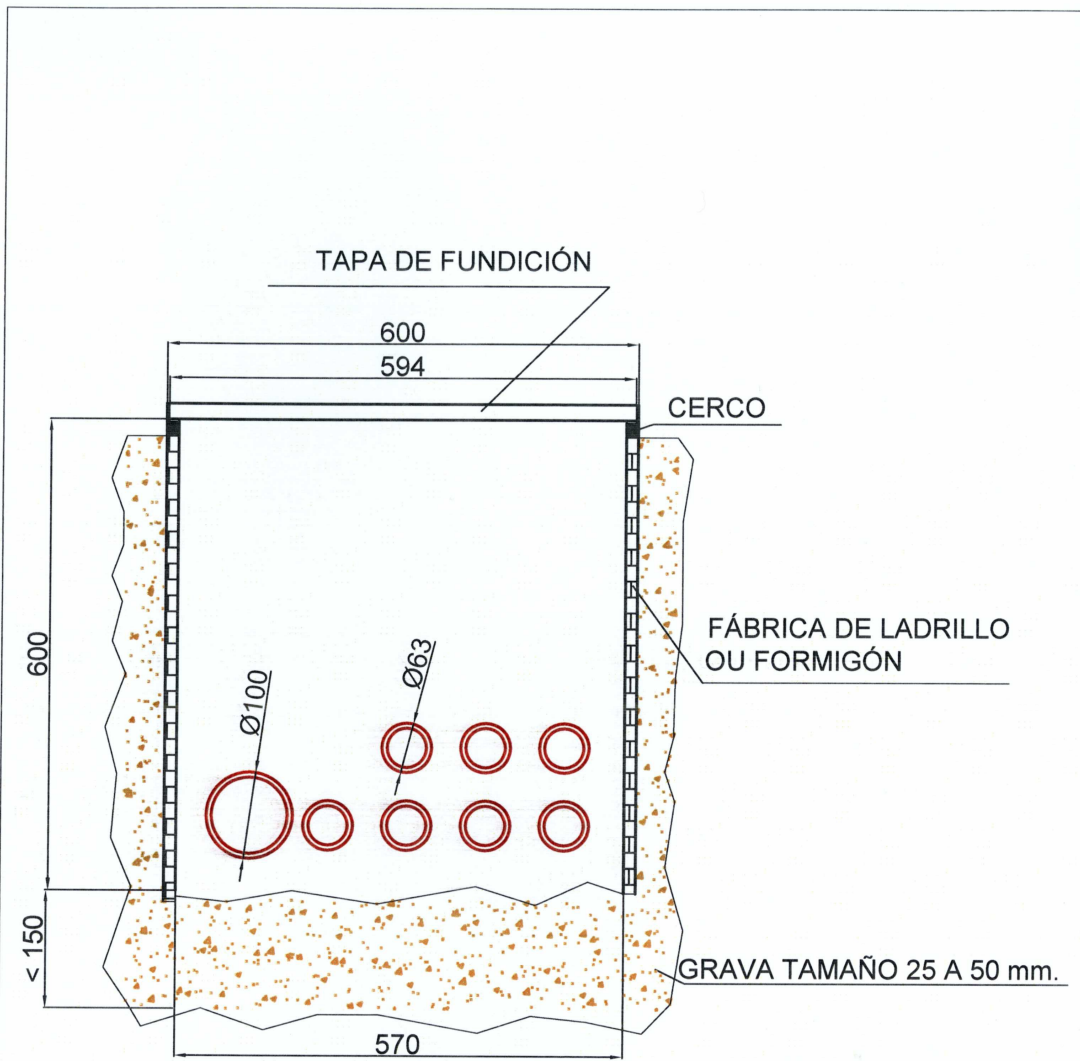

SECCIÓN ARQUETA CON LIÑAS DE SAÍDA + ACOMETIDA
SECCIÓN LADO C.M.

TITULO:	FIG. Nº
ARQUETA TIPO "A PÉ DO CENTRO DE MANDO"	9

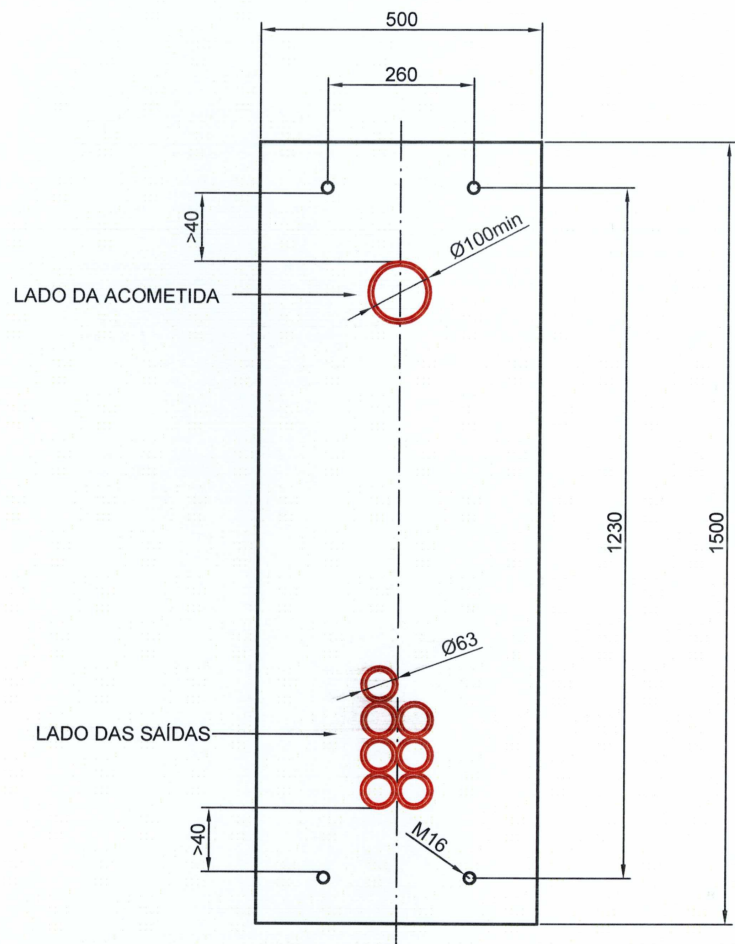

ALTURA ATA A RASANTE DA BEIRARRÚA 400 mm
IRÁ FORRADA CUN APLACADO DE PEDRA

 TUBO POLIETILENO DOBRE PAREDE

TITULO:

FIG. Nº

PLANTA BASE DO CENTRO DE MANDO

10

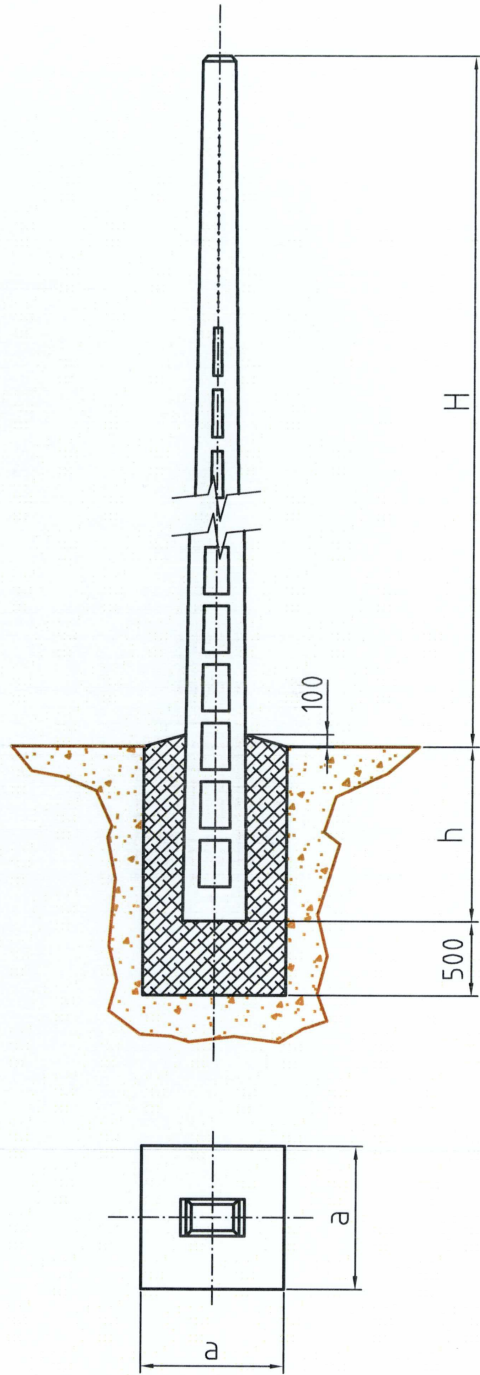

TITULO:

DETALLES CIMENTACIÓN DE APOIO

FIG. N°

11

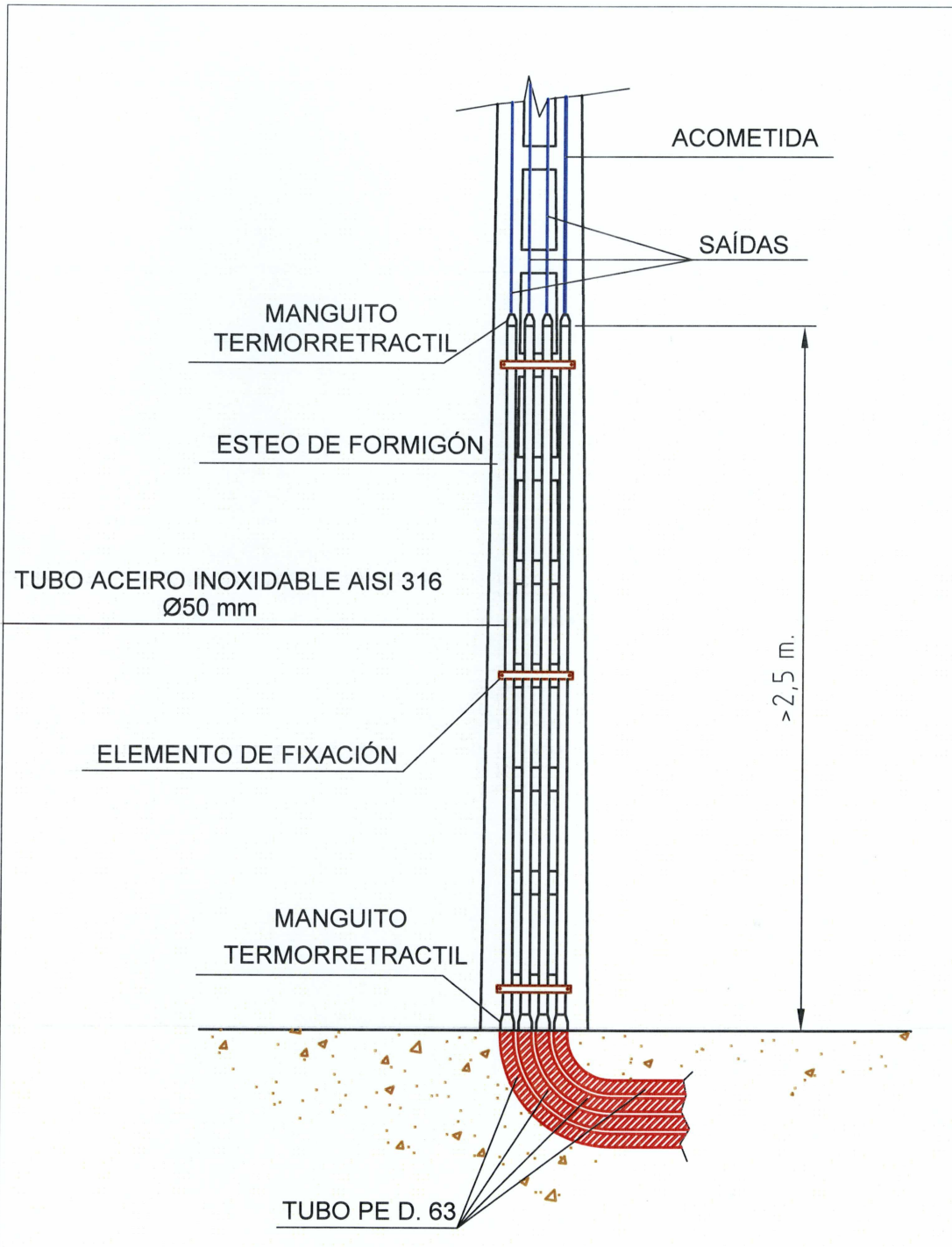

TITULO:	FIG. Nº
INSTALACIÓN AÉREA. DETALLE ACOMETIDA SAÍDAS	12

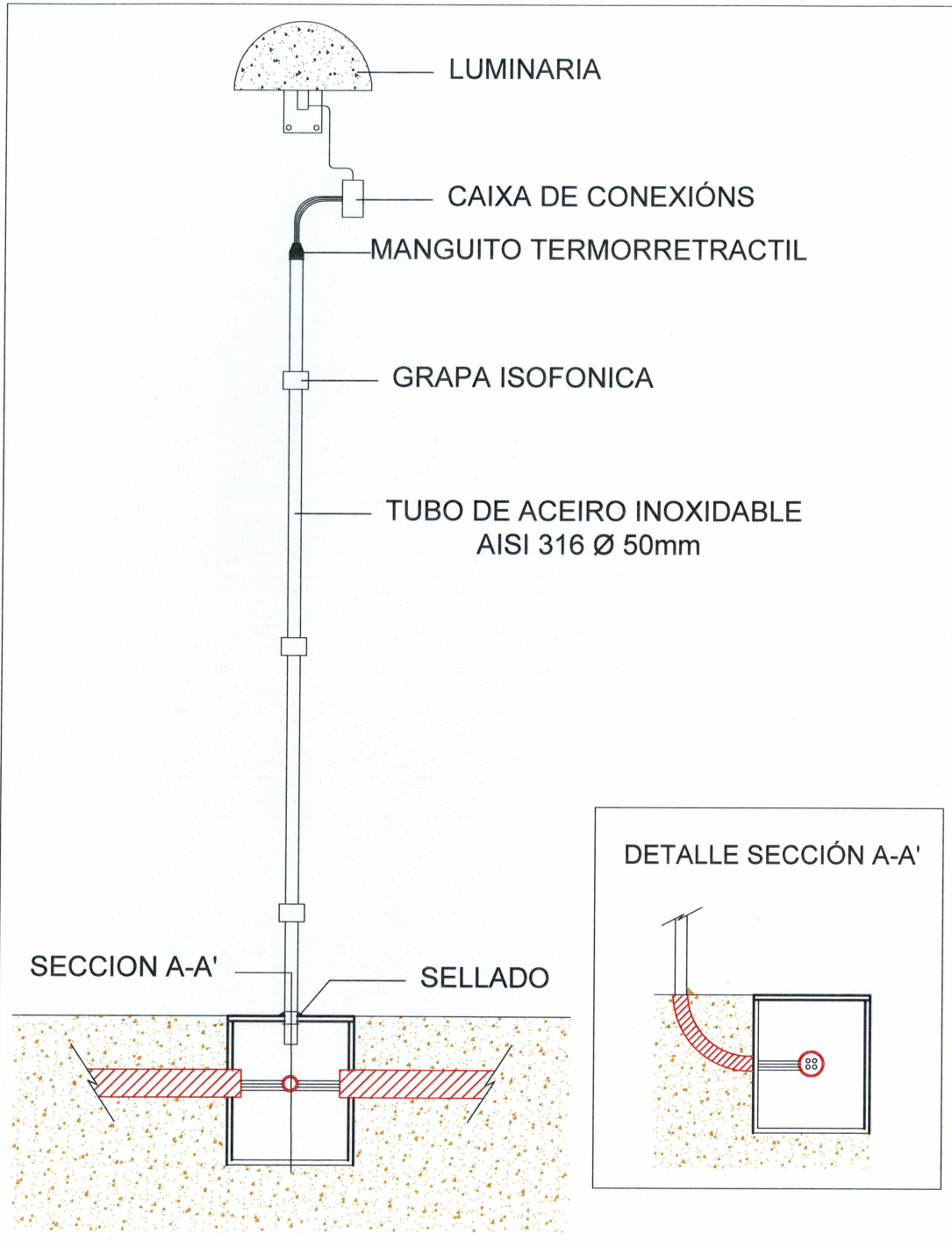

TITULO:	FIG. Nº
INSTALACION DE UN PUNTO DE LUZ EN FACHADA	13

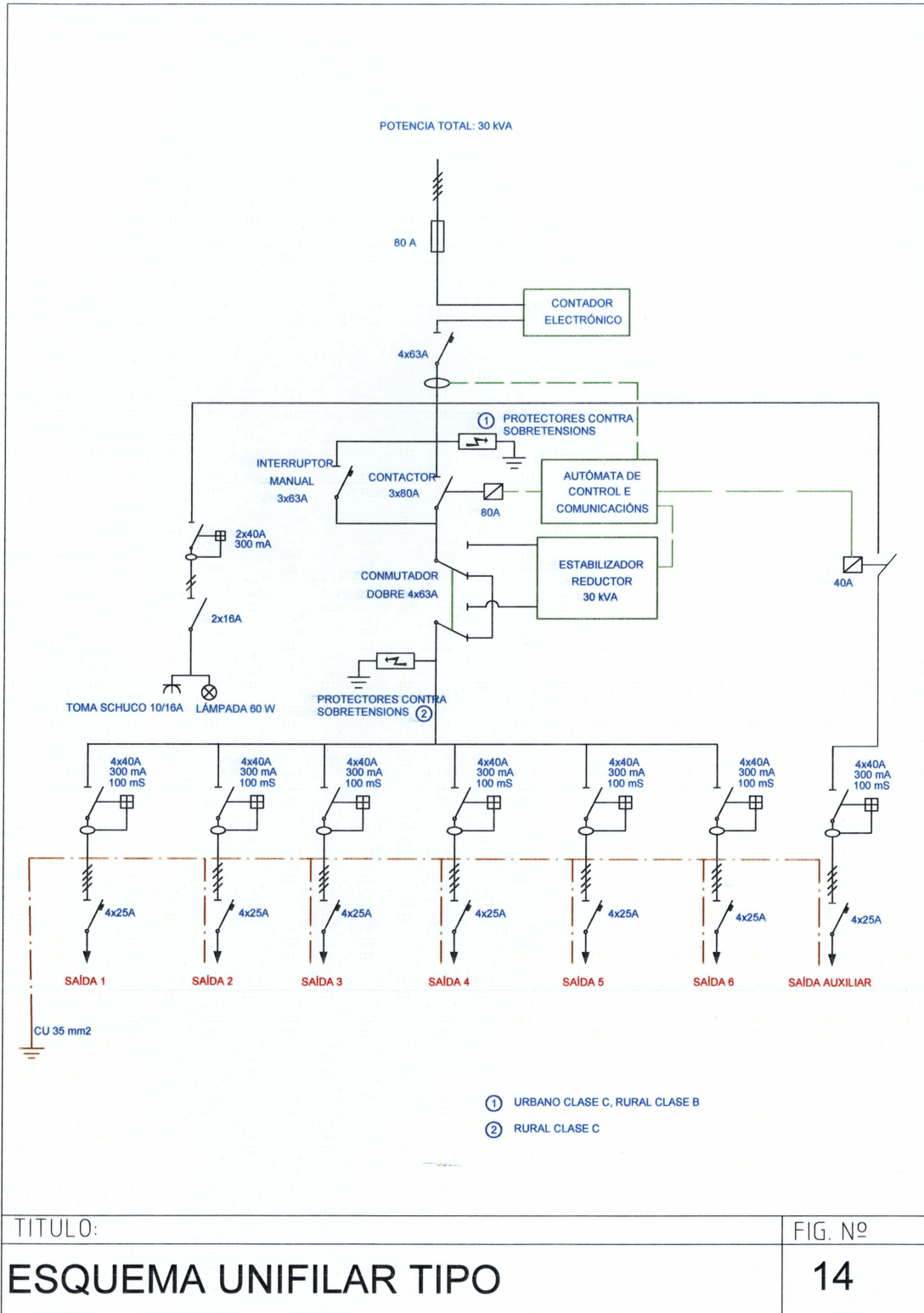

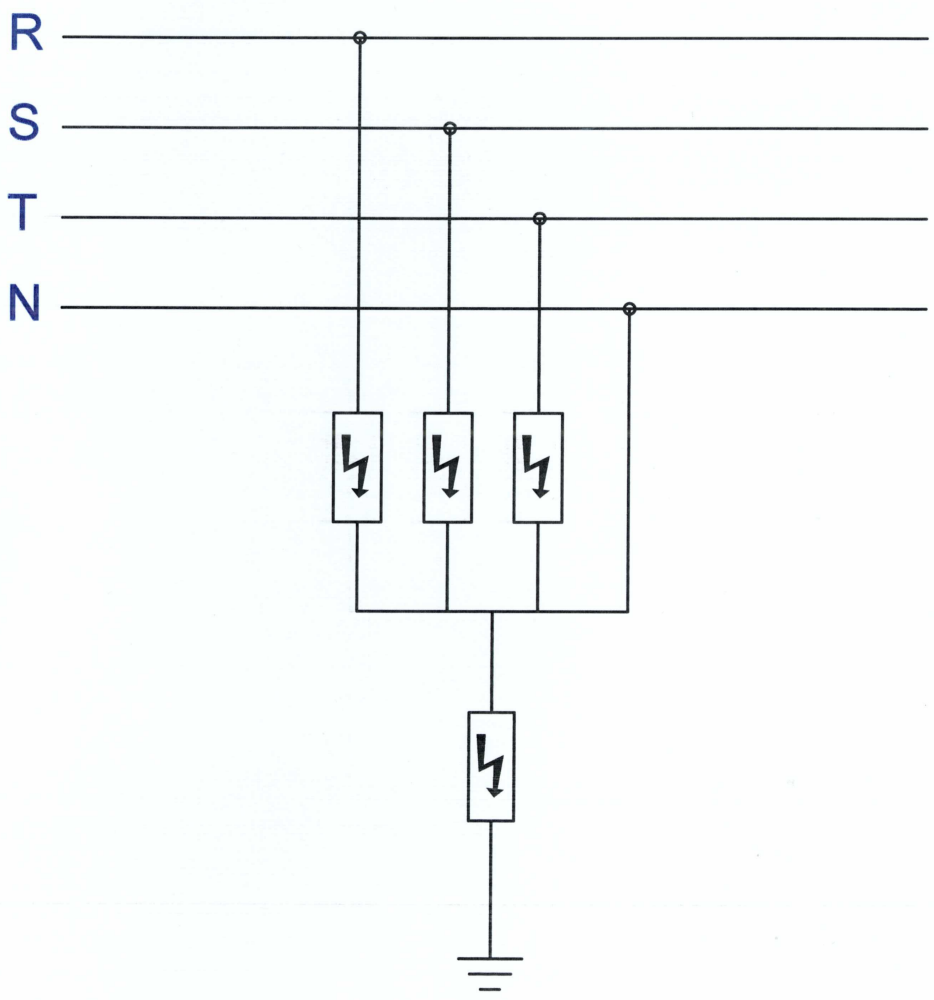

TITULO:	FIG. Nº
DISPOSICIÓN TIPO LIMITADORES DE SOBRETENSIÓN	15

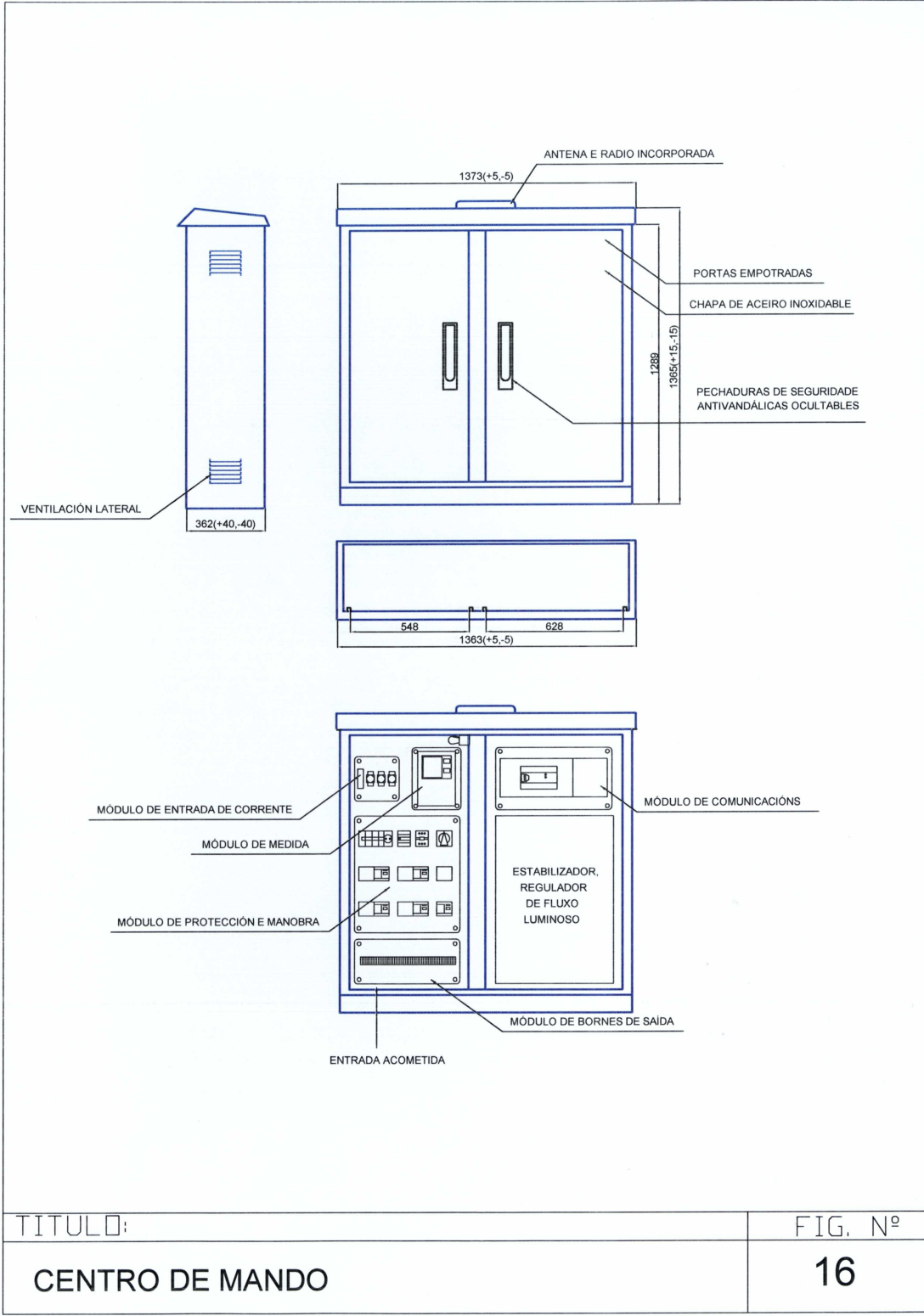

TITULO:	FIG. N°
CENTRO DE MANDO	16

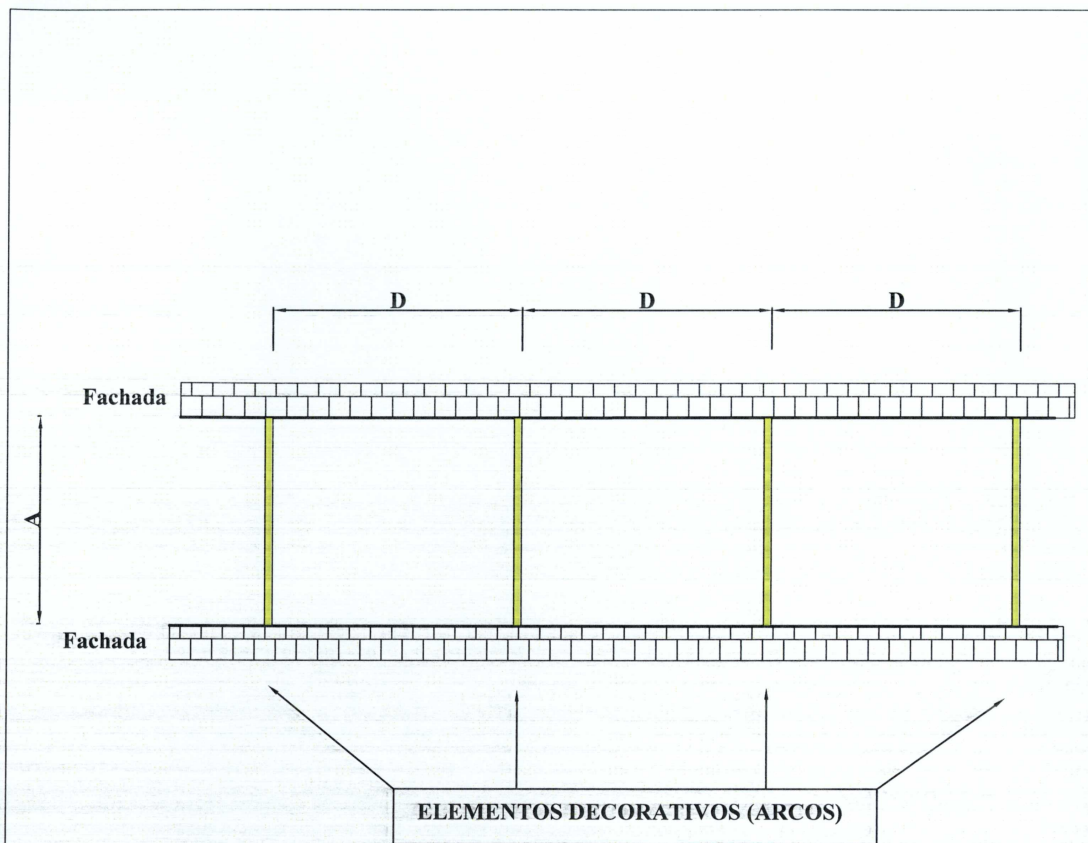

A = Anchura da rúa en metros
 D = Distancia entre elementos en metros

a superficie será:

$$S = A \times D \text{ en metros cadrados}$$

TÍTULO:	FIG. N°
SUPERFICIE AFECTADA POR CADA ELEMENTO DECORATIVO	17

Neste intre e en cumprimento de acordo plenario, a Corporación Municipais e máis todos os asistentes no Salón de Plenos, postos en pé, gardan un minuto de silencio polas mulleres mortas vítimas da violencia doméstica.

13.- (61).- MOCIÓN DO GRUPO MUNICIPAL DO PSDEG-PSOE RELATIVA Ó ANTEPROXECTO DE LEI DE PROMOCIÓN DA AUTONOMÍA PERSOAL E ATENCIÓN ÁS PERSOAS EN SITUACIÓN DE DEPENDENCIA.

ANTECEDENTES.- Por escrito de data de entrada no Rexistro Xeral do 14 de febreiro de 2006, a concelleira do Grupo municipal Socialista, Sra. Sío Lourido, presenta a seguinte moción:

“Na actualidade a atención das necesidades das persoas en situación de dependencia tense convertido nun problema social de primeira magnitude nun reto para as políticas públicas, que non poden seguir inhibíndose ante as dificultades e custos que a dependencia supón para centos de milleiros de familias españolas.

Segundo o Libro Branco da Dependencia o número de persoas en situación de dependencia no noso país estímase en torno a 1.200.000 no ano 2005 e prevense que roldará as 1.373.000 persoas no ano 2015.

As ineficacias do Estado do Benestar estanas suplindo as familias, a través dos cuidadores informais. A atención ás persoas dependentes recae, sobre todo, na familia e dentro dista nas mulleres. O 83% dos cuidadores son mulleres, cunha idade media de 52 anos. As tres cuartas partes das persoas cuidadoras non desenvolven actividade laboral ningunha.

Segundo datos do Libro Branco, só o 6,5% das familias que cuidan a persoas dependentes conta co apoio dos servizos sociais. Só o 3,14% das persoas maiores de 65 anos contan cun servizo de axuda a domicilio, o 2,05 con teleasistencia e o 0,46% cunha praza nun centro de día.

Estes datos evidencian a necesidade de actuar ante unha situación, que non é nova, pero que sufriu un agravamento co proceso acelerado de envellecemento da nosa poboación que está dando unha dimensión nova ao problema, tanto cuantitativa como cualitativamente, ao coincidir con cambios profundos na estrutura social da familia e da poboación cuidadora.

Por isto, o Goberno de José Luis Rodríguez Zapatero priorizou as decisións políticas necesarias para recuperar o tempo perdido en materia de políticas sociais na etapa do Goberno do PP, aportando solucións para atender non só ás necesidades das persoas dependentes, senón tamén das súas familias, presentando no Consello de Ministros do 23 de decembro de 2005 o Anteproxecto de Lei de Promoción da Autonomía Persoal e Atención ás Persoas Dependentes.

Por todo iso presentamos para a súa aprobación polo Pleno da Corporación o seguinte acordo:

- 1.- Trasladar ao Goberno da Nación o apoio institucional para a decisión política de afrontar un reto tan importante como a protección das persoas dependentes, que transformará en dereitos unha reivindicación histórica das persoas que se atopan nesta situación e das súas familias.
- 2.- Solicitar ao Goberno Central que desenvolva o dereito das persoas que non poidan valerse por si mesmas a ser atendidas polo Estado.
- 3.- Solicitar que a futura Lei de Promoción da Autonomía Persoal e Atención á Dependencia garanta un catálogo de prestacións e servizos comúns para todos os cidadáns en condicións de igualdade.
- 4.- Impulsar a coordinación e cooperación entre todas as Administracións Públicas, cada unha no marco das súas competencias, garantindo a participación dos Gobernos Locais no Consello Territorial do Sistema Nacional de Dependencia e tendo en conta, como así o reflicte o Pacto Local, ó Consorcio Galego de Servizos de Benestar.
- 5.- Colaborar na posta en marcha, impulsando a aplicación da futura Lei."

A comisión informativa de Asuntos Sociais, en sesión do 20 de febreiro de 2006, quedou enterada do contido da devandita moción.

Incluída na orde do día do Pleno en sesión do 27 de febreiro, retirouse pola relatora da moción debido á longa duración da sesión.

Debátense conxuntamente as mocións dos puntos 13 e 14 da orde do día, formuladas polos grupos municipais Socialista e do Partido Popular, respectivamente.

DEBATE.- SRA. SÍO LOURIDO: O Consello de Ministro do 23 de decembro de 2005 deu luz verde ó anteproxecto que configurará o sistema nacional da dependencia, exactamente ó Anteproxecto de lei de promoción de autonomía persoal e atención ás persoas en situación de dependencia. No Pacto de Toledo con anterioridade, xa nas recomendacións adicionais fala da necesidade de configurar un sistema integrado que aborde dende a globalidade o fenómeno da dependencia. Este Anteproxecto que se aprobou o 23 de decembro está agora en trámite parlamentario, é dicir, todos os partidos poden achegar e emendar o Anteproxecto no Parlamento do Estado. Parécenos importante presentar esta moción porque este Anteproxecto entra agora en fase de discusión e achegamento de emendas, afecta a un grande número de persoas e ás súas familias tanto na nosa cidade, coma na nosa

provincia e na nosa Comunidade Autónoma e os Concellos tamén imos seren protagonistas en todo este proceso.

Gustaríame dar os seguintes datos: En España hai máis de 6,6 millóns de persoas maiores de 65 anos, iso quere dicir un 16,6% da poboación total. En Galicia hai máis de 585.000 persoas maiores de 65 anos o que supón máis dun 21,3% e case 200.000 persoas con algún tipo de discapacidade. En Pontevedra hai máis de 165.000 persoas maiores de 65 anos, o que supón un 18% da poboación total da provincia. En Vigo hai máis de 47.000 persoas maiores de 65 anos que supón un índice do 16,6% e en Vigo e comarca hai máis de 64.272 persoas maiores de 65 anos.

O número de persoas maiores de 65 anos duplicouse nos últimos 30 anos do século XX e de máis de 80 anos, o que se chama o envellecemento do envellecemento, duplicouse nos últimos 20 anos. Ademais o 9% da poboación sofre algún tipo de discapacidade.

Con esta situación a atención ás necesidades das persoas en situación de dependencia converteuse nun problema social de primeira magnitude e nun reto para as políticas públicas. As administracións teñen que se comprometer neste tema e non se inhibir diante das dificultades que a dependencia supón para milleiros de familias españolas.

Segundo o Libro Branco da Dependencia o número de persoas en situación de dependencia no noso País estímase en torno a 1.200.000 persoas, en Galicia estímase en máis de 100.000 persoas.

As ineficacias do estado do benestar estanas suplindo as familias a través de cuidadores informais. O coidado recae coma sempre maiormente na familia, nas súas mulleres. O 83% dos cuidadores son mulleres cunha idade media de 52 anos, é dicir, mulleres entre 45 e 65 anos. Estas cuidadoras non realizan ningunha actividade laboral.

Tamén segundo os datos do Libro Branco só o 6,5% das familias que coidan a persoas dependentes contan co apoio dos servizos sociais; só o 3,14% das persoas maiores de 65 anos contan cun servizo de axuda domiciliaria, ou 2,05% con teleasistencia, ou 0,46% cunha praza nun centro de día. Na nosa Comunidade Autónoma estas ratios son aínda menores.

Estes datos evidencian a necesidade de actuar nunha situación que, non sendo nova sufriu un grande agravamento co proceso acelerado de envellecemento da poboación, prodúcese así unha dimensión nova no problema, tanto cualitativa coma cuantitativamente.

Por todo isto elaborouse este Anteproxecto de lei do que me gustaría contar algunhas cuestións a grandes liñas.

Este Proxecto de lei é unha actuación nun dobre sentido: primeiro, atender ás persoas dependentes e, segundo, apoiar ás súas familias, é dicir, dar resposta a unha reivindicación histórica dun sector importante da poboación española e das súas familias, garanta ás persoas en situación de dependencia e ás súas familias unhas prestacións básicas que lles van permitir mellorar a súa calidade de vida.

É a primeira vez dende hai 15 anos que se vai recoñecer un novo dereito social. Ademais supón un cumprimento das promesas do Goberno central neste caso no seu compromiso cos dereitos sociais.

Para nós configura ademais un elemento central do cuarto pilar do estado do benestar ó mesmo tempo que un novo dereito de cidadanía que vai beneficiar a milleiros de familias e vai ser moi importante sobre todo para as mulleres.

Ademais esta lei vai garantir o principio de igualdade de trato mediante a aprobación dun catálogo de prestacións e servizos comúns para todos os cidadáns, así mesmo un baremo único en toda España para valorar a dependencia e o seu recoñecemento.

Este anteproxecto inspírase nos seguintes principios: O carácter universal e público das prestacións, a participación de todas as administracións no exercizo das súas competencias e o acceso ás prestacións en condicións de igualdade.

Este anteproxecto tamén se elaborou co consenso e diálogo social cos interlocutores sociais, coas Comunidades Autónomas, coa Federación de Municipios e Provincias e coas organizacións de maiores e de discapacitados.

Logo do arduo traballo que se deu e do que formula a lei vaise crear o que se vai chamar o sistema nacional da dependencia. Este sistema que vai ser case coma o Sistema Nacional de Saúde, vai ter axustes varios seguramente porque a súa implantación vai ser progresiva nos próximos anos para estar no 2015 a pleno rendemento, cun desembolso por parte do Estado de máis de 13.000 millóns de euros para a súa posta en marcha e un total de máis de 23.000 millóns de euros ata o ano 2.015 e, coma dicía antes, coa participación de todas as administracións públicas no exercizo das súas competencias.

Tamén se configura unha carteira de servizos coma unha rede de utilización pública que integra de xeito coordinado centros e servizos públicos e privados ademais de prestacións económicas en caso necesario.

Esta lei contempla ademais un consello territorial que é o consello de cooperación para articulación do sistema coas comunidades autónomas, un comité consultivo no que participan as entidades locais e comités consultivos directos que son o Consello das Persoas Maiores e o Consello das Persoas con Discapacidade.

Das cuestións máis técnicas gustaríame chamar a atención sobre que cada persoa vai recibir un programa individual de atención, vanse especificar tres graos de dependencia con distintos niveis e ademais se contempla o calendario da súa implantación progresiva, estándares de calidade e revisión e formación dos cuidadores das persoas dependentes.

O sistema nacional da dependencia que se pretende poñer en marcha o 1 de xaneiro de 2007 supón un grande investimento e vai ter un grande impacto social, económico e laboral. Pénsase que se van crear máis de 300.000 empregos e vai ter un importante efecto sobre o Produto Interior Bruto.

Estamos seguros de que este Anteproxecto sufrirá modificacións e achegas que o mellorarán no trámite parlamentario que comeza. Queremos presentar esta moción para reforzar e apoiar este proxecto.

O acordo é o seguinte: Trasladar ó Goberno da Nación, e gustaríame engadir nese punto: e ó Goberno da Xunta de Galicia, cada un no exercizo das súas competencias, o apoio institucional para a decisión política de afrontar un reto tan importante coma é a protección das persoas dependentes, que transformará en dereitos unha reivindicación histórica das persoas que se atopan nesta situación e das súas familias.

Solicitar ó Goberno central que desenvolva o dereito das persoas que non se poidan valer por si mesmas a ser atendidas polo Estado.

Solicitar que a futura lei de promoción de autonomía persoal e atención á dependencia garanta un catálogo de prestacións e servizos común para todos os cidadáns en condicións de igualdade.

Pular a coordinación e cooperación en todas as administracións públicas, cada unha no marco das súas competencias, garantindo a participación dos gobernos locais no Consello territorial do sistema nacional de dependencia e tendo en conta, coma así o reflicte o pacto local, ó Consorcio galego de servizos de benestar.

Finalmente, colaborar na posta en marcha pulando a aplicación da futura lei.

A PRESIDENCIA: Se me permiten e antes de continuar, hai outra moción no seguinte punto da orde do día que é do Partido Popular e que penso que se poderían debater xuntas porque o fondo é o mesmo. Parécelle, Sra. Sío?

SRA. SÍO LOURIDO: Si, o debate conxunto pero a votación separada.

SRA. IGLESIAS BUENO: Coma a exposición de motivos é máis ou menos a mesma voume centrar no debate.

Dende o Partido Popular coidamos conveniente a elaboración dunha lei de dependencia porque pensamos que se trata dunha necesidade social que é preciso atender e ademais constitúe unha iniciativa moi coherente co Pacto de Toledo.

É necesaria porque viven en España todas esas persoas das que acaba de falar a Sra. Sío que carecen de autonomía para desenvolver as actividades básicas da vida. Ademais esta cifra irá en aumento por todas as situacións de dependencia debidas a razóns demográficas, sociosanitarias e conxunturais coma por exemplo a frecuencia de accidentes de circulación ou trabalo.

crémola necesaria por unha maior sensibilidade social sobre todo a partir da incorporación da muller ó mercado laboral e a progresiva desaparición do seu papel de coidadora. Ademais consideramos que é coherente co Pacto de Toledo porque a atención ás persoas dependentes é un compromiso asumido por todos os Grupos políticos coa ocasión da renovación deste Pacto no 2003. Neste sentido xa o Partido Popular fíxose eco disto no seu programa electoral posto que a creación dun sistema de atención á dependencia é un compromiso que o noso partido asumiría de ter a responsabilidade de Goberno durante esta lexislatura.

Tamén o noso apoio ás persoas dependentes fíxose xa realidade durante os 8 anos de goberno popular xa que as situacións de dependencia recibiron unha atención prioritaria que se expresou en cifras e en feitos. En cifras multiplicouse a contía dedicada á asistencia de persoas depentes chegándose acadar os 3 millóns de euros, o dobre que cos gobernos do PSOE. Ademais, relacionado cos feitos, puxéronse en marcha iniciativas novedosas de apoio á dependencia coma os Plans de acción plurianuais a favor de persoas maiores e discapacitados, leváronse a cabo medidas normativas coma a elaboración da Lei de protección patrimonial das persoas con discapacidade e efectuáronse diversas reformas fiscais dirixidas a acadar as maiores vantaxes posibles para as persoas dependentes e para as súas familias.

Os problemas que vemos no Anteproxecto de lei da promoción da autonomía persoal e a atención ás persoas en situación de dependencia, son que por unha banda pensamos que ten erros de forma e erros de fondo. En canto ós erros de forma coidamos que logo de múltiples anuncios e reiterados incumprimentos de prazos sobre esta lei foi no penúltimo Consello de Ministros de 2005 cando se aprobou un informe, non o Anteproxecto, é un informe do Anteproxecto de lei da promoción da autonomía persoal e atención ás persoas. O texto limitábase a unha referencia de a penas 2 páxinas coas que o Goberno pretendía dar cumprimento ó seu anuncio de presentar unha lei antes de finais de 2005, un texto que nos fixo pensar que era unha lei pantasma da que non coñeciamos nada máis que o seu anuncio. A realidade é que non se coñeceu o texto do anteproxecto ata quince días logo cando se remitiu un texto sen consulta previa ás Comunidades autónomas, concellos e grupos políticos.

Iso en canto ós erros de forma. En canto ós erros de fondo o que vemos no Anteproxecto presentado é que é unha grande declaración de intencións, sen dereitos concretos, cunha escasa articulación funcional ó careceren totalmente de concreción e definicións.

Por un lado articula una presentación de lei e do futuro sistema nacional da atención á dependencia coma unha grande iniciativa da esquerda, coma dicía antes, sen contar cos anos do noso goberno nin tampouco co traballo realizado no Pacto de Toledo. Por outra lado deixa sen definir as grandes cuestións fundamentais coma a implantación dun sistema de atención á dependencia: quen, cómo e cánto?

Por exemplo, cos dereitos: anúnciase un novo dereito á cidadanía que non é novo porque fala de cuestións básicas como son os dereitos humanos, á información, ós dereitos patrimoniais, etc.; tampouco sabemos quen pode acceder a ese dereito. Non hai un baremo de determinación de graos e niveis de dependencia, o procedemento de avaliación do grao de dependencia tampouco existe, tampouco sabemos a qué prestacións e servizos se pode acceder; tampouco sabemos qué servizos se integrarán na carteira básica de servizos, nin se haberá que renunciar a algúns dereitos para poder acceder a ese suposto dereito.

Sobre a implantación e xestión do sistema nacional de atención á dependencia, o futuro sistema nacional da dependencia segundo o anteproxecto ten coma instrumentos e ferramentas fundamentais o consello territorial, o plan de acción integral e os convenios de cada Comunidade Autónoma. O consello territorial, por exemplo, supón un claro retroceso

respecto ó modelo de participación das Comunidades Autónomas dentro do Estado das autonomías, o seu equivalente no ámbito sanitario, o Consello Interterritorial do Sistema Nacional de Saúde, está integrado polo Ministro de Sanidade en representación da Administración xeral do Estado e por un representante por cada Comunidade Autónoma, a diferenza do previsto neste Anteproxecto que establece un reparto de membros ó 50% entre Comunidades Autónomas e Administración Xeral do Estado, isto significa que o Goberno tería a maioría para decidir o que quixese.

O Plan de acción integral ó que vostede se refería queda sen definir porque o Anteproxecto non dá pistas sobre o seu contido básico o que xera moitas dificultades ó chegaren o momento do acordar no Consello Territorial.

No referente ós convenios con cada Comunidade Autónoma faise tamén imprescindible dispoñer de pautas ou orientacións comúns que estean establecidas no Anteproxecto de lei, cousa que tampouco sucede.

Outras cousas referidas á implantación do sistema nacional de atención á dependencia sinxelamente quedan por definir no anteproxecto.

A penas se refire ós cuidadores familiares e profesionais, á súa formación e á súa protección social. Tampouco se refire a cuestións de fondo coma son as infraestructuras, incentivo na utilización de novas tecnoloxías, investigación, etc.

Á parte de toda esta indefinición tampouco nos fala do financiamento. Máis aló do discutible das cifras e parámetros utilizados na memoria económica, o grande problema continua sendo a indefinición, a inestabilidade e como consecuencia a difícil sostibilidade do sistema.

Os únicos recursos que aparecen comprometidos para faceren fronte ó gasto derivado da aplicación da lei son os que figuran na Disposición transitoria segunda: ata o 31 de decembro de 2015 a Administración xeral do Estado poderá destinar ó financiamento previsto na Disposición transitoria primeira os ingresos resultantes do pagamento das débedas co Estado e que iste recoñecese coma dereitos pendentes de cobramento en exercizos anteriores. O caso é que o único claro é que ninguén pode saber a ciencia certa cómo se vai atender o financiamento ata o 2015. Polo tanto, non hai un modelo financeiro estable nin no Anteproxecto de lei, nin na Memoria económica que por outra banda anuncia que dentro de 5 anos se voltará a falar deste capital asunto.

Tamén parte dunha definición de custos sen ningún rigor. En canto a servizos novos establécese un custo por persoa/mes de 375 euros que

tampouco se explica como se calcula, en todo caso o cálculo é para o 2005. Cal vai ser o cálculo para o 2007?

En fin, non se pode cuantificar o gasto, nin cómo se vai facer fronte a estes custos. En calquera caso é unha planificación pouco crible porque o Goberno remite o grande gasto en dependencia a gobernos futuros e o Sr. Zapatero só se vai gastar pouco máis de 1.250 millóns de euros na actual legislatura neste materia, a penas un 10% do prometido. De feito no 2005 só se gastou 50 millóns, no 2006 só se van gastar 200 millóns e forzados por unha emenda cando a previsión inicial era de 100 millóns de euros.

Por todo isto quero deixar clara a postura do Partido Popular, esperamos que a promesa dun sistema de atención á dependencia acade a súa efectiva realización e para iso en primeiro lugar haberá que partir dunha necesaria concreción do dereito das persoas dependentes e das súas familias, os potenciais usuarios e as prestacións e servizos ós que poderán acceder. En segundo lugar deberá articular un sistema de financiamento que garanta a sostibilidade e que respecte a cohesión, a equidade e a solidariedade interterritorial.

Dende o Partido Popular procuramos unha vez máis reiterar o noso desexo de acadar este obxectivo e manifestamos abertamente o noso dispor á colaboración e ó consenso. Fai falla, coidamos, un pacto de Estado que dea estabilidade ós avances sociais que se poidan derivar desta nova lexislación.

Penso que a nosa moción é bastante semellante, non vexo tanta diferenza, ó mellor o único diferente é que eu someto o devandito Anteproxecto á valoración da Federación española de municipios e provincias de xeito que este órgano poida achegar cantas propostas coide convenientes de cara á aprobación da lei e a implantación dun sistema nacional de atención á dependencia.

Nos outros puntos, á parte de ter contidos como os da moción do Partido Socialista, hai outros onde se recoñece o papel dos Concellos na atención á dependencia que espero que a Concelleira, Sra. Sío, que ademais foi Concelleira de Benestar Social e coñece as necesidades dos concellos e as nosas responsabilidades, coido que é conveniente que se valore positivamente a experiencia destes concellos nesta materia por seren a administración máis próxima á cidadanía. Tamén é necesario ampliar a súa actuación con prestacións e servizos de calidade en función das necesidades actuais e futuras de quen se atope en situación de dependencia.

Coido que polo demais todo o que pon na súa moción o Partido Socialista é perfectamente asumible. Onde trata sobre o consorcio galego de servizos de benestar social, non sei se se refire ó Consello galego, pasa que eu teño unha Lei que se refire ó Consello galego.

Non teriamos ningún problema en aceptar iso e estou disposta pola miña parte a todas as negociacións que haxa que facer.

SRA. MÉNDEZ PIÑEIRO: Cando a Sra. Sío comezou a ler practicamente o Anteproxecto de lei eu miraba cara ó público e ós xornalistas e tamén cara todos e todas nós. Estábame dando conta dunha cousa: que todo o mundo estaba facendo algo, mirando para todas as partes. Agora vexo que os xornalistas me están vendo, todos son moi novos e novas pero estaba pensando que todos imos ser vellos e esta lei vainos afectar a todos e a todas e é moi importante. Pero coma sempre este tipo de cousas, o que corresponde a Benestar Social e a Muller, cando falamos diso a xente maioritariamente está despistada. Tamén miraba caras que estaban atentas e tamén miraba para vostede, Sra. Alcaldesa, e é curioso que neste caso vía que estaba perfectamente atenta e debe ser porque as persoas que estamos nos temas do benestar ás veces si nos damos conta do que significa. Isto é sinxelamente unha chamada de atención porque coido que este tipo de cousas son importantes e ás veces pásannos desapercibidas.

Por outra banda, a Sra. Sío seguiu logo coa exposición de motivos e eu pensaba que era Concelleira de Vigo e non do Parlamento español como me parecía polas exposicións da Sra. Sío e a da Sra. Iglesias. Evidentemente esta é unha discusión que se está levando no Parlamento español e trouxéronse aquí os argumentos dese Parlamento pero o Anteproxecto está no Parlamento español e aquí o único que temos que facer é apoiar ou non a lei e non traer todos estes argumentos. Non me extraña que a sente comece a aburrirse.

Logo, penso que ás veces hai que dicir o que un ten ganas e non ó mellor o que é politicamente correcto. Ademais de dicir todo iso tamén quero dicir outras cousas.

Coido que a estas alturas que o Anteproxecto da lei de dependencia estea no Parlamento é un logro porque o sistema que existía no Estado español para a cobertura desta problemática tan terrible que nos afecta a tanta poboación era absolutamente obsoleto e estaba bastante fóra do que é a Unión Europea onde, coma saben, son sistemas universais, onde a cobertura é para toda a poboación en función da súas necesidades e non só en función dos recursos

económicos. En troques, no Estado español é un programa asistencial, é dicir, asiste a determinados grupos de poboación e os demais dalgún xeito se teñen que solucionar o problema. Isto leva, como dicía antes a Sra. Sío, a que se cargue sobre as familias, sobre as mulleres maioritariamente, o coidado das persoas dependentes. Nestes momentos o que é a unidade familiar está cambiando, agora existen outro tipo de familias, non só as que existían, estanse dando outro tipo de relacións e por outra banda a muller se incorpora ó mercado laboral co que temos un grande problema enriba da mesa.

Este Anteproxecto é positivo nalgúns aspectos porque semella que en principio se pretende (aínda que polo que está saíndo non parece moi claro) resolver esta problemática que por outra banda metendo xente a traballar coa xente en dependencia vai resolver moitos casos de paro. Nese aspecto é positivo, pero tamén temos que lle ver algunha parte negativa e a primeira é que antes de elaborar o Anteproxecto de lei se fixo un Libro Blanco e daquela se contou coas Comunidades Autónomas, coa FEGAMP e coas asociacións de persoas dependentes. O Libro Branco semellaba un proxecto positivo aínda que había cousas que lle engadir, pero cando o vimos reflectido nun Anteproxecto de lei quedamos bastante decepcionados.

No que compete á nosa Nación quedamos bastante máis defraudados porque para nada no Anteproxecto se contempla a dispersión xeográfica de Galicia onde hai que lembrar que temos máis do 50% de núcleos rurais do Estado. Non se contempla a dispersión xeográfica que á hora do financiamento vai provocar uns custos.

Segundo, non se contempla o grande envellecemento poboacional de Galicia, o envellecemento sobre o envellecemento que antes nomeaba a Sra. Sío. Por outra banda, non se contempla o grande atraso na prestación de servizos que hai nesta Comunidade durante 16 anos do goberno PP porque si que hai competencias na Comunidade Autónoma respecto a benestar social e non se fixo practicamente nada; o único que si se fixo foi dar subvencións, asinar convenios e deixar en mans de entidades privadas a protección dos servizos sociais. Pero verán vostedes que co financiamento que agora mesmo se contempla no Anteproxecto de lei, do que o 50% lle corresponde ó Estado e o 50% á Comunidade Autónoma de Galicia, imos estar no mesmo problema porque realmente nós co déficit de servizos non podemos facer táboa rasa. Hai que ter equidade respecto a aquelas Comunidades Autónomas que están atrasadas respecto a outras no que é a prestación dos servizos. Nós non nos podemos comparar con Castilla-La Mancha en ratios, nin con Cataluña, nin con outras

comunidades e iso quere dicir que probablemente necesitamos bastantes máis recursos para nos poñer á par. A iso chámase equidade.

Dende ese punto de visto penso que a lei ten bastantes defectos. Evidentemente é un anteproxecto que se pode mellorar e nós dende a nosa representación parlamentaria imos facer todas as achegas para que esa lei se mellore.

Quérolles lembrar que as competencias en benestar son galegas e ese aspecto hai que o contemplar. Se vostedes pretenden que nós lles aprobemos as mocións haino que contemplar e por iso imos traballar.

Por outra banda, queredo lembrarlle, Sra. Sío, que malia que vostede nomeaba ás asociacións de discapacitados saben que hai un grande descontento entre as asociacións de persoas dependentes porque efectivamente hai unha serie de cousas que non se contemplan e nese sentido e para non me alongar máis só lle quero dicir unha cuestión, Sra. Iglesias: a súa moción parécenos oportunista porque durante os anos que estiveron traballando nesta Comunidade que foron 16, non lles interesou o tema para nada, non fixeron vostedes un sistema nacional, falo nacional-galego, de servizos sociais cando tiveron a oportunidade.

Sra. Sío, a vostede quérolle dicir que non se dean aquí tanto "autobombo" porque é un Anteproxecto manifestamente mellorable e nós pensamos que vostedes o poden mellorar.

Sra. Iglesias, quedábame por lle dicir que nós non estivemos no Pacto de Toledo e hai moita xente que non está polo pacto de Toledo.

Queremos así presentar unhas emendas de engádegas ás mocións que están presentadas. Sra. Sío, engadir no punto 3: "equidade", porque di "...os cidadáns en condicións de igualdade..." e nós engadiríamos: "...e de equidade..." porque para nós é moi importante.

No punto 4 que di: "...impulsar a coordinación e cooperación entre todas as administracións públicas cada unha no marco das súas competencias, garantindo a participación dos gobernos locais..." e evidentemente "...dos gobernos autonómicos..."

Estas son as nosas engádegas: "Trasladar ó Goberno Central que na Lei de autonomía persoal e dependencia se definan debidamente as atribucións que correspondan a cada administracións, tendo en conta o marco competencial establecido, no que as competencias de Servizos Sociais corresponden ás Comunidades Autónomas e a xestión dos servizos base dos mesmos ás administracións locais. Para iso é preciso: 1. Definir as funcións do Consello Interterritorial que debe actuar como coordinador do Sistema

Nacional de Autonomía Persoal e Dependencia (eu chamaríalle Sistema Estatal). 2. De acordo ó modelo de financiamento existente fixar un modelo de financiamento estable a fin de garantir a eficacia e a equidade do servizo. 3. Establecer unha carteira de servizos que dea resposta ás diferentes necesidades existentes nas persoas con diversidade funcional ou dependentes a fin de atender ás mesmas segundo a súa demanda". Estas son as emendas de engádega que nós propoñemos.

SR. SOTO FERREIRO: Vou ser moi lacónico porque na Xunta de Voceiros dixemos que tentariamos non intervir nas mocións dos demais; pois qué xeito do cumprir!

En política demasiadas veces vemos xa non con estupor, pero si con preocupación e mágoa coma cando se produce unha boa decisión, unha boa proposición por parte de alguén é xusto cando os demais máis se alporizan e máis atacan a proposición que se presenta, curiosamente. Sempre está o medo miserable a que alguén se marque un tanto político e, coma espectador, neste tema a min así mo parece.

Dicía a Sra. Méndez que se antes estabamos a prestar moita ou pouca atención, a verdade é que eu prestei a xusta porque coñezo o fondo da moción e coñezo relativamente o que se presenta sobre esa lei e paréceme unha lei excelente, paréceme unha idea marabillosa que outros non soubemos, ou non fomos quen, ou non atinamos a poñer enriba da mesa e se a pon o PSOE, bendito sexa, e se outro día pon outra o PSOE ou o PP, benditos sexan Nós estaremos sempre apostando por ideas positivas.

Esta é unha idea positivísima, claro que é mellorable pero coas súas intervencións semella que o Anteproxecto de lei é realmente un desastre que non hai por onde o coller. Non é así, o Anteproxecto de lei é dunha valentía política extraordinaria, é un paso político que neste caso hai que dicir que outros gobernos anteriores non deron. Vostedes critican o divino e o humano pero neste campo non fixeron ren e non por iso hai que desprezar as achegas que poden ser positivas nalgún caso, pero ímoslle dar a cada quen o seu.

Na opinión do Partido Galeguista isto é unha idea cunha proxección social absolutamente extraordinaria, transcendental mesmo para os servizos sociais. Isa é a nosa opinión pero non quere dicir que o Anteproxecto non sexa mellorable, por exemplo con algunhas das ideas que dixeron vostedes.

SRA. SÍO LOURIDO: Eu presentei a exposición de motivos sen ánimo de polemizar absolutamente con ninguén e ademais tentando expoñer brevemente o Anteproxecto de lei ten moitísimas máis cousas coma vostedes saben.

Tamén dixen que este Anteproxecto entraba en trámite parlamentario e seguramente ía sufrir axustes e achegas de todos os Grupos políticos. Polo tanto tamén estou dicindo que o Partido Socialista está disposto a recibir esas achegas e que segura e clarísimamente o Anteproxecto se vai mellorar.

Tamén lles quero dicir que entra en trámite parlamentario onde se debaten emendas, pero coma en todas as leis, as cuestións específicas vanse desenvolver a través de regulamentos. A lei define unha carteira básica de servizos que describe o Anteproxecto e que ademais lles vou ler para que o saiban, parecíame xa ler demasiado pero o catálogo de servizos inclúe: a) Servizos para a promoción da autonomía persoal, prevención das situacións da dependencia, teleasistencia, axudas técnicas para a autonomía, axudas para a adaptación e accesibilidade do fogar, asistencia personalizada. b) Servizos de atención e coidado, servizo de axuda a domicilio, atención ás necesidades do fogar, coidados persoais, servizo de atención a centros de día e de noite, centros de día para maiores, centros de atención diúrna a menores de 65 anos, centros de atención especializada, servizo de atención en centros residenciais, residencias de persoas maiores dependentes, centros de atención a dependentes con discapacidade. Prestazóns económicas: prestación económica vinculada á contratación dun servizo, compensación económica por coidados no contorno familiar, prestación de asistencia personalizada, etc.

Seguramente nas emendas achegaranse máis cuestións ó catálogo de servizos ou se definiran as cuestións máis claramente, pero seguramente se precisarán moito máis a través dos regulamentos que se farán cando a lei estea aprobada.

Non lle vou contestar, Sra. Iglesias, a todas as cuestións que me presentou porque sobre a carteira básica, xa llo dixen agora, o baremo vano definir as Comunidades Autónomas que teñen un novo sistema de relación co Estado neste tema e as cuestións de implantación e xestión vanas definir tamén as Comunidades Autónomas no Consello Territorial. Di tamén vostede que dentro de 5 anos remata a lei, pois non, hai unha revisión, unha avaliación e un control de calidade continuados e prevista unha formación para as coidadoras que van dar este servizo; ten un orzamento explícito inicial e definido ata o 2015 e claramente que se seguirá dende o 2015 en diante porque é a implantación dun sistema nacional de dependencia que é case coma

crear o sistema nacional de saúde e é case o que queda debaixo do iceberg do cuarto pilar do Estado de benestar que son os servizos sociais do que a dependencia é unha parte máis grande e quedan aínda moitas cousas por facer neste tema.

A colaboración dos Concellos está prevista a través do Consello consultivo e ademais se vai formular tamén que participen no Consello Territorial.

Fun o máis breve posible na presentación e fíxena sen intención de polemizar.

Á marxe disto teño que dicir que o que pasou durante oito anos é vostedes aprobaron o Pacto de Toledo e non fixeron os deberes. A min tamén me parece un claro acto de oportunismo esta moción porque rexeitaron todas as proposicións que presentou o Partido Socialista sobre a necesidade de aprobar unha lei de dependencia e agora mesmo presentan esta moción coma se foran máis "papistas que o Papa".

Eu non digo que o Anteproxecto de lei sexa perfecto pero si me parece un acto de valentía política poñer enriba da mesa unha cuestión transcendental para a maioría das familias do Estado, de Galicia, de Pontevedra e Vigo. Hai unha nova realidade social que se vai dar e vaise agrandar nos próximos anos e por iso ten que haber un principio para o solucionar.

Esta realidade xa estaba enriba da mesa 10 e 15 anos atrás na nosa Comunidade Autónoma e no Estado, entón a referencia a unha maior concreción resulta ridícula dalgún xeito porque se vai desenvolver en regulamentos e os compromisos están fixados ata o ano 2015.

Gustaríame dicir tamén que esta lei non debe ser tan mala porque algunha presidenta dalgunha comunidade autónoma, D^a Esperanza Aguirre, dixo que a futura lei de dependencia é o proxecto do Goberno que máis lle gusta, díxoo en El País o día 23 de xaneiro de 2006. Con isto quero dicir que non debe ser tan mal proxecto cando hai persoas do Partido Popular, que son responsables políticos de Comunidades Autónomas, que interveñen directamente na Comisión Territorial e nas comisións que se crearon para a súa elaboración e din que este é un bo proxecto.

Tamén me gustaría dicirlles que si define os graos de dependencia e non só tres graos, senón que tamén define niveis en función da autonomía das persoas e da intensidade de cuidados que se require.

Respecto a conxuntar as dúas mocións, quero que se voten separadamente.

Quérolle dicir tamén á Sra. Méndez que si me parece unha boa achega o tema da equidade, penso que o que me dicía anteriormente queda claro no primeiro punto cando se di: "trasladar ó Goberno da Nación, ó Goberno da Xunta de

Galicia, cada un no exercizo das súas competencias" e que todas as demais emendas que se presentan deben ser debatidas no seo do Parlamento de España e ademais algunhas cuestións deben ser desenvolvidas polos regulamentos. Si é verdade que vai haber unha desigualdade de partida entre as Comunidades Autónomas porque hai Gobernos autonómicos que si fixeron os deberes en canto a temas de dependencia e de persoas maiores, pero en Galicia non os fixemos tan ben, ou non os fixemos case nada, pero esas diferencias se van contemplar e discutir no Consello Territorial coma ten que ser. Dende logo estou convencida de que para o Goberno socialista vai primar o principio de solidariedade interterritorial.

SRA. IGLESIAS BUENO: Queríalles contestar ás dúas concelleiras en canto ó tema de seren oportunista.

Non vou repetir os datos de cando gobernou o Partido Popular porque están aí, tanto os feitos coma os datos económicos, pero o que si podo dicir é que dende a Xunta de Galicia puxemos o primeiro Plan galego de inclusión social, o primeiro Plan galego de atención ás persoas, fixemos 25 novas residencias. Coido que é un exemplo de xestión.

Quérolles avisar tamén que agora mesmo hai un grande descontento por parte das asociacións que están desesperadas pola falla de atención que están recibindo de Vicepresidencia da Xunta de Galicia. Coido que en troques de mirar ó pasado e discutir qué fixemos nós mal, deberíamos estar no presente mirando o que están facendo vostedes mal.

Por outra banda reiterar a nosa disposición ó diálogo dende o Partido Popular cara ó Goberno. Empecei dicindo que entendiamos que a Lei de dependencia era necesaria e unicamente expresei as cousas nas que nós pensabamos que debía mellorar, pero entendemos que é unha boa iniciativa é que a imos apoiar na medida do posible.

SRA. MÉNDEZ MARIÑO: Sr. Soto, estamos de acordo con que se presente esta lei, pensamos que é un grande proxecto que facía falla pero tamén cremos que o financiamento que nos vai vir do Estado é insuficiente e por iso poñemos estas cousas enriba da mesa para mellorar manifestamente esta lei, non queremos torpedear a lei, pola contra queremos melloralala coas nosas achegas e por iso daba os datos, non era por suscitar ningún tipo de polémica.

A Sra. Sío, só un comentario e é que evidentemente aí hai cousas moi positivas coma vostede describía na carteira de servizos pero hai cousas

manifestamente mellorables. Agora mesmo por exemplo, un dato que se me ocorre é que non contempla ós nenos de 0 a 3 anos. Vostede sabe que hai nenos de 0 a 3 anos que son grandes dependentes, mesmo algúns que están con respirador e non se contempla iso, é algo que probablemente se contemple no futuro porque coido que está claro que é un erro. Hai cousas manifestamente mellorables. O financiamento ten que ser mellorable e temos que estar no Fondo interterritorial e aí as Comunidades Autónomas teñen que pintar moito porque benestar é algo transferido.

Sra. Iglesias, sígueme parecendo absolutamente oportunista a súa intervención en todos aspectos e vostedes como sempre non son fieis a esa realidade porque por parte das asociacións non hai o que vostede está dicindo e se quere que lle fale de residencias, doulle o nome dunha, Samos, 1.800 habitantes, unha residencia de 8 prazas baleira, exactamente unha habitación ocupada. Vostede concibe unha dispersión de recursos similar? Vostede cre que se poden utilizar os recursos dunha comunidade autónoma dese xeito?

Evidentemente, vostedes puxeron residencias onde o Partido Popular dixo que era unha boa medida e logo non se viron que fosen efectivas, puxeron residencias onde tiña o Partido Popular os alcaldes, iso foi o que fixeron vostedes, pero eses centros de día e esas residencias que puxeron en determinados pobos nestes momentos non saben qué facer con elas porque non están ocupadas. Xamais se preocuparon de facer un plano de servizos sociais que hai que iniciar logo de 16 anos de atraso, xamais se preocuparon nin sequera de levar á práctica a Lei de servizos sociais que si que é boa pero é manifestamente mellorable; non a levaron para nada á práctica. Iso é o que fixeron vostedes. Non me faga entrar en máis discusións porque imos apoiar todos a Lei da dependencia.

Por certo, non me dixo se ía asumir as nosas emendas.

A PRESIDENCIA: Das 25 residencias das que está a falar a Sra. Iglesias todas teñen un mínimo de 150 prazas, polo tanto están a falar de cousas moi distintas. Ó mellor está a falar doutro tipo de centros.

Onde quere as emendas? Hai unha parte que a Sra. Sío dixo que non, que non aceptaba e outra dixo que si.

Sra. Sío, acepta as emendas da Sra. Méndez? Acéptaaas todas. Nós non tiñamos tampouco ningún problema en as aceptar todas na nosa, así que imos votar.

Emenda formulada pola concelleira do Grupo municipal do BNG, Sra. Méndez Piñeiro, por escrito de data 31 de marzo:

- No punto 3º, onde di "...os cidadáns en condicións de igualdade..." engadir "e de equidade".
- No punto 4º, onde di "...garantindo a participación dos gobernos locais...", engadir "...e dos gobernos autonómicos".
- Engadir un novo punto co seguinte texto:

Trasladar ó Goberno Central que na Lei de autonomía persoal e dependencia se definan debidamente as atribucións que correspondan a cada administración, tendo en conta o marco competencial establecido, no que as competencias de servizos sociais corresponden ás Comunidades Autónomas e a xestión dos servizos base dos mesmos ás administracións locais.

Para iso é preciso:

- 1.- Definir as funcións do Consello Interterritorial que debe actuar como coordinador do "Sistema nacional de autonomía persoal e dependencia".
- 2.- De acordo ó modelo de financiamento existente, fixar un modelo de financiamento estable a fin de garantir a eficacia e a equidade do servizo.
- 3.- Establecer unha carteira de servizos que dea resposta ás diferentes necesidades existentes nas persoas con diversidade funcional ou dependentes, a fin de atender ás mesmas segundo a súa demanda."

Emenda formulada "in voce" pola concelleira do Grupo municipal do PSdeG-PSOE, Sra. Sío Lourido, á anterior emenda do BNG:

No novo punto a engadir, onde di "...Trasladar ó Goberno da Nación", engadir "e ó Goberno da Xunta de Galicia, cada un no exercizo das súas competencias,..."

Vótase o texto da moción xuntamente coas emendas formuladas.

(No momento da votación están ausentes os Sres. Arias Moreira, Caballero Míguez e Iglesias Carrera).

VOTACIÓN E ACORDO.- Por unanimidade dos vintecatros membros presentes da Corporación, dos vinteseite que a constituen de dereito e de feito,

ACÓRDASE:

Primeiro.- Trasladar ao Goberno da Nación o apoio institucional para a decisión política de afrontar un reto tan importante como a protección das persoas dependentes, que transformará en dereitos unha reivindicación histórica das persoas que se atopan nesta situación e das súas familias.

Segundo.- Solicitar ao Goberno Central que desenvolva o dereito das persoas que non poidan valerse por si mesmas a ser atendidas polo Estado.

Terceiro.- Solicitar que a futura Lei de Promoción da Autonomía Persoal e Atención á Dependencia garanta un catálogo de prestacións e servizos comúns para todos os cidadáns en condicións de igualdade e de equidade.

Cuarto.- Impulsar a coordinación e cooperación entre todas as Administracións Públicas, cada unha no marco das súas competencias, garantindo a participación dos Gobernos Locais e dos Gobernos Autonómicos no Consello Territorial do Sistema Nacional de Dependencia e tendo en conta, como así o reflicte o Pacto Local, ó Consorcio Galego de Servizos de Benestar.

Quinto.- Colaborar na posta en marcha, impulsando a aplicación da futura Lei.

Sexto.- Trasladar ó Goberno Goberno Central e ó Goberno da Xunta de Galicia que na Lei de autonomía persoal e dependencia se definan debidamente as atribucións que correspondan a cada administración, tendo en conta o marco competencial establecido, no que as competencias de servizos sociais corresponden ás Comunidades Autónomas e a xestión dos servizos base dos mesmos ás administracións locais.

Para iso é preciso:

1.- Definir as funcións do Consello Interterritorial que debe actuar como coordinador do "Sistema nacional de autonomía persoal e dependencia".

2.- De acordo ó modelo de financiamento existente, fixar un modelo de financiamento estable a fin de garantir a eficacia e a equidade do servizo.

3.- Establecer unha carteira de servizos que dea resposta ás diferentes necesidades existentes nas persoas con diversidade funcional ou dependentes, a fin de atender ás mesmas segundo a súa demanda."

14.- (62).- MOCIÓN DO GRUPO MUNICIPAL DO PP SOLICITANDO SOMETER O ANTEPROXECTO DE LEI DE PROMOCIÓN DA AUTONOMÍA PERSOAL E ATENCIÓN ÁS PERSOAS EN SITUACIÓN DE DEPENDENCIA Á VALORACIÓN DA FEMP.

ANTECEDENTES.- Por escrito de data 2 de febreiro de 2006, o voceiro do Grupo municipal do PP, Sr. Figueroa Vila, formula a seguinte moción:

"O día 23 de decembro de 2005, o "Consello de Ministros" aprobou un informe sobre o Anteproxecto de Lei de promoción da autonomía persoal e atención ás persoas en situación de dependencia.

A aprobación desta iniciativa debe relacionarse co Pacto de Toledo, que incluíu o compromiso unánime de todos os grupos políticos para dar solución aos problemas das persoas dependentes e das súas familias.

É evidente que a protección social das persoas dependentes ven sendo xa obxecto de positivas actuacións por parte das Entidades Locais e das Comunidades Autónomas e que estas son unha boa base para seguir avanzando nun ámbito tan sensible para o benestar da cidadanía.

O Anteproxecto de Lei, aprobado polo Goberno da Nación, necesita maior concreción de modo que, cando se aprobe o proxecto correspondente, queden regulados de modo específico os novos dereitos a favor das persoas dependentes, se definan as ferramentas de xestión do novo "Sistema Nacional de Atención a la Dependencia", se garanta o seu funcionamento no réxime de igualdade en todo o territorio nacional e a súa plena sostibilidade financeira a medio e longo prazo.

Para contribuír á estabilidade da atención as persoas considérase moi positivo que se alcance un Pacto de Estado sobre Dependencia.

Por isto, sometese á consideración do Pleno a aprobación dos seguintes acordos:

PRIMEIRO.- Que se recoñeza o papel dos Concellos na atención á dependencia e o seu esforzo para manter estes programas, pese a súas dificultades de financiamento.

SEGUNDO.- Que se valore positivamente a experiencia dos Concellos nesta materia por ser a Administración máis próxima á cidadanía, aínda que é necesario ampliar a súa actuación con prestacións e servizos de calidade en función das necesidades actuais e futuras de quen se atope en situación de dependencia.

TERCEIRO.- Que se apoie a elaboración e aprobación, canto antes, dunha Lei que favoreza á promoción da autonomía persoal e atención ás persoas en situación de dependencia e a implantación dun "Sistema Nacional de la Dependencia" efectivo, funcional e sostible.

CUARTO.- Que esta Lei de promoción da autonomía persoal e atención á persoas en situación de dependencia se aprobe en base a un gran Pacto de Estado en cumprimento dos compromisos do 2003 no Pacto de Toledo.

QUINTO.- Maniféstase que o Anteproxecto de Lei, na súa redacción actual, non asegura o dereito básico á protección das persoas en situación de dependencia, nin a Carteira de Servizos, non sendo un instrumento de valoración único e homoxéneo para todo o territorio nacional e, por isto, precisa unha maior concreción en estas cuestións fundamentais:

- a) Garantir o dereito básico á protección das persoas en situación de dependencia.
- b) Garantir unha Carteira de Servizos Básicos aplicables en todo o territorio nacional.

- c) Garantir un instrumento de valoración único e homoxéneo en todo o territorio nacional.
- d) Garantir a participación das Comunidades Autónomas e as Entidades Locais no "Consello Territorial", similar ao "Consello Interterritorial do Sistema Nacional de Saúde".
- e) Garantir un financiamento suficiente e sostible por parte dos "Orzamentos Xerais do Estado", de modo que se garanta á equidade, a cohesión social e a solidariedade interterritorial na protección das persoas dependentes.

SEXTO.- Solicítase someter o citado Anteproxecto á valoración da "Federación Española de Municipios e Provincias", de modo que este órgano poida incorporar cantas propostas crea convenientes cara á aprobación da Lei e á implantación dun "Sistema Nacional de Atención a la Dependencia".

A comisión informativa de Asuntos Sociais, en sesión do 20 de febreiro de 2006, quedou enterada do contido da devandita moción.

Incluída na orde do día do Pleno en sesión do 27 de febreiro, retirouse polo relator da moción debido á longa duración da sesión.

(No momento da votación están ausentes os Sres. Arias Moreira, Caballero Míguez e Iglesias Carrera).

VOTACIÓN E ACORDO.- Con trece votos en contra dos Sres. e Sras. Barros Ponte, Bermúdez Pérez, Calviño Rodríguez, Cotobad Tombo, Fernández Fernández, Graña Barcia, Martíns Vilanova, Méndez Piñeiro, Porteiro García, Ruiz Ceniceros, Sío Lourido, Toba Girón, e Vieitez Alonso, nove votos a favor dos Sres. e Sras. Coello Bufill, Comesaña Abalde, Couto Pérez, Figueroa Vila, Guerra Fernández, López-Chaves Castro, Molares Pérez, Polo Lima e a Presidencia, e dúas abstencións dos Sres. Alonso Vázquez e Soto Ferreiro,

ACÓRDASE:

Rexeitar a moción formulada polo voceiro do Grupo municipal do Partido Popular, relativa ó anteproxecto de Lei de promoción da autonomía persoal e atención ás persoas en situación de dependencia, co texto que se transcribe nos antecedentes deste acordo.

15.- (63).- MOCIÓN DO GRUPO MUNICIPAL DO PG RELATIVA Ó USO DE EMBARCACIÓNS NAS ILLAS CÍES.

ANTECEDENTES.- Por escrito de data de entrada no Rexistro Xeral do 22 de marzo de 2006, o concelleiro do Grupo municipal do PG, Sr. Alonso Vázquez, formula a seguinte moción:

"¿Por qué pretende a dirección do Parque Natural das Illas Atlánticas que as pequenas embarcacións de recreo non fondeen nos arredores das Illas Cíes?

Non atopamos ningunha resposta razoábel, pois lembremos que as augas dos arredores das illas están baixo a xurisdicción da Consellería de Pesca (preto dun 80 por cento da pesca de baixura da nosa zona faise arredor desas illas).

Parece que a razón que esgrime a dirección do Parque é que as áncoras poden danar o fondo do mar. ¿Non será que pretenden copiar ó pe da letra disposicións doutros lugares, por exemplo do Mediterráneo, onde teñen corais nos fondos? Pero pra nós esas normas carecen de sentido, porque os fondos das Illas Cíes son areosos. E hai pescadores que traballan por alí co rastro...

Unha disposición dese xénero non nos reporta ningún beneficio e si prexuízos ó comercio náutico e polo tanto ó turismo. Esa medida iría pois en contra da economía da nosa área. Sen ningún beneficio coñecido a cambio.

Consonte co antedito propoñemos:

Que a Sra. Alcaldesa de Vigo estableza conversas coa Dirección do Parque Natural das Illas Atlánticas pra que se permita, coma sempre se fixo, que as embarcacións deportivas poidan fondear nos arredores das Illas Cíes."

A comisión informativa de Medio Ambiente e Patrimonio Histórico, en sesión do 23 de marzo, quedou enterada do contido da anterior moción.

DEBATE.- SR. ALONSO VÁZQUEZ: Qué pretende a Dirección do Parque Nacional das Illas Atlánticas, que as pequenas embarcacións de recreo non poidan fondear nas Illas Cíes? Nós non atopamos ningunha resposta porque realmente os que somos mariñeiros e andamos no mar podemos fondear e navegar por elas sen ningún tipo de problema.

Non sabemos qué razón ten o Parque no fondo, o que si sabemos é que aquí se nos aplicou unha Lei que ven da Illa de Cabrera exactamente igual.

As Illas Cíes temos que pensar que logo da Catedral de Santiago foi a parte galega máis visitada polos turistas e son de Vigo. Pensemos que a Catedral de Santiago está aberta os 12 meses ó ano e as Cíes dous meses e medio cando non fai mal tempo. Con todo iso, se as Cíes estivesen todo o ano, maxinen vostedes a cantidade de visitas que terían. A xente empeza a falar

deste tema porque saíu agora pero non saben realmente o concepto que teñen das Cíes.

Por exemplo esta semana que fixo mal tempo, que houbo fortes temporais, por fóra das illas pasan unha serie de mercantes de 15 a 40 millas que fan unha ruta que todos ou algúns coñecemos e cando hai estes temporais teñen que entrar en bahía e protexerse nas Cíes. Antronte había 8 ou 9 mercantes fondeados. Todo o parámetro que marcou Parques, que son aproximadamente un par de millas náuticas, está dentro desa zona. Unha cementeira que é un mercante pequeno, que pode ir dende Leixóes ata Gijón porque practicamente son vaixes semanais que fan, collen unha borrasca de forza 7 ou 8, normalmente entran nas Cíes, fan unha ou dúas noites de paio, depende do tempo. Se teñen que entrar en Vigo, unha vez que pasan dos faros de cabo de mar cara adentro, a Autoridade Portuaria pásalles o recibo correspondente que pode ser dun ou dous millóns de pesetas, depende da estancia.

Ó armador, cando ten un barco que fai unha ruta, o capitán do barco dille que ten mal tempo, que se ten á altura de Fisterra forza 8 ou forza 9 ten que entrar en Ons ou en Cíes; normalmente veñen á ría de Vigo. O armador dille que non entre porque non pode estar ó paio e se ten que entrar dentro de Vigo ten que pagar e o beneficio que vai obter na viaxe non o pode perder co que estamos arriscando que 8 ou máis persoas que poden ir nese barco, depende do barco que sexa, crucen unha zona coma é a Costa da Morte, a zona norte ó noreste de Fisterra que é a zona máis perigosa que temos aquí, baixo un temporal porque o sistema lle obriga xa que eu se teño un mercante non me poden permitir o beneficio que teño ó non poder entrar porque unha lei que van sacar non o deixa facer. Iso por unha banda, para que se teña idea do que é fondear nas Cíes, o que aquí di "delimitar os fondeos".

Por outra banda o 80% da flota de baixura das rías galegas, neste caso falo das tres aínda que eu sempre me ateen ás Cíes, pescamos e traballamos no contorno perimétrico das Cíes que nos montaron estes señores.

Eu teño claro como mariñeiro que son e penso que a opinión pública o ten tan claro coma min, que se o Estado, sexa quen sexa, Zapatero ou quen estea no seu día, ós mariñeiros non nos deixaran entrar o seu posto duraría catro minutos e a proba tivémola co do Prestige. Se nos unimos facémolo ben pero non é de recibo que a uns señores que teñen uns barquiños de lecer e que van pasar polas Cíes, porque con ese perímetro non poden pasar nin pola porta, nin poden pasar por Cabo de Vicos, nin por ningún lado, teñan que chamar ó señor director do momento, sexa quen sexa e do partido que sexa, e

dicirlle coma eles pretenden que lle envían a fotocopia do DNI, a documentación do barco, o título de padrón, etc.

Iso non pode ser. Hai un capitán marítimo, hai un xefe de seguridade marítima que é quen autoriza a que un señor que vai nun barco e sae poida navegar libremente, vivimos nuns país libre aínda que semella que hai leis que o único que pretenden facer é restrinxirnos. Esa lei non pode ir baixo ningún concepto adiante.

Os profesionais déixannos traballar. Eu podo fondear meu barco nas Cíes; hoxe seguramente estarán 15 ou 20 barcos fondeados alí porque cando están na pesca do polbo logo de lanzar fondean e un rizón dun barco de pesca, que por certo é bastante máis grande que os deportivos, fai menos dano na área do que fai un deportivo? Cal é o problema? Por qué un barco de pesca pode fondear sen ningún tipo de problema e un deportivo non? Se os barcos deportivos son realmente os que menos van porque os profesionais do mar podemos estar no contorno das illas 11 ou 12 meses ó ano traballando e un deportivo por climatoloxía, por problemas que ten Vigo e o noso contorno, que temos mes e medio ou dous meses porque non temos máis de bo tempo ó ano en que poida saír esta xente a navegar e iso un ano bastante bo. Non entendemos por qué esa restricción.

A parte económica de momento non se pode avaliar porque pensando que na nosa zona de Galicia estanse construindo aproximadamente máis de 1.000 barcos deportivos ó ano, digo esa cifra porque está consensuado e estamos vendendo prazas de amarre que xa non hai e hai que aumentar o sector da pesca deportiva, estamos vendo que Caixanova e Caixagalicia están investindo en grandes proxectos de navegación a vela, escolas de navegación a vela, en deporte náutico, este ano tivemos a proba cando foi a saída da Volvo Ocean Race do que é a náutica deportiva, entón a min que me diga calquera que un señor que ten a sorte de vivir aquí ou de estar neste contorno, que ten unha lanchiña deportiva, que normalmente saen os sábados e os domingos e queren ir navegar e que moita xente non salta, normalmente só fondean, cómo unha lei non llo vai permitir.

Os efectos navais, as escolas subacuáticas e todo tipo de vendeduría de embarcacións que hai, varaderos, iates, toda esta xente que practica vela e outra serie de deportes náuticos veranse totalmente impedidos do poder facer. Sigo pensando que iso non é de recibo.

Se eu teño un barco deportivo, saio un sábado ou un venres e para facer noite fondeo en Barra, Liméns ou nos Castros porque hai norte ou noroeste e estou ó abrigo e de súpeto cambia a sur, suroeste ou sudeste terei que

buscar abrigo, entón terei que entrar no contorno das Cíes para estar ó pairo e que a miña tripulación e o meu barco non corran risco de garrear, etc. Con iso terei que lle comunicar ó Parque ó mellor ás dúas da mañá que vou entrar alí porque, coma van ter unha patrullera permanente a partir da semana santa, os señores da patrullera pedirían o permiso e de non o ter sanción. Xa hai sancións por aí de un millón de pesetas por un señor que estaba pescando catro chocos.

Hai catro días tivemos unha reunión na Confederación de Empresarios da Provincia de Pontevedra onde estaban asteleiros, club náuticos, de vela, mesmo as Confrarías, estaba todo tipo de xente e imos empezar atacar a lei por onde poidamos porque non pode ser.

Presento esta moción para que a Sra. Alcaldesa estableza conversas coa Dirección do Parque das Illas Atlánticas e agora que están preparando o plan redactor, que realmente isto non saia.

Por outra banda aquí hai unha emenda do Partido Socialista á que constestarei cando se lea.

SR. FERNÁNDEZ FERNÁNDEZ: Eu vou intervir por moitos motivos, o primeiro é porque me sinto lexitimado no persoal e no político para lle dicir isto que ademais non lamento: xamais puideron pensar que se fixera de algo incerto esta bola que está a correr.

Vostede sabe que eses barcos de fondeo dos que vostede falou van seguer fondeando porque é competencia de Capitanía Marítima, non mexturemos as embarcacións deportivas coas outras porque senón aquí semella que imos prohibir entrar no porto de Vigo e non é certo. Imos ver se clarexamos un pouquiño a situación.

Falo porque durante catro anos que tiveron a responsabilidade de gobernar se alguén defendeu as embarcacións deportivas fomos nós e vostede ben o sabe. Non había amarres para eses pequenos propietarios de barcos ata o 99 que se empezou na Cacharela e os de Chapela non deixaban pero os fixemos na Cacharela. Logo pasou o Porto a facer amarres tamén en Guixar, logo poidemos permitir que aqueles chamémoslles fondeos de toda a vida, pasaron a ser amarres ordenados coma debe ser; logo pasamos á curva de San Gregorio e aquilo ordenouse logo vostedes, con moi bo criterio, e os mariñeiros artesanais poideron tamén ordear os seus barcos en Bouzas do que, como pode comprender, síntome orgullosísimo porque non foi nada fácil porque aquí a xente ós cambios sempre se opón, non sei por qué.

Agora na súa moción vostede di o mesmo e non o podo entender porque di no texto algunhas veces "como sempre se fixo". Se sempre se fixo mal nalgún momento hai que ter un pouquiño de cordura. Síntome moi orgulloso de que fun membro do Padroado do Parque natural cando o era e tiven a satisfacción de ver o paso a parque nacional. Maxinen se fixen ou non algunha aportación.

Regular, ordear e fomentar a náutica deportiva e moi bo, pero ordear non é prohibir, temos que ter claro ese concepto. Ordear si é controlar pero non facer esas cousas que se fan sempre de "como vou sempre e sei, pódoo facer e os demais non". Ordear e dar o mesmo trato a todos, lexitimamente e con xustiza, é dicir, ó que ten os papeis en regra porque hai xente con barcos que non ten os papeis en regra, non ten nin seguro, nin nada e por iso tivemos que facer en Cíes aquela balizada caseira para evitaren que algúns entrasen coas motos enriba dos que estaban tomando o sol. Falo do ano 99.

Ordear é autorizar de xeito regulado a navegación que é libre cunha autorización por ano. Todos os privados que teñen o barco en regra e pidan autorización por un ano poden navegar, pero navegar é unha cousa e fondear é outra. Agora ben, todos os que queiran non teñen máis que unha vez ó ano renovar a súa autorización gratis, ata por correo electrónico lla mandan. Digo isto porque me preocupei en sabelo e sen máis entrei na páxina do Parque nacional.

Os fondeos autorízanse por 14 días durante todo o ano para calquera cidadán de Vigo que ten o privilexio de vivir aquí e se tiveramos barco mellor porque algúns por desgracia non é que non o queiramos é que non podemos, coma agora hai máis fondeos podémonos animar xa que son lóxicos os prezos que cobran porque ata agora xa sabe que era. O fondeo só se limita a 7 días en xullo e en agosto para lles dar a oportunidade ós que veñen de fóra, pero a autorización vai ser exactamente igual ca de navegar, é dicir, non hai máis que entrar na páxina web, baixarse o formulario e pódese enviar por correo electrónico coas fotocopias e a documentación correspondente.

O máis importante de todo é que temos a obriga de falar non só da marabilla que é as Cíes, senón das defender. Eu moito témome que a proliferación de novos usuarios pola situación que antes lles expuxen, vai permitir perfectamente que haxa xente que non saiba do valor do que acabo de dicir, que logo da Catedral de Santiago están as Cíes. Esa é obriga de todos os políticos para que poidamos dicir que igual ca nós as disfrutamos as segan disfrutando os demais.

Eu fago unha emenda e depende de se se acepta ou non votaremos ou non a favor. Non lle podemos votar a súa moción tal e como vai porque o plan de uso e xestión do Parque nacional xa quedou en marcha, o estudo de fondeos fragouse no Padroado do Parque natural coa Universidade de Vigo.

Hai abondo para fondear. Qué menos que se lle poda ofrecer á xente ir ás Cíes porque temos 14 días todo o ano, é dicir, non teño que pedir para esta fin de semana que ó mellor ven malo pero con 14 días podoo coller o seguinte e facer previsións. Agora ben, se a alguén se lle ocorre facer de domingueiro, que é o que está empezando a pasar e "hoxe coma teño amigos os vou levar ás Cíes porque eu quero e podoo..." pois ese vai ter que se quedar na casa porque son para ir pasear e non fondear, é a única diferenza.

Vostede sabe que o plan de ordear está sendo moi positivo para as Cíes. Ordenouse a pesca da navalla e xa sabe que hai cola para seren navalleiro. Ordeouse como hai que facer para coller percebe e sabe que hai cola para seren percebeiro.

Para nós é unha satisfacción inmensa que a xente do mar poida vivir dignamente porque se ordearon os recursos da pesca.

Eu quero e espero que os milleiros de embarcacións deportivas que sa fan na ría de Vigo e no seu contorno pasen a moitas máis pero con xeito. Os semáforos póñense para regular que non para prohibir, pero cando se poñen en bermello din que non se pode pasar. Iso é o que se está tentando e nada máis.

Os empresarios teñen máis cousas nas que pensar. Pensen o que se vai facer e logo comecemos porque nesta cidade dá a impresión que é imposible facer cambios a mellor.

Eu estou convencido, coñezo e quero o funcionamento interno e deste Director, nin de calquera que veña, non hai máis ca o afán de que as Cíes segan sendo o que son. Na última proposta que fixo o Padroado do Parque natural antes de seren Parque nacional case se acada prohibir entrar na Illa Sur estivo a cousa a piques e sabe vostede que é nesta Illa onde máis propietarios rexistrados hai, é máis, teño entendido que a día de hoxe o único censado en Cíes vive na Illa Sur ou quere ter alí o seu enderezo porque o segundo que estaba na Illa do medio coido que morreu.

Moitas gracias e lamento isto porque eu sei que é un home do mar e quérelle ás Cíes, non digo tanto coma min pero coido que bastante. Por isto dígolle que tal e como vai a súa moción síntoo moito pero a min esa frase de "non cambiar" estou en contra dela porque sempre que sexa para mellorar hai que cambiar e en política estamos precisamente para iso, para facer que as

cousas melloren e unha frase "coma sempre se fixo" ó mellor era a xente que ía por alí moi consciente e non pasou nada ou eran moi poucos pero con que se faga coma sempre, o que lle dixen, entrarán na area algúns porque sabe vostede que o que lle digo é certo.

SRA. PORTEIRO GARCÍA: A verdade é que nós presentamos unha emenda coma sempre facemos, cun espírito absolutamente constructivo, pero recoñezo que se nos ativesemos á redacción da moción ou sobre todo á defensa que logo dela fixo o Concelleiro asinante, a nosa posición sería a do voto en contra evidentemente.

Primeiro porque a exposición de motivos parte dun interrogante que ten moi fácil resposta e polo tanto o relator da moción podería atopar esa resposta facilmente dirixíndose ás autoridades pertinentes ou coma comentaba o conselleiro que falou antes en representación do BNG, o Sr. Fernández, entrando na páxina web do Parque, é dicir, é unha pregunta que ten unha fácil resposta.

En segundo lugar porque a exposición de motivos non ten nada que ver logo coa proposta xa que na exposición de motivos fálase da pesca de baixura e logo das embarcacións deportivas.

Teño a sensación de que está feita unha presentación algo apresurada que ben reflexionada ou non se presentaría, ou si pero doutro xeito.

Non quero facer, Sr. Alonso, na miña intervención un debate con vostede a título persoal pero terá que recoñecer que non sei se na súa defensa deste tema pesa máis a súa condición de home do mar, moi respectable evidentemente, ou debera pesar a súa coma Concelleiro que debe velar máis ben polo interese xeral, polo interese maior máis que defender unha cuestión máis de parte que coido que neste caso dame a sensación que é o que o inspira porque coñecendo coma coñezo a súa preocupación medioambiental, no tempo en que fun Concelleira desta áres cónstame, paréceme mesmo contradictoria coa presentación que se fai nesta moción.

Por iso, porque me parece que parte dunha falla de coñecemento da situación real e non de ningunha outra cuestión é polo que facemos unha emenda que tenta levarnos a todos á situación real.

Comparto absolutamente a intervención que fixo o Sr. Fernández, da primeira á última palabra e sinxelamente quero engadir algo máis á parte de lle recomendar a entrevista que hoxe sae do Director do Parque nun medio de comunicación local que coido é perfectamente explícita e que lle respostaría á interrogante inicial; dígolle afablemente que a lea, Sr.

Alonso, porque me parece que é realmente ilustrativa e entendo que o Director do Parque, que é unha persoa dunha competencia recoñecida está facendo un magnífico labor.

Un grande ecólogo, Ramón Margalef, dicía que o turismo é a maior agresión para a ecoloxía, ás veces é moi difícil conciliar ambos obxectivos. Neste caso está claro que o primeiro que hai que preservar é a situación medioambiental das Illas Cíes, das Illas Atlánticas, só poderán ter algún valor turístico no presente e no futuro se esa condición previa se mantén, pero aínda que non tivesen ningún valor turístico só polo valor medioambiental e ecolóxico xa as habería que coidar. Coido que nisto teríamos que estar todos e todas de acordo porque se non partimos dese acordo previo é que non estamos coñecendo ese valor, ese tesouro que é moito máis importante ca Catedral de Santiago porque nin tan siquiera é unha obra humana que é o Parque Natural das Illas Atlánticas.

A situación é que hai unha Lei nacional para os parques nacionais, zonas de reserva e de especial protección que establece unha serie de limitacións bastante exhaustivas e que non se está aplicando nas Illas Cíes a raíz do caso do Prestige precisamente porque houbo que facer unha excepción importante por razóns que todos coñecemos e que vostede tamén lembrou.

En todo caso estamos agora xa no momento en que se está transferindo a xestión do Parque natural á Comunidade Autónoma de Galicia, é un momento axeitado para estudar as circunstancias específicas desta parte do Parque, concretamente nas Illas Cíes e sei que na Xunta de Galicia, na Consellería de Medio Ambiente existe a mellor vontade para atender a calquera colectivo desta cidade que teña algo que dicir; atender e escoitar porque outra cousa é ver se a petición é realmente compatible coa conservación e co coidado ecolóxico deste ben que irá moito máis aló do tempo que vostede e máis eu poidamos ir alí a pescar ou facer turismo.

Estase redactando un plan rector de uso e xestión do Parque Nacional das Illas Atlánticas. Neste momento e sobre a mesa pódese presentar calquera cuestión e pódense dar as explicacións pertinentes a aqueles que teñan algo que dicir e que non entendan por qué se toman determinadas medidas. Asegúrolle que a pesca artesanal que é do que vostede fala na exposición de motivos, ou tradicional non ten ningún tipo de limitación e polo tanto se o sabe non sei por qué o di na exposición de motivos porque fala disto e falábanos da Lei de Baleares. Por iso lle dicía que non entendo a relación do que vostede expón coma preocupación e o que logo propón como acordo.

Polo tanto a nosa emenda que é de substitución o que pretende é que o Concello de Vigo e en representación do mesmo a Sra. Alcaldesa ou o Concelleiro de Medio Ambiente ou quen decida a Xunta de Goberno, se dirixa á Consellería de Medio Ambiente para que nese plan rector de uso e xestión do Parque nacional que se está a redactar e no marco desta comisión de transferencias que tamén está neste momento traballando, se establezan as regulacións específicas para as Illas Cíes que permitan en qué condicións se poderá facer o fondeo de embarcacións no seu contorno. Sempre no marco da vixente Lei porque evidentemente nós non aceptaríamos ningún acordo plenario que fose en contra da Lei, pero se hai algunha lei específica nosa que poidamos tratar e que poida atender a circunstancias propias do noso Concello, evidentemente aí si que estamos dispostos.

Polo tanto este é o motivo da presentación da nosa emenda, estaríamos moi contentos e contentas de que vostedes a tivesen en conta e se non fose así teño que anunciar que teríamos que votar en contra da súa moción.

SR. ALONSO VÁZQUEZ: Sr. Fernández, eu dende logo teño claro que vostede traballou moito no tema das Cíes e nós que o coñecemos, sabémolo.

Non sei se me expliquei mal ou entendéuse mal. No tema da pesca vostede dixo que se regulou, pois a pesca regulámola nós, os mariñeiros que non foi nin vostede, nin ninguén e cando digo nós dígollo con papeis, cómo, cando e onde queira; nós regulamos a pesca da navalla, da ameixa e do percebe no ano 91. Eu teño unha cousa moi clara, estou de acordo con todo o que se está a falar en Cíes en terra firme estou de acordo que hai que regular, non poden ir tres ou catro milleros de persoas diariamente.

O único que expoño aquí é por qué non poden navegar e fondear libremente os barcos deportivos? Con esta Lei non poden facelo por moito que vostedes digan. Eu non falo para nada da pesca porque os de pesca si que podemos facelo libremente.

Nas Cíes hai area e lama, non hai corais, coñezo o fondo das Cíes mellor que todos vostedes xuntos e sei o que hai debaixo, hai area e unha áncora na area non fai dano. Isto non é Cabrera que hai corais, non é o Mediterráneo. Qué queremos preservar no fondo?

A moción é para que a xente poida navegar e fondear pero non o acceso a terra. Evidentemente que o acceso ten que estar restrinxido e diso podíamos falar moito porque non podemos tocar o contorno porque é marabilloso e temos máquinas escavadoras movendo toneladas de area porque contra a zona dos Viños, cando hai moito sur, onde había muro onde se desembarcaba agora

hai unha montaña de cinco metros por riba do muro e para que a xente pase metemos unha máquina escavadora. Pois se iso é preservar o medio ambiente...

Se a natureza quere que haxa area que sexa ela quen decida e non que nós a cambiemos por moito parque que sexa. Hai un ano aquí denunciei os vertidos fecais que hai nas Cíes, levouse esta semana unha mini depuradora que non sei que van facer con ela. Alí hai varios establecementos, unha zona de lecer e de ocio onde a contaminación é patente e temos que tratar do arranxar.

Eu non me refiro á terra, en terra estou de acordo co que di o Sr. Fernández, hai que restrinxir as visitas. Podo asegurar que das embarcacións deportivas podan saltar a terra un 20 ou 10% que os demais quedan a bordo. Quen leva a masificación total ás Cíes é Vapores de Pasaje porque os barcos non paran, saen de Vigo, descargan en Cíes, van a Baiona, veñen de volta, etc., están acarrexando xente todo o día. Iso é o que masifica as illas e non a xente que pasea en barco por alí.

Ó que me refiro é que se un profesional coma min pode pescar e nós temos a pesca bastante restrinxida porque entre as propias confrarías nos controlamos, non entendo porque un señor que vai cunha lancha deportiva, cunha "cucharilla" pola popa para coller catro cabalas ou dous chocos, qué dano fai e falo contra min coma mariñeiro. Iso non fai ningún dano ó ecosistema.

Un señor que ten unha lancha deportiva, como di que ten sete días en agosto e sete en xullo para poder fondear, resulta que chove ou fai mal tempo e non pode ir e ata o ano que ven non ten dereito de ir ás Cíes. Non é de recibo. Vigo é unha cidade mariñeira non só os profesionais senón a demais xente. Pídese dereito a poder navegar e pasar sen restriccións pola Cíes, non a ir a terra.

Vostede di que hai que estudar no plan rector o que se fai, nós coñecemos o fondo e sabemos como está: é area e a un cuarto de milla hai lama que é onde fondean os mercantes. O que dicía o Sr. Fernández sobre os barcos coa nova lei non poden fondear porque eu estiven a semana pasada con seguridade marítims e estivemos mirando ese tema. Non poden fondear, estase estudando a ver se se pode facer algo pero realmente onde fondeaban os mercantes na beira do cantil, pasando de Viños para fora que había 20/40 metros de profundidade, e a cinco metros había 12/14 metros que era onde tiraban eles a áncora e o barco viña para atrás. A nova lei non lle vai permitir fondear, Sr. Fernández, seino.

Eu non estou a defender nada imposible, só pido que a xente que teña unha embarcación deportiva e queira pasear que poida pasar polas Cíes, non en terra firme senón polo mar porque a restricción que ten o parque é enorme. Eu non digo que a xente poida ir a terra porque ten que ir controlada, non se pode saltar a terra pero póñolles dous ou tres sitios para fondeo, se queres ir ó Limpiño ou a Cantareira non podes fondear pero hai moitas zonas onde se pode fondear en Cíes sen ningún problema.

Non sei se me expliquei mal ou non se me entendeu a moción. En canto á emenda que presenta parece-me correcta pero onde pon "Que se establezan regulacións específicas para as illas que permitan algún tipo de fondeo", retiraríaa o de algún tipo de fondeo e poría "o fondeo de embarcacións de recreo no seu contorno no marco da vixente da Lei de Parques Nacionais, zonas de reserva e especiais de protección".

SRA. PORTEIRO GARCIA: Non o tome como nada persoal, Sr. Alonso pero vou retirar a emenda.

SR. ALONSO VÁZQUEZ: Entón a moción queda tal e como está redactada.

(No momento da votación están ausentes os Sres. Arias Moreira, Caballero Miguez, Comesaña Abalde e Iglesias Carrera.

VOTACIÓN E ACORDO.- Con trece votos en contra dos Sres. e Sras. Barros Ponte, Bermúdez Pérez, Calviño Rodríguez, Cotobad Tombo, Fernández Fernández, Graña Barcia, Martíns Vilanova, Méndez Piñeiro, Porteiro García, Ruiz Cenicerós, Sío Lourido, Toba Girón e Vieitez Alonso, e dez votos a favor dos Sres. e Sras. Alonso Vázquez, Coello Bufill, Couto Pérez, Figueroa Vila, Guerra Fernández, López-Chaves Castro, Molares Pérez, Polo Lima, Soto Ferreiro e a Presidencia, rexéitase a moción formulada polo concelleiro do Grupo municipal do PG, Sr. Alonso Vázquez, relativa ó uso de embarcacións deportivas nas Illas Cíes.

16.- (64).- MOCIÓN DO GRUPO MUNICIPAL DO PG INSTANDO A CONSTRUCCIÓN DE BEIRARRÚAS EN CANDEÁN.

ANTECEDENTES.- Por escrito de data 22 de marzo de 2006, o concelleiro do Grupo municipal do PG, Sr. Alonso Vázquez, formula a seguinte moción:

"A Asociación de Veciños de Candeán ven de nos remitir un escrito no que unha das principais carencias que denuncian é a falla de beirarrúas en toda a parroquia, cousa que aínda se fai máis preocupante nas rúas dende a Avda. Aeroporto ata o Zoolóxico, rúas San Cristobo e Subida á Madroa e máis pola Igrexa ata a Rabadeira, rúa Goleta.

En efecto, un percorrido pola zona pon en evidencia os graves riscos que padecen os peóns, xa que hai unha importante falla de seguridade, sobre todo ó se tratar de rúas cun tráfico importante polos accesos ó Zoolóxico, ós campos de adestramento do RC Celta, ó colexio e máis á Igrexa.

Consonte co antedito propoñemos:

Que nas rúas amentadas se fagan tan axiña como sexa posíbel as beirarrúas ata ó Zoolóxico antes que teñamos que lamentar algunha desgracia irreparábel."

A comisión informativa de Servizos Xerais, en sesión do 23 de marzo, quedou enterada do contido da anterior moción.

INTERVENCIÓN DO SR. ALONSO VÁZQUEZ: A Asociación de Veciños de Candeán ven de nos remitir un escrito no que unha das principais carencias que denuncian é a falla de beirarrúas en toda a parroquia, cousa que aínda se fai máis preocupante nas rúas dende a Avda. Aeroporto ata o Zoolóxico, rúas San Cristobo e Subida á Madroa e máis pola Igrexa ata a Rabadeira, rúa Goleta.

Eu persoalmente estiven estes días por alí e podo dicir que á altura da rúa do Camiño do Pombal a auga baixa polo medio da estrada; na rúa da Fonte das Bechas exactamente igual; na rúa Goleta hai unha beirarrúa de xabre que con estas chuvias xa practicamente non existe e hai unha pequena beirarrúa dunhs 60 centímetros que alomenos por alí poden ir os rapaces cando van ó colexio que hai alí e que chega soamente áta altura onde están os campos do Celta e logo hai outra pequena beirarrúa que vai dar á asociación de veciños.

Realmente aquilo ten ancho suficiente para facer, ben por un lado ou polo outro, unha beirarrúa en condicións. Non é normal que teñan que ir os rapaces, coma eu mirei, polo medio da estrada e con toda auga que baixa algún ía mollado ata os xeonllos.

(No momento da votación están ausentes os Sres. Arias Moreira, Caballero Míguez, Comesaña Abalde e Iglesias Carrera).

VOTACIÓN E ACORDO.- Por unanimidade dos vitetrés membros presentes da Corporación, dos vinteseite que a constituen de dereito e de feito,

ACÓRDASE:

Aprobar a moción formulada polo concelleiro do Grupo municipal do PG, Sr. Alonso Vázquez, instando a construción de beirarrúas na parroquia de Candeán, co texto que se transcribe nos antecedentes deste acordo.

17.- (65).- MOCIÓN DO GRUPO MUNICIPAL DO PG INSTANDO FACER UN ESTUDO SOBRE ACTIVIDADES CULTURAI S E SOCIAIS QUE SE DESENVOLVEN NOS BARRIOS E PARROQUIAS DE VIGO.

ANTECEDENTES.- Por escrito de data 22 de marzo de 2006, o voceiro do Grupo municipal do PG, Sr. Soto Ferreiro, formula a seguinte moción:

"As Asociacións de Veciños por si mesmas ou impulsando e desenvolvendo labores dentro dos Centros Sociais e Culturais das parroquias e barrios de Vigo, teñen desenvolvido un papel altísimamente positivo (nós cualificámolo como impagábel) pra axudar a conformar ou mellorar actividades culturais e sociais de todo tipo.

Coidamos que é un bo momento, logo dunha andaina de anos, pra facermos unha análise rigorosa desas actividades pra podermos axudar a abordar novos planos de colaboración para unha mellora das accións culturais e sociais en Vigo.

Consonte co antedito propoñemos:

Que por técnicos municipais se faga un estudo sobre as actividades culturais e sociais que se están a desenvolver nas parroquias e nos barrios de Vigo, co gallo de podermos elaborar un plan obxectivo de axudas pra afondar ou estender todo ese tipo de actividades."

A comisión informativa de Asuntos Sociais, en sesión do 23 de marzo, quedou enterada do contido da anterior moción.

INTERVENCIÓN DO SR. SOTO FERREIRO: Coido que está clara a exposición. Nós temos un concepto moi positivo do traballo que están a desenvolver historicamente no movemento veciñal vigués, penso que teñen contribuído de xeito importantísimo a acadar condicións de vida mellores para todos. Penso

tamén que en moitos aspectos están a desenvolver cousas que no Concello non seríamos quen seguramente.

Digo isto para que valoremos todos o que están a facer realmente pulando polo traballo e o desenvolvemento de actividades culturais e sociais, coido que para un Concello sería practicamente imposible por si mesmo organizar a chea de actos de todo tipo que se están a organizar en todas e cada unha das parroquias e barrios de Vigo.

Por tanto en primeiro lugar un recoñecemento do traballo real e importantísimo que está a desenvolver o movemento asociativo lévanos á seguinte reflexión: se iso é así e houbo momentos nos que se fixeron investimentos importantes en centros sociais, para desenvolvemento de actividades, etc., para propiciar que eses traballos se puidesen levar a cabo, coido que chegou o momento de nos facer unha reformulación xeral de unha análise científica e técnica, qué é o que se está a facer en cada asociación, en cada entidade socio-cultural e a partir daí elaborarmos un plano que nos permita, ben afondar nalgunha das actividades que están a desenvolver pola considerar interesante ou pular e axudar noutros novos traballos e horizontes.

Por iso fixen un pequeno subliñado en que nos gustaría que se fixera partindo de bases de coñecemento real do que se está a facer, por iso dicía que por funcionarios do Concello ou se non son quen do facer a tempo por unha asistencia técnica, establecer ese plano non só do que se está a facer de xeito descriptivo porque iso o fai calquera, senón tamén cunha razoable avaliación de qué resultados sociais están a ter as actividades que se desenvolven nos centros socio-culturais.

Un informe dese tipo permitiríamos tomar decisións con razoable xustiza porque senón, mesmo coa mellor intención, porque nos chega unha reclamación concreta, cun énfase mellor ou peor dito dunha asociación con respecto a outra, mire que estou sendo imparcial aínda que sei que non hai esas imparcialidades, poderíamos caer no erro de axudar máis nun lugar cando sería moito máis rendible economicamente ou máis necesario facelo noutro lugar. Iso por non entrar en situacións de amiguismo, cousa que lamentablemente tamén existe.

Se entre todos tentamos de obxectivar os motivos e as razóns a partir daí dende logo que haberá menos amiguismo e menos erros por descoñecemento coma mínimo.

Ise é o fondo da moción que pide que se estableza por técnicos municipais aínda que se o queren facer por unha asistencia técnica é cuestión do Goberno municipal.

(No momento da votación están ausentes os Sres. Arias Moreira, Caballero Míguez, Comesaña Abalde e Iglesias Carrera).

VOTACIÓN E ACORDO.- Por unanimidade dos vitetrés membros presentes da Corporación, dos vinte e sete que a constitúen de dereito e de feito,
ACÓRDASE:

Aprobar a moción formulada polo voceiro do Grupo municipal do PG, Sr. Soto Ferreiro, instando facer un estudo sobre actividades culturais e sociais que se desenvolven nos barrios e parroquias de Vigo, co texto que se transcribe nos antecedentes deste acordo.

18.- (66).- MOCIÓN DO GRUPO MUNICIPAL DO BNG INSTANDO Ó MINISTERIO DE FOMENTO DIVERSAS CESIÓNS DE USO DE TERREOS.

ANTECEDENTES.- Con data de entrada no Rexistro Xeral do 15 de marzo de 2006, o concelleiro do Grupo municipal do BNG, Sr. Fernández Fernández, formula a seguinte moción:

“O 28 de abril de 1997 aprobouse o convenio entre o Concello de Vigo e a daquela Sociedade Estatal Autopistas del Atlántico, CESA, (empresa pública que pertencía á SEPI, que era a verdadeira titular da concesión) para a construción, conservación e explotación da A-9 Autoestrada do Atlántico, así como para a construción do treito Rande-Puxeiros. O proxecto rematouse, pero a “Sociedad Estatal de Participaciones Industriales” (SEPI) non facilitou o posible cumprimento do convenio na súa totalidade. Aínda quedan flecos por resolver polo que coidamos necesario retomar e reactivar a negociación entre Administracións.

As aportacións feitas no seu día polas asociacións de veciños de Teis, Sampaio, Candeán e Cabral e pola Asociación de Afectados, para mellorar dita infraestrutura foron moi importantes e, cando menos, merecen beneficiarse das contrapartidas que recollía aquel convenio. Enriba dos falsos túneles de Teis e Candeán e debaixo dos viaductos de Rabadeira-Carballal e do Lagares quedan terreos que están abandonados e que poderían ser auténticas zonas verdes e recreativas.

É necesario e responsable, que os convenios que se asinan entre Administracións se cumpran integramente. Coidamos necesario por iso que se reclame a execución tanto do artigo terceiro de dito convenio, “Así mesmo, o Excmo. CONCELLO DE VIGO tramitará ante o MINISTERIO DE FOMENTO o oportuno

expediente para a autorización e cesión ó seu favor do uso dos terreos nos que se ubicarán as zonas verdes ou recreativas, con carácter previo á realización destas..."; como o cuarto, "O EXCMO. CONCELLO DE VIGO farase cargo, unha vez executadas as correspondentes obras...".

A carencia de zonas de esparcemento no contorno do colexio público e da igrexa de Candeán e o abandono da superficie do falso tunel, que pola súa superficie e boa ubicación pode cubrir esa falla de espazos públicos, fixo que por parte da AAVV de Candeán se estea a realizar a petición de cesión de posíbeis dereitos de reversión aos 39 propietarios expropiados, para posibilitar unha futura cesión da propiedade ao Concello por parte do Ministerio de Fomento.

Por todo o exposto, o Grupo Municipal do BNG propón ao Pleno da Corporación a adopción do seguinte acordo:

O Pleno da Corporación insta á Alcaldía-Presidencia a esixir o cumprimento do convenio asinado o 28 de abril de 1997 entre o Concello de Vigo e a Sociedade Estatal Autopistas do Atlántico, Concesionaria Española, SA, e solicitar ao Ministerio de Fomento a cesión do uso das seguintes zonas:

- 1) Sobre o falso túnel de Teis.
- 2) Sobre o falso túnel de Candean.
- 3) Baixo o viaduto de Rabadeira-Carballal.
- 4) Baixo o viaduto do Lagares."

A comisión informativa de Servizos Xerais, en sesión do 23 de marzo, quedou enterada do contido da anterior moción.

INTERVENCIÓN DO SR. FERNÁNDEZ FERNÁNDEZ: O incumprimento ven de moi atrás e esta moción é para evitar que o tempo nos faga esquecer os acordos que se tomaron.

Realmente o que estamos a pedir é o acordo que se tomou hai tempo e que algúns tentaron que cumpriran os seus responsables daquela do Ministerio de Fomento e por unha ou outra causa xamais dixeron que non pero xamais se deu ese documento oficial de cesión onde o Concello de Vigo cumpra co cometido que tiña cando asinou o convenio e os veciños dos contornos de Teis, Sampaio e Candeán e Cabral poidan facer uso duns terreos de xeito chamémoslle decente porque o Concello ten que facer de cando en vez algunha limpa porque ten moita presión dos veciños sen ter ningún dereito de uso deses terreos. Un concretamente, o de Candeán, está nun contorno enriba dun falso túnel que permitiría que o colexio público ou outros poideran facer actividades de xeito claro se o Concello tivera a potestade de poder usalo sen ter que andar pedindo permiso.

Coido que esta petición pode ser compartida polo resto da Corporación posto que para o Concello sería poñer en valor uns terreos con dereito a que os

veciños os desfrutaran logo de moitos sacrificios que fixeron achegando o mellor deles mesmos para facer posible que a cidade, dende Teis ata Puxeiros, teña unha dotación coma é actualmente a conexión co segundo cinto dende Rande a Puxeiros.

(No momento da votación están ausentes os Sres. Arias Moreira, Caballero Míguez, Comesaña Abalde, Guerra Fernández e Iglesias Carrera).

VOTACIÓN E ACORDO.- Por unanimidade dos vintedous membros presentes da Corporación, dos vinteseite que a constituen de dereito e de feito,

ACÓRDASE:

Aprobar a moción do concelleiro do Grupo municipal do BNG, Sr. Fernández Fernández, instando ó Ministerio de Fomento diversas cesións de uso de terreos co texto que se transcribe nos antecedentes deste acordo.

19.- (67).- MOCIÓN DO GRUPO MUNICIPAL DO BNG RELATIVA ÁS CARENCIAS DA ESCOLA DE ARTES E OFICIOS.

ANTECEDENTES.- Por escrito de data de entrada no Rexistro Xeral do 16 de marzo de 2006, a concelleira do Grupo municipal do BNG, Sra. Martíns Vilanova, formula a seguinte moción:

“Tanto dende sectores do alumnado como do profesorado da Escola de Artes e Oficios, vense denunciando dende hai algún tempo a situación de abandono que atravesamos a escola e que se concreta en situacións como falla de calefacción (o profesorado chega levar radiadores da súa propiedade), humidades, apagóns constantes por falla de tensión suficiente, iluminación pouco apropiada en algúns talleres, falla de sinalización, barreiras arquitectónicas, etc. etc.

A estes problemas de mantemento hai que sumar a cuestión probabelmente máis grave, como é a falla dun deseño de centro con posibilidades adaptadas ao papel que, de acordo con ese deseño, teña que cumprir a Escola de Artes e Oficios. Existe a sensación dun futuro incerto, por mor dunha total indefinición a respecto dos obxectivos do centro. Os orzamentos son cada vez máis restrictivos, as xubilacións previstas non se sabe se se van cubrir ou non. Para máis, non existe unha dirección con dedicación ao cento por cento que dirixa, impulse e dinamice o centro.

Por todo o anteriormente exposto, propomos ao Pleno do Concello para a súa aprobación:

- Que o concelleiro responsabel presente ante a Xunta Rectora da Escola un programa de traballo en función dos obxectivos dun centro de Artes e Oficios.
- Que se asegure unha dirección profesionalizada a tempo completo."

A comisión informativa de Asuntos Sociais, en sesión do 23 de marzo de 2006, quedou enterada do contido da anterior moción.

DEBATE.- SRA. MARTÍNS VILANOVA: Hai algo máis de cen anos don José Manuel García Barbón donou o edificio da Escola de Artes e Oficios ó Concello. Esta doazón producíuse con varias condicións, por unha banda foi unha doazón a perpetuidade, con plena propiedade a favor do Concello e con dúas obrigas, unha de destinar o edificio a escola de artes e industrias para o ensino gratuito dos obreiros e das mulleres, matización esta que coido moi interesante e sobre todo en conta que foi feita hai máis de cen anos, e outra a obriga de manter as instalacións nun estado que serva para seren destinadas ós fins para os que foron donadas.

Dende hai algún tempo, tanto dende sectores do alumnado, coma do profesorado, vense denunciando unha situación de abandono pola que atravesa o centro e que se concreta en casos coma falla de calefacción. Semella que mesmo o profesorado ten que chegar ó extremo de levaren radiadores, radiadores que cando son encendidos xunto co alumeado correspondente fai que salte a luz por falla de tensión. Hai iluminación pouco axeitada para algúns talleres, existen humidades que están deteriorando o material e o mobiliario, hai falla de sinais, barreiras arquitectónicas, etc.

Por outra banda o centro conta cunha biblioteca que está sen funcionar por falla de atención, esta biblioteca coa finalidade, supoño, de que non se leven os libros ten un plástico que xunto cuns paneis os tapan, estes están con chinchetas agarrados ó mobiliario de madeira e cousas polo estilo. Pero ademais disto hai que lles engadir a estes problemas unha cuestión que xurde a raizame de moitos destes problemas que é a falla dun deseño de centro con posibilidades adaptadas ó papel que ten que cumprir.

Todo isto causa unha sensación de que hai un futuro incerto nese centro, de indefinición, de que non hai uns obxectivos claros.

Por outra banda os orzamentos son cada vez máis restrictivos e tampouco se sabe se se van cubrir ou non as xubilacións previstas, se eses ensinos van continuar ou van seren substituídas por outros ou por outra banda van deixar de existir sen máis.

Tampouco hai unha dirección con dedicación do 100% ó centro que lle dea pulo, que o dirixa, senón que temos a unha funcionaria cunha dedicación parcial e non sei se é polas súas ocupacións noutras cuestións que tamén ten que atender ou por outras causas o certo é que practicamente non vai pola Escola.

Ante esta situación de deterioro a apatía e a falla de interese ábrese paso e vai contaxiando a todo o persoal e así prodúcense situacións que eu non vou definir aquí pero que supoño que o Concelleiro é consciente e ten coñecemento delas.

A nós esta situación alármanos e preocúpanos por dúas razóns fundamentalmente, por unha banda pola propia responsabilidade, polo coidado e polo interese que no funcionamento de todo o que del dependa debe ter sempre o Concello; por outra polo cumprimento das obrigas que no seu día lle foron encomendadas xunto coa doazón xa que temos coñecemento de que os herdeiros de García Barbón xa hai uns tres ou catro anos comezaron accións destinadas á revogación da doazón co obxectivo de recuperar o edificio.

Por iso o Concello, ademais das imprescindibles accións legais que ten que levar adiante para defender esta propiedade municipal, entendemos que ten que se esmerar en cumprir cos obxectivos da doazón por unha cuestión moi sinxela e que xa está recollida no refraneiro que é que "unha acción vale máis que mil palabras". Daquela o mellor que podemos presentar é un bo funcionamento deste centro, a todos interéсанos e ademais é por iso polo que lle propoñemos ó Pleno do Concello para a súa aprobación: Que o Concelleiro responsábel presente ante a Xunta Rectora da Escola un programa de traballo en función dos obxectivos que ten que acadar a Escola de Artes e Oficios e que se asegure unha dirección profesionalizada a tempo completo.

SR. SOTO FERREIRO: Comparto absolutamente a exposición feita pola Sra. Martíns pero non un dos puntos que propón.

Cando se di que se asegure unha dirección profesionalizada a tempo completo iso podería parecer porque seguramente non está na intención da relatora, preterir dalgún xeito ó Director da Escola de Artes e Oficios e nós non votariamos iso.

Propóñolle unha emenda en troques dese segundo parágrafo e voulla ler para que a comprenda perfectamente: "Ese programa (falo do programa que vostede di que me parece perfecto e absolutamente necesario) contará cun proxecto

de organización que comportará entroutras accións o establecemento dun organigrama funcional”.

A min paréceme que hai que abordar o conxunto do organigrama funcional e nese marco estudarase realmente, dando un campo máis amplo, dirección profesionalizada, para que non semelle o que seguramente non estaría na súa intención que é un tema dirixido a falar do posto de director; supoño que iso non está na súa intención, se o estivese dende logo nós non o votariamos e dígollo claramente. Se o que vostede pretende é iso explíquese un pouco máis en extenso se hai que facer un organigrama funcional que comprenda todas as funcións orgánicas a desenvolver. Se é así nós votaremoslle encantados, se lle entendimos a súa intervención, supoño que vai nesa dirección pero non nos gustaría que houbera un erro con ese segundo punto.

SR. LÓPEZ-CHAVES CASTRO: Falar da Escola de Artes e Oficios é falar quizais dalgunhas actuacións que non veñen de agora, que veñen de lonxe pero que si hai que lembrar agora. Lémbrese agora a reclamación dos herdeiros de García Barbón, é certo que unha doazón non está suxeita a devolución agás que non se cumpran as condicións e xa que aquí se citan os refráns eu digo aquilo de “Santa Rita o que se dá non se quita” que é un principio básico na doazón. A doazón en principio é irrevocable agás que non se cumpran as condicións.

Existe agora unha demanda porque o edificio da Escola de Artes estivo pechado, estivo sen funcionar durante varios anos e iso non ven de agora senón que ven de lonxe. Este interese que parece que existe agora pola Escola non existiu noutros momentos e por iso existe esa demanda por parte dos herdeiros de García Barbón.

Hai que dicir que a Escola de Artes e Oficios tivo moitas obras, houbo obras que se iniciaron no ano 94, houbo outras a partir do ano 1999 e mesmo se trasladada a actividade a outros edificios, ó edificio municipal da Casa das Artes e outros, o estraño é que aquí se fale de que o edificio non teña algunhas instalacións coma por exemplo a calefacción; non sei por qué non se incluiu nas obras do ano 2002 ou 2003. O alumeadado non se mellorou, non existen sinalizacións..., é dicir, estivo pechada a escola para se reformar e en troques as melloras segundo a normativa para o alumnado e o profesorado non se incluíron dentro dese proxecto de obras. Iso foi hai uns anos gobernando o Bloque Nacionalista Galego e sendo responsable da Escola unha concelleira deste partido.

En canto á calefacción teño que dicir que non ven de agora. O edificio foi doada unha parte no ano 1900, o anexo máis próximo a Rosalía Castro foi logo, é un edificio de García Barbón, neomedieval, unha construción do arquitecto Miguel Pacevich aínda que el non o asinou, foi outro arquitecto quen o fixo. Este foi un edificio que recollía as tendencias arquitectónicas da época. Existía a famosa teoría de Ruskin "Siete lámparas de arquitectura", obra na que falaba de recoller o mellor da arquitectura pasada, cousa que levou á practica Leduc en Francia coa famosa restauración das murallas de Carcassone. Aquí en España houbo exemplos coma o do Pavillón da Exposición de París do ano 1900, o mesmo ano no que se cede a Escola e que se defendeu por arquitectos historicistas coma Anibal Alvarez, Gabriel La Piedra, etc.

Ademais o edificio non só foi deseñado por Pacevich, senón tamén por un enxeñeiro, a pesar das dificultades que logo tivo a estrutura do edificio, que foi García Arenal, o fillo de Concepción Arenal que vivía aquí, no pazo de Núñez Falcón que lindaba cos Capuchinos, no camiño Vello e a súa balconada consérvase no Pazo Quiñones de León.

O edificio é vello e por tanto non tivo instalación de calefacción durante moitos anos e mesmo nesas reformas non se incluíu nin tipo de cambio para que tivera calefacción. Nos anos posteriores, cando se volta outra vez á Escola, a pesar das reclamacións dos alumnos de que era necesaria esa calefacción e que consta nas actas nos anos 2000, 2001 e 2002, non se fixo ningunha obra ata o ano 2004 en que se executa cun custo de 18.000 euros a instalación de radiadores e acumuladores e houbo que reforzar a instalación eléctrica co obxectivo de que puidera soportar a nova instalación.

Tamén é curioso que non se tivera en conta esta instalación e nin siquiera o incremento da potencia da instalación eléctrica e por iso foi necesario no ano 2004, cun orzamento prorrogado. É certo que non é suficiente, os teito son moi elevados e cando se fixo a reforma e cando estivo pechada a Escola, quizais fora bo poñer outro sistema, quizais de climatización, tendo en conta as características do edificio.

Nos orzamentos do 2003, no capítulo VI, existían dúas partidas por un importe total de de 24.000 euros suficientes para instalación da calefacción pero non se instalou nin se executaron eses 24.000 euros e a execución no ano 2003 dese capítulo foi do 0%. No ano 2000 a partida era de catro millóns de euros e só se executou o 27% e quedaron catro millóns sen gastar.

Existe unha empresa que revisa esa instalación eléctrica a máis de Electromecánicos, por iso os problemas que houbo se atenderon dende a concellería e dende o Concello.

Ademais estanse a levar a cabo outras actividades pola problemática desa Escola. O tema da seguridade nunca se tratara e agora xa existe unha valoración de riscos, un plan de prevención, unha redacción e implantación dun plan de autoprotección e aínda que todo isto é do ano 1995 nunca se executou e estamos a facelo agora.

Tamén se van implantar os cursos de primeiros auxilios e plan de autoprotección a semana que ben na Escola. Estase revisando o marcado C de normativa da Comunidade Europea que obrigatoria dende o ano 97. Estase revisando a alarma e por primeira vez existe un contrato de mantemento das alarmas contra lumes e contra intrusos. En canto a actividades e cursos pasarase unha enquisa do grao de satisfacción dos alumnos da calidade da ensinanza.

A Escola está a desenvolver outras actividades fóra, porque non só hai que falar mal dela: préstamo de pezas á Fundación Liste para exposición temporal, o 18 de outubro visitou a Escola unha profesora do departamento de música dos arquivos sonoros do Museo de Artes de París; a Escola vai estar presente nun encontro de música tradicional en Suíza... Polo tanto seguridade, calidade e obras.

Por último, sobre o tema do plan de estudos é certo que dende o ano 1995 vense repetindo o plan de estudos que foi o mesmo nos anos 2000, 2001, 2002 e 2003. Agora estamos a traballar en dúas liñas, por unha banda coa Xunta e xa tivemos unha xuntanza co director xeral de Formación Profesional para ver da posibilidade de incluír algún dos módulos da Escola de Artes e Oficios dentro dos ensinos de artes plásticas e deseño. Existen catro escolas de arte en Santiago, Lugo, Ourense e Coruña e reunímonos co director xeral para ver se é posible a través dun convenio coa Consellería de Educación da Xunta de Galicia implantar algún deles.

Por outra parte estase a traballar na modificación do plan de estudos. É certo que o ano pasado empezamos o traballo pero xa falou o Sr. Soto da situación de baixa do Sr. Armesto que é unha situación grave, a quen dende aquí lle desexamos unha pronta recuperación, e non podíamos rematar o traballo. Estamos a traballar e queremos presentalo como se propón na primeira parte da súa moción.

En canto ó director xa dixemos que está de baixa por enfermidade e dende o mes de xuño o posto está acumulado por unha funcionaria do Concello que é a

actual directora da Escola de Artes e Oficios. Propoñen un nomeamento dun director a tempo completo, o que suporía a contratación dunha persoa por contrato de obras e servizos cun custo aproximado ó ano de 44.000 euros. Neste momento existe un orzamento prorrogado porque vostedes votaron en contra dos orzamentos do ano 2005 o que supuxo un incremento para o capítulo I de 45.000 euros.

Esta moción non da solucións, se queren unha dirección a tempo completo será necesario engadir unha aportación de máis de 44.000 euros do Concello á Escola de Artes e Oficios. Non podemos aprobar esta moción se non vai acompañada desa maior aportación.

En canto ós orzamentos máis restrictivos, no ano 2005 o orzamento incrementouse en 106.000 euros, un 8% máis que no ano 2004 cun Goberno do PP. En cambio no ano 2003, comparados os orzamentos cos do ano 2002 en que gobernaban o BNG e o PSOE pero a responsabilidade era do BNG, o incremento foi de tan só un 3%.

En canto á biblioteca hai que dicir que o cumprimento das condicións de García Barbón e dos seus herdeiros xa lembraba o director nas actas que as condicións era que estivera aberta a biblioteca mentres non houbera outra na nosa cidade. Existe unha biblioteca pública e estamos reclamando outra do Estado ó Ministerio de Cultura, por tanto a posibilidade de perda coma consecuencia de que a biblioteca estea pechada non existe pero hai que lembrar que estamos na concellería de Cultura a elaborar un plan de bibliotecas, estamos coas bibliotecas de proximidade e ista queremos poñela en marcha pero primeiro é necesario unha catalogación e cualificación dos fondos porque non son fondos xeralistas os que existen nesta biblioteca, senón que son fondos de libros moi especializados que quizais non sexa ese o seu lugar e estamos en conversas coa Consellería de Cultura co obxectivo de que nos envíe unha persoa para esa catalogación dos fondos da biblioteca da Escola de Artes e Oficias e é certo que quizais sería outro dos lugares onde poderíamos incluír ese plan de bibliotecas de proximidade que estamos a poñer en marcha.

Por tanto, existe actividade, estamos a traballar nese plan de estudos e en canto á dirección esta ten que ser acumulada agás que se engada esa aportación económica por parte do Concello para poder contratar por obras e servizos unha persoa mentres continua o director de baixa porque existe un director, Sr. Armesto Faginas, e existe unha directora agora en funcións de xeito acumulado.

Isto é o que sucede agora na Escola de Artes e Oficios que non ten nada que ver co que pasaba nos últimos anos. É certo que consultando as actas da Xunta de Rectora da Escola de Artes e Oficios pódese ver que si existía preocupación nesa época, si que existiu e mesmo hai reclamacións xudiciais sobre a titularidade do edificio e que isto pode supoñer a perda do mesmo por parte do Concello.

SR. TOBA GIRÓN: Vou utilizar dous minutos da intervención da Sra. Martíns porque o Sr. López-Chaves foi absolutamente impreciso. Ten moita memoria, ou lle preparan moi ben os papeis para lembrar o nome dun arquitecto, mesmo do arquitecto que efectivamente non asinou o proxecto ó final. Non ten ningunha memoria ou non se preocupa de buscar os papeis do que aconteceu en Artes e Oficios.

Sr. López-Chaves, no ano 1997 a daquela Concelleira de Educación, Cultura e non sei cantas cousas máis, Sra. Fernández Piñeiro, inicia un proceso de reforma do famoso edificio. O Sr. Figueroa lembrarao e a Sra. Alcaldesa tamén que tamén era Concelleira naquel Goberno presidido polo Sr. Pérez Álvarez. No ano 1998 con aquel anteprojecto de obras que non vou calificar decide contratar dúas asistencias técnicas porque producto daquel proxecto de obras se resentiu o tramo central do sistema de escaleiras que accede ó primeiro andar.

No ano 1998 o Goberno do Partido Popular, é dicir, o Goberno do seu partido coa Concelleira Sra. Fernández Piñeiro encargada, toma unha decisión memorable, digna de estar no libro dos Guinness, Sr. López-Chaves, que foi traerse a toda a Escola de Artes e Oficios para o andar segundo deste edificio. Isto acaeceu no ano 1998 e no ano 1999, sendo consciente e sendo eu Concelleiro de Contratación, formúlolle á señora responsable de Educación, daquela Sra. Gandón, que departamentos tan sensibles coma Patrimonio e Contratación non poden estar localizados nun lugar onde entran e saen persoas durante toda a tarde.

Naquel momento efectivamente e á vista das asistencias técnicas que vían os problemas derivados do edificio a raíz do seu proxecto de obras, tomamos a decisión de alugar un local para trasladar o máis axiña a actividade a outro inmobile distinto deste porque, Sr. López-Chaves, estará vostede de acordo comigo en que o mellor sitio de traer Artes e Oficios para aquí está en Intervención e non no andar segundo, permítame a ironía. E derivando pola vía do sarcasmo permítame que lle diga que iso custou Deus e axuda. Houbo que poñer en marcha un novo proxecto de obras que corruxía o anterior

e, por certo, cortar algún dos contratos con algunha das empresas encargadas do control das obras que non facía absolutamente nada (pódeo buscar vostede nas actas) e complementar o proxecto de obras para asegurar aquel tramo de escaleira que, segundo informe asinado por D. Emilio García agora xa xubilado, e os departamentos da Xerencia de Urbanismo, corría un risco máis limitado do que dicía a empresa contratada que se estaba inventando un informe absolutamente escandaloso a saber por qué razón porque os problemas non foron tantos.

Resolvéronse e efectivamente quedaron presupostados no ano 2003 24.000 euros que tiñan o obxectivo de completar as obras nese edificio. Lamentablemente no ano 2003 a Concelleira de Educación xa non era a Sra. Gandón e se perderon os créditos, pero esa é outra historia.

Resolva vostede os problemas que teña que resolver coma outros tivemos que resolver os problemas complicadísimos que nos deixou o Partido Popular pero, qué quere que lle diga, teño para min que había moito interese en desaloxar de actividade o edificio de Artes e Oficios porque, casualidade, é precisamente no ano en que estamos poñendo as obras de reparación do edificio cando aparece esa reclamación, mire vostede por onde, coma que se deu unha cercanía de feitos entre o abandono do edificio, a aparición de informes que falaban de danos que logo non eran tales, coma que houbo unha certa -permitame dicilo deste xeito- complicidade de actos, Sr. López-Chaves.

Sra. Martíns, felicidades por facer lembranza desa reclamación que efectivamente se apoia basicamente, Sr. López-Chaves, no abandono do edificio realizado no ano 1998 cando a Sra. Fernández Piñeiro era Concelleira de Educación, Cultura e non sei cantas cousas máis polo Partido Popular.

SRA. MARTÍNS VILANOVA: Quería engadir algo máis, outro feito que se suma a eses que acaba de citar o Sr. Toba e que tamén acaece durante o Goberno anterior do Partido Popular que é a cesión gratuita, o regalo de material do centro a unha asociación veciñal.

Son feitos para estaren preocupados e cando agora vemos que o Partido Popular volta estar na Alcaldía e voltan pasar cousas relacionadas co abandono desta Escola é para presentar esta moción e tomármonos as cousas en serio.

Sr. López-Chaves, eu estiven onte mesmo no centro. Alégrome de que o saiba porque quixen acceder a unha parte da biblioteca e non puiden, semella que

non había chaves, probablemente tamén o sabe. Pódolle dicir que a porta ás 8 e media da tarde estaba arrimada, semellaba que estaba pechada e isto no horario de funcionamento do centro. Cando lle dimos á porta para entrar as luces estaban apagadas, saltara unha fase.

Parece ser que semanas atrás unha señora alumna do centro caeu polas escaleiras, rompeu unha costela e ten unha reclamación contra o Concello. Ó mellor estes aforros nos gastos de mantemento provocan gastos maiores porque caeu precisamente ó estaren apagadas as luces.

Con relación á intervención do Sr. López-Chaves non vou dicir xa nada máis, só que sempre me resulta agradable escoitar as súas disertacións que teñen por obxectivo desviar a cuestión a outro lado. O que lle dixen unha vez da tinta do calamar repítese ou alomenos sempre coas miñas mocións, pero eu xa o tiña previsto, xa sabía cómo ía pasar. Efectivamente dame a razón.

Con relación ó que dicía o Sr. Soto dicirlle que efectivamente tal e coma vostede comentaba esa non era a miña intención no relativo á dirección. A miña intención é que se asegure unha dirección a tempo completo porque coido que é fundamental.

Este programa de traballo que expoño aquí non está especificado porque penso que a problemática do centro é moi complexa e entendo que nestas palabras pode entrar todo o que hai que abordar en relación á escola de Artes e Oficios.

En canto ó que dixo o Sr. López-Chaves, os planes que haxa con relación á Escola teñen que seren tratados e discutidos na Xunta Rectora porque penso que o profesorado tamén ten cousas que dicir a ese respecto.

SR. SOTO FERRERIRO: Con moita brevidade para dicir que a min non me quedou claro se vostede cambia ese parágrafo porque o plan que vostede pide, que eu comparto a petición, contén un organigrama funcional e aí estableceranse todos os aspectos. De acordo, gracias.

SR. LÓPEZ-CHAVES CASTRO: Só un tema: aforro en mantamento ningún, ó revés estamos gastando en mantemento das alarmas, dos servizos de seguridade contra lumes. Ata agora non existía mantemento e por iso pasa o que pasa. En canto ó traslado tamén hai que falar das actas de 1999 onde se reflicte a aprobación dun Padroado do 29 de abril e que podería voltarse á escola, pero eses son outros temas. O que se di de que era cunha intención quizais de perder a escola, iso é moi grave e mesmo podería ser constitutivo de delito, pero aquí cada quen di o que quere. Polo tanto penso que o

tratamento da escola nos últimos anos reflíctese nos orzamentos, nas actividades e no mantemento.

Dime que repito sempre o mesmo, di iso da tinta do calamar pois a comparanza cos animais non é propio, os surrealistas tiñan o costume de comparar ós poetas con animais e así André Bretón cada vez que un poeta entraba dentro do círculo dos surrealistas dicía con qué animal o comparaba. Resulta que había un poeta que era un revolucionario, San Sulpice, que morreu na guillotina porque senón quizais el guillotínase á metade de Francia, preguntoulle a un xove poeta e este dixo que o comparaba cunha rata. Aquilo supuxo a expulsión para André Bretón dicindo que era un espía do capitalismo. Menos mal que non me compara con iso senón co calamar que é comestible e ademais é o plato preferido da miña filla polo tanto me alegro de que me compare co calamar.

Insisto novamente en que a Escola de Artes e Oficios está pendente da atención municipal, está desenvolvendo actividades que xamais se fixeran e seguiremos co mantemento. Evidentemente que o plan de estudos se vai tratar cos profesores e coa Xunta Rectora, diso non hai ningunha dúbida.

SRA. MARTÍNS VILANOVA: Eu non o comparo cun calamar, Sr. López-Chaves, por favor, a bo entendedor poucas palabras bastan, o calamar bota tinta coma un mecanismo de defensa e vostede tamén para desviar a atención porque os feitos do estado da Escola de Artes e Oficios falan por si mesmos, non preciso dicir máis nada.

Emenda formulada polo voceiro do Grupo municipal do PG, Sr. Soto Ferreiro, durante o curso do debate:

Cambiar o segundo parágrafo da proposta polo seguinte texto:

"O devandito programa de traballo contará cun proxecto de organización que comportará, entroutras accións, co establecemento dun organigrama funcional."

Vótase a moción da Sra. Martíns Vilanova xuntamente coa emenda formulada polo Sr. Soto Ferreiro.

(No momento da votación están ausentes os Sres. Arias Moreira, Caballero Míguez, Comesaña Abalde, Guerra Fernández e Iglesias Carrera).

VOTACIÓN E ACORDO.- Con quince votos a favor dos Sres. e Sras. Alonso Vázquez, Barros Ponte, Bermúdez Pérez, Calviño Rodríguez, Cotobad Tombo, Fernández Fernández, Graña Barcia, Martíns Vilanova, Méndez Piñeiro, Porteiro García, Ruiz Cenicerós, Sío Lourido, Soto Ferreiro, Toba Girón, e Vieitez Alonso, e sete abstencións dos Sres. e Sras. Coello Bufill, Couto Pérez, Figueroa Vila, López-Chaves Castro, Molares Pérez, Polo Lima e a Presidencia,

ACÓRDASE:

Primeiro.- Que o concelleiro responsabel presente ante a Xunta Rectora da Escola un programa de traballo en función dos obxectivos dun centro de Artes e Oficios.

Segundo.- O devandito programa de traballo contará cun proxecto de organización que comportará, entroutras accións, co establecemento dun organigrama funcional.

20.- (68).- MOCIÓN DO GRUPO MUNICIPAL DO BNG INSTANDO A REALIZACIÓN DE PROXECTO DE ABASTECIMENTO DE AUGA Ó NÚCLEO DE PEINADOR E CABRAL.

ANTECEDENTES.- Por escrito de data de entrada no Rexistro Xeral do 20 de marzo de 2006, o concelleiro do Grupo municipal do BNG, Sr. Viéitez Alonso, formula a seguinte moción:

"A cidadanía, consciente cada vez máis dos seus dereitos, ven demandando máis e mellores prestacións e servizos, asumindo o seu papel de suxeito activo e central das políticas feitas polas administracións para a construción dunha sociedade na que a mellora da calidade de vida e o benestar é unha constante. Polo tanto, non se podería entender sen unha serie de servizos básicos que supoñen un avance cualitativo con respecto ás xeracións pasadas.

Por outra banda a lexislación vixente obriga aos entes locais a satisfacer as necesidades e a procurar os servizos que o administrado demanda e reclama. Para iso debe promover toda caste de actividades e prestar cantos servizos públicos contribúan a lograr as necesidades e as aspiracións da comunidade veciñal.

As reflexións anteriores veñen a conto de que non podemos darnos por satisfeitos pois neste Concello, con ser o primeiro da Galiza, aínda temos moitos lugares onde ditos servizos básicos non chegan. Non podemos dicir que o conxunto da cidadanía xa ten acceso ás mesmas prestacións e, aínda máis, non chega a ter as mesmas oportunidades.

Dentro destes servizos imprescindíbeis, o abastecemento da auga a núcleos e vivendas ten un lugar de preferenza absoluta. É inimaxinábel á altura do ano que corremos pero certo, que a falla de planificación ou descoñecemento ten borrado do mapa municipal varios núcleos de poboación, improvisando na medida en que imos "descubriendo novas partes do noso territorio".

Un destes lugares "descoñecidos" e o barrio de Peinador en Cabral, rodeado de grandes e emblemáticas infraestruturas como o Ifevi ou o aeroporto, pero sen este servizo necesario, o que ten obrigado a 83 persoas a satisfacer as súas necesidades pola súa conta e risco. Cremos, pois, que debemos facer un esforzo suplementario para dotar a este barrio do abastecemento nas condicións e coa calidade necesaria, que non debe ser outra que a posibilidade que ten o resto da cidadanía.

Por todo o exposto anteriormente, o grupo municipal do BNG, propoñemos a seguinte resolución:

Que o Goberno Municipal proceda a realizar o proxecto de execución para o abastecemento de auga potábel ao barrio de Peinador en Cabral coas condicións máis avanzadas e coa calidade que o resto da cidadanía viguesa posúe."

A comisión informativa de Servizos Xerais, en sesión do 23 de marzo de 2006, quedou enterada do contido da anterior moción.

INTERVENCIÓN DO SR. VIÉITEZ ALONSO: Sinxela pero necesaria, esta moción demostra que aínda temos puntos escuros dentro do noso territorio no sentido de esquecidos e sobre todo cando estamos falando de prestación de servizos.

Se as políticas das institucións deben ter coma eixo central na súa actuación ás persoas, con maior motivo de presentar esta moción, máxime se estamos falando dun servizo que estamos obrigados a prestar. Nese sentido o abastecemento de auga é un deses servizos imprescindibles e insisto en que á parte de que esteamos obrigados por lei a prestalo.

Pode ser que produto da improvisación ou da falla de planificación ou en todo caso do descoñecemento aínda imos descubrindo zonas do noso territorio municipal onde eses servizos non chegan ás persoas que por alí viven.

Estamos falando do lugar de Peinador en Cabral que no ano no que estamos non ten precisamente ese servizo de abastecemento de auga. Por certo, cando menos afecta a 83 persoas censadas e falando con eles todos, tanto as persoas individualmente coma aqueles donos de negocios afectados estarían encantadísimos de ter o abastecemento de auga o máis axiña posible por varias razóns, a primeira por comodidade pero a máis importante é a da salubridade.

Instámoslle ó Goberno a redactar un proxecto para que se poida acometer o abastecemento ó núcleo de Peinador coas características máis avanzadas porque, coma din eles, non reclaman nada máis ca que outros teñen.

(No momento da votación están ausentes os Sres. Arias Moreira, Caballero Míguez, Comesaña Abalde, Guerra Fernández e Iglesias Carrera).

VOTACIÓN E ACORDO.- Por unanimidade dos vintedous membros presentes da Corporación, dos vintesete que a constituen de dereito e de feito,
ACÓRDASE:

Aprobar a moción formulada polo concelleiro do Grupo municipal do BNG, Sr. Viéitez Alonso , instando a realización dun proxecto para abastecemento de auga ó núcleo de Peinador e Cabral, co texto que se transcribe nos antecedentes deste acordo.

21.- (69).- MOCIÓN DO GRUPO MUNICIPAL DO BNG INSTANDO Á XUNTA DE GALICIA E Ó MINISTERIO DE XUSTIZA A CREACIÓN DUN XULGADO EXCLUSIVO EN TEMAS DE VIOLENCIA DE XÉNERO.

ANTECEDENTES.- Por escrito de data de entrada no Rexistro Xeral do 21 de marzo de 2006, a concelleira do Grupo municipal do BNG, Sra. Méndez Piñeiro, formula a seguinte moción:

“Na Lei Orgánica 1/2004 do 28 de decembro de Medidas de Protección Integral contra a Violencia de Xénero, afírmase que “A violencia de xénero non é un problema que afecte ao ámbito privado, sen que se manifesta como o símbolo máis brutal da desigualdade existente na nosa sociedade, xa que se dirixe sobre as mulleras polo feito mesmo de selo... e polo tanto os poderes públicos non poden ser alleos a este feito, debendo proporcionar unha resposta global á violencia que se exerce sobre as mulleres”.

No título V da citada Lei contéplase a posta en marcha de xulgados de violencia de xénero, establecéndose dúas categorías: os xulgados compatibles, que son xulgados de primeira instancia ou de instrucción e primeira instancia, que compatibilizan os casos de orden xurisdiccional, penal ou penal-civil, cos casos que se den no partido xudicial de violencia de xénero, e os xulgados exclusivos, que únicamene levarán os casos de violencia de xénero. O 29 de xuño do 2005 entrou en vigor todo o que respecta á Tutela Xudicial da Lei, coa posta en marcha en todo o Estado de 421 Xulgados Compatibles e 16 Exclusivos, ningún destes na Galiza.

A unha pregunta formulada pola diputada do BNG, Olaia Fernández Davila, referente a inexistencia en Galiza de xulgados específicos de violencia de

xénero, a Mesa do Parlamento resposta que "O Ministerio de Xustiza estaba a espera de recibir os datos de carga de traballo en materia de violencia de xénero dos xulgados de instrucción e de primeira instancia, para abordar a creación na nosa Comunidade de xulgados exclusivos e sempre que o solicitase a Comunidade Autónoma".

No Boletín do Observatorio da Violencia de Xénero do 8/3/06 informábase que ao longo do 2006 crearánse 21 xulgados exclusivos. Neste mesmo Boletín tamén se reflectía que os 2/3 dos asuntos de violencia de xénero a nivel estatal tramítanse en xulgados compatibles que están saturados, atenden tarde aos casos, teñen falla de seguridade e carecen de instalacións que permitan a separación entre vítima e agresor.

En Vigo, os casos de violencia de xénero lévaos o Xulgado de Instrucción nº 8. Segundo os datos da páxina web do CGPJ, entre xaneiro e setembro do 2005 presentáronse 716 denuncias, das que 650 correspondían a mulleres. Enxuciáronse 163 persoas, dictáronse 231 ordes de protección e 123 ordes de alonxamento. Dende o 1 de xaneiro ao 28 de febreiro do 2006 arrestáronse por malos tratos 37 persoas e no que vai de ano a Policía Local xa detivo a 11 homes. En menos dunha semana 7 homes foron detidos na nosa cidade por casos de violencia contra as mulleres, e as estatísticas reflecten que 1 de cada 3 casos de malos tratos denunciados en Galiza dase na nosa cidade.

Con estes datos pódese entender que o ritmo de traballo do xulgado que leva os casos de violencia de xénero e insostible e así foi denunciado polos propios traballadores, que tamén se queixan de falla de formación neste tema e de seguridade, xa que non hai vixilancia policial nas instalacións. Por parte da Rede de Mulleres contra os malos tratos, tamén se denunciou que non existen espazos separados entre vítimas e agresores, dándose nalgunha ocasión intentos de agresión que teñen que ser resoltos por parte dos propios funcionarios ou das mulleres que acompañan á vítima.

Dende a Secretaría Xeral de Igualdade da Vicepresidencia da Igualdade e do Benestar da Xunta de Galiza demandouse a creación de dous xulgados exclusivos de violencia de xénero na Galiza, un en Vigo e outro na Coruña. Tendo en conta, que os xulgados exclusivos asígnanse en función das ordes de protección de vítimas da violencia de xénero, consideramos que a nosa cidade debería contar cun xulgado exclusivo de violencia de xénero.

E por iso que solicitamos ao Pleno da Corporación que adopte o seguinte cordo:

Instar á Xunta de Galiza e ao Ministerio de Xustiza a creación ao longo do 2006 dun xulgado exclusivo de violencia de xénero na nosa cidade."

A comisión informativa de Asuntos Sociais, en sesión do 23 de marzo de 2006, quedou enterada do contido da anterior moción.

DEBATE.- SRA. MÉNDEZ PIÑEIRO: Presentamos esta moción pensando nun refrán galego que di que "o que abonda non estorba".

Temos novas pola prensa, tamén sabemos a través de Vicepresidencia da Secretaría da Igualdade e a través de Consellería de Presidencia que o día

28 houbo un acordo de cómo se ía situar en Vigo un xulgado exclusivo contra da violencia de xénero.

Nós pensamos que todo o que sexa pedir, recalcar a respecto deste tema é algo positivo e por iso decidimos manter esta moción.

Na Lei orgánica 1/2004, do 28 de decembro, de medidas de protección integral contra a violencia de xénero, afirmáse que a violencia de xénero non é un problema que afecta ó ámbito privado senón que se manifesta coma o símbolo máis brutal da desigualdade existente na nosa sociedade xa que se dirixe sobre as mulleres polo feito mesmo do ser. A min esta frase seméllame clave e fundamental para toda esta loita que levamos a piques contra desta lacra.

Dicir que no Título V desa Lei recoñécese que son necesarios uns xulgados contra a violencia de xénero e falaba de dous tipos: os xulgados compatibles que son os de primeira instancia ou de instrucción e primeira instancia que tamén levarían casos de violencia de xénero, e logo estarían os xulgados que se dedicarían unicamente a casos de violencia de xénero. Naquel intre cando se fixo o reparto, 29 de xuño de 2005, malia que se puxeron 16 xulgados nun primeiro momento e logo 18, non se considerou que en Galicia se precisase ningún e polo tanto en Galicia os 45 xulgados que temos dedicados a este tema son compatibles.

A unha pregunta da nosa parlamentaria, Olaia Fernández Davila, no Parlamento sobre por qué en Galicia non había ningún xulgado, contestóuselle por parte da Mesa do Parlamento que en principio non había constancia de que houbera un número suficiente de casos pero que se eses casos acaecesen e a Comunidade Autónoma así o demandaba se poría un xulgado contra a violencia.

Efectivamente, demandouse por parte de Vicepresidencia e o que sabíamos ata hai exactamente 8 ou 10 días era que había un xulgado pero que ía ir cara Á Coruña e daí que nós naquel momento decidiramos presentar a moción.

Hai que dicir que nestes momentos Vigo leva a palma en canto a número de casos contra a violencia de xénero e para que coñezan un pouco o tema só dar uns datos.

De entre xaneiro e setembro de 2005 houbo 716 denuncias das que 650 correspondían a mulleres e houbo 123 ordes de alonxamento. Dende 1 de xaneiro deste ano ó 28 de febreiro houbo 37 persoas arrestadas por malos tratos. A Policía Local levaba a semana pasada 12 detidos e a autonómica 37. En menos dunha semana en Vigo detivéronse 7 homes por violencia contra as mulleres e un caso moi sintomático: un de cada tres casos de malos

tratos denunciados en Galicia é da nosa cidade. Penso que estes son datos suficientemente reveladores por si mesmos coma para ver a necesidade deste xulgado.

Por outra banda dicir que o Xulgado que existe actualmente non ten as condicións axeitadas, é algo que ven sendo denunciado pola Rede de Mulleres Contra os Malos Tratos e tamén polos propios funcionarios que están saturados de casos e non teñen tempo suficiente coma para se dedicar con afán a estes que son os que lles demandan máis. Por outra banda a estrutura do propio Xulgado fai que vítimas e agresores se teñan que atopar polos corredores e isto non é evidentemente o máis desexable e ten que ser terrible para unha muller atoparse sentada e perto do seu agresor.

Todo isto fainos demandar que o Pleno da Corporación adopte coma acordo que se inste á Xunta de Galicia e ó Ministerio de Xustiza a creación ó longo de 2006 dun Xulgado exclusivo de violencia de xénero na nosa cidade. Sabemos que as conversas van por ese camiño, que este é un feito positivo, queremos felicitarmonos porque coidamos que isto non o acadamos un, senón que todas e todos pero pensamos que tamén é positivo que este acordo se faga chegar para saber que isto se está apoiando.

Tamén lles lembrar que por favor non nos pase coma o caso do Xulgado do Mercantil que tamén ía vir para Vigo, xa estaba cantado pero non foi así. Que non se repitan esas circunstancias neste caso.

SRA. PORTEIRO GARCÍA: Brevemente porque tentarei respectar este acordo de non intervir, dende logo non excesivamente nos asuntos nos que haxa unha coincidencia e evidentemente o noso Grupo vai votar a favor desta iniciativa malia que, coma moi ben dixo xa tamén a concelleira do BNG, Sra. Méndez, xa hai un acordo coñecido e público de que ese xulgado, o primeiro que se vai abrir en Galicia virá para Vigo e iso lamentablemente precisamente porque ostentamos un posto de primeira fila en canto a denuncias.

De todos os xeitos o feito de que en Vigo haxa máis denuncias, todas as persoas que traballamos nalgunha medida nesta materia sabemos que non necesariamente isto quere dicir que aquí haxa máis agresións, senón que o que si reflicte é que hai máis denuncias e polo tanto que a sensibilidade social, o nivel de conciencia e de información das mulleres é cada día maior.

Polo tanto, ningún tipo de agrado en nada que teña que ver con este tema agás dicir que temos que seguir avanzando e traballando non só en reclamar

doutras instancias o que teñen que facer, isto haino que facer e está ben feito, senón tamén insistir no que xa estamos facendo.

Só un comentario ó fío desta cuestión e porque é nova: coido que sería conveniente que o Goberno aproveitase este punto da orde do día para dar unha explicación de por qué non se reuniu a Xunta Local de Seguridade que estaba convocada para falar desa cuestión precisamente polo incremento de casos acaecidos na nosa cidade nos últimos tempos. Se fose posible, coido que ven ó tema e sería moi de agradecer. Moitas gracias.

A PRESIDENCIA: Podémolo pasar a Rogos e Preguntas pero de todos os xeitos lle podo responder agora mesmo.

Cando chega un documento novo ás tres menos vinte da tarde e non lles dá tempo ós servizos a lelo nin ó valorar, penso que é mellor chegar a un acordo para que o poidan valorar tecnicamente.

Non houbo ningún problema, os técnicos, a policía nacional e a local quedaron de acordo para traballar xuntos nese documento porque para chegar a un acordo primeiro haino que valorar, pero si que temos todo o interese.

SR. COELLO BUFILL: O xoves día 23 en conversa telefónica co Xuíz Decano de Vigo, D. Jaime Bardají, infórmame que o pasado luns 20 de marzo reuniuse en Santiago de Compostela a Comisión mixta-Sala de Goberno do TSX coa Consellería de Presidencia e Xustiza á que tamén asiste o propio Xuíz Decano de Vigo. Acórdase a creación de 5 xulgados para Galicia: Santiago de Compostela, contencioso nº 2; Ferrol, mixto nº 7; Carballo, mixto nº 3; Ponteareas, mixto nº 3; Vigo, xulgado de violencia sobre a muller. Este acordo levarao o conselleiro o día 28 deste mes á Conferencia sectorial do Ministerio de Xustiza-Consellerías das CCAA.

O día 30 de marzo, novamente en conversación telefónica co Xuíz Decano, infórmame que o pasado día 28 tivo lugar a Conferencia Sectorial do Ministerio de Xustiza-Consellerías das Comunidades Autónomas na que se anuncia a creación en Vigo do Xulgado de violencia sobre a muller con data 30 de decembro de 2006, aínda que á data de onte o Xuíz Decano non ten confirmación oficial e en consecuencia haberá que estar á espera do Decreto de creación.

Aceptamos a moción, evidentemente imos votar a favor e estaremos vixilantes para que o decreto se promulgue e o acordo se cumpra. Moitas gracias.

(No momento da votación están ausentes os Sres. Arias Moreira, Caballero Míguez, Comesaña Abalde e Iglesias Carrera).

VOTACIÓN E ACORDO.- Por unanimidade dos vintetrés membros presentes da Corporación, dos vinte sete que a constituen de dereito e de feito

ACÓRDASE:

Aprobar a moción formulada pola concelleira do Grupo municipal do BNG, Sra. Méndez Piñeiro, instando á Xunta de Galicia e ó Ministerio de Xustiza a creación dun xulgado exclusivo en temas de violencia de xénero, co texto que se transcribe nos antecedentes deste acordo.

22.- (70).- MOCIÓN DO GRUPO MUNICIPAL DO PSDEG-PSOE CO GALLO DO DÍA 8 DE MARZO, DÍA INTERNACIONAL DA MULLER.

ANTECEDENTES.- Por escrito de data de entrada no Rexistro Xeral do 6 de marzo de 2006, a concelleira do Grupo municipal Socialista, Sra. Sío Lourido, formula a seguinte moción co galo da conmemoración do día 8 de marzo, día internacional da muller:

"Nesta nova conmemoración do 8 de marzo queremos celebrar que nos atopamos nun momento crucial para a vida das mulleres no noso país. Por unha banda, cúmprese o 75 aniversario do voto feminino e o dereito das mulleres a ser electoras que abandeirou Clara Campoamor na II República. Por outro, somos protagonistas de avances imparables na loita pola igualdade de oportunidades.

Hai 75 anos que as mulleres podemos decidir, a través do voto, ós nosos representantes políticos. Foi unha batalla árdua, difícil e incomprendida por moitos que aseguraban que a suposta "incapacidade intelectual" das mulleres ía redundar negativamente na democracia.

Gracias ó tesón e ó esforzo daquelas mulleres parlamentarias, escritoras e intelectuais, imperou a razón e hoxe o sufraxio universal é un dereito que está firmemente consolidado.

A celebración o 8 de marzo coma Día Internacional da Muller, proporciónanos a ocasión de lles tributar unha merecida homenaxe e dar así un paso máis; se hai 75 anos que as mulleres en España poden ser electoras, agora queremos ser elixibles en condicións de igualdade para nos asemellar o máis posible á sociedade á que queremos representar composta a partes iguais por mulleres e homes.

Pero non só aspiramos a buscar a equidade en política, senón en todos os ámbitos da vida privada e laboral, tentando erradicar a discriminación histórica que converteu ás mulleres en únicas responsables da crianza dos

menores, cuidadoras dos dependentes e en consecuencia a formar parte do mercado de traballo en condicións de inestabilidade.

Debemos comprometer nos por buscar fórmulas que rematen con estas inxustizas que se cometen dende o plano político, económico e social.

Durante o pasado ano, as mulleres puideron ver moitas destas expectativas cumpridas, sobre todo a máis urxente, como era poñer freo á violencia machista a través dunha Lei integral aprobada por unanimidade de todos os grupos políticos do Congreso.

Se o esforzo para concretar vontades e desenvolver un texto lexislativo que afronte o fenómeno dende todas as súas perspectivas foi importante, maior debe ser o impulso de todas as administracións públicas para ir poñendo en práctica todas as medidas que a Lei prevé.

Estando aplicando máis de cincuenta medidas a favor da igualdade, que impulsou o Goberno do Estado o pasado ano e que pretenden contribuir a que día a día desaparezan as desigualdades entre homes e mulleres, sobre todo en materia de emprego.

Durante o ano 2005 máis de medio millón de mulleres atoparon traballo en España, estreitando a brecha de xénero existente. Nembargantes, a realidade social e económica non reflicte aínda a igualdade plena.

Confiamos en que a futura Lei de igualdade do Estado, que se aprobará este ano, dea resposta ás demandas das mulleres que pasan, entre outras prioridades, por eliminar os obstáculos que impiden equiparar salarios e acadar postos de responsabilidade nas empresas sen ter que renunciar a unha vida persoal autónoma, defendendo o dereito dun permiso de paternidade intransferible.

As medidas emprendidas polo goberno da Xunta de Galicia están abandeirando esta loita a favor da igualdade. Os anuncios de elaboración da Lei galega contra a violencia de xénero ou da Lei galega de igualdade no emprego conforman dous piares básicos do novo executivo galego que, encabezado por Emilio Pérez Touriño, ten como un dos obxectivos de goberno a eliminación de calquera atisbo de desigualdade no noso país.

75 anos despois de ter conseguido o dereito ó voto, queremos reivindicar a forza da igualdade coma motor da transformación social á que aspiramos.

Convencidos de canto antecede e como consecuencia diso, o Grupo municipal Socialista presenta a seguinte moción para a súa consideración polo Pleno municipal e a adopción dos seguintes acordos:

1.- Recoñecer e tributar por parte deste Concello unha merecida homenaxe a tantas mulleres que, abandeiradas por Clara Campoamor, hai 75 anos defenderon o dereito do voto feminino como feito imprescindible para acadar unha democracia plena.

2.- Trasladar ó Goberno de España e ó da Xunta de Galicia o apoio institucional municipal para avanzar dunha maneira significativa na conciliación da vida laboral e persoal, ó aprobar a Lei de dependencia que permita, ademais de recoñecer o dereito das persoas dependentes, liberar ás mulleres dun rol social firmemente asentado, no que elas son as únicas

coidadoras dos fillos, do fogar e dos dependentes, practicamente en exclusiva.

3.- Impulsar a coordinación e cooperación entre todas as administracións públicas, cada unha no marco das súas competencias, posibilitando a participación dos Gobernos locais na aplicación da Lei integral contra a violencia de xénero e da futura Lei de dependencia, coa dotación de recursos suficientes.

4.- Solicitar ó Goberno da Nación e ó Goberno da Xunta de Galicia, no marco das súas competencias, unha modificación da lexislación vixente, para estimular e facilitar a participación das mulleres nos ámbitos de toma de decisións para acadar unha democracia paritaria na confección de listas electorais e na elección de cargos de responsabilidade pública, por parte dos partidos políticos."

A comisión informativa de Promoción Económica e Desenvolvemento Local, en sesión do 23 de marzo de 2006, quedou enterada do contido da anterior moción.

DEBATE.- SRA. SIO LOURIDO: Esta moción está neste Pleno porque é a que o meu partido presentou para conmemorar o día 8 de marzo. Con ela queremos lembrar a unha muller en particular e ás mulleres en xeral.

A muller é Clara Campoamor, a quen todos coñecemos que abandeirou hai 75 anos que votemos as mulleres no noso país, foi a muller que loitou e defendeu o noso voto, o voto das mulleres. Por outra banda queremos poñer de manifesto que somos protagonistas de avances imparables na loita pola igualdade de oportunidades, somos protagonistas como ela o foi.

Na nosa cidade o movemento das mulleres é protagonista e punta de lanza na loita pola igualdade no noso país. As mulleres dende hai 75 anos eliximos ós representantes políticos co noso voto. Daquela moitos aseguraban que padeciamos unha suposta incapacidade intelectual e por iso non podíamos votar. Hai 75 anos que somos electoras pero tamén queremos ser elixibles e en condicións de igualdade, ter equidade en todos os ámbitos que como todos sabemos polos feitos, hai moita distancia da igualdade formal á real, todos os grupos municipais neste Concello vimos loitando para que a igualdade sexa unha realidade.

Nestes momentos temos dous gobernos, no Estado e na Xunta, que van un paso por diante neste tema, hai unha igualdade real no que se refire ó exemplo visible de dous gobernos paritarios, metade homes e metade mulleres, coa elaboración de leis que as mulleres reclamabamos dende hai tempo. Repito que igualdade formal pero sempre temos que dar máis pasos para a igualdade real. As leis das que podemos falar son a Lei integral contra a violencia

de xénero, o anteproxecto de Lei de igualdade, o anteproxecto de Lei de dependencia, a previsión da Lei galega contra a violencia de xénero, a Lei de igualdade no emprego co obxectivo estratéxico de conciliación da vida laborable coa vida familiar e cremos que estas leis traen consecuencias profundas e duraderas que transformarán o panorama social.

Coidamos tamén que poñer en valor o potencial humano das mulleres en todos os niveis produce dúas cuestións importantes, mellora a calidade da democracia e é unha aposta estratéxica polo crecemento económico e o desenvolvemento social polo que é unha cuestión de xustiza, como o era o que Clara Campoamor quería: conquistar o voto para as mulleres e a participación de mulleres en todos os ámbitos en igualdade de condicións. Como consecuencia disto, presentamos os seguintes acordos...

A Sra. Sío Lourido procede a ler o texto da parte dispositiva da moción que se transcribe nos antecedentes deste acordo.

SRA. SÍO LOURIDO: Quería engadir que o xeito de facer a homenaxe a Clara Campoamor que se menciona no primeiro apartado da moción, podería ser adicarlle unha rúa na nosa cidade. Fago esta proposta para que se traslade á comisión de Cultura e que, coma sempre, se respecte o tema da toponimia.

Emenda de adición formulada pola relatora, concelleira do Grupo municipal Socialista Sra. Sío Lourido, durante o curso do debate:

Que, coma homenaxe a Clara Campoamor, polo Servizo de Cultura se proceda á iniciación do correspondente expediente para lle adicar unha rúa ou praza da nosa cidade.

(No momento da votación están ausentes os Sres. Arias Moreira, Caballero Míguez, Comesaña Abalde e Iglesias Carrera)

Vótase a moción xuntamente coa emenda de adición formulada pola Sra. Sío Lourido.

VOTACIÓN E ACORDO.- Por unanimidade dos vintetrés membros presentes da Corporación, dos vinteseite que a constituen de dereito e de feito,

ACÓRDASE:

Aprobar a moción formulada pola concelleira do Grupo municipal Socialista, Sra. Sío Lourido, co gallo do día 8 de marzo, Día internacional da muller,

co texto que se transcribe nos antecedentes deste acordo, engadíndolle un novo apartado co seguinte texto:

- Que, coma homenaxe a Clara Campoamor, polo Servizo de Cultura se proceda á iniciación do correspondente expediente para lle adicar unha rúa ou praza da nosa cidade.

23.- (71).- MOCIÓN DO GRUPO MUNICIPAL DO PSDEG-PSOE RELATIVA Ó INCUMPRIMENTO DE ACORDOS PLENARIOS.

ANTECEDENTES.- Por escrito de data de entrada no Rexistro Xeral do 15 de marzo, a concelleira do Grupo municipal Socialista, Sra. Graña Barcia, formulaa seguinte moción:

“Dende febreiro de 2004 ata o día de hoxe, pasados xa dous anos, o Pleno da Corporación Municipal aprobou por unanimidade un grande número de mocións relativas á xestión municipal e sen embargo o Goberno Municipal non cumpre con estes acordos plenarios.

Este pertinaz incumprimento orixinou a presentación por parte de todos os grupos municipais da oposición dunha moción conxunta, tramitada en sesión plenaria do 30 de maio de 2005, reclamando do Goberno Municipal a execución da totalidade de acordos plenarios.

Non obstante e a pesares do tempo transcorrido, esta actitude de desprezo ás decisións adoptadas pola Corporación Municipal en Pleno, lonxe de se solucionar, acrecéntase incorporando cada mes novas mocións presentadas e aprobadas.

Son multitude os acordos incumplidos, pero entre outros podemos sinalar: a elaboración dunha guía de cláusulas sociais para a súa inclusión nos procesos de contratación do Concello, a inclusión de cláusulas medioambientais nos pregos de condicións ou a elaboración dun regramento xeral de subvencións e a creación dun Rexistro Público de Subvencións.

Atopámonos ante un Goberno Municipal que vota a favor de mocións propostas polo grupos da oposición para incumprilas sistematicamente. Son, ademais, mocións que conteñen propostas de modernización, transparencia e por tanto mellora da calidade dos servizos que presta o Concello aos cidadáns e que non comportan a necesidade de dotación económica é dicir, só se require a vontade das cumprir.

Por todo o anterior presentamos para a súa aprobación polo Pleno da Corporación a seguinte proposta:

Instar ao Goberno Municipal para que estableza un calendario de cumprimento de todas as mocións aprobadas en Pleno, incorporando esta obriga en todas as que se aproben a partir desta sesión.”

A comisión informativa de Xestión Municipal, en sesión do 23 de marzo, quedou enterada do contido da anterior moción.

DEBATE.- SRA. PORTEIRO GARCÍA: Esta iniciativa redonda noutra que xa se presentou hai algún tempo por varios grupos desta Corporación. Este feito é precisamente o indicador máis preocupante de que estamos diante dunha dexeneración dos usos democráticos que empeza a ser xa realmente alarmante respecto deste Goberno. Estamos diante do que podemos considerar xa coma unha práctica habitual do Goberno que preside a Sra. Porro do Partido Popular, de incumprir acordos plenarios, mesmo os que son adoptados por unanimidade de todos os presentes, de todos os Grupos políticos da Corporación.

Isto sitúanos nun escenario no que coma mínimo dun xeito moi elegante poderíamos dicir que se lle falla ó respecto a decisións que teñen un debate e un consenso previo importante e de xeito máis cotiá ou máis normal poderíamos dicir que vostedes falan moito de consenso pero non cren nel, utilízano exclusivamente para saír do paso e en absoluto porque crean na bondade das decisións que aquí se toman.

Se tivera que facer provisión, pódoo facer porque loxicamente hai moitos temas dos que poderíamos falar, pero hoxe se vai producir un acto en Vigo que é un magnífico exemplo do que lles quero trasladar. Hoxe se inaugura ás 5 da tarde unha escultura no Paseo de Alfonso por iniciativa do Goberno. Hai unha moción aprobada por este Pleno que defendeu o noso compañeiro, Sr. Arias, para que se crease un procedemento obxectivo á hora de facer este tipo de cousas. É dicir, hoxe mesmo estamos asistindo ás 5 da tarde ó incumprimento claro e manifesto dun acordo plenario e isto non custa cartos.

Estamos falando en primeiro lugar daquelas iniciativas, mocións ou acordos que non supoñen ningún tipo de custo ou gasto para o erario municipal, sobre todo aquelas que se refiren a mellorar as ferramentas de xestión da propia Corporación, ferramentas de administración encamiñadas a corraxir ou mellorar prácticas administrativas.

Para que ninguén teña dúbidas do que estamos a falar, no Pleno de febreiro de 2004 presentamos unha moción que foi aprobada sobre constitución da comisión de seguemento dos convenios subscritos con Zona Franca. En xuño do mesmo ano sobre tramitacións dos acordos de prórroga de contrato. En xullo de 2004 sobre o sistema de contratación das actividades e espectáculos das Festas do Cristo da Victoria. En xaneiro de 2005 sobre a posta en marcha

dun plan de mantemento do Casco Vello. En febreiro de 2005, para que comecen as tarefas de elaboración dun inventario de bens de titularidade municipal. En abril de 2005 instando a inclusión de cláusulas medioambientais nos pregos de condicións. En maio de 2005, sobre a elaboración dunha guía de cláusulas sociais para a súa inclusión nos procesos de contratación do Concello. En xullo de 2005 para elaborar un plan de acción para erradicar as causas que motivan as reclamacións patrimoniais. En setembro de 2005 requirindo ó Goberno a presentación ante o Pleno dos regulamentos municipais pendentes de tramitación. En outubro de 2005, sobre a presentación ó Pleno do proxecto de regulamento de distritos. En novembro de 2005, para a elaboración dun regulamento xeral de subvencións e a creación dun rexistro público de subvencións e axudas. Nese mesmo mes para a incorporación da Policía Local na colaboración das vítimas de violencia doméstica ou de xénero, algo que xa se está a facer pero sen que exista, coma se pedía na nosa moción, un protocolo que regule como se ten que facer esa colaboración. En decembro de 2005 relativa ós procesos de contratación de obras realizados pola concesionaria Aqualia. Nin custa cartos, nin é pouco importante porque son todas decisións aprobadas por unanimidade.

Gustaríanos que alguén nos explicase a qué se debe esta actitude sistemática e reiterada porque poderíamos pensar que se nos está a tomar o pelo, pero tamén poderíamos pensar que é por incapacidade que vostedes aproben cousas con boa vontade e logo non son quen das levar adiante. Teriamolo que definir, coma xa o fixo antes ca min a miña compañeira, Sra. Graña, noutra ocasión coma un fraude ó Pleno da Corporación.

Parécenos unha cuestión escandalosa, algo sobre o que non nos imos cansar de chamar a atención, parécenos que ademais hai exemplos que, á parte destes que nós queríamos citar de xeito expreso que teñen que ver con capacidade de xestión sen máis, tamén nos falan de hábitos pouco democráticos.

Tamén hai algunhas mocións que non contan co voto favorable do Partido Popular ou que ó mellor contan coa súa abstención que dende logo non é que se esquezan do facer, é que din publicamente que non o van facer ou cumprir. Quero facer referencia á moi recente decisión da Xunta de Goberno de non conceder o título de Viguesa Distinguida a dona Concepción Nogueira que o ano pasado, coma vostedes moi ben saben, non se admitiu pola Xunta de Goberno esta proposta pero que nun Pleno posterior efectivamente se tomaron dous acordos concretos.

“O Pleno da Corporación acorda nomear a unha rúa ou praza da cidade co nome de Represaliados do 36 e tal efecto iniciaranse os trámites necesarios. Así mesmo colocárase unha placa nun lugar visible da Casa do Concello recordando a estes represaliados en particular ós alcaldes Enrique Blein Budiño e Martínez Garrido que foron fusilados. Segundo: O Pleno da Corporación insta á Xunta de Goberno Local a que no vindeiro ano -no ano 2006- reconsidere a súa decisión e conceda o título de Viguesa Distinguida a dona Concha Nogueira en representación dos represaliados do 36.”

Necesitamos, pedimos, esiximos unha resposta política minimamente convincente para non entender que realmente isto é un fraude grave a esta Corporación democrática e para lles pedir por favor, señores do Partido Popular, que deixen de xogar ás agachadas con ese tipo de cousas e que cando non estean a favor dunha cousa non a voten. Se en todo caso a forza dos votos é maior e as decisións que se toman por grupos da oposición non son exactamente do seu agrado, qué lle imos facer, pero sobre todo aquelas que non requiren dun investimento, dun gasto, que son só para mellorar a xestión municipal ou que coma no caso desta corrixen unha decisión francamente inxustificada, entendemos que procede unha explicación política.

Outra moción que estes días e penso que desgraciadamente sempre está de actualidade, é unha que fixemos sobre a Depuradora do Lagares no mes de xuño. Unha moción na que todos os voceiros municipais, tamén o do Goberno, fixeron actos de público compromiso e de profesión de fe sobre a preocupación con este problema. A serie de acordos que tomabamos nesta moción francamente eu non coñezo que ningún deles se fixera e pasaron seis meses. O ano pasado había un orzamento aprobado, estabamos en metade de exercizo orzamentario e agora imos entrar dentro de pouco no verán, voltaremos falar das mesmas cousas e segueremos facendo actos de contricción.

Pero, ónde está o cumprimento de acordos tomados por unanimidade? Esta é unha cuestión que comeza ser sangrante, que alguén nos explique a qué xogan vostedes porque nos parece que para prestixio da institución municipal e para respecto do Goberno local, que é tamén o noso Goberno, vostedes representánnos tamén a nós e nós representamos tamén a todos os vigueses, merecemos que as regras de xogo se teñan en conta para as cumprir e non para actuar exclusivamente de xeito propagandístico que é o que vostedes, coma moi ben saben, nos teñen moi acostumados a facer.

A nosa moción o que pide é que o Goberno municipal estableza un calendario de cumprimento de todas as mocións aprobadas en Pleno achegando esta obriga a todas as que se aproben a partir desta sesión.

SR. SOTO FERREIRO: Vimos denunciando esta actitude do Goberno municipal que hoxe sulíña a señora voceira do Grupo municipal Socialista en distintos tempos e momentos.

Seméllanos que estamos asistindo, non con complicidade por máis tempo alomenos por parte do Partido Galeguista, a unha auténtica degradación democrática. Non se pode interpretar doutro xeito o desprezo coma mínimo que por actuacións ou por acordos plenarios toma o Goberno do Partido Popular e eu recoméndolle, pídlle e tamén esíxolle un mínimo de rigor nas súas actuacións.

O Partido Popular consonte a dereito podería negarse en función de que poderían ser competencias do seu ámbito a tratar algunhas mocións, poderían facer. Isto podería gustar máis ou menos, sería máis ou menos criticable dende o punto de vista da participación, da transparencia e doutras moitas cousas, pero terían dereito. Ó que non teñen dereito e á mascarada política á que están sometendo ó Pleno desta Corporación porque é unha mascarada e un carnaval político estar acordando aprobar cousas decote que logo vostedes mesmos non teñen a máis mínima intención de cumprir; iso é o que resulta inadmisibile.

Teñan a gallardía política consonte ó Estado de dereito no que estamos a dicir que algúns temas son da súa competencia exclusiva e que malia o que nós digamos van facer o que a vostedes lles semelle axeitado. Terían dereito a facer isto pero lles falla gallardía política para iso, enmascáranse no Pleno da Corporación para que se produzan decisións daquilo que vostedes cantaban coma consenso e realmente o que estaban cantando era o engano; estaban dicindo "votemos todos xuntos que logo xa fago eu o que me pete". Iso é na práctica o que se está a derivar das mocións que dicía a señora Porteiro e doutras que eu lle podo poñer enriba da mesa, incluída a última do Celta.

Hai que ter un cambio radical de conducta nisto polo saneamento do concepto democrático porque realmente estamos sendo un pésimo exemplo para a cidadanía en todos os aspectos.

Asuman as súas responsabilidades de Goberno, as que queiran asumir, deleguen no Pleno as que coiden oportunas ou consintan que aquelas que

realmente vostedes non queren asumir en solitario sexa no Pleno da Corporación onde se tomen as decisións e a seguir executen.

A señora Porteiro pídelles no nome do Grupo municipal do Partido Socialista algo moi concreto que nós apoiamos, Non falamos doutras mocións pero nesta quixeramos poñer énfase porque nos parece absolutamente capital, porque a democracia é algo absolutamente capital que non podemos permitir conscientemente, nin por activa, nin por pasiva que se vaia degradando de mal xeito; que vostedes asuman o compromiso de lles dar resposta ás mocións incumplidas. Eu non lles vou empurrar, comprométanse vostedes cun calendario para anunciar as solucións que xa non digo para todo, miren que son prudente, pero marquen vostedes un calendario democrático, transparente e responsable para todos.

En segundo lugar tampouco os empurraría para que se se produce unha decisión plenaria a teñan que cumprir ó día seguinte, pero deberán vostedes tamén nun prazo razoable de tempo, se é posible no mesmo Pleno mellor que mellor, anunciar o seu compromiso poñéndolle tempo.

Estou convencido, polo menos por parte do Partido Galeguista e por parte dos demais tampouco, de que non hai unha proposta trampa. Non estamos por ver se erran en 15 días para logo os poñer a caldo nin moito menos, en todo caso infinitamente menos que pola situación na que estamos porque aquí si que os temos que poñer a caldo.

Non teño palabras para calificar esta situación á que vostedes nos someteron, na que vostedes nos teñen aldraxado e isto é o que me levou dicir nalgunha ocasión que Deus colla confesado a Vigo se vostedes teñen maioría absoluta. Non se vai dar por máis que invente enquisas o Sr. Caballero, destinadas ás súas regueifas internas de partido, ala el con eses asuntos. Coma iso non se vai dar dende logo que ata aquí poderíamos chegar pero tamén tería que haber a posibilidade dunha saúde democrática nesta Corporación para que o conxunto da Corporación de xeito maioritario impida este tipo de actuacións e fágao con todos os fierros.

Para que me entenda, na miña opinión se hai algunha situación que mereza unha moción de censura é o incumprimento reiterado e sistemático das decisións democráticas dun Pleno dunha Corporación. Iso é unha burla política intolerable co sistema democrático.

Nin insto a nada, nin quito nada, advírtolles que na miña opinión non deben continuar por ese camiño e pídolles encarecidamente que rectifiquen.

SR. TOBA GIRÓN: Nós por suposto imos votar a favor a moción presentada polo Grupo municipal Socialista, asinada pola Sra. Graña, defendida pola Sra. Porteiro, independentemente de que imos proclamar o noso escepticismo.

Proponse que establezan vostedes un calendario. Sinceramente, son moi escéptico e téño que dicir con claridade, coido sinceramente que non é un problema de calendario, é un problema de vontade, de querer construír unha posición común no Pleno da Corporación e para iso non fan falla orzamentos municipais, fai falla querer entender a solución democrática que en cada momento adopta o Pleno da Corporación e querela asumir.

O problema, amigos e amigas, particularmente do Partido Socialista e do Partido Galegista, é que o Partido Popular cando non quere non quere e ademais o proclama e vouno dicir cun pouco de sarcasmo: é que chega a extremos de se burlar do Pleno da Corporación.

Hoxe imos votar esa moción para que se poña en marcha ese calendario pero en nome do Grupo municipal do BNG eu fago un ofrecemento que vai máis aló: controlemos e castigemos ó Goberno do Partido Popular cando non cumpra os acordos plenarios porque senón, un que xa leva algún tempo na Corporación, descubre informacións en medios de comunicación que sinxelamente lle ofende e vou ler unha.

Hai dous meses aprobábase aquí unha moción do Sr. Soto que falaba do Estadio para constituír unha comisión; logo imos falar diso porque hai unha moción asinada polos tres Grupos da oposición e non quero entrar aí máis do necesario). O que leo nun xornal local é un escándalo. Di: "Celta e Partido Popular abren a Comisión de Balaidos á oposición", e di máis: "Co obxectivo de dar cabida na mesma ós representantes dos tres Grupos da oposición municipal". Isto que é? É o colmo da burla. Dun Pleno da Corporación que aproba unha moción convócase a comisión que o Goberno do Partido Popular lle dá a gana e, atravesando xa a liña da ironía e tomando pleno terreo nos asfalto do sarcasmo, búrlase do Pleno da Corporación. Estas son as cousas que importan e aquelas que teñen que ver co que sinte o Pleno da Corporación.

A Sra. Porteiro antes falaba dunha moción que no seu día se aprobou neste Pleno e permítanme reincidir niso porque esta oposición amosou unha oposición constructiva de querer resolver as cuestións nese tema concreto dos represaliados do 36 que vostedes nin souberon entender porque contra da nosa primeira proposta de nomear Viguesa Distinguida á asociación de represaliados nos contestaron cunha resolución administrativa, dicindo que era unha asociación, que normalmente os Vigueses Distinguidos soen ser

persoas físicas. Os que levamos algún tempo aquí sabíamos que mentían tanto que o desmentiron este ano porque lle deron ese premio a algunha asociación. Digo algunha porque non quero citar a ningunha concreta xa que todas eran merecentes dese premio e foron exactamente cinco as asociacións nomeadas, co que expresan que o que pretenderon foi un subterfuxo para enganar ó Pleno da Corporación e cando a oposición no seu conxunto adopta un posicionamento, mesmo de entendemento desa posición límite que vostedes adoptan coma Goberno, e facemos unha proposta de persoa física na persoa de Conchita vostedes, que se absteñen con covardía porque se están en contra manifésteno e non se absteñan, ó final atentan contra o principio de acordo democrático da Corporación desobedecendo o mandato democrático.

Esas mocións son as que importan, non teñen que ver con gasto orzamentario, teñen que ver con actitudes e as súas actitudes coma acabo de demostrar ata as podería calificar (perdoen que utilice este termo) de "chulescas", van dar cabida nunha comisión. Non, este Pleno vai constituir unha comisión especial con representación de todos os Grupos coma corresponde e como podemos facer e din que nós non aceptamos, pero isto que é? Isto non é esmola, son os dereitos dos que estamos representado o pobo de Vigo dos que vostedes se burlan.

Coma por exemplo se burlan dos sucesivos acordos adoptados neste Pleno con respecto á normalización lingüística. Estou falando de asuntos que non teñen que ver con dotación orzamentaria, teñen que ver con querer facer, con compromiso e con asumir os acordos do Pleno. Precisamente estoume apoiando neses asuntos para que non me veñan vostedes co sonsonete da dotación orzamentaria, esa dotación para a que houbo un ofrecemento do noso Grupo de traballar nesa liña, non ó Goberno senón ó Partido Socialista e ó Partido Galeguista preferentemente coma eles saben; xa sabemos que vostedes non sempre cumpren.

Esta moción merece o noso apoio porque durante este último mes choveu sobre mollado. Xa tiña acontecido e iso foi relativamente útil, señores do Goberno, porque permitiu que nos atopamos o Partido Socialista, o Partido Galeguista e o propio Bloque Nacionalista Galego e eu agardo que nos vindeiros meses nos sigamos atopando.

SR. FIGUEROA VILA: Alguén dixo que isto era coma un partido ou que non se cumpría cos compromisos. Vostedes fan o discurso que máis lles interesa en cada momento e eu voulles facer unha relación de mocións.

Implantación carril-bici en Vigo. Implantación do céspede no Estadio Municipal de Balaídos. Zona deportiva na Miñooca para uso deportivo do polígono 3 do PERI da Florida-B. Monumento ós mariñeiros mortos no mar. Arranxo, sinalización e limpeza de dólmenes da Madroa. Plan de mantemento de toda a cidade. Soterramento colectores de Travesía de Vigo. Ampliación zona lecer Parque do Emigrante. Remate da obra Centro Cívico de Saiáns. Acondicionamento exterior do Centro Cívico de Saiáns. Reparación de fisuras do edificio da Asociación de Veciños de Navia. Adquisición de mobiliario do Auditorio de Valladares. Avaliación das obras necesarias para reparación do conxunto do paseo de Bouzas. Elaboración do programa especial de mantemento de atraccións de zonas de xogos infantís. Distintas actuacións nos barrios da cidade. Construcción de novas beirarrúas dende a Pontenova ata a conexión con Santo Tomé de Freixeiro. Reparación da rúa Doutor Corbal en Teis. Reparación das beirarrúas en Vía Norte. Rehabilitación dun muro no estanque de Castrelos. Urbanización da zona de Barreiro. Alameda de Bouzas. Recuperación do areal de dunas do Vao. Melloras en mercados. Actuación na rúa Cruz Blanca. Mellora na Igrexa de Bouzas, etc. ata 52 mocións presentadas todas polo BNG, polo Partido Socialista e polo Partido Galeguista.

Este Goberno o 12 de setembro fixo un calendario para cumprir as mocións coma o que vostedes propoñen agora, en agosto de 2005: "Con data 31 de agosto de 2005 a Alcaldía-Presidencia dictou a seguinte resolución...", que se cumpriran todas estas mocións, había aproximadamente unhas 70 daquela, pois o cumprimento de case perto do 75% ou 80% desas mocións.

Pasou que as mocións que vostedes presentaron se pasaron ós departamentos correspondentes desta Casa e se lles asignou unha partida orzamentaria para tentar cumprilas. O 12 de setembro de 2005 neste Pleno a votación foi do seguinte xeito: dez votos a favor e dezaséis en contra. As mocións que presentaron rexeitáronas vostedes mesmos. Isto si que é unha carnavalada, coma dicía alguén. Qué falla de coherencia e de responsabilidade política que alguén presente unha moción, se lle poña consignación, se lle pase ó departamento técnico, nos fagan traballar nela para tentar cumprila e logo veña ó Pleno e voten en contra.

A carnavalada estana facendo dende a Oposición, dígoos con todos os respectos porque alguén falou aquí de carnavalada e eu utilizo os mesmos termos. A iso si que se lle chama demagogia e incoherencia política, falla de respecto a este Pleno e mesmo ós propios Partidos que vostedes representan porque hai unha moción en concreto que trata sobre reparación

das beirarrúas en Vía Norte, pois pasou que o Grupo que a presentou fixo un "buzoneo" por toda a Vía Norte: "O partido X presentou ó Pleno unha moción para a reparación da rúa Vía Norte e o Goberno non o quere facer". Pois non, o Goberno trouxo aquí o calendario de traballo que vostedes están presentado e vostedes votaron en contra das súas propias mocións; quen incumpre, vostedes ou nós? Ó final é un problema de votos porque se vostedes teñen maioría para unhas cousas tamén a terán para outras.

Se vostedes cumpriran esta moción estarían con todos os dereitos, con toda a lexitimidade para tentar agora reclamar a este Pleno e criticar ó Goberno, pero non teñen lexitimidade democrática a partir do momento que votaron en contra das súas mocións para lle reclamar absolutamente ren ó Goberno porque aí están os feitos. Neste acordo de 12 de setembro do que me gustaría que se lle pasara unha copia a toda a prensa para que saiba que os membros do Partido Socialista, do Bloque Nacionalista Galego e do Partido Galeguista votaron en contra das súas propias mocións. Esa é a realidade, señores da Corporación, que seguramente nós teremos que asumir unha parte de responsabilidade pero vostedes tamén e isto é moi grave porque vostedes si teñen os votos para poder sacar adiante estes temas.

Non vou entrar en máis discusións, coido que ó final con feitos é coma se demostran as traxectorias de todos os Grupos deste Pleno. Penso que o Pleno do 18 de setembro de 2005 reflicte perfectamente que vostedes o que queren é amolar ó Goberno porque presentan as mocións, saben que non as podemos cumprir e logo pídennos o cumprimento delas.

SR. SOTO FERREIRO: No mellor dos casos seríame moi fácil dicirlle que non é certo o que vostede dixo, o Partido Galeguista xamais votou en contra das súas mocións nin fixo ningún tipo de determinación que impedira que se realizaran as súas mocións e invítoos a que busque unha. Dito isto, tamén teño que dicir que non é o problema e pódeme dicir que tamén votamos a favor de mocións doutros Grupos que logo non se materializaron.

Sr. Figueroa, as cortinas de fume pódense tender coma se queira. Vostede é unha persoa intelixente e polo tanto non as tende absolutamente con cero.

Eu admítolle que pode ter algunha parte de razón nalgunha das cousas que di pero eu non lle escoitei dicir o por qué o Goberno municipal diante dunha chea de denuncias concretas de incumprimentos que como xa lles suliñei non comportaban gasto, vostedes non as quixeron cumprir; non lle escoitei ningunha explicación para logo pasar ó ataque. Podería ter lexitimidade para pasar ó ataque se dera unha explicación do por qué pero como na miña

opinión algo de razón ten en que deberamos ser máis consecuentes o resto dos partidos políticos de se aprobamos unhas cousas hai que as facer, eu dende logo recollo esa luba, mesmo tamén o que dixo o Sr. Toba e fago unha proposición aberta, sen meditar, no Pleno, dame igual que convoque quen sexa dos tres Grupos, cando queira e como queira para que nos xuntemos realmente a realizar cousas, a propoñer alternativas concretas que o Goberno municipal non é quen de facer, non ten vontade, ou realmente non as pode facer se non ten voto para as facer e polo tanto que gobernemos esta cidade con propostas alternativas porque as que está a levar adiante o Partido Popular non é máis que desprezo do conxunto do Pleno da Corporación e iso por non ir máis aló do que dixen antes.

Sr. Figueroa, esa denuncia aberta e plural élle moi fácil, pero penso que non somos o Partido Galeguista sospeitosos de tentar boicotear ó Goberno, terlle posto cambadelas ou amolalo; esas acusacións son absolutamente inxustas. Vostede poderá dicirme que erramos en non sei qué cousas, seguramente terá razón, non pretende que acertemos en todo pero esa vontade en nós xamais estivo, pola contra dixemos e defendimos no Pleno da Corporación que, unha de dúas, ou acéptanse as cousas que propón o Goberno ou se non hai que propiciar alternativas constructivas porque o que non nos vale ó Partido Galeguista é non facer nada, que quede claro.

Por iso recollo publicamente esa luba, para lles dicir ós outros partidos que non aceptemos este tipo de situacións, que nos sentemos o máis axiña posible para promover alternativas concretas do que se pode e se debe facer nesta cidade e moi singularmente nas parroquias de Vigo que están moi abandonadas, por exemplo.

Terei ganas de lle escoitar a vostede algunha explicación, emplázoo de novo publicamente e tamén a quen están tapando hoxe e por iso non está aquí que é a Sra. Alcaldesa porque na miña opinión se foi a mantenta para non estar nesta moción e denunciou publicamente porque iso é unha covardía política a engadir a outras cousas. Que a Sra. Alcaldesa de Vigo responda do por qué non cumpre as mocións porque é ela a responsable da execución dos acordos plenarios que non vostede nin eu, que dea unha explicación que poidamos entender os cidadáns e se non, volvo dicir que son vostedes ou é a Sra. Alcaldesa de Vigo demócrata daquela maneira, demócrata de cando me gusta si e cando no que vaia a democracia polo río abaixo. Ese tema é enormemente grave e por iso teñen que rectificar. Vostede dime que nós tamén temos que rectificar e eu con gallardía dígolle que por qué non.

Sentémonos realmente a propiciar outro tipo de conductas porque estas que se están a dar aquí son patéticas, así de claro.

SR. TOBA GIRÓN: Pobre argumentación, Sr. Figueroa, porque eu coñezo moi ben o acordo do mes de setembro entroutras cousas porque ó final se aprobou unha emenda presentada precisamente polo Grupo municipal do Bloque Nacionalista Galego, emenda que tiña que ver con corrixir unha presunta operación, que era unha auténtica barbaridade tal e como estaba presentada enriba da tesourería líquida desta administración e que era unha barbaridade contra final de ano, é dicir, no mes de setembro porque ademais ía ser inexecutable. Iso lembrarao vostede que ten moi boa memoria e ademais ten as fotocopias diante, eu non as preciso para lembrar perfectamente os razonamentos da oposición daquela.

Sr. Figueroa, vou aproveitar a cana para a transformar en lanza porque ademais naquel Pleno esta oposición deulle unhas mostras de responsabilidade que xa quixera eu ter tido de vostedes cando estaban na oposición no seu momento. Dimos tanta mostra de responsabilidade que diante dunha proposta de operación absolutamente bárbara formulamos unha alternativa que subscribiu o Partido Galeguista e o Partido Socialista e se non me engano ata por vostedes mesmos, para executar unha parte daquela especie de plan de investimentos sobrevido e extemporáneo do último trimestre. Mal vai se por aí quere ir, Sr. Figueroa.

Por parte do Grupo municipal do BNG aquí sempre houbo unha oposición constructiva e sempre houbo unha oposición colaboradora polo ben da cidade e sendo xusto debo dicir o mesmo do Grupo municipal socialista e do Partido Galeguista. Hoxe falamos de vostedes, non lle pidan contas á oposición porque aínda lles acaba de dar outra mostra máis, onte rematamos co traballo dos pregos para o concurso dos aparcadoiros e teño para min que houbo unha actitude colaboradora por parte dos tres Grupos coa que eu non contei nunca. Colaboramos todos os Grupos.

Son vostedes os que están fallando, Sr. Figueroa, fallan por reflexos porque demasiadas veces lles sae ese reflexo de inadmitir o que decide democraticamente a Corporación e cando é así exprésase e faino coma lles dicía antes cun punto de soberbia, de chulería porque dicir que na lista de Vigueses e Viguesas Distinguidos non falla ninguén, coma dixo a Sra. Alcadesa nos días inmediatamente anteriores é case unha provocación a un Pleno da Corporación que adoptou un acordo nun sentido determinado, Sra. Presidenta, nese caso ata é máis aceptable e máis digno o silencio. Facer

esas declaración sona a burla do Pleno da Corporación; facer as declaracións que lles lía eu hai un momento con esa fotocopia que está entre os papeis do meu compañeiro e amigo, Sr. Cotobade, é practicamente rebozarse na soberbia e ademais dun espírito antidemocrático que sinceiramente son posicións que deberían abandonar definitivamente.

Hoxe falamos de vostedes que débennos pedir á oposición que fagamos o noso traballo e que teñamos unha posición constructiva, que presentemos as propostas que coidemos necesarias e contribuíamos dende a responsabilidade e a prudencia a levalas a cabo. Esta oposición está dando moito máis a talla que o Goberno desta cidade. Pero deberemos corrixir, amigo Soto, amiga Porteiro, para ser máis eficaces. Nada máis, gracias.

SRA. PORTEIRO GARCÍA: Cando a crítica da oposición, que non sempre ten por qué ser certa pero algunhas veces si que o é e coido que neste caso a de todos os Grupos que falamos aquí é coincidente e certera, o que sempre adoita facer o Voceiro do Partido Popular é respostar con intoxicación e manipulación. Arrógase mesmo a capacidade para outorgar a distinción de quen ten lexitimidade democrática ou non a ten e non vou calificar a súa ousadía, Sr. Figueroa, porque penso que queda calificada por si mesma. Paréceme que se deron xa argumentos sobrados aquí nos que non vou insistir porque comparto os que se expuxeron polos señores Soto e Toba, pero lle aseguro que con victimismo, chorimiqueiro non van gañar vostedes ningún tipo de prestixio diante da cidadanía e dende logo non van ter vostedes máis crédito ante nós que somos tamén representantes dos cidadáns.

Que vostede me fale da modificación de crédito, un relatorio de obras que nos presenta no último trimestre do ano pasado cando non había tempo material para as executar entroutras cousas, nin para as sacar a concurso, etc., é unha clarísima manipulación porque moitas das cousas ás que vostede fai referencia eran mesmo anteriores á elaboración do orzamento do ano pasado. Todos temos memoria, sabemos moi ben o traballo que facemos e non vimos con papeis manipulados para dar información sesgada, pero iso é así e é demostrable, vostedes poderían ter incorporado esas mocións, esas iniciativas ó orzamento do ano pasado.

Este luns escoitaba eu unhas declaracións que facía vostede e unha compañeira do Goberno municipal na radio e realmente daban gañas de vir para lle dar unha aperta e consolalo porque era unha vítima absoluta, coma representate do Goberno, de todo o que non podían facer porque tiñan unha oposición horrible que como vostedis din lles "petardeaba" todas as cousas

que querían facer. Vostedes poden poñer unha escola de vítimas, qué quere que lles diga, porque francamente penso que efectivamente unha oposición máis responsable, máis respectuosa será difícil lembrar na historia da democracia en Vigo.

Se tivesen máis palabra, se cumprisen cos seus compromisos ó mellor estaban hoxe debatendo ou aprobando un orzamento para este ano. Vostedes nin tiveron palabra, nin capacidade de consenso, nin de diálogo; non a tiveron e non a teñen e por sorte xa pasou o tempo suficiente para que toda esta estratexia de confusión saia á luz, para que a xente evidentemente entenda, saiba e valore os comportamentos de cada quen.

Lamentamos moito que a súa resposta sexa a que foi pero de todos os xeitos ó mellor tamén resulta que nos aproban esta moción co que lles estaríamos moi agradecidos. Moitas gracias.

SR. FIGUEROA VILA: Semella que a algún ou algunha representante da Corporación lle molesta que lle demos os datos porque, cómo se pode manipular un Pleno? Aquí están os medios de comunicación que son as testemuñas do que nós facemos e que lle trasladan á cidadanía. Que collan o Pleno do 12 de setembro todos aqueles que coiden que queren facer unha boa información para lles trasladar ós cidadáns e que o reflecten.

Neste Pleno o único que se fixo foi recoller unha a unha as mocións que todos vostedes presentaron, mocións que se lles trasladaron ós departamentos correspondentes, ás que se lles asignou unha cantidade económica para as levar a cabo; foi o único que se fixo. A ver se eu agora saco a conclusión de que hai mocións dun e doutro tipo, que hai mocións que se poden cumprir e outras que non. Eu supoño que cando un membro dun partido presenta unha moción é para que o Goberno a cumpra, é o que están dicindo vostedes.

Nós si que fixemos ese calendario pero para qué imos estar perdendo o tempo se vostedes non nos facilitan o labor, nin os votos para sacar adiante as mocións que queremos levar a cabo? Non nos enreden porque temos que facer moitas máis cousas e ter tempo para seguir xestionando esta cidade, iso é o que temos que facer. Se vostedes consideran que hai mocións de tipo "A" e de tipo "B", eu pediríalles que a partir de agora, cando se incluan na orde do día especifiquen o tipo da moción. A tipo "A" como non ten consignación orzamentaria non se pode cumprir porque o Goberno non ten maioría e a outra coma non ten custo económico que se cumpra. Non, nós entendemos as mocións iguais.

Sra. Porteiro, a vostede lle poden gustar máis ou menos as miñas intervencións pero eu me ratifico o que dixen acudindo a un Pleno e nada máis, aquí está a acta do Pleno do 12 de setembro con todas as intervencións dos membros da Corporación, xa non as quixen ler porque algunha é para dar reparo e coido que algún se ruborizaría ó ler a súa intervención polo que dicía daquela e o que está dicindo agora. Esta é a realidade, non hai outra, son datos obxectivos e non me estou inventando absolutamente ren. Claro que nós temos intención de cumprir as mocións pero vostedes tampouco nos facilitan que o poidamos facer.

Con respecto a que se esta cidade podía ter un orzamento, Sra. Porteiro, coido que xa ten experiencia, ó mellor algún compañeiro que se acaba de incorporar á Corporación podería ter a dúbida. Nós sabiamos perfectamente que vostedes non nos ían facilitar o orzamento este ano, pero o farían presentásemos o que presentásemos. Se lles enviamos unha carta para lles dicir que se vostedes aprobaron o orzamento de 2004 cos Capítulos I, II, III, V igual, facémoslles unha proposta: repetímoslles o orzamento do 2005, idéntico, e o do 2006 negociámolo, borramos os Capítulos VI e VII e partimos de cero para empezar a negociar. A resposta de vostedes foi que non. Se vostedes votaron o orzamento de 2005 ou deixaron aprobalo, quería dicir que estaban de acordo con el. Se poñían en dúbida os investimentos estabamos dispostos a sentármonos con vostedes e que partindo de cero propuxesen os investimentos que pensasen axeitados.

Vostedes non queren politicamente aprobarlle un orzamento a este Goberno, non queren aprobar modificacións de crédito. Digo vostedes porque en canto ó outro grupo non o sabemos, verémolo cando se traia a Pleno se hai posibilidades. Non queren.

En conclusión, vostedes queren tentar abafar a este Goberno, pero lles imos dicir máis, este Goberno seguirá saíndo adiante. Se vostedes ata na Zona Franca tentaban impedir un acordo maioritario onde con custo cero de intereses para este Concello o Delegado de Zona Franca financiaba unhas obras no centro da cidade; vostedes propuxeron alí a votación en contra. Menos mal que nesta Corporación aínda houbo algún Concelleiro que entendeu coherente que se votase que se delegase no Delegado da Zona Franca pendente de que o Pleno aprobase ou non. É certo e vai por alguén que nese Pleno dixo que se votase e que consideraban oportuno que a Zona Franca poidese investir na cidade de Vigo.

Vostedes están cuestionando todos os temas que nós presentamos. É certo que hai cuestións que saen por consenso; evidentemente porque hai vontade de

todos os grupos, porque son temas que todos os grupos entenden que son de interese para a cidade, pero tamén hai moitos exemplos onde vostedes non están colaborando para nada e poderíalle poñer varios exemplos aínda que non o vou facer para non entrar en cousas concretas.

Esta é a contestación que lle temos que dar. O Goberno ten a conciencia moi tranquila porque se mira claramente que a oposición non ten vontade de facer cumprir os acordos plenarios, senón que ten vontade de amolar ó Goberno, de poñelo no disparadeiro diante da opinión pública para dicir que non cumprimos os nosos acordos e iso é mentira. Vostedes teñen un exemplo claro no Pleno de 12 de setembro, cóllano e lean as súas intervencións.

SR. SOTO FERREIRO: Sr. Figueroa, o falar non ten cancelas. Vostede segue englobando a "tirios e troianos" en posicións que non se corresponden coa realidade.

Na miña opinión deberamos ser quen os tres Grupos da oposición de producir documentos de todo tipo, mesmo os económicos e que me entenda no sentido máis lato que queira entenderme todo o mundo, para proporcionar alternativas ó desgobierno que vostedes propician coas súas actitudes en moitos casos. Vostede acaba de facer un ofrecemento a un orzamento que eu non lle acepto en principio porque eu lle podo aceptar e ter credibilidade para vostede se cumpre antes todas as mocións que inclumpriron sistematicamente, a partir daí pódolle dar credibilidade democrática para se sentar en pé de igualdade a discutir outras cousas.

Mentres vostedes non demostren claramente vontade de compromiso democrático para min non son interlocutores válidos, dígollo así de claro, non me merecen fe, nin confianza, por qué ma van merecer se incumpren sistematicamente acordos? De qué me serve chegar a acordos con vostedes se ó chegar ó Pleno viran e danlle a volta á chaqueta? De qué serve chegaren a acordos co Partido Popular? Por iso llo estou a dicir e así de claro: acordos que tiñan vostedes preparados que un xa ten algunha que outra cana e vino no Pleno cunha sorpresa infinita.

Vostedes non merecen credibilidade e por iso lles propoño ós outros dous partidos que nos xuntemos a producir todos os documentos habidos e por haber e que vaian ó Pleno da Corporación e vostedes cumpíranos ou non.

Tamén lles digo con absoluta responsabilidade que por mal que me parezan as súas actuacións coma goberno, dígolles tamén que se os demais Grupos non son quen de producir documentos alternativos nós xamais obstaculizaremos o labor de goberno, preferimos malas a ningunha decisión dun goberno. Pero

escollo camiños claros e concretos buscando unha participación de todos se é que todos queremos estar onde debemos estar. Isto é elemental, a estas alturas dóeme a boca de ter que dicir isto. En defensa en primeiro lugar do sistema democrático levado ata as súas últimas consencuencias. Teñan propostas concretas enriba da mesa todos.

Nós pediremos auspiciar documentos conxuntos da oposición e non para apartar ó Goberno de calquera decisión, pero para merecer credibilidade que o Goberno cumpra primeiro todas as mocións da primeira á última, que se aprobaron no Pleno e así eu non terei inconveniente en dicir que se cambiaron de actitude se pode falar. Mentres non fagan iso para min non teñen credibilidade e dígoo lamentándoo moitísimo.

Malia iso tamén lle volto reiterar que se os demais Grupos non son quen de producir documentos alternativos por unha boa gobernanabilidade de Vigo, que é o que lle preocupa ó Partido Galeguista, nós non obstaculizaremos o que vostedes queiran facer aínda que non nos guste, mire se lles son claro, porque na miña opinión esa é unha actitude aberta e responsable de compromiso coa democracia e cunha eficacia municipal.

Vostedes están en plan "falabarato" tirando cortinas de fume e non querendo asumir responsabilidades democráticas de cumprir o que teñen que cumprir.

SRA. PORTEIRO GARCÍA: Seguramente hoxe assistiremos a unha votación coherente o que me parece que debería ser o principio dun tempo novo no que o Partido Popular claramente vote en contra daquelas iniciativas coas que non estea de acordo e logo poida defender a súa posición con elegancia e limpeza. Espero, se iso é así, que sirva alomenos para iso.

Eu si quero falar de casos concretos, Sr. Figueroa, e hai dous que lle presenteí e que non quero esquecer: a depuradora, 26 de xullo do ano pasado, e a concesión da distinción de Viguesa Distinguida a dona Concepción Nogueira de 31 de marzo do ano pasado, estamos cumprindo hoxe un ano exactamente.

Poñíalle tamén coma exemplo ilustrativo o da escultura pero lle vou poñer outro que acaeceu o luns pasado cando vostedes aprobaron a composición das mesas de selección para os tribunais de clasificación da oferta pública de emprego. Lémbrese de que se aprobou aquí unha moción para que esas mesas fosen paritarias? Porque se non se lembra lémbrollo eu.

Mentiras serán as súas, nós non estamos mentindo. Desculpe pero a verba mentira utilizouna vostede e entón me contará cal é a razón para que ese acordo plenario que é tan fácil de cumprir non se cumpra.

Xa que temos agora a sorte de ter á Sra. Alcaldesa presente no Pleno e que antes houbo unha alusión do noso compañeiro e voceiro do BNG, Sr. Toba, gustaríame que nos dese unha explicación diante do Pleno de por qué a Alcaldesa en particular non lle quixo conceder a distinción de Viguesa Distinguida a dona Concha Nogueira, coido que ten vostede unha ocasión magnífica, Sra. Porro, de dármonos algunha explicación de por qué non se cumpríu ese acordo plenario e se hai algo que teñamos que facer para traer novamente a proposta e que neste caso se cumpra.

SR. FIGUEROA VILA: Sra. Porteiro, eu non quería entrar nalgunhas cuestións pero vou ter que llo dicir: o problema que ten vostede é que non está en Vigo. Houbo unha Xunta de Voceiros na que se acordou a constitución desa comisión. Houbo unha Xunta de Voceiros na que se acordou a constitución desa comisión.

SRA. GRAÑA BARCIA: É certo e ademais foi por instancia deste Grupo polo que se formulou dentro dunha Xunta de Voceiros que a composición dos tribunais de selección fose paritaria.

Houbo unha moción que foi aprobado por unanimidade neste Pleno onde se recolleu ese contido.

O luns aprobaron vostedes en Xunta de Goberno as bases da convocatoria onde obviamente se contempla a composición dos tribunais de selección e nesa cláusula dentro das bases non se fala da composición paritaria. Pode ser que eses tribunais teñan ó final unha composición paritaria pero será produto da casualidade pero non de que se recolla o compromiso dentro das bases.

SR. FIGUEROA VILA: Iso non pode pasar. As Xuntas de Voceiros teñen que server para algo. Estannos criticando a nós que non estamos cumprindo eu non quería entrar no tema pero son moitos os exemplos.

Sra. Graña, hai unha emenda de adición asinada por todos os voceiros onde vostedes propuxeron a redacción dun acordo e hoxe abstivéronse. Cómo é posible que un voceiro asine un acordo e logo se absteña? Que nun pacto dun regulamento vostedes din que o van apoiar e chegan ó Pleno e se absteñen? Pois o Partido Popular ten a liberdade e a lexitimidade para cambiar de voto; contéstolle ó Sr. Soto.

Aquí hai un acordo asinado polos catro voceiros pero coido que as Xuntas de Voceiros xa non serven para nada porque son vostedes os que están incumprindo.

É certo que houbo un acordo sobre a composición dos tribunais e mesmo fixo vostede unha proposta que lle aceptamos para incluír ó Sr. Soto. Explíquenme vostedes que nós non o temos que explicar, nós estamos cumprindo pero pasa, Sra. Porteiro, e sinto ter que llo dicir porque non me gustan estas cuestións pero ó mellor coma voceira do seu Grupo tiña que ir ás Xuntas de Voceiros e ó mellor imosllas poñer o día que vostede queira pero que estea presente vostede para que cando logo interveña non teña que preguntar para que saiba o que pasa realmente nas Xuntas de Voceiros.

SRA. PORTEIRO GARCÍA: É un pouco delicado para min ter que lle contestar o que lle vou contestar porque eu me pregunto, por qué non está agora a Sra. Alcaldesa en Madrid, no Senado defendendo os intereses de Vigo coma pode estar eu no Congreso representando á miña cidade? Cando estaba a Sra. Alcaldesa no Senado, a vostede preocupáballe os días que fallaba ó seu labor coma Presidenta da Corporación? Xamais lle escoitei preocuparse por iso. Ninguén nos explicou aínda e algunha explicación deberíamos ter, por qué a ausencia agora desa Cámara de grande representación da nosa rexedora? Desculpe pero é vostede quen saca o tema pero en todo caso eu estaría encantada de que vostede puxera as Xuntas de Voceiros en días nos que eu estea aquí que, coma moi ben sabe, son os luns e os venres, pero coido que o meu Grupo está dignisimamente representado o meu Grupo cos compañeiros e compañeiras que asisten a esas Xuntas de Voceiros que en ningún caso foron, que eu saiba, desautorizados.

Penso que o comentario que lle puxen era un exemplo e fíxese coma se pon vostede, que mala conciencia ten, nin tan siquera era un exemplo para defender a moción, como lle puxen o argumento da escultura.

Reláxese, Sr. Figueroa. Eu non minto, pódome trabucar. Eu podo mentir coma calquera nalgún momento na miña privada, non o sei, ninguén aquí é santo, pero tento non mentir e sobre todo cando fago unha declaración pública. Pódome trabucar e se me trabuquei pido desculpas no suposto de que efectivamente esa información estivese errada pero non minto, quen falou de mentiras foi vostede e quen non me acaba de respostar a ningunha das cuestións que lle formulei da depuradora e moi concretamente pido xa dunha vez unha explicación oficial neste Pleno de por qué a Sra. Nogueira non foi Viguesa Distinguida, son vostedes.

Eu pediría por favor que se relaxe e que cando acuse persoalmente a alguén mire primeiro o que ten na súa casa.

SR. FIGUEROA VILA: Non vou entrar no ton final, se non mentíu se trabucou porque non dixo o que realmente aconteceu nesa Xunta de Voceiros.

Non vou entrar nos tempos en que vostede está nun ou noutro lado porque a nós nin nos interesa pero loxicamente se se chega a acordos nas Xuntas de Voceiros vostede ten que comprender que me moleste que faga unha afirmación dunha Xunta de Voceiros onde se acordaron unha serie de temas e mesmo ampliar eses tribunais incluíndo ó Sr. Soto que non participaba, foi un acordo unánime e por iso ten que entender que me moleste.

(No momento da votación están ausentes os Sres. Arias Moreira, Barros Puente, Caballero Míguez, Comesaña Abalde e Iglesias Carrera).

VOTACIÓN E ACORDO.- Con catorce votos a favor dos Sres. e Sras. Alonso Vázquez, Bermúdez Pérez, Calviño Rodríguez, Cotobad Tombo, Fernández Fernández, Graña Barcia, Martíns Vilanova, Méndez Piñeiro, Porteiro García, Ruiz Cenicerós, Sío Lourido, Soto Ferreiro, Toba Girón, e Vieitez Alonso, e oito votos en contra dos Sres. e Sras. Coello Bufill, Couto Pérez, Figueroa Vila, Guerra Fernández, López-Chaves Castro, Molares Pérez, Polo Lima e a Presidencia,

ACÓRDASE:

Aprobar a moción formulada pola concelleira do Grupo Socialista, Sra. Graña Barcia, relativa ó cumprimento de acordos plenarios, co texto que se transcribe nos antecedentes deste acordo.

24.- (72).- MOCIÓN DO GRUPO MUNICIPAL DO PSDEG-PSOE INSTANDO A IMPLANTACIÓN DUNHA XORNADA DE PORTAS ABERTAS NO CONCELLO DE VIGO.

ANTECEDENTES.- Por escrito de data de entrada no Rexistro Xeral do 15 de marzo de 2006, o concelleiro do Grupo municipal Socialista, Sr. Caballero Míguez, formula a seguinte moción:

“O achegamento das institucións públicas ós cidadáns constitúe un canle que facilita o fortalecemento da democracia e o sentir de participación por parte da cidadanía. Distintas institucións públicas teñen establecido en tempos recentes xornadas de portas abertas nas que os cidadáns poden

acceder ás cámaras e dependencias nas que se toman as decisións políticas que lles concernen. Este é o caso, a modo de exemplo, da Xornada de Portas Abertas que se celebra no Congreso dos Deputados coincidindo co día da Constitución, ou na esfera municipal da xornada na que o Concello de Sevilla abre as súas portas coincidindo coa festividade do Día de Andalucía. En ambos casos o nivel de participación ten sido moi alto.

A casa do Concello de Vigo ten amplas dependencias para a realización das tarefas propias da administración local. Sen embargo, a propia estrutura e funcionamento do Concello é algo que resulta lonxano para unha ampla parte da poboación e só unha moi reducida parte da cidadanía coñece lugares claves para a vida política municipal como o despacho da Alcaldía, a Sala de Prensa ou o propio Salón de Plenos do Concello. Neste senso, o establecemento dunha Xornada de Portas Abertas de periodicidade anual dá a opción de coñecer de primeira man os lugares emblemáticos da "casa do pobo" que debe ser o Concello.

A instauración dunha Xornada de Portas Abertas do Concello de Vigo permite abrir a casa do Concello ós cidadáns de Vigo, tal como se ten feito noutras cidades. Esa visita ó concello débese organizar coa finalidade de que se visiten os lugares máis emblemáticos do mesmo como o Salón de Plenos ou o Despacho da Alcaldía, pero tamén aproveitando esa ocasión para informar ós visitantes sobre o funcionamento dos municipios, así como para presentar de forma didáctica a recente historia política democrática do Concello. Unha posibilidade razoable sería instaurar esta Xornada de Portas Abertas coincidindo có Día da Reconquista, festivo local.

Esta medida tenta facilitar a comunicación e contacto entre o Concello e a cidadanía, así como axudar a construír un sentir de cidade conectado as institucións representativas.

RESOLUCIÓN:

A Corporación municipal viguesa insta ó goberno local a establecer unha Xornada de Portas Abertas do Concello de Vigo de xeito anual, favorecendo o achegamento da cidadanía viguesa ó Concello e realizando unha función de difusión do funcionamento e da historia política democrática do Concello."

A comisión informativa de Xestión Municipal, en sesión do 23 de marzo, quedou enterada do contido da anterior moción.

INTERVENCIÓN DA SRA. SÍO LOURIDO: Esta moción presentouse polo meu compañeiro, Sr. Caballero Míguez, e ten que ver con levar a cabo unha vez ó ano unha xornada de portas abertas na nosa cidade coma se fai no Congreso dos Deputados o Día da Constitución e tamén por exemplo no Concello de Sevilla o Día de Andalucía.

Estas xornadas fan que os cidadáns e as cidadás participen; pódeseles ensinar o despacho da Alcaldía, sala de prensa, salón de Plenos, explicar o funcionamento do Concello, ensinar a estrutura e tamén contarlles de forma didáctica a historia política e democrática do noso Concello, fomentando

así a participación da cidadanía e un fortalecemento da democracia o que nunca está demáis.

Nos antecedentes da moción menciónase que esta xornada de portas abertas pode coincidir por exemplo co día da Reconquista.

(No momento da votación están ausentes os Sres. Arias Moreira, Barros Puente, Caballero Míguez, Coello Bufill, Comesaña Abalde, Iglesias Carrera e Toba Girón e as Sras. Graña Barcia e Polo Lima).

VOTACIÓN E ACORDO.- Por unanimidade dos dezoito membros presentes da Corporación, dos vinteseite que a constituen de dereito e de feito,

ACÓRDASE:

Aprobar a moción formulada polo concelleiro do Grupo municipal Socialista, Sr. Caballero Míguez, relativa á implantación dunha xornada de portas abertas neste Concello, co texto que se transcribe nos antecedentes deste acordo.

25.- (73).- MOCIÓN DO GRUPO MUNICIPAL DO PP RELATIVA Á AXILIZACIÓN DOS TRÁMITES DE ADOPCIÓN POR PARTE DA XUNTA DE GALICIA.

ANTECEDENTES.- Por escrito de data de entrada no Rexistro Xeral do 15 de marzo de 2006, a membro do Grupo municipal do PP, Sra. Iglesias Bueno, formula a seguinte moción:

"No noso país a adopción (adopción plena) supón unha nova relación familiar igual ou equiparada á biolóxica.

No ano 2005, na provincia de Pontevedra, tramitáronse 261 expedientes de adopción internacional e 98 de nacional, sendo nesta provincia onde se rexistran o 40% das solicitudes de adopción de toda a Comunidade Autónoma. Esta cifra ten unha lectura clara: a adopción internacional non é un feito illado, senón en constante crecemento.

Todo proceso de adopción é longo e laborioso: para inicialo o primeiro paso é a apertura de expediente entregando os documentos pertinentes na Delegación Provincial correspondente, que é a responsable da emisión do Certificado de Idoneidade (certificación que acredita que os futuros pais son aptos para adoptar a un menor) sen o cal sería imposible continuar co proceso de adopción propiamente dito.

O Decreto 42/2000, do 7 xaneiro, da Consellería Familia e promoción do emprego, Muller e Mocidade, publicado no Boletín Oficial de Galicia do 6 marzo 2000, núm. 45, no seu artigo 78 di: "*Proposta razoada sobre a*

idoneidade dos solicitantes. Finalizada a valoración, o equipo técnico do menor elevará ao delegado provincial unha proposta razoada sobre a idoneidade dos solicitantes. Recibida a proposta, o delegado provincial emitirá resolución no prazo máximo de seis meses dende a data da solicitude".

Na actualidade estamos ante un incumprimento da Lei por parte da administración xa que o certificado de idoneidade emítese en tempo moi superior a seis meses.

Aproximadamente no mes de novembro do 2005 Vicepresidencia, como solución ao aumento en cadoiro de solicitudes de adopción, agregou un equipo (traballador social e psicólogo) compartido para Pontevedra e Santiago co compromiso de "normalizar a situación en tres meses". Hoxe, catro meses despois, a situación non só non se normalizou, senón que empeorou.

No mes de febreiro de 2006, segundo comunicados á prensa, Vicepresidencia reconece un tempo de espera para obtención do certificado de idoneidade de 10 meses e pon en funcionamento un equipo de reforzo na Delegación de Vigo coa promesa expresa de resolver o problema. Un mes despois, constátase que a espera está xa en 11 meses e aumentando.

Entendemos que as solucións aportadas pola Vicepresidencia da Xunta de Galicia, non foron eficaces nin eficientes para o obxectivo de reducir os tempos de emisión do Certificado de Idoneidade.

Por todo o exposto propoñemos para a súa aprobación no pleno o seguinte moción:

Primeiro.- Contratación de persoal suficiente por parte da Xunta de Galicia e en concordancia coa porcentaxe de solicitudes de adopción á delegación de Vicepresidencia de Vigo en relación coa Comunidade autónoma.

Segundo.- Derivación das familias a outras delegacións da Comunidade Autónoma onde os tempos de espera son sensiblemente menores (evitando así o agravio comparativo existente).

Terceiro.- Acreditación de gabinetes privados e ECAIS (entidades colaboradoras de adopción internacional) para a realización das entrevistas (como existen noutras comunidades autónomas)."

A comisión informativa de Servizos Sociais, en sesión do 23 de marzo, quedou enterada do contido da anterior moción:

A Sra. Iglesias Bueno procede a ler o texto da moción que se transcribe nos antecedentes.

DEBATE.- SRA. MÉNDEZ PIÑEIRO: Teño que os felicitar porque realmente os seus defectos teñen a habilidade de que sempre os transforman en virtudes co cal creo que é unha boa cousa. Vou tentar ser breve aínda que teños bastantes argumentos pero xa é moi tarde.

En primeiro lugar dicir que a Vicepresidencia, ó contrario que vostedes, ten unha política de transparencia e da a coñecer as listas de espera. Non só a Vicepresidencia senón que coido que en xeral a Xunta de Galicia nestes momentos está dando a coñecer as listas de espera en xeral, porque as de sanidade tamén se deron a coñecer.

A pesar de ser moi listos ás veces as cousas se voltan contra un e neste caso coido que se van voltar contra vostedes. Como xa coñecerán saíu hai pouco na prensa o que pasaba previamente a que a Xunta de Galicia actual tivera competencias sobre a materia e corresponde todo o seu período. Para dar uns cantos datos dicir que no ano 2003 houbo 242 solicitudes e emitíronse 202 certificados de idoneidade; no ano 2004 duplicáronse as solicitudes de adopción, foron 424 e este ano redúcense considerablemente os certificados de idoneidade, só se deron 162 co que se ía acumulando a lista.

Pois a pesar de que había todo ese retraso, que só do ano 2004 había 262 certificados de idoneidade que quedaron sen emitir, vostedes naquel intre non colleron contrataron a ninguén e seguiron exactamente igual.

Pero ven o ano 2005 e o que era unha incompetencia nese momento transformouse nunha chapuza. Durante o mes de febreiro e marzo do ano 2005, evidentemente previo ás eleccións, puxeron a uns funcionarios a cumprir horas extraordinarias e cando todos os meses habitualmente se quitaban 16, eses dos meses se quitaron 40 certificados adiante.

Pasado o día pasou a romería, como se di, e mírase que a finais do ano 2005 había 359 peticións, con todas as acumuladas nestes momentos habería unha lista de 617. Darase de conta que 617 solicitudes non se presentaron en seis meses que leva esta Xunta de Galicia. Darase conta que ó chegar esta Xunta e ver esa lista de espera o primeiro que fixo foi contratar un equipo que tiña a base en Santiago e atendía só as certificacións de idoneidade do norte da provincia de Pontevedra, Lalín, A Estrada, etc. Iso xa estaba contratado en novembro.

Como ve a nós si nos gusta resolver os problemas e de dous equipos que había na provincia de Pontevedra en novembro digamos que se contratou medio equipo, porque medio controlaba Santiago e medio aquí. En marzo contratouse o seguinte equipo e o 1 de abril entrou outro. Nestes momentos a Xunta de Galicia ten catro equipos e medio, polo dicir dalgún xeito, compostos dun psicólogo e un traballador social traballando neste momento nas listas de adopción.

Iso é eficiencia e o que vostedes din é oportunismo e chapuza.

SRA. IGLESIAS BUENO: Non vou entrar no xogo de "...e ti máis". Coido que as cifras e os feitos están aí e se hai algo certo é que houbo un gran aumento de solicitudes no 2004 e no 2005 puxémonos a traballar, buscamos unha solución e no momento en que nós gobernabamos cumpríamos a Lei co que o argumento que dan vostedes de que é unha situación herdada non é así porque cando nos fumos do goberno estabamos cumprindo coa Lei.

Por outra banda algo que é perfectamente comprobable e así mo fixeron saber unha comisión de afectados é que no tempo que levan gobernando na Xunta de Galicia, ese período de espera para facer o certificado de idoneidade pasou ser deses seis meses legais que nos cumpríamos, a once e medrando ó ritmo que van. Dentro de pouco pasarán a quince meses segundo os cálculos que eu teño senon se buscan as solucións oportunas.

Hai mes e medio aproximadamente, cando Anxo Quintana dixo que poñería o equipo de apoio e recoñeceu ese tempo de espera, non o fixo; fixo unhas suplencias e as dúas persoas que ía poñer a maiores supliron ás outras dous.

Espero que este novo equipo que se poña en marcha como dixeron hai unha semana non sexa o mesmo.

O único que busquei con esta moción é un labor constructivo, dar un toque de atención a este goberno e coido que o acadei. De momento teño unha esperanza con estas declaracións, ademais temén saíu Abel Losada co que hai máis xente implicada e espero que de verdade se cumpran os prazos.

Con respecto á transparencia quero dicir que as familias estiveron moi preocupadas precisamente pola falla de transparencia, de apoio e sensibilidade da Xunta de Galicia porque tardaron en recibilos e cando o fixeron foi con moi malos modos.

SRA. MÉNDEZ PIÑEIRO: Sra. Iglesias, eu maxinaba que algo de números si sabía. Se digo que hai un número de solicitudes acumuladas no 2004 de 510, evidentemente os certificados que emitiron o fixeron a tempo pero había 510 familias en espera. Se vostede chama a iso idoneidade e pensa que se emiten a tempo evidentemente non conta esas 510 familias que quedaron.

Repito que nestes intres hai exactamente tres equipos e medio traballando na provincia de Pontevedra e no mes de abril, entre o 1 e o 15, entra o cuarto equipo. Había dous, contratouse a un en novembro, outro en marzo e en abril entra o seguinte.

Iso é a realidade e é a resposta que se está a dar. Non quero entrar noutro tipo de discusións porque é tarde e non paga a pena.

Quero anunciar o noso voto en contra porque ós dous primeiros acordos dáse lle resposta dicindo que xa hai os equipos suficientes en canto á contratación de persoal co que as derivacións das familias a outras comunidades non viría a conto. Respecto a acreditación de gabinetes externos non nos parece axeitado que algo tan delicado coma unha adopción que tes que investigar ás familias, saia da propia estrutura administrativa da Xunta de Galicia.

SRA. IGLESIAS BUENO: Coido que tampouco vostede entende de números. O que lle digo é que nós estabamos cumprindo a Lei e poñendo as medidas necesarias para o facer. Dende que vostedes tomaron posesión nas competencias de servizos sociais doblaron as listas de espera.

Só lle pido que tomen as medidas necesarias; pode que non lles gusten as nosas, pois non as tomen, pero fagan outras, o caso é que se cumpra a Lei.

(No momento da votación están ausentes os Sres. Alonso Vázquez, Arias Moreira, Barros Ponte, Caballero Míguez, Comesaña Abalde e Iglesias Carrera).

VOTACIÓN E ACORDO.- Con doce votos en contra dos Sres. e Sras. Bermúdez Pérez, Calviño Rodríguez, Cotobad Tombo, Fernández Fernández, Graña Barcia, Martíns Vilanova, Méndez Piñeiro, Porteiro García, Ruiz Cenicerós, Sío Lourido, Toba Girón, e Vieitez Alonso, oito votos a favor dos Sres. e Sras. Coello Bufill, Couto Pérez, Figueroa Vila, Guerra Fernández, López-Chaves Castro, Molares Pérez, Polo Lima e a Presidencia, e unha abstención do Sr. Soto Ferreiro,

ACÓRDASE:

Rexeitar a moción formulada pola membro do Grupo municipal do PP, Sra. Iglesias Bueno, relativa á axilización dos trámites de adopción por parte da Xunta de Galicia, co texto que se transcribe nos antecedentes deste acordo.

26.- (74).- MOCIÓN CONXUNTA DOS GRUPOS MUNICIPAIS DO PG, BNG E PSDEG-PSOE RELATIVA Á REMODELACIÓN DO ESTADIO MUNICIPAL DE BALAIÓDOS.

ANTECEDENTES.- Por escrito de data de entrada no Rexistro Xeral do 20 de marzo de 2006, os voceiros dos Grupos municipais do PSdeG-PSOE, BNG e PG, formulan a seguinte moción:

"Os voceiros dos Grupos Municipais do PSdeG-PSOE, D. Xulio Calviño Rodríguez; do BNG, D. Xabier Toba Girón e do Partido Galeguista, D. Manoel Soto Ferreiro, diante da necesidade de atender á remodelación do estadio de fútbol municipal da nosa cidade, acordan presentar para a súa aprobación no vindeiro Pleno da Corporación Municipal a seguinte proposta:

O Pleno da Corporación Municipal acorda:

Primeiro.- Constituir unha comisión especial con representación de todos os grupos municipais que impulse e supervise a remodelación do estadio municipal de Balaídos

Segundo.- Instar ao goberno municipal á elaboración dun proxecto de reconstrución e obra do estadio municipal de Balaídos en base ao anteproxecto de remodelación elaborado no ano 1999.

Terceiro.- Instar á alcaldesa-presidenta a que se poña en contacto coas distintas administracións co obxectivo de acadar un acordo sobre o financiamento das obras."

A comisión informativa de Xestión Municipal, en sesión do día 23 de marzo, quedou enterada do contido da anterior moción.

DEBATE.-

(No momento da votación están ausentes os Sres. Arias Moreira, Barros Puente, Caballero Míguez, Comesaña Abalde e Iglesias Carrera).

VOTACIÓN E ACORDO.- Por unanimidade dos vintedous membros presentes da Corporación, dos vintesete que a constituen de dereito e de feito,

ACÓRDASE:

Aprobar a moción conxunta formulada polos voceiros dos Grupos municipais do PSdeG-PSOE, BNG e PG, relativa á necesidade de remodelación do estadio municipal de Balaídos, co texto que se transcribe nos antecedentes deste acordo.

URXENTES:

A.- MOCIÓN CONXUNTA DOS GRUPOS MUNICIPAIS DO PP, PSdeG-PSOE E BNG EN DEFENSA DA RADIO E A TELEVISION PÚBLICA (RTVE) E DA CONTINUIDADE DA RADIO NACIONAL DE ESPAÑA (RNE) EN VIGO.

ANTECEDENTES.- por escrito de data de entrada no Rexistro Xeral do 27 de marzo, os voceiros dos Grupos municipais do PP, PSdeG-PSOE e BNG formulan a seguinte moción:

"O Plan de reestructuración de RTVE presentado pola SEPI contempla a redución de máis de 3.000 postos de traballo e a desaparición dalgúns centros de RNE.

Consideramos que este servizo público de comunicación, con 48 anos de existencia en Vigo, a través primeiro da emisora "La Voz de Vigo", despois de Radio Cadena e finalmente xa como RNE, foi e é unha garantía, no só para a pluralidade informativa, senón para que a realidade da maior urbe de Galicia siga estando presente con asiduidade nun medio de comunicación público de ámbito nacional que emite información as 24 horas do día.

Por isto, se somete á consideración do Pleno a aprobación dos seguintes acordos:

Primeiro.- O Pleno do Concello de Vigo apoia a reforma da RTVE no concernente co compromiso adquirido polo Executivo, baseado nos principios de desgubernamentalización, pluralismo e neutralidade.

Segundo.- Instar á Dirección Xeral de RTVE, á SEPI e ó Goberno da Nación a que, en ningún caso adopten decisións que impliquen a merma de medios materiais e persoais que na actualidade fan posible a labor de RNE en Vigo.

Terceiro.- Do mesmo modo, instar ás Cortes Xerais e aos Grupos Políticos que as conforman a que a futura Lei da Radio e a Televisión de Titularidade estatal, actualmente en tramitación, garanta a actual estrutura territorial de RTVE en todas as Comunidades Autónomas e provincias de España, sen excluír a cidades importantes como Vigo, a máis grande de Galicia, e sen a cal no é posible entender o panorama político e social desta Comunidade.

Cuarto.- Que se manteñan os espazos informativos en galego adicados a novas locais e provinciais, que permiten unha cobertura descentralizada da información e contribúen ao proceso de normalización lingüística.

Quinto.- Dar traslado destes acordos ó Goberno da Nación, á Dirección Xeral de RTVE, a SEPI e o Comité Intercentros da RTVE."

DEBATE.- SR. SOTO FERREIRO: Se se me permite, o Partido Galeguista subscribe esa moción con dúas emendas que lles vou explicar. A primeira no punto 1 cando di "O Pleno do Concello de Vigo apoia a reforma da RTVE no concernente co compromiso adquirido polo Executivo baseado nos principios de desgubernamentalización, pluralismo e neutralidade". Por suposto este é

o acordo político que propón o Goberno pero o Goberno de España tamén ten proposto outra cousa que nos parece absolutamente trascendental que é atacar dunha vez por todas o saneamento económico do ente de RTVE porque é unha sangría de cartos terrorífica e para permitir a pervivenza do ente público iso ten que ser abordado dunha vez.

Polo tanto nós propoñemos unha emenda de adición que diga: "así como o seu obxectivo de saneamento económico das enormes perdas que anualmente non para de contraer RTVE"

Ise é o espírito e polo tanto tentar tamén meterse nese tema que propuxo o Goberno do Estado Español.

No punto número 3, onde dí Galicia, que sexa aí o punto final. Prefiro non explicar isto, é unha emenda de supresión porque a Radio Televisión Galega é moi importante pero non é nin o máis trascendental nin o único. Deixémolo en moi importante como dí aí, cando di "sen excluír a cidades importantes coma Vigo, a máis grade de Galicia" que aí remate.

Son as dúas nosas emendas e o Sr. Toba tiña comentado unha o outro día no tema do idioma, que eu lembre.

SRA. PORTEIRO GARCIA: En relación á proposta de emenda que fai o Partido Galeguista, se se abre a posibilidade de incorporar algún cambio na redacción que en un principio todos aceptabamos, eu pediría tamén que a redacción, Sr. Soto, quedase algo así como: "O Pleno do Concello de Vigo apoia a reforma de Radio Televisión Española no concernente co compromiso adquirido polo Executivo", aquí engadiríamos "e ratificado polo Consello de administración do Ente e polo Parlamento español -porque non é un compromiso só do executivo, quero dicir que ten un consenso moito máis amplo- baseado nos principios de desgubernamentalización, pluralismo, neutralidade e viabilidade".

Como na idea de viabilidade entendo que queda claro. Se lles parece ben, quedaría así redactado o punto número 1. Que conste que non pensabamos introducir ningún cambio nun texto que en principio era acordado por todos pero xa que nos dan esta oportunidade estamos encantados.

Só dicir que non sei se todos os cidadáns e cidadás de Vigo o coñecen, pero este plan de viabilidade non é unha cuestión caprichosa, susténtase nun compromiso aprobado polo Parlamento do Estado de sanear Televisión Española cunha partida orzamentaria este ano, pasando o orzamento de 78 millóns a 575 millóns de euros para que non teña déficit, porque polo contrario veriamonos obrigados a devolver axudas que noutros tempos se lle deron a

Televisión, estamos a falar de algo que pode ter consecuencias moi serias e polo tanto non é unha cuestión gratuíta.

Con toda a solidariedade para os traballadores saber tamén que se está a negociar con sindicatos e que hai a garantía de que ningún traballador será despedido.

Só quería facer esta salvedade e gracias pola oportunidade de intervir.

Emenda formulada polo voceiro do Grupo municipal do PG, Sr. Soto Ferreiro, durante o curso do debate:

Que o punto tres remate onde di "...sen excluír a cidades importantes coma Vigo, a máis grande de Galicia".

Emenda formulada pola voceira do Grupo municipal Socialista, Sra. Porteiro Garcia, durante o curso do debate:

Que a redacción do punto primeiro quede do seguinte xeito: "O Pleno do Concello de Vigo apoia a reforma de Radio Televisión Española no concernente co compromiso adquirido polo Executivo e ratificado polo Consello de Administración do Ente e polo Parlamento Español, baseado nos principios de desgubernamentalización, pluralismo, neutralidade e viabilidade".

Vótanse as emendas formuladas xuntamente coa urxencia e máis o texto da moción.

(No momento das votacións están ausentes os Sres. Arias Moreira, Barros Puente, Caballero Míguez, Comesaña Abalde e Iglesias Carrera).

VOTACIÓN DA URXENCIA.- Por unanimidade dos vintedous membros presentes da Corporación, dos vinteseite que a constituen de dereito e de feito, apróbase a declaración da urxencia ó se acada-la maioría absoluta esixida polo artigo 51 do texto refundido das disposicións legais vixentes en materia de réxime local aprobado por real decreto legislativo 781/1986, de 18 de abril, e artigo 83 do regulamento de organización, funcionamento e réxime xurídico das entidades locais, aprobado por real decreto 2468/86, de 28 de novembro.

VOTACIÓN E ACORDO.- Por unanimidade dos vintedous membros presentes da Corporación, dos vinteseite que a constituen de dereito e de feito,

ACÓRDASE:

Primeiro.- O Pleno do Concello de Vigo apoia a reforma de Radio Televisión Española no concernente co compromiso adquirido polo Executivo e ratificado polo Consello de Administración do Ente e polo Parlamento Español, baseado nos principios de desgubernamentalización, pluralismo, neutralidade e viabilidade.

Segundo.- Instar á Dirección Xeral de RTVE, á SEPI e ó Goberno da Nación a que, en ningún caso adopten decisións que impliquen a merma de medios materiais e persoais que na actualidade fan posible a labor de RNE en Vigo.

Terceiro.- Do mesmo modo, instar ás Cortes Xerais e aos Grupos Políticos que as conforman a que a futura Lei da Radio e a Televisión de Titularidade estatal, actualmente en tramitación, garanta a actual estrutura territorial de RTVE en todas as Comunidades Autónomas e provincias de España, sen excluír a cidades importantes como Vigo, a máis grande de Galicia.

Cuarto.- Que se manteñan os espazos informativos en galego adicados a novas locais e provinciais, que permiten unha cobertura descentralizada da información e contribúen ao proceso de normalización lingüística.

Quinto.- Dar traslado destes acordos ó Goberno da Nación, á Dirección Xeral de RTVE, a SEPI e o Comité Intercentros da RTVE."

27.- (75).- ROGOS E PREGUNTAS.

* PREGUNTAS FORMULADAS POLO CONCELLEIRO DO GRUPO MUNICIPAL DO BNG, SR. FERNÁNDEZ FERNÁNDEZ RELATIVAS A ACORDOS PLENARIOS EN DIVERSOS TEMAS MUNICIPAIS.

ANTECEDENTES.- Por escrito de data de entrada no Rexistro Xeral do 31 de marzo de 2006, o concelleiro do Grupo municipal do BNG, Sr. Fernández Fernández, formula as seguintes preguntas:

"En nome e representación do Grupo Municipal do BNG o concelleiro Amador Fernández Fernández, ten asumido como propios os acordos que en distintos Plenos se teñen tomado por unanimidade e por isto anúncialle que en cada Pleno Ordinario faremos cando menos o recordatorio de seis e moito me temo de non ter suficientes Plenos na presente lexislatura para lle recordar a súa ineficacia e a do seu goberno para cumprir os acordos plenarios. Por isto formulo e presento por as seguintes preguntas para, a ser posible,

sexan contestadas no próximo Pleno Ordinario do mes de Marzo do ano que andamos.

1.- Qué medidas tomou e cando as pensa adoptar para o cumprimento da ordenanza municipal de vallas publicitarias?

2.- Ten vostede confirmación oficial da concesión de aumento de caudal a 3 m3/s.?

3.- Ten vostede coñecemento do lamentable estado dos xardins e beirarruas do contorno do Areal?

4.- Ten vostede coñecemento de que no Concello existe un proxecto para mellorar o actual aliviadeiro de Alcabre feito mal no seu día pola Deputación que evitaria os actuais verquidos nos areais?

5.- Temos xa algunha posibilidade de coñecer novos proxectos para continuar cos paseos do río Lagares?

6.- Cándo se rematarán as obras "urxentísimas" do aliviadeiro do Areal?

A PRESIDENCIA: Temos aquí unha serie de preguntas que van ser respostadas todas por escrito e se non hai máis rematamos a sesión.

E sen ter máis asuntos para tratar, o Sr. Presidente deu por rematada a sesión, ás quince horas e cinco minutos, da que se redacta a presente acta; como secretario dou fé do seu contido e incorpórase ó libro de actas do Pleno autorizada coa miña sinatura e maila do Excm. Sra. Alcaldesa-Presidenta, conforme ó previsto no artigo 110.2 do RD 2568/1986.

kv.

A ALCALDESA,

O SECRETARIO XERAL DO PLENO,

M^a Corina Porro Martínez

José Riesgo Boluda.