



**Concello de Vigo**

**ACTA DA XUNTA DE GOBERNO LOCAL  
Sesión do 1 de xullo de 2021 (1041/1102)**

**ASISTENTES:**

**Membros :**

D. Abel Caballero Álvarez  
D<sup>a</sup> M<sup>a</sup> Carmen Silva Rego (online)  
D. Francisco Javier Pardo Espiñeira  
D<sup>a</sup> Elena Espinosa Mangana  
D<sup>a</sup> M<sup>a</sup> José Caride Estévez (online)  
D. Carlos López Font (online)  
D. Abel Losada Álvarez  
D. Jaime Aneiros Pereira (online)  
D<sup>a</sup> Yolanda Aguiar Castro (online)  
D<sup>a</sup> Patricia Rodríguez Calviño

Na Casa do Concello de Vigo, ás nove horas do día un de xullo de dous mil vinte e un e baixo a presidencia do Excmo. Sr. alcalde, Sr. Caballero Álvarez, coa asistencia dos concelleiros/as anteriormente citados, actuando como Secretaria a concelleira, Sra. Aguiar Castro, constitúese a Xunta de Goberno Local desta Corporación co obxecto de realizar sesión ORDINARIA de acordo coa orde do día remitida a tódolos membros coa antelación legal precisa.

Están tamén presentes por invitación, a titular do órgano de apoio á Xunta de Goberno Local, Sra. Campos Acuña, o interventor xeral, Sr. Escariz Couso, e a titular da Asesoría Xurídica, Sra. Parajó Calvo.

A Xunta de Goberno Local adopta os seguintes acordos:

**1(555).- APROBACIÓN ACTAS.** Apróbase a acta da sesión ordinaria do 24 de xuño de 2021. Deberán incorporarse ó libro de actas da Xunta de Goberno autorizada coa miña sinatura e maila do Sr.Alcalde–presidente.

**2(556).- SUBVENCIÓN NOMINATIVA Á ASOCIACIÓN “AULAS ABIERTAS COMEDORES ESCOLARES”, PARA AXUDAS A FAMILIAS MAIS DESFAVORECIDAS ANTE A PANDEMIA COVID-19 EN PERÚ. EXPTE. 218597/301.**

Visto o informe de fiscalización do 21/06/21, dáse conta do informe-proposta do 04/06/21, asinado polo xefe de Área de Benestar Social, o asesor xurídico adxunto á

Xefatura, a concelleira de Política de Benestar Social e polo concelleiro de Orzamentos e Facenda, que di o seguinte:

## I. ANTECEDENTES

I.1. En data 01.06.2021 (Cód. Solicitud W556294-1819; Doc. nº 210095167), a «Asociación AULAS ABIERTAS COMEDORES ESCOLARES» presentou no Rexistro electrónico do Concello de Vigo unha solicitude de subvención para o desenvolvemento en 2021 do proxecto: *“La Respuesta de “Aulas Abiertas Comedores Escolares al COVID-19 en Perú”, co que se pretende acadar o seguinte obxectivo xeral: «Procurar que los derechos del niño sean una realidad principalmente el derecho a la supervivencia y la salud lo que enlaza con nuestro objetivo de que cada niño reciba una alimentación equilibrada, y el derecho a la educación por lo que procuramos evitar la brecha digital para que ningún niño se quede descolgado de sus clases online».*

I.2. Achegouse tamén a documentación administrativa necesaria para a concesión da subvención: datos identificativos da entidade, Proxecto/Memoria xustificativa, certificacións administrativas de cumprimento das obrigas tributarias e coa SS.SS., estatutos sociais (constan no Exp. nº 182083/301; Doc. nº 190055402), acreditación da representación, NIF, certificación bancaria (consta no Exp. nº 196843/301), declaración responsable de non estar inhabilitada nin incurso en prohibición para ser beneficiaria das subvencións públicas, etc.

I.3. Mediante Resolución do 03.06.2021, a Concelleira delegada da Área de Política de Benestar Social ordenou a incoación de expediente administrativo para a tramitación e resolución de subvención a favor de «AULAS ABIERTAS COMEDORES ESCOLARES» para a execución dese proxecto.

## II. NORMATIVA RELACIONADA

- Declaración Universal de Dereitos humanos, 10 de decembro de 1948.
- Pacto Internacional de Dereitos Cívís e Políticos, 19 de decembro de 1966.
- PIDESC (Pacto Internacional de Dereitos Económicos, Sociais e Culturais, 19 de decembro de 1966).
- Convención internacional sobre os dereitos do neno, adoptada pola Asemblea Xeral da ONU o 20 novembro de 1989.
- CE/1978 (Constitución española, 29 decembro 1978).
- Carta Europea de Autonomía local, Estrasburgo 15.10.1986 (BOE nº 47, 24.02.1989).
- EAG (Estatuto de Autonomía de Galicia; LO.1/1981, do 6 de abril).
- LO.2/2012, do 27 de abril, de Estabilidade orzamentaria e Sostibilidade financeira.
- L.23/1998, do 7 de xullo, do Estado, de Cooperación internacional para o desenvolvemento.
- L.2/2014, do 25 de marzo, da Acción e do Servizo exterior do Estado.
- L.3/2003, do 19 de xuño, de Galicia, de Cooperación para o desenvolvemento.
- D.29/2017, do 9 de marzo, de cooperación para o desenvolvemento.
- LRBL (L.7/1985, do 2 de abril, Reguladora das Bases do Réxime local).
- L.27/2013, do 27 de decembro, de Racionalización e Sostibilidade da Admón. local.



## Concello de Vigo

- L.5/2014, do 27 de maio, de medidas urxentes derivadas da entrada en vigor da Lei 27/2013, do 27 de decembro, de racionalización e sustentabilidade da Administración Local.
- L.15/2014, do 16 de setembro, de racionalización do Sector Público e outras medidas de reforma administrativa.
- LALGA (L.5/1997, do 22 de xullo, de Administración local de Galicia).
- TRRL (RDLEX. 781/1986, do 18 de abril, Texto refundido das disposicións legais vixentes en materia de Réxime local).
- LPACAP (L.39/2015, do 1 de outubro, do Procedemento administrativo común das Admóns. Públicas).
- LRXSP (L.40/2015, do 1 de outubro, de Réxime xurídico do Sector público).
- LRXCA (L.29/1998, do 13 de xullo, reguladora da Xurisdicción contencioso-administrativa).
- L.19/2013, do 9 de decembro, de transparencia, acceso á información pública e bo goberno.
- L.13/2008, do 3 de decembro, Lei de servizos sociais de Galicia.
- LXS (L.38/2003, do 17 de novembro, Lei xeral de subvencións).
- LSG (L.9/2007, do 13 de xuño, de subvencións de Galicia).
- RD.887/2006, do 21 de xuño, Regulamento da Lei xeral de subvencións.
- RD.794/2010, do 16 de xuño, polo que se regulan as subvencións e axudas no ámbito da cooperación internacional que se concedan pola Admón. do Estado.
- TRLRFL (RDLEX. 2/2004, do 5 de marzo, Texto refundido da Lei reguladora das Facendas locais).
- Orde EAH/3565/2008, do 3 de decembro, modificada pola Orde HAP 419/2014, do 14 de marzo, pola que se aproba a estrutura dos orzamentos das Entidades locais.
- RD.130/2019, do 8 de marzo, polo que se regula a BDNS e a publicidade das subvencións e demais axudas públicas.
- Bases de execución do Orzamento xeral – Concello de Vigo.
- Instrucción 1/2014 da Intervención xeral municipal sobre aplicación da L.5/2014.
- Nota informativa do 16.03.2016 da Intervención xeral municipal sobre a BDNS.

### III. INFORME

III.1. En setembro de 2015 as NNUU aprobaron a Axenda 2030 para o desenvolvemento sostible, resultado dun amplo proceso de negociación e consulta aberto e participativo no que se implicaron representantes oficiais dos 193 Estados membros, organizacións da sociedade civil, universidades, o sector privado e a cidadanía mundial. Esta renovada axenda global para o desenvolvemento substitúe á plasmada na Declaración do Milenio do ano 2000.

Un dos obxectivos do desenvolvemento sostible (ODS), no marco da Axenda 2030, asumida tanto polo «V Plan Director da Cooperación Española 2018 – 2021» como polo «IV Plan Director da Cooperación Galega 2018 – 2021» é o de poñer fin á fame (“FAME 0”), acadar a seguridade alimentaria e a mellora da nutrición e promover a agricultura sostible. Preténdese poñer fin á pobreza e á fame en todas as súas formas e dimensións, fomentar a resiliencia e velar porque todos os seres humanos poidan realizar o seu potencial con dignidade e igualdade nun medio ambiente saudable.

III.2. A «Asociación AULAS ABIERTAS COMEDORES ESCOLARES» ten manifestado a súa intención de contribuír a lograr o cumprimento dos ODS coincidindo coa visión expresada na Axenda 2030 de “Conseguir un mundo onde non se deixe a ninguén atrás”, o que pasa por erradicar a pobreza nas súas múltiples dimensións, poñendo fin a todas as formas de malnutrición e facendo que todos os/as nenos/as teñan acceso a alimentos nutritivos, fomentando tamén que os fogares e as comunidades produzan alimentos para o seu autoconsumo de maneira sostible.

III.3. A incidencia da pandemia da COVID-19 en Perú figura descrita no Proxecto presentado por esta Asociación nos seguintes termos:

*«La pandemia de la COVID-19 constituye para Perú, la mayor crisis económica y sanitaria de su época moderna y en el año 2020 su economía se ha reducido en un 12%, según el Banco Mundial, debido a esta causa. Las medidas de inmovilización del gobierno peruano fueron muy estrictas pero el cese de actividades contribuyó a una caída de los ingresos en los hogares peruanos. Se calcula que aproximadamente 3.300.000 personas han caído en la pobreza o pobreza extrema como consecuencia de la pandemia. De acuerdo con las estimaciones realizadas por UNICEF, de esta cifra, aproximadamente un millón doscientos mil (1.200.000) son menores de edad y se estima que los más afectados son los niños de las zonas rurales ya que la pobreza se incrementó de un 47,3% en 2019 a un 62,3% en 2020. La desnutrición y la falta de un acceso adecuado a la salud, son factores que pueden afectar a las futuras generaciones del Perú.»*

*El pasado año 2020 y en la actualidad, nos estamos viendo desbordados por una avalancha de solicitudes de ayuda por la situación de emergencia por la Covid-19. Muchas de las familias de los niños de nuestros comedores perdieron sus trabajos y en muchos casos fueron desahuciados de los cuartos que tenían alquilados para vivir, encontrándose de un día para otro en la calle. Esta situación hizo que tuviéramos que ocuparnos de buscar una solución habitacional alternativa para muchos de ellos y ocuparnos del pago de sus alquileres. También nos encontramos con la dificultad que tenían muchas familias con enfermos, para costear los medicamentos ya que algunos como el Paracetamol, subieron de precio en muchos lugares convirtiéndose en un artículo de lujo que no podían permitirse muchas personas vulnerables. Otra gran problema fue la brecha digital que hacía que se diferenciase todavía más las personas con poder adquisitivo y nuestras familias pobres o muy pobres».*

III.4. Os obxectivos específicos do proxecto presentado son: 1º) garantir a alimentación básica das familias en situación de necesidade (tendo en conta o seu grao de pobreza e o número de persoas convivintes) mediante o reparto de alimentos, 2º) facilitar a adquisición de medicamentos esenciais para combatir a COVID-19, 3º) costear os alugueres das familias obrigadas a deixar as súas vivendas pola perda de traballo e ingresos e 4º) dotar ós/ás nenos/as dos materiais necesarios (teléfonos, portátiles, tablets...) para evitar as negativas consecuencias da “fenda dixital” na súa educación.

Este Proxecto quere facer especial fincapé nos seguintes Obxectivos de Desenvolvemento Sostible:

«1- Fin de la pobreza

2- Hambre cero

4- Educación de calidad a lo largo de toda la vida y en todos los ciclos educativos

5- Igualdad de género



## Concello de Vigo

6- Agua limpia y saneamiento

8- Trabajo digno y crecimiento económico. Apoyar la creación de empleo digno y el florecimiento de todo tipo de empresas».

III.5. Os impactos agardados coa súa execución son a melloría na saúde da poboación infantil e das súas familias e a diminución da desnutrición e a anemia, mellorando así o seu desenvolvemento físico e o rendemento escolar. Ademais, a través da formación académica e a diminución desa “fenda dixital” (posibilitando o acceso ás clases en formato on line) espérase conseguir que ningún/unha rapaz/a quede atrás no seu proceso formativo.

III.6. O orzamento total estimado pola «Asociación AULAS ABIERTAS COMEDORES ESCOLARES» para levar a cabo este proxecto humanitario en 2021 é de 94.533€ e o importe da subvención que se solicita ó Concello de Vigo de 10.000€, que destinará a «contribuir a la mejoría de la salud con una alimentación adecuada, proporcionar ayudas para los medicamentos y posibilitar una vivienda alternativa a aquellos que la han perdido especialmente en la provincia de Celendín y en Pamplona Alta (San Juan de Miraflores) en Lima...».

III.7. Os orzamentos do Concello de Vigo non prevén a referida subvención con carácter nominativo. Con todo, a posibilidade da súa concesión directa, con carácter excepcional e por razóns de interese público, social, económico, HUMANITARIO ou outras que dificulten a súa convocatoria pública está expresamente prevista nos Arts. 22.2.c) da LXS, 19.4.c) da LSG e 67 do RD.887/2006 e, no mesmo sentido, na Base nº 38, Apdo. 5.2, das de execución dos orzamentos municipais, que esixe acreditar a singularidade e as razóns acreditativas do interese público, social e HUMANITARIO concorrentes nas subvencións deste tipo.

III.8. A Disposición adicional 2ª da LSG, posta en relación co seu Art. 19.4, posibilita tamén a concesión directa das subvencións en materia de cooperación para o desenvolvemento reguladas na L.3/2003, do 19 de xuño, que inclúe entre os obxectivos desa cooperación a atención ás situacións de emerxencia das poboacións máis desfavorecidas que precisen da cooperación externa, tanto mediante axuda humanitaria como mediante accións dirixidas á reconstrucción e ó restablecemento institucional.

Entendemos que no presente caso xustificáranse tanto a excepción dos principios xerais de publicidade e concorrència que deben rexer esta materia como o interese público, social e HUMANITARIO da subvención á «Asociación AULAS ABIERTAS COMEDORES ESCOLARES», destinada garantir a alimentación básica das familias en situación de necesidade, a adquisición de medicamentos, procurar unha alternativa residencial ás familias que perderon a súa vivenda e dotar ós/ás nenos/as dos materiais necesarios para evitar a “fenda dixital” no acceso á súa educación.

III.9. O procedemento para a concesión destas subvencións iníciárase de oficio polo centro xestor do crédito orzamentario ó que se imputa á subvención ou por instancia do interesado e rematará coa resolución de concesión ou coa formalización do correspondente convenio.

A concesión desta subvención estará suxeita, especificamente, ás condicións e compromisos establecidos na propia Resolución de concesión (Art. 26 LSG, Art. 28 LXS, Art. 67 RD.887/2006 e Base 38 das de execución dos orzamentos xerais): obxecto, beneficiarios, crédito orzamentario, compatibilidade/incompatibilidade con outras subvencións, pagamento e xustificación, etc.

III.10. As competencias municipais en materia de cooperación internacional descentralizada atopan fundamento tanto na lexislación de réxime local (Arts. 2 e 25 LRBRL, 80.1 LALGA...) como, especificamente, na lexislación sectorial estatal e autonómica. Así:

- A L.23/1998, do 7 de xullo, do Estado, de Cooperación internacional para o desenvolvemento, habilita expresamente para que desde as entidades locais se leven a cabo accións e programas incluíbles no concepto de “*cooperación para o desenvolvemento*”, expresión solidaria da sociedade local que, en todo caso, basearase nos principios de autonomía orzamentaria e autorresponsabilidade no seu desenvolvemento e execución (no marco da política española de cooperación internacional para o desenvolvemento) e no de colaboración entre Admóns. Públicas, tocante ó acceso e participación da información e máximo aproveitamento dos recursos públicos. A lei inclúe entre os obxectivos da política de cooperación internacional a prevención e atención das situacións de emerxencia mediante a prestación de accións de axuda humanitaria (Arts. 3 e 20).
- A L.3/2003, do 19 de xuño, de Galicia, de Cooperación para o desenvolvemento, recoñece tamén esa mesma capacidade municipal para intervir en materia de cooperación internacional, considerando ás entidades locais como “*axentes da cooperación internacional para o desenvolvemento*” (Art. 23.1.a]).
- Finalmente, a L.2/2014, do 25 de marzo, da Acción e do Servizo exterior do Estado, reafirma que as entidades locais poden actuar no eido da cooperación internacional para o desenvolvemento e expresa que a Acción exterior neste sector orientarase a contribuír á erradicación da pobreza, ó desenvolvemento humano sostible e ó pleno exercicio dos dereitos, mediante a consolidación dos procesos democráticos e o Estado de Dereito, a redución das desigualdades, o fomento dos sistemas de cohesión social, a promoción dos dereitos das mulleres e a igualdade de xénero, dando unha resposta de calidade ás crisis humanitarias.

A seguir, enumera entre os suxeitos da Acción Exterior do Estado ás Admóns. Públicas (entre as que, loxicamente, inclúese a Admón. local) e prescribe o deber dos órganos constitucionais, as CCAA, as Cidades Autónomas, «*as entidades que integran a Administración Local*» e os organismos, entidades e institucións delas dependentes de manter informado ó Ministerio de Asuntos Exteriores e de Cooperación das súas propostas sobre actuacións con proxección exterior, para que este departamento poida informar e, de ser o caso, emitir recomendacións motivadas sobre a adecuación da proposta de actuación ás directrices, fins e obxectivos da Política Exterior fixados polo Goberno e os instrumentos de planificación establecidos por esta lei (Arts. 5, 11 e ccdtes.).

Esta atribución competencial realizada pola lexislación sectorial en materia de cooperación internacional para o desenvolvemento ten fundamento mediato na propia CE/1978 (Preámbulo, Título Preliminar, Arts. 9.2, 10, 137...) e resulta congruente co contido do Art. 10.3 da Carta Europea de Autonomía local, ratificada por España, que establece que as entidades locais poderán, nas condicións eventualmente previstas pola Lei, cooperar coas entidades doutros Estados.



## Concello de Vigo

Outra cousa é o alcance do exercicio desta competencia, que estará necesariamente supeditado ás directrices da política española de cooperación internacional para o desenvolvemento e delimitado pola aplicación dos principios de colaboración, autonomía orzamentaria, autorresponsabilidade no seu desenvolvemento e execución e cumprimento da lexislación en materia de estabilidade e sostibilidade orzamentaria.

III.11. No proxecto presentado ó Concello de Vigo pola «Asociación AULAS ABIERTAS COMEDORES ESCOLARES» xustifícase expresamente a súa coherencia coas políticas de acción humanitaria do Estado contidas no «V Plan Director da Cooperación Española 2018 – 2021». Tamén resultaría coherente coas políticas de acción humanitaria da cooperación galega, concretadas hoxe no «IV Plan Director da Cooperación Galega 2018 – 2021», no que se inclúe a Perú dentro dos países prioritarios desa cooperación na área de América do Sur, xunto con Bolivia e Ecuador.

III.12. Toda vez que ten transcendencia económica, antes da súa aprobación polo órgano competente (XGL), o expediente deberá ser sometido a informe preceptivo de fiscalización previa pola Intervención xeral municipal (Art. 214 TRLRFL), a fin de verificar a existencia de crédito axeitado e suficiente para atender ás obrigas de contido económico derivadas da concesión da subvención.

III.13. O informe xurídico dáse por evacuado nos termos contidos no presente informe-proposta, redactado e asinado polo Asesor xurídico adxunto á Xefatura de Benestar social (Resolución Concelleiro delegado da Área de Xestión municipal do 07.02.2013).

### IV. PROPOSTA DE ACORDO

En consecuencia, visto o que antecede e a normativa aplicable, propónse á Xunta de Goberno Local (Art. 127.1.g) LRBRL, Art. 31 LSG e ccdtes.), previo informe da Intervención xeral municipal, a adopción do seguinte,  
«ACORDO

PRIMEIRO.- Conceder á «Asociación AULAS ABIERTAS COMEDORES ESCOLARES» unha subvención directa por importe de 10.000€ (DEZ MIL EUROS) para o desenvolvemento en 2021 do proxecto: “*La Respuesta de “Aulas Abiertas Comedores Escolares al COVID-19 en Perú”*”, de acordo coa documentación e a proposta presentadas ó Concello de Vigo (Exps. núms. 218597/301 e 218595/301).

SEGUNDO.- Aprobar e autorizar o gasto de 10.000€ con cargo á aplicación nº 2310.480.00.14 dos orzamentos vixentes e á súa bolsa de vinculación, a favor da «Asociación AULAS ABIERTAS COMEDORES ESCOLARES», NIF G27794445.

TERCEIRO.- Publicar a subvención concedida no “Portal da Transparencia e Bo Goberno” do Concello de Vigo (<http://transparencia.vigo.org>) e remitir a información precisa á Base de Datos Nacional de Subvencións (BDNS), na que se deberá rexistrar unha “convocatoria instrumental” e os datos estruturados inmediatamente despois da concesión

CUARTO.- A concesión desta subvención rexerese polas seguintes Estipulacións:

1ª.- *Obxecto*: o obxecto desta subvención será a execución do proxecto da «Asociación AULAS ABIERTAS COMEDORES ESCOLARES»: “La Respuesta de “Aulas Abiertas Comedores Escolares al COVID-19 en Perú”, no ano 2021, co que se pretende garantir a alimentación básica das familias en situación de necesidade mediante o reparto de alimentos, facilitar a adquisición de medicamentos esenciais para combatir a COVID-19, costear os alugueiros das familias obrigadas a deixar as súas vivendas pola perda de traballo e ingresos e dotar ós/ás nenos/as dos materiais necesarios para evitar as negativas consecuencias da “fenda dixital” na súa educación.

2ª.- *Beneficiarios/as e modalidades de axuda*: as persoas beneficiarias directas da axuda municipal serán os/as nenos/as e as familias en situación de necesidade das provincias de Cajamarca e Celendín así como de Lima, ás que se lles facilitarán alimentos básicos, medicamentos, aloxamento alternativo e material escolar axeitado.

3ª.- *Crédito orzamentario*: o gasto que representa para o Concello de Vigo esta subvención (10.000€) poderá financiarse con cargo á aplicación nº 2310.480.00.14 dos vixentes orzamentos municipais e á súa bolsa de vinculación.

4ª.- *Pagamento*: tendo en conta as características humanitarias do proxecto (enmarcable nas axudas de cooperación ó desenvolvemento) e da propia entidade promotora, realizarase un pagamento anticipado polo 100% do importe concedido, que se xustifica legalmente na necesidade de acadar unha maior eficacia e eficiencia na xestión dos fondos públicos destinados á cooperación para o desenvolvemento, tal como se indica na Disposición adicional 2ª, apdo. 2, da L.9/2007 (LSG), que permite arbitrar nas bases reguladoras da subvención “sistemas específicos de pagamentos anticipados de ata o 100% da subvención concedida” («Réxime especial das axudas en materia de cooperación exterior»).

De acordo co artigo 42 do Real Decreto 887/2006, de 21 de xullo, Regulamento da Lei xeral de subvencións e a propia Disposición adicional 2ª, apdo. 2, da LSG, non será esixible a constitución de garantías.

5ª.- *Compatibilidade*: esta subvención será compatible con calquera outra subvención ou axuda para a mesma finalidade procedente de calquera outra Administración ou de entes públicos ou privados, nacionais, da Unión Europea ou de organismos internacionais. Con todo, a beneficiaria deberá comunicar ó Concello de Vigo a obtención doutras posibles subvencións, axudas, ingresos ou recursos que financien a actividade subvencionada.

Esta comunicación deberá efectuarse no momento en que se coñeza e, en todo caso, con anterioridade á xustificación da aplicación dada ós fondos recibidos. En calquera caso, o importe total da subvención ou subvencións non poderá superar o da actividade subvencionada; caso no que se procederá na forma prevista no Art. 34 do RD.887/2006, do 21 de xullo.

Se o custo total da actividade subvencionada resultase ser menor que o contemplado para a concesión da subvención ou se reducisen na execución da actividade subvencionada as actuacións ou elementos previstos como integrantes da mesma, procederá a redución da subvención na mesma proporción.





## Concello de Vigo

A comunicación destas circunstancias ó Concello deberá efectuarse no momento en que se coñeza e, en todo caso, con anterioridade á xustificación da aplicación dada ós fondos recibidos.

6ª.- *Xustificación*: ó abeiro do previsto na Disposición adicional 2ª, apdo. 2, da LSG, establécese un réxime especial de xustificación.

A documentación xustificativa da subvención deberá achegarse necesariamente antes do **01.11.2021** a través da sé electrónica do Concello de Vigo (<https://sede.vigo.org/expedientes/sede/?lang=gal#2>) por calquera dos mecanismos de identificación admitidos nela.

A entidade beneficiaria deberá presentar un informe final que constará de dúas partes:

1ª) Xustificación técnica: indicará co máximo detalle posible as actividades realizadas, obxectivos acadados e resultados obtidos.

2ª) Xustificación económica: comprenderá toda a documentación que acredite os gastos efectuados con cargo á subvención concedida e realizárase mediante conta xustificativa que incluíra a declaración das actividades realizadas e o seu custo, coa desagregación de cada un dos gastos realizados.

A xustificación técnica incluíra:

- a) Certificación da persoa que ostente a representación legal da entidade beneficiaria acreditativa da total realización do proxecto e da aplicación dos fondos ó fin destinado.
- b) Informe final de execución sobre os obxectivos, actividades e resultados acadados polo proxecto. Deberá estar asinado pola persoa responsable da xestión técnico-económica do proxecto.

A xustificación económica comprenderá toda a documentación que acredite os gastos efectuados con cargo á subvención concedida. A conta xustificativa será con entrega de informe de auditor/a, que incluíra:

- a) Certificación dos gastos polo importe total do proxecto, asinada pola persoa que ostente a representación legal da entidade beneficiaria.
- b) (De ser o caso) Declaración responsable do representante legal da entidade, complementaria e actualizada, doutras axudas solicitadas, pendentes de resolución, outorgadas ou recibidas para o proxecto subvencionado.
- c) Relación de todos os gastos efectuados, con indicación da data e do número da factura ou do documento xustificativo do gasto, identificación do emisor das mesmas, data e forma de pagamento e descrición do gasto co seu importe en moeda local e o seu equivalente en euros.
- d) Informe do/a auditor/a de contas, que deberá estar inscrito/a como exercente no Rexistro Oficial de Auditores de Contas (ROAC) no caso de ser realizada por persoal

sometido á lexislación española. Tamén poderá ser realizada por auditores/as exercentes no país onde se leve a cabo o proxecto, sempre que no país de referencia exista un réxime de habilitación para o exercicio da actividade de auditoría de contas.

A presentación da auditoría coma forma xustificativa do gasto non exime á entidade beneficiaria da subvención do mantemento do soporte documental de acordo cos prazos estipulados pola normativa aplicable.

A beneficiaria deberá facilitar, de ser o caso, a información complementaria que lle sexa requirida pola Concellería de Política de Benestar Social e pola Intervención xeral municipal, Tribunal de Contas e Consello de Contas no exercicio das súas funcións de fiscalización e control do destino das subvencións.

7ª.- *Protección de datos*: en cumprimento do Regulamento (UE) 2016/679 sobre protección de datos de carácter persoal, da Lei Orgánica 3/2018, do 5 de decembro, de Protección de datos persoais e garantía dos dereitos dixitais e das demais disposicións vixentes nesta materia, infórmase que os datos da entidade beneficiaria e os dos seus representantes serán incorporados ós correspondentes ficheiros municipais baixo a responsabilidade do Concello de Vigo e ás bases de datos de xestión municipal e de Benestar social. A finalidade da súa recollida e tratamento é a instrución do procedemento para a concesión da subvención obxecto desta Resolución, a práctica das publicacións, comunicacións e notificacións de obrigado cumprimento, o seguimento e comprobación da actividade subvencionada e as demais actuacións previstas na normativa reguladora das subvencións públicas, en orde á conclusión do proceso de subvencións.

Poderán ser cedidos a outras Administracións, organismos e institucións, asumindo estas as obrigas dos responsables de tratamento de datos. Tamén poderán ser cedidos en cumprimento dun mandato legal ou xudicial e verificados e cotexados con calquera outros dos que as demais Administracións dispoñan a fin de comprobar a súa exactitude e veracidade. A base lexitimadora do tratamento previsto reside no consentimento expreso das persoas que representan á entidade beneficiaria e no exercicio lexítimo das competencias municipais atribuídas pola normativa de réxime local e sectorial aplicable. As persoas interesadas poden exercitar os dereitos de acceso, rectificación, supresión, oposición, limitación do tratamento e portabilidade así como opoñerse á toma de decisións individuais automatizadas, incluída a elaboración de perfís, na forma prevista na normativa vixente, perante o órgano responsable do ficheiro (Concello de Vigo). Así mesmo, teñen dereito a presentar unha reclamación perante a Axencia Española de Protección de Datos ([www.aepd.es](http://www.aepd.es)). Disporán de máis información na web municipal ou contactando co delegado de protección de datos no enderezo: [dpd.vigo@vigo.org](mailto:dpd.vigo@vigo.org)

8ª.- *Réxime xurídico aplicable*: A concesión da subvención obxecto deste Convenio rexerase, ademais de polas anteriores estipulacións, pola L.38/2003 do 17 de novembro, xeral de subvencións e o RD.887/2006, do 21 de xullo, polo que se aprobou o seu Regulamento, nos seus preceptos básicos; a lexislación básica do Estado en materia de réxime local; a L.9/2007, do 13 de xuño, de subvencións de Galicia; os preceptos non básicos da L.38/2003 e do RD.887/2006; as Bases de Execución dos orzamentos municipais e as restantes normas de dereito administrativo e, no seu defecto, as normas de dereito privado».



## Concello de Vigo

Non obstante, a Xunta de Goberno Local adoptará o acordo que estime máis conveniente para os intereses municipais.

### **ACORDO**

A Xunta de Goberno local aproba a proposta contida no precedente informe.

### **3(557).- PROPOSTA DE APROBACIÓN DO “PROXECTO ANUAL DE SERVIZOS SOCIAIS COMUNITARIOS 2021”. EXPTE. 218322/301.**

Visto o informe xurídico do 21/06/21 e o informe de fiscalización do 28/06/21, dáse conta do informe-proposta do 17/06/21, asinado polo xefe de Área de Benestar Social, e pola concelleira de Política de Benestar Social, que di o seguinte:

#### I. ANTECEDENTES

I.1. Con data 27.05.2021 a Concelleira delegada de Política de Benestar Social (Yolanda Aguiar Castro) á vista do informe da mesma data do Xefe de Área de Benestar social, resolveu iniciar o expediente do «PROXECTO ANUAL DE SERVIZOS SOCIAIS COMUNITARIOS MUNICIPAIS – 2021» para a súa presentación perante a Consellería de Política Social da Xunta de Galicia, a fin de obter as axudas destinadas ó cofinanciamento da prestación dos servizos sociais no Concello de Vigo reguladas no Decreto 99/2012, do 16 de marzo de 2012 (DOG nº 63, do 30.03.2012) e normativa complementaria.

I.2. O artigo 43 do citado Decreto 99/2012, modificado polo posterior Decreto 148/2014, do 6 de novembro, regula a iniciación do procedemento, concretando no seu apartado 1.b) que o Proxecto anual de servizos sociais comunitarios municipais deberá ser aprobado polo órgano competente da Corporación Local, facendo constar expresamente a continuidade na prestación deses servizos.

I.3. Posteriormente, no DOG nº 140, do 26.07.2016 publicouse a Orde do 13.07.2016 pola que se modificaron os módulos económicos de financiamento e unha actualización ao alza das contías dos gastos de persoal dos servizos sociais comunitarios establecidos no Decreto 99/2012, do 16 de marzo, polo que se regulan os servizos sociais comunitarios e o seu financiamento,

#### II. INFORME

II.1. Mediante Decreto 99/2012, do 16 de marzo, régulanse os servizos sociais comunitarios e o seu financiamento, producíndose un cambio de procedemento: do anterior baseado na convocatoria anual de subvencións a outro de transferencias de ciclo anual para dar continuidade a uns servizos fundamentais prestados á cidadanía polas Corporacións Locais (“Plan concertado”).

II.2. O Decreto 99/2012, modificado polo posterior Decreto 148/2014 do 6 de novembro, ademais de desenvolver a Lei 13/2008, do 3 de decembro, de servizos sociais de Galicia, recolle entre os seus obxectivos o de establecer os mecanismos que permitan a transferencia

automática aos entes locais das cantidades que anualmente lles correspondan en concepto de cota fixa polo “Plan concertado” de servizos sociais.

II.3. As cantidades que perciban para o seu financiamento as entidades locais como titulares dos servizos sociais comunitarios diferencianse entre transferencias correntes e transferencias de capital. As de capital poderán ter como finalidade novos investimentos en centros de servizos sociais, o seu equipamento ou a adaptación e mellora da accesibilidade das instalacións e as transferencias correntes enfócanse ó financiamento dos gastos de persoal, indemnizacións por razón de servizo e formación, servizos de axuda no fogar e sostenemento doutros programas de actuación comunitaria.

A Concellería de Servizos Sociais iniciou no 2020 un Plan de investimentos para a mellora e ampliación da prestación dos servizos sociais, tendo dous proxectos previstos este ano. Por un lado, a rehabilitación interior e ampliación do centro de servizos sociais da Praza da Princesa cun orzamento de 540.000,00€ e por outro, a rehabilitación do edificio sito en rúa Alta n.º 23 do Casco Vello para uso como Centro de formación de Benestar Social cun orzamento total de 648.000,00 €. O financiamento para estes investimentos deberá axustarse ao Mapa galego de servizos sociais e ao Plan estratéxico de servizos sociais tal e como recolle o xa citado Decreto 99/2012, do 16 de marzo de 2012 que regula os servizos sociais e o seu financiamento. Pero dado que, tanto o Mapa galego de servizos sociais coma o Plan estratéxico de servizos sociais a día de hoxe seguen sen aprobarse por parte da Xunta de Galicia, e polo tanto, non se convocan subvencións en réxime de concurrencia competitiva, estes investimentos serán asumidos e financiados polo Concello de Vigo.

### III. PROPOSTA DE ACORDO

Polo anteriormente exposto, propónse á Xunta de Goberno Local do Concello de Vigo, a adopción do seguinte,

#### «ACORDO

PRIMEIRO: Aprobar o «PROXECTO ANUAL DE SERVIZOS SOCIAIS COMUNITARIOS MUNICIPAIS – 2021», elaborado polo Servizo de Benestar social do Concello de Vigo, de acordo coa documentación que obra no expediente administrativo nº 218322/301 (2021).

SEGUNDO: Facer constar expresamente, para os efectos do disposto no Art. 43 do Decreto 99/2012, do 16 de marzo de 2012, polo que se regulan os servizos sociais comunitarios e o seu financiamento, a **continuidade na prestación destes servizos no Concello de Vigo.**

TERCEIRO: Solicitar á Consellería de Política Social da Xunta de Galicia unha transferencia finalista para o cofinanciamento dos servizos sociais comunitarios de titularidade municipal que ascende a un importe total, segundo se reflicte no resumo xeral adxunto, de **11.461.575,07 €** co seguinte detalle:

-Persoal: 1.103.760,00 €  
-Mantemento: 3.396,89 €  
-Axuda no fogar:

\*Modalidade de prestación básica: 281.724,44 €

\*Modalidade para persoas valoradas como dependentes: 4.858.613,15 €



## Concello de Vigo

- Xestión de programas: 5.214.080,59 €
- Investimentos: 0,00 €

CUARTO: Adóptase ademais o compromiso de cofinanciar o mantemento e o desenvolvemento dos servizos sociais comunitarios de titularidade municipal incluídos no Proxecto anual presentado para a solicitude da transferencia finalista correspondente ó exercicio 2021, na contía de **9.239.833,81 €**, que supón unha porcentaxe do **44,63%** sobre o orzamento total do Proxecto, excluídas outras achegas autonómicas.

QUINTO: Facer constar que a sinatura de todos os documentos e comunicacións e a orde e visto e prace das certificacións que se remitan á Consellería de Política Social relacionadas co presente expediente, correspóndelle á Concelleira delegada de Política de Benestar Social, D<sup>a</sup> Yolanda Aguiar Castro, segundo decretos de delegación de 18 e 26 de xuño de 2019 e acordo XGL de 5/11/2020, que aproba o texto consolidado de competencias da XGL nos Concelleiros Delegados de Área e nos demais e nos demais preceptos de pertinente aplicación.

Non obstante, a Xunta de Goberno Local adoptará o acordo que estime máis oportuno.

### **ACORDO**

A Xunta de Goberno local aproba a proposta contida no precedente informe.

### **4(558).- EXPEDIENTE DE CONTRATACIÓN, POR PROCEDIMENTO ABERTO SIMPLIFICADO ABREVIADO, DO SUBMINISTRO DUNHA CARPA QUE ALBERGARÁ OS VEHÍCULOS DO SERVIZO DE BOMBEIROS NO PARQUE PROVISIONAL DAS INSTALACIÓNS EDAR. EXPTE. 6446/213.**

Visto o informe xurídico do 22/06/21 e o informe de fiscalización do 24/06/21, dasé conta do informe-proposta do 08/06/21, asinado polo xefe do Servizo de Extinción de Incendios, a concelleira-delegada de Área e polo concelleiro-delegado de Orzamentos e Facenda, que di o seguinte:

#### **NORMATIVA DE APLICACIÓN**

- Lei 9/2017, de 8 de novembro, de Contratos do Sector Público (LCSP).
- Real Decreto 817/2009, de 8 de maio, polo que se desenvolve parcialmente a Lei 30/2007, de 30 de outubro, de Contratos do Sector Público (RLCSP) no que non se opoña á Lei 9/2017.
- Real Decreto 1098/2001, de 12 de outubro, polo que se aproba o Regulamento xeral da Lei de contratos das administracións públicas (RLCAP) no que no se opoña á Lei 9/2017.
- Lei 7/1985, de 2 de abril, reguladora das bases do réxime local (LBRL).
- Real Decreto Lexislativo 781/1986, de 18 de abril, texto refundido das disposicións legais vixentes en materia de réxime local (TRRL).

Lei 5/1997 de 22 de xullo de Administración Local de Galicia (LALGA).

## **ANTECEDENTES**

**Primeiro.-** Mediante resolución de 4 de maio de 2021 a concelleira-delegada de Economía, Empresa e seguridade acordou iniciar o procedemento de contratación para o suministro e instalación dunha carpa que albergará os vehículos do servizo de bombeiros no parque provisional das instalacións EDAR.

**Segundo.-** No expediente tramitado ó efecto consta entre outra a seguinte documentación:

Informe xustificativo da necesidade e idoneidade do contrato asinado polo xefe do servizo de Bombeiros o 4 de maio de 2021 e a concelleira-delegada de Economía, Empresa e seguridade

Resolución de inicio do expediente de contratación da concelleira-delegada de Economía, Empresa e seguridade de 4 de maio de 2021.

Memoria ecocómica do contrato de data 5 de maio de 2021, asinada polo xefe do Servizo de Bombeiros, Concelleiro Orzamentos e Facenda e o conforme da concelleira-delegada de Empresa, Economía e Seguridade.

Certificado de crédito de data 6 de maio de 2021.

Dilixencia do Servizo de Contratación de data 2 de xunio de 2021.

Prego de prescricións técnicas particulares (PPT) de data 7 de abril de 2021 e correxido o 7 de xunio de 2021, asinado polo xefe do servizo de Bombeiros.

Memoria xustificativa do contrato de data 7 de maio de 2021 e correxido o 7 de xunio de 2021, asinada polo xefe do Servizo de Bombeiros e o conforme da concelleira-delegada de Empresa, Economía e Seguridade.

Informe da xefa do Servizo de Contratación de 07 de xunio de 2021 sobre a incorporación da documentación esixida pola normativa de contratación pública.

Prego de cláusulas administrativas particulares para a contratación por procedemento aberto simplificado abreviado do subministro e instalación dunha carpa que albergará os vehículos do Servizo de Bombeiros no parque provisional das instalacións EDAR, asinado pola técnica de contratación de data de 7 de xunio e pola xefa do Servizo de Contratación o 8 de xunio de 2021.

## **FUNDAMENTOS DE DEREITO**

**Primeiro.-** O expediente de contratación, de acordo co disposto no artigo 116.1 da LCSP, iniciarase polo Órgano de Contratación motivando a necesidade do contrato nos termos previstos no artigo 28 desta lei. No concello de Vigo esta competencia esta delegada por acordo da Xunta de Goberno Local de 20 de xuño de 2019 nos concelleiros de Área. A concelleira-delegada da Empresa, Economía e Seguridade mediante resolución de 29 de marzo de 2021 autorizou o inicio da tramitación deste expediente de contratación.



## Concello de Vigo

**Segundo.-** Dado o obxecto o tipo de contrato é de subministro (art. 16 LCSP).O procedemento elixido para a contratación é o aberto (art. 156 LCSP) e ao tratarse dun procedemento aberto simplificado abreviado non é necesaria a súa xustificación.

**Terceiro.-** O expediente refírese á totalidade do obxecto do contrato e no mesmo consta, tal e como prevé o artigo 116 apartados 2 e 3 da LCSP o prego de cláusulas administrativas particulares e o prego de prescricións técnicas.

**Cuarto.-** No expediente xustifícase a necesidade e idoneidade do contrato de conformidade cos artigos 28 e 116.1 da LCSP.

**Quinto.-** Na memoria xustifícase a división en lotes (artigo 116.4.g) LCSP), o prezo e a súa xustificación (artigo 100 e seguintes LCSP), o prazo de duración e de execución (art. 29 LCSP), o valor estimado do contrato (artigo 116.4.d) LCSP), os criterios de adxudicación e fórmulas de valoración (artigo 145 e 146 LCSP), as condicións especiais de execución (art. 202.1 LCSP), o principio de estabilidade orzamentaria e sustentabilidade financeira (artigo 7.3 d Lei Orgánica 2/2012, de 27 de abril).

**Sexto.-** De conformidade coa disposición adicional terceira, apartado 8 da LCSP e a disposición adicional oitava, apartado e) da Ley 7/1985, de 2 de abril, reguladora das bases de réxime local (LRBRL), se require o informe preceptivo da Asesoría Xurídica do Concello de Vigo.

**Sétimo.-** O artigo 116.3 e o apartado 3 da disposición adicional terceira da LCSP, dispoñen que ao expediente se incorporará o certificado de existencia de crédito ou documento que legalmente o substitúa. Este documento, xunto co informe de fiscalización previa, incorporárase pola Intervención Xeral ao procedemento con carácter previo á aprobación polo órgano de contratación.

**Oitavo.-** A competencia para a resolución do presente expediente correspóndelle á Xunta de Goberno Local, na súa calidade de órgano de contratación, conforme ó previsto na Disposición adicional segunda apartado 11 da LCSP. A resolución deberá ser motivada e aprobará o expediente de contratación, dispoñendo a apertura do procedemento de adxudicación (artigo 117 LCSP) e implicará a aprobación do gasto.

A vista do exposto, e previo informe da Asesoría Xurídica e da Intervención Xeral do Concello de Vigo, propónse á Xunta de Goberno Local como órgano de contratación, en uso das facultades que lle confire a lexislación vixente, a adopción do seguinte acordo:

*“1º Aprobar o expediente de contratación por procedemento aberto simplificado abreviado para o subministro e instalación dunha carpa que albergará os vehículos do Servizo de Bombeiros no parque provisional das instalacións EDAR que contén o prego de prescricións técnicas asinado polo xefe do servizo en data 7 de xunio de 2021.*

*2º. Aprobar o prego de cláusulas administrativas particulares que rexerá a contratación, redactado pola xefa do Servizo de Contratación en data 7 de xunio de 2021.*

*3º.- Autorizar o gasto por importe de 48.400,00 euros, do que 8.400,00€ corresponde ao 21% de IVE soportado pola administración, que se imputará á aplicación orzamentaria 13606320000 “ Inversión mellora nos parques” do presuposto municipal vixente.*

*4º Abrir o procedemento de licitación na forma legalmente prevista.”*

## **ACORDO**

A Xunta de Goberno local aproba a proposta contida no precedente informe.

### **5(559).- EXPEDIENTE DE CONTRATACIÓN, POR PROCEDIMIENTO ABERTO, DO SUBMINISTRO DE EQUIPOS AUTÓNOMOS DE RESPIRACIÓN E HIDROLAVADORAS PARA O PARQUE CENTRAL DE TEIS E PARQUE AUXILIAR DO SERVIZO DE BOMBEIROS. EXPTE. 6408/213.**

Visto o informe xurídico do 22/06/21 e o informe de fiscalización do 24/06/21, dasé conta do informe-proposta do 08/06/21, asinado polo xefe do Servizo de Extinción de Incendios, a concelleira-delegada de Área e polo concelleiro-delegado de Orzamentos e Facenda, que di o seguinte:

#### **NORMATIVA DE APLICACIÓN**

- Lei 9/2017, de 8 de novembro, de Contratos do Sector Público (LCSP).
- Real Decreto 817/2009, de 8 de maio, polo que se desenvolve parcialmente a Lei 30/2007, de 30 de outubro, de Contratos do Sector Público 8RLCSP no que non se opoña á Lei 9/2017.
- Real Decreto 1098/2001, de 12 de outubro, polo que se aproba o Regulamento xeral da Lei de contratos das administracións públicas (RLCAP) no que no se opoña á Lei 9/2017.
- Lei 7/1985, de 2 de abril, reguladora das bases do réxime local (LBRL).
- Real Decreto Lexislativo 781/1986, de 18 de abril, texto refundido das disposicións legais vixentes en materia de réxime local (TRRL).  
Lei 5/1997 de 22 de xullo de Administración Local de Galicia (LALGA).

#### **ANTECEDENTES**

**Primeiro.-** Mediante resolución de 29 de marzo de 2021 a concelleira-delegada de Economía, Empresa e seguridade acordou iniciar o procedemento de contratación para o subministro de equipos autónomos de respiración ( ERAs ) e hidrolavadoras para o Servizo de Bombeiros.

**Segundo.-** No expediente tramitado ó efecto consta entre outra a seguinte documentación:

Informe xustificativo da necesidade e idoneidade do contrato asinado polo xefe do servizo de Bombeiros o 29 de marzo de 2021 e a concelleira-delegada de Economía, Empresa e seguridade





## Concello de Vigo

Resolución de inicio do expediente de contratación da concelleira-delegada de Economía, Empresa e seguridade de 29 de marzo de 2021.

Memoria económica do contrato de data 30 de marzo de 2021, asinada polo xefe do Servizo de Bombeiros e o conforme da concelleira-delegada de Empresa, Economía e Seguridade.

Certificado de crédito de data 5 de abril de 2021.

Dilixencia do Servizo de Contratación de data 2 de xuño de 2021.

Prego de prescricións técnicas particulares (PPT) de data 7 de abril de 2021 e corrixido o 2 de xuño de 2021, asinado polo xefe do servizo de Bombeiros.

Memoria xustificativa do contrato de data 7 de abril de 2021 e corrixido o 2 de xuño de 2021, asinada polo xefe do Servizo de Bombeiros e o conforme da concelleira-delegada de Empresa, Economía e Seguridade.

Informe da xefa do Servizo de Contratación de 07 de xuño de 2021 sobre a incorporación da documentación esixida pola normativa de contratación pública.

Prego de cláusulas administrativas particulares para a contratación por procedemento aberto simplificado abreviado do subministro e instalación dunha carpa que albergará os vehículos do Servizo de Bombeiros no parque provisional das instalacións EDAR, asinado pola técnica de contratación de data de 7 de xuño e pola xefa do Servizo de Contratación 8 de xuño de 2021.

### FUNDAMENTOS DE DEREITO

**Primeiro.-** O expediente de contratación, de acordo co disposto no artigo 116.1 da LCSP, iníciase polo Órgano de Contratación motivando a necesidade do contrato nos termos previstos no artigo 28 desta lei. No concello de Vigo esta competencia esta delegada por acordo da Xunta de Goberno Local de 20 de xuño de 2019 nos concelleiros de Área. A concelleira-delegada da Empresa, Economía e Seguridade mediante resolución de 29 de marzo de 2021 autorizou o inicio da tramitación deste expediente de contratación.

**Segundo.-** Dado o obxecto o tipo de contrato é de subministro (art. 16 LCSP).O procedemento elixido para a contratación é o aberto (art. 156 LCSP) e ao tratarse dun procedemento aberto non é necesaria a súa xustificación.

**Terceiro.-** O expediente refírese á totalidade do obxecto do contrato e no mesmo consta, tal e como prevé o artigo 116 apartados 2 e 3 da LCSP o prego de cláusulas administrativas particulares e o prego de prescricións técnicas.

**Cuarto.-** No expediente xustificase a necesidade e idoneidade do contrato de conformidade cos artigos 28 e 116.1 da LCSP.

**Quinto.-** Na memoria xustifícase a división en lotes (artigo 116.4.g) LCSP), o prezo e a súa xustificación (artigo 100 e seguintes LCSP), o prazo de duración e de execución (art. 29 LCSP), o valor estimado do contrato (artigo 116.4.d) LCSP), os criterios de adxudicación e fórmulas de valoración (artigo 145 e 146 LCSP), as condicións especiais de execución (art.

202.1 LCSP), o principio de estabilidade orzamentaria e sustentabilidade financeira (artigo 7.3 d Lei Orgánica 2/2012, de 27 de abril).

**Sexto.-** De conformidade coa disposición adicional terceira, apartado 8 da LCSP e a disposición adicional oitava, apartado e) da Ley 7/1985, de 2 de abril, reguladora das bases de réxime local (LRBRL), se require o informe preceptivo da Asesoría Xurídica do Concello de Vigo.

**Sétimo.-** O artigo 116.3 e o apartado 3 da disposición adicional terceira da LCSP, dispoñen que ao expediente se incorporará o certificado de existencia de crédito ou documento que legalmente o substitúa. Este documento, xunto co informe de fiscalización previa, incorporárase pola Intervención Xeral ao procedemento con carácter previo á aprobación polo órgano de contratación.

**Oitavo.-** A competencia para a resolución do presente expediente correspóndelle á Xunta de Goberno Local, na súa calidade de órgano de contratación, conforme ó previsto na Disposición adicional segunda apartado 11 da LCSP. A resolución deberá ser motivada e aprobará o expediente de contratación, dispoñendo a apertura do procedemento de adxudicación (artigo 117 LCSP) e implicará a aprobación do gasto.

A vista do exposto, e previo informe da Asesoría Xurídica e da Intervención Xeral do Concello de Vigo, propónse á Xunta de Goberno Local como órgano de contratación, en uso das facultades que lle confire a lexislación vixente, a adopción do seguinte acordo:

*“1º Aprobar o expediente de contratación por procedemento aberto para o subministro dos equipos autónomos de respiración e hidrolavadoras para o Servizo de Bombeiros que contén o prego de prescricións técnicas asinado polo xefe do servizo en data 2 de xuño de 2021.*

*2º. Aprobar o prego de cláusulas administrativas particulares que rexerá a contratación, redactado pola xefa do Servizo de Contratación en data 8 de xuño de 2021.*

*3º.- Autorizar o gasto por importe de 239.569,88 euros, do que 41.578,24€ corresponde ao 21% de IVE soportado pola administración, que se imputará á aplicación orzamentaria 13606290000 “ Adquisición de equipos de respiración, hidrolavadora” do presuposto municipal vixente.*

*4º Abrir o procedemento de licitación na forma legalmente prevista.”*

## **ACORDO**

A Xunta de Goberno local aproba a proposta contida no precedente informe.



## Concello de Vigo

### **6(560).- SUBVENCIÓN DIRECTA A FEDERACIÓN DE EMPRESARIOS DE COMERCIO E HOSTALERÍA “VIGO COMERCIO” E CONVENIO PARA A REALIZACIÓN DO PROXECTO “CONCERTOS VIGOCOMERCIO”. EXPTE. 8007/106.**

Visto o informe xurídico do 25/06/21 e o informe de fiscalización do 28/06/21, dasé conta do informe-proposta do 23/06/21, asinado polo xefe do Servizo de Extinción de Incendios, a concelleira-delegada de Área e polo concelleiro-delegado de Orzamentos e Facenda, que di o seguinte:

Con data 10 de xuño de 2021 D Roberto Giráldez Barbeitos, en calidade de presidente da Federación de Comercio e Hostalería “Vigo comercio” e ante a situación de dificultade na que se atopa o sector do comercio na cidade de Vigo, despois de máis dun ano de restricións sanitarias e limitacións horarias e de mobilidade, solicita ao Concello de Vigo a sinatura de convenio de colaboración entre esta Federación e o Concello de Vigo mediante o financiamento do proxecto presentado que ten obxecto levar a cabo a programación de concertos musicais e eventos infantís durante os meses de verán para así estimular o consumo e achegar o pequeno comercio.

Concretamente o programa consiste na celebración de concertos de música e espectáculos infantís en distintos espazos públicos da cidade correspondentes ás áreas comerciais de Teis, Calvario, Náutico, Bouzas, Casco Vello, Zona Centro, Camelias e Pi Margall.

Con data 15 de xuño de 2021 o concelleiro-delegado da Área de Parques e Xardíns, Comercio, Distritos e Festas Especiais resolveu que polo servizo de Comercio se inicie o expediente de subvención do Concello de Vigo á Federación de Comercio e Hostalería “Vigo comercio” para a organización e realización do proxecto “Concertos Vigocomercio” e realizar un convenio con esta entidade para regulala.

#### ANTECEDENTES.-

1.- A Federación, creada no ano 2020, é unha entidade sen ánimo de lucro, que conta con personalidade xurídica e capacidade de obrar, que conforme aos seus Estatutos ten como fin encargarse de todas as actividades, actos ou manifestacións a nivel empresarial que teñan unha ampla demanda social, xestionar e acadar dos organismos competentes as axudas necesarias para que cada entidade leve a cabo os seus fins e propor á administración a súa colaboración máis extensa nos ámbitos do comercio, da hostalería e calquera actividade económica ou empresarial, podendo subscribir os acordos, convenios que fosen necesarios e sexan considerados convenientes e beneficiosos para a Federación.

A Federación de Comercio e Hostalería “Vigo Comercio” está inscrita no rexistro municipal de asociacións co número 1400-21.

Na actualidade a representación da mesma a obtenta o seu presidente, D. Roberto Giráldez Barbeitos, con NIF \*\*\*1182>> conforme ao acordo da asemblea xeral da Federación de data 17 de decembro de 2020.

2.- Que en virtude da Resolución da Alcaldía de data 18 e 26 de xuño de 2021 a Concellería delegada da Área de Parques e Xardíns, Comercio, Distritos e Festas especiais ten competencias en materia de comercio, en especial, a promoción e dinamización do comercio local, impulso das actividades feirais e mercados municipais, así como en materia de Distritos e concretamente a dirección das actuacións en materia de promoción, dinamización, fomento e desenvolvemento do pequeno e mediano comercio da cidade, principalmente en canto á formación, asociacionismo e actividades, etc., así como a xestión das axudas destinadas a estes fins.

3, Que a situación de crise sanitaria ocasionada pola COVID-19 obrigou a adoptar unha serie de medidas en canto á mobilidade de persoas e ao exercicio de actividades sociais e económicas para conter o avance da epidemia, protexer as persoas do risco de contaxio e garantir, na medida do posible, a continuidade da actividade económica e, conseguintemente, a protección do emprego.

Neste contexto, o sector comercial, formado na súa maior parte por persoas autónomas e pequenas e medianas empresas, sufriu un forte impacto ao se lle dirixir unha serie de medidas necesarias para a prevención e contención da pandemia e que afectaron e están a afectar, de forma moi significativa, a súa actividade polo que é de interese público a realización de actuacións para promover e reactivar a actividade local que permita manter a actividade económica, o emprego e a dimensión competitiva do sector do comercio para que poida afrontar as consecuencias derivadas do impacto xerado pola crise producida pola Covid-19.

4.- Que o obxectivo do presente convenio é financiamento do proxecto presentado pola Federación que contempla a realización dunha serie de concertos e actuacións para todos os públicos nas seguintes localizacións do municipio que permitan dinamizar as distintas áreas comerciais e así contribuír a revitalización del comercio de proximidade e incentivación da demanda comercial, fomentar uns barrios vivos e unha cidade máis sostible:

### **Avance da “Programación Concertos Vigocomercio”:**

#### **Concerto de arranque**

Día: 24 de xuño de 2021

Lugar: Paseo de Alfonso XII. Hora: 20.00 horas.

Artista :Brokenpeach

#### **Concertos Zona Náutico**

**Días: Semana do 26 de xuño ao 04 de xullo de 2021. 20:00 H.**

Sábado 26.	Praza de Compostela.	Aula Aberta Zanfonas ETRAD
Luns 28.	Praza Compostela.	Llorente & Tribu
Martes 29.	Praza Compostela.	Mago Rei Midas
Mércores 30.	M Ríos con Pablo Morillo.	Pelotón de los Torpes



## Concello de Vigo

Xoves 1.	M Ríos con Pablo Morillo.	Skara Jazz
Venres 2.	Rosalía Castro/Pontevedra.	Tony Lomba
Domingo 4.	M Ríos con Pablo Morillo.	Alberto Cunha

### Concertos Zona Camelias/Torrecedeira. 20:00 H.

#### Días: Semana do 05 ao 11dexullo de 2021

Luns 5.	Camelias, pza 8 marzo.	AAF´60
Martes 6.	Camelias, pza 8 marzo.	Pillabands
Mércores 7.	Parque C J Cela.	Popin
Xoves 8.	Parque C J Cela.	Pelotón de los Torpes
Venres 9.	Pz Independencia.	Ana Facchini
Sábado 10.	Pz Independencia.	Alberto Cunha
Domingo 11.	Pz Independencia	Banda de música

### Concertos Zona Calvario:

#### Semana do 12 ao 18dexullo de 2021. 20:00 H.

Luns 12.	R/Urzáiz, 183. P. Mercado.	Popín
Martes 13.	R/Urzáiz, 183. P. Mercado.	Ana Facchini
Mércores 14.	Cruce Urzáiz con Toledo.	Barafunda
Xoves 15.	Cruce Urzáiz con Toledo.	Pillabands
Venres 16.	Cruce Urzáiz con G Espino.	Tony Lomba
Sábado 17.	Cruce Urzáiz con G Espino.	Asaco Circo Show
Domingo 18.	R/Urzáiz, 183. P. Mercado.	Banda de música

### Concertos Zona Teis

#### Semana do 19 ao 25 de xullo de 2021. 20:00 H.

Luns 19.	Barrio das Flores.	Mago Rei Midas
Martes 20.	Barrio das Flores.	Popín
Mércores 21.	Barrio das flores.	Skara Jazz
Venres 23.	Toural de Abaixo s/n. P. Mercado.	Losto Kinsky
Sábado 24.	Toural de Abaixo s/n. P. Mercado.	Isiem
Sábado 24.	Toural de Abaixo s/n. P. Mercado.	Black Stereo

### Zona Centro

### **Semana do 26 de xullo ao 1 de agosto de 2021. 20:00 H.**

Luns 26.	Ecuador con Loriga.	Popin
Martes 27.	Ecuador con Loriga.	Ana Facchini
Mércores 28.	P. Mercado Progreso	Madia Leva
Xoves 29.	P. Mercado Progreso	Los Naipes
Venres 30.	Ronda D Bosco.	Black Stereo
Sábado 31.	Ronda D Bosco.	Alberto Cunha
Domingo, 1.	P. Mercado Progreso	Banda de música

### **Zona Bouzas**

#### **Semana do 02 ao 08 de agosto de 2021. 20:00 H.**

Luns 2.	Alameda Suárez Llanos.	Uxía Lambona
Martes 3.	Alameda Suárez Llanos.	Barafunda
Mércores 4.	Alameda Suárez Llanos.	Mago Rei Midas
Xoves 5.	Alameda Suárez Llanos.	La Chata
Venres 6.	Alameda Suárez Llanos.	Los Marcianos
Sábado 7.	Alameda Suárez Llanos.	The olivic Blus band

### **Concerto de peche**

Día: 8 de agosto de 2021

Lugar: Policarpo Sanz. Hora: 20:00 horas.

Artista : Soul Jacket

#### **\* Ampliación de programación pendente de desenvolver:**

- Navia-Teixugueiras, 13.
- Balaidos-Manuel de Castro (fronte grada de Tribuna).
- Travesía de Vigo. Animación de rúa.
- Barrio de Casablanca. Animación de rúa.
- Cabral-parking Ponte Cabral.
- Centro Comercial Coia 4.

A memoria económica que se achega ao presente convenio, incorpora o presuposto xeral de gastos do programa obxecto do convenio polo importe total de **119.962,50 €** (IVE incluído), financiándose os mesmos mediante as achegas de 100.000 € do Concello de Vigo (83,35%), financiando o resto á Federación.



## Concello de Vigo

### DOCUMENTACIÓN.-

Por parte da Federación, presentouse a documentación relativa ao expediente de subvención, que está integrada pola seguinte:

1. Proxecto da actividade co cronograma das actividades
2. NIF do Presidente
3. CIF da Asociación
4. Estatutos da Asociación
5. Certificado de estar ao corrente de pagos coa Axencia Tributaria
6. Certificado de estar ao corrente de pagos coa Xunta de Galicia
7. Xustificante de solicitude de estar ao corrente de pagos co Concello de Vigo
8. Certificación da conta bancaria
9. Declaración de non estar incurso en prohibición para obter subvencións.
10. Certificación da axencia tributaria da exención do IVE
11. Declaración doutras axudas.
12. Escrito de data 17 de xuño de 2021 remitido pola Federación de aceptación do texto do convenio de colaboración relativo ao proxecto "Concertos Vigocomercio" proposto polo Concello de Vigo.

### LEXISLACIÓN APLICABLE.-

A concesión da subvención proposta fundamentase no exercicio da competencia en materia de comercio que ostenta a Concellería delegada da área de Parques e Xardíns, Comercio, Distritos e Festas especiais en virtude das delegación de facultades por Resolución da Alcaldía de data 18 e 26 de xuño de 2019 atribuíndose en dita materia e de forma especial, a promoción e dinamización do comercio local, impulso das actividades feirais e mercados municipais, así como en materia de Distritos e concretamente a dirección das actuacións en materia de promoción, dinamización, fomento e desenvolvemento do pequeno e mediano comercio da cidade, principalmente en canto a formación, asociacionismo e actividades, etc., así como a xestión das axudas destinadas a estes fins.

A dinamización da actividade comercial como actividade de interese público, habida conta da importante repercusión das mesmas para a cidade en termos de facturación, de emprego, de valor engadido e de imaxe da cidade, constitúe un dos obxectivos prioritarios da concellería delegada da área.

Fronte o procedemento ordinario de concesión de subvencións en réxime de concorrència competitiva o artigo 22.2 da LXS determina a posibilidade de concesión de forma directa das subvencións por interese xeral, e con carácter excepcional, daquelas subvencións en que se acrediten razóns de interese público, social, económico ou humanitario, ou outras debidamente xustificadas que dificulten a súa convocatoria pública.

Así mesmo existen razóns que dificultan a convocatoria pública, en tanto que a Federación de Comercio e Hostalería de Vigo como entidade beneficiaria, que representa á maioría do sector na nosa cidade, Teis, Calvario, Náutico, Bouzas, Casco Vello, Zona Centro, Camelias e Pi Margall son as asociacións que compoñen inicialmente esta federación e conta con máis de 1.100 establecementos asociados.

A concesión subvención que outorgue o Concello de Vigo Á FEDERACIÓN, para a organización do programa “Concertos Vig comercio”, obxecto do presente convenio rexerese pola Lei 38/2003 do 17 de novembro, xeral de subvencións e o RD 887/2006, do 21 de xuño, polo que se aprobou o seu regulamento, nos seus preceptos básicos; R.D. Leg 2/2004, de 5 de marzo TRLRFL, Lei 7/1985, de 2 de abril RBRL e demais lexislación básica do estado en materia de réxime local; a Lei 9/2007, de 13 de xuño de subvencións de Galicia; os preceptos non básicos da Lei 38/2003 e do RD 887/2006; polos pactos que se conteñen neste convenio; as bases de execución dos vixentes orzamentos municipais e as restantes normas de dereito administrativo, e no seu defecto, as normas de dereito privado.

Será responsabilidade da entidade a correspondente xestión e autorización dos dereitos de autor, ou de calquera outra obriga derivada do Real Decreto-lexislativo 1/1996 do 12 de abril, polo que se aproba o Texto refundido da Lei de propiedade intelectual.

A concesión da subvención directa a Federación deberá axustarse ao previsto no art.22.2 apartado c) da Lei 38/2003 xeral de subvencións, polo seu carácter excepcional acreditadas por razóns de interese público, social e económico xustificadas no expediente e que dificultan a súa convocatoria pública; acreditado na concordancia do programa singular a executar, os fins estatutarios da entidade, a súa complementariedade ca actividade de fomento da actividade comercial promovida polo Concello.

De acordo co previsto no art. 26. da Lei 9/2007, do 13 de xuño, de subvencións de Galicia, os convenios serán o instrumento habitual a través dos cales se canalicen estas subvencións, e establecerán as condicións e compromisos aplicables de conformidade co previsto neste precepto legal e conforme aos mínimos establecidos no apartado 2 do citado artigo..

#### ÓRGANO DE RESOLUCIÓN E ÁMBITO DE COMPETENCIAS .-

O órgano competente para a aprobación da concesión desta subvención é a Xunta de Goberno Local en virtude do artigo 127.1 g) da Lei 7/85, do 2 de abril, das bases de réxime local e Resolución da Alcaldía de data 18.06.2019 e 17.08.2020

#### FINANCIAMENTO DA SUBVENCIÓN.-

A subvención do Concello de Vigo a Federación ten como obxecto financiar a organización do proxecto “Concertos Vigocomercio”, contra a partida **4310.4700000 “Subvencións pequeno e mediano comercio”**, por importe de **100.000 €**, a favor da devandita entidade.

A subvención do Concello de Vigo á Federación, é compatible con outras subvencións, axudas, ingresos ou recursos para a mesma finalidade procedentes de calquera outras administracións ou entes públicos ou privados.

#### CONDICIÓN DE CONCESIÓN DA SUBVENCIÓN Á FEDERACIÓN





## Concello de Vigo

A resolución de concesión da subvención deberá establecer as condicións e compromisos aplicables (segundo se establece tanto na Lei xeral de subvencións como na Lei de subvencións de Galicia), que se detallan no texto de proposta de convenio.

Coa conformidade do concelleiro-delegado da Área de Comercio e, tralos informes xurídicos e da Intervención Xeral do Concello de Vigo, faise a seguinte

### **PROPOSTA Á XUNTA DE GOBERNO LOCAL.-**

*“PRIMEIRO.- Aprobar a concesión directa da subvención de 100.000 € (cen mil euros) á FEDERACIÓN DE COMERCIO E HOSTALERÍA “VIGO COMERCIO”, CIF: \*\*\*7891>>, para o financiamento do proxecto “Concertos Vigocomercio”, organizado por esta entidade; e autorizar e dispoñer o devandito gasto con cargo á partida 4310 470000“ Subvencións pequeno e mediano comercio.”,*

*SEGUNDO.- Que se aprobe o texto do proxecto de convenio entre o Concello de Vigo e a FEDERACIÓN DE COMERCIO E HOSTALERÍA “VIGO COMERCIO”, CIF: \*\*\*7891>>, que regula o desenvolvemento da subvención outorgada para o financiamento do programa “Concertos Vigo comercio”.*

### **ACORDO**

A Xunta de Goberno local aproba a proposta contida no precedente informe.

### **PROXECTO DE CONVENIO ENTRE O CONCELLO DE VIGO E A FEDERACIÓN DE COMERCIO E HOSTALERÍA “VIGO COMERCIO” DE CONCESIÓN DIRECTA DE SUBVENCIÓN PARA O FINANCIAMENTO DO PROXECTO “CONCERTOS VIGOCOMERCIO”**

En Vigo, na Casa do Concello de Vigo, ----- de dous mil vinte e ún.

### **REUNIDOS**

Dunha parte, don Ángel Rivas González, no concelleiro da área de Parques e Xardíns, Comercio, Distritos e Festas Especiais, en virtude das facultades conferidas por Resolución da Alcaldía de data 26 de xuño de 2019 e posterior de data 17 de agosto de 2020;

Doutra parte, D. Roberto Giráldez Barbeitos, NIF 76911826-X, en calidade de presidente da Federación de Comercio e Hostalería “Vigo Comercio”, CIF.- G42789131, en adiante a Federación.

E, D<sup>a</sup>. Susana Gallardo Fariña, Secretaria de Administración Municipal por delegación da Secretaria de Goberno Local de data 27 de febreiro de 2020 , aos meros efectos de asistencia ao Sr. Alcalde – Presidente e dación da fe pública no outorgamento do presente documento.

Actuando no exercicio dos seus respectivos cargos e tendo os comparecentes a capacidade legal necesaria para a sinatura deste convenio,

### **MANIFESTAN**

**I.-** Que a Federación é unha entidade sen ánimo de lucro, que conta con personalidade xurídica e capacidade de obrar, que conforme aos seus Estatutos ten como fin encargarse de tódalas actividades, actos ou manifestacións a nivel empresarial que teñan unha ampla demanda social, xestionar e acadar dos organismos competentes as axudas necesarias para que cada entidade leve a cabo os seus fins e propor á administración a súa colaboración máis extensa nos ámbitos do comercio, da hostalería e calquera actividade económica ou empresarial, podendo subscribir os acordos, convenios que fosen necesarios e sexan considerados convenientes e beneficiosos para a Federación.

**II.-** Que en virtude da Resolución da Alcaldía de data 18 e 26 de xuño de 2021 a Concellería delegada da área de Parques e Xardíns, Comercio, Distritos e Festas especiais ten competencias en materia de comercio, en especial, a promoción e dinamización do comercio local, impulso das actividades feirais e mercados municipais, así como en materia de Distritos e concretamente a dirección das actuacións en materia de promoción, dinamización, fomento e desenvolvemento do pequeno e mediano comercio da cidade, principalmente en canto a formación, asociacionismo e actividades, etc., así como a xestión das axudas destinadas a estes fins.

A dinamización da actividade comercial como actividade de interese público, habida conta da importante repercusión das mesmas para a cidade en termos de facturación, de emprego, de valor engadido e de imaxe da cidade, constitúe un dos obxectivos prioritarios da concellería delegada da área.

Que a situación de crise sanitaria ocasionada pola COVID-19 obrigou a adoptar unha serie de medidas en canto á mobilidade de persoas e ao exercicio de actividades sociais e económicas para conter o avance da epidemia, protexer as persoas do risco de contaxio e garantir, na medida do posible, a continuidade da actividade económica e, conseguintemente, a protección do emprego.

Neste contexto, o sector comercial, formado na súa maior parte por persoas autónomas e pequenas e medianas empresas, sufriu un forte impacto ao se lle dirixir unha serie de medidas necesarias para a prevención e contención da pandemia e que afectaron e están a afectar, de forma moi significativa, a súa actividade polo que é de interese público a realización de actuacións para promover e reactivar a actividade local que permita manter a actividade económica, o emprego e a dimensión competitiva do sector do comercio para que poida afrontar as consecuencias derivadas do impacto xerado pola crise producida pola Covid-19.

**III.-** Que o obxectivo do presente convenio é o financiamento do proxecto presentado pola Federación que contempla a realización dunha serie de concertos e actuacións para todos os públicos en distintos puntos do municipio que permitan dinamizar as distintas áreas comerciais e así contribuír á revitalización del comercio de proximidade e incentivación da demanda comercial, fomentar uns barrios vivos e unha cidade máis sostible

**IV.-** Que no presuposto do Concello consta a partida 4310 47000000 co concepto “subvencións pequeno comercio”.



## Concello de Vigo

E, na súa virtude, ambas entidades consideran oportuno subscribir un convenio polo que se instrumentaliza a concesión dunha subvención directa ao abeiro do art. 22.2 c) da Lei 38/2003 de 17 de novembro, xeral de subvencións, en virtude do cal poderán concederse de forma directa e con carácter excepcional subvencións nas que se acrediten razóns de interese público, social, económico ou humanitario, que dificulten a súa convocatoria pública con arranxo ás seguintes,

### CLÁUSULAS

#### PRIMEIRO.-OBJECTO

O obxecto do convenio é o outorgamento á Federación dunha subvención directa por un importe certo co fin de colaborar no financiamento do proxecto de actividades de dinamización do comercio co fin de revitalizar o comercio de proximidade e incentivar a demanda comercial en distintas áreas comerciais do municipio.

#### SEGUNDA.- ORZAMENTO E FINANCIAMENTO

O presuposto total do proxecto ascende a 119.962,50 euros.

O Concello de Vigo contribuirá ao financiamento da actuación coa cantidade de 100.000 € (100.000 IVE incluído) que representa un porcentaxe de 83,35%, financiando o resto a Federación.

Este financiamento realizarase efectivo coa aplicación presupuestaria 4310 4700000 "subvencións pequeno comercio" do orzamento municipal.

Esta subvención será compatible con calquera outra subvención ou axuda para a mesma finalidade procedente de calquera outra administración ou de entes públicos ou privados, nacionais, da Unión Europea ou de organismos internacionais. A estes efectos a beneficiaria deberá comunicar ao Concello de Vigo a obtención doutras subvencións, axudas ingresos ou recursos que financien as actuacións subvencionadas. Esta comunicación deberá efectuarse no momento en que se coñeza e, en todo caso, con anterioridade á xustificación da aplicación dada ós fondos recibidos.

En calquera caso, o importe total da subvención non poderá superar o da actuación subvencionada; caso no que se procederá na forma prevista no artigo 34 do RD 887/2006, de 21 de xuño, polo que se aprobou o Regulamento da lei xeral de subvencións.

#### TERCEIRA.- COMPROMISOS DAS PARTES

1.- A Federación comprométese a:

- a) Cumprimento do obxecto do Convenio que fundamenta a concesión da achega e a aplicar a subvención concedida ao pago dos gastos derivados da execución do proxecto.
- b) Dispor dos permisos e autorizacións necesarias para o desenvolvemento das actividades e adoptar as medidas preventivas específicas como consecuencia da evolu-

ción da situación epidemiolóxica derivada da COVID-19 na Comunidade Autónoma de Galicia que determine a autoridade sanitaria en cada momento.

- c) Deberá respectar e cumprir as prescricións previstas na Lei 10/2017, do 27 de decembro, de espectáculos públicos e Decreto 124/2019, do 5 de setembro, polo que se aproba o Catálogo de espectáculos públicos, actividades recreativas e establecementos abertos ao público da Comunidade Autónoma de Galicia e, se procede, o Decreto 48/2021, do 11 de marzo, polo que se regula a actividade de control de acceso aos espectáculos públicos e actividades recreativas, así como aos establecementos ou espazos abertos ao público en que se realicen.
- d) Xestión dos medios materiais e técnicos, así como a contratación dos traballos necesarios para o cumprimento do obxecto do convenio, así como o abono de todos os gastos derivados da súa realización.
- e) Facilitar ao persoal técnico e ao persoal da inspección municipal o acceso á instalación para canta comprobación teñan que realizar aos efectos de comprobación das actuacións realizadas, así como a colaboración co persoal municipal a efectos de comprobación de canta documentación e información lle sexa requirida.
- f) Darlle as actividades o maior grao de publicidade incorporando os anagramas-logotipos do Concello de Vigo nos elementos de difusión da actividade subvencionada.
- g) Ter información actualizada e continua sobre a situación do sector do comercio durante o período de aplicación do convenio.
- h) Comunicar á Concellería de Distritos as modificacións das circunstancias que fundamentasen a concesión da subvención (art.11.d da Lei 9/2007 de subvencións de Galicia), en particular os cambios no proxecto, obtención doutras subvencións, axudas ou recursos que modifiquen o financiamento, no momento en que teña constancia da súa dispoñibilidade ou efectividade, e, en todo caso, con anterioridade á xustificación da aplicación dada aos fondos percibidos; co obxecto de determinar a oportunidade da autorización das eventuais modificacións, ou ben proceder á redución do importe da subvención concedida ou reintegro.
- i) Achegar a información que lle sexa requirida pola Intervención do Concello de Vigo pola Intervención Xeral da Comunidade Autónoma, polo Tribunal de Contas e polo Consello de Contas no exercicio das súas funcións de fiscalización e control do destino das subvencións.

## 2.- O Concello de Vigo comprométese

- a) Financiamento do custe das actuacións previstas a través da concesión dunha subvención polo importe máximo establecido na cláusula segunda.
- b) Xestionar as autorizacións de ocupación de dominio público.
- c) Xestionar o pagamento do importe da subvención, tras o cumprimento dos requisitos de xustificación e conformidades necesarias.

## **CUARTA.- XUSTIFICACIÓN E PAGAMENTO**

1.- O prazo de xustificación finalizará o 10 de novembro de 2021. Transcorrido o prazo establecido de xustificación sen presentarse esta ante o órgano administrativo competente, este requirirá ao beneficiario para que no prazo improrrogable de quince días sexa presentada



## Concello de Vigo

aos efectos previstos neste Capítulo. A falla de presentación da xustificación no prazo establecido neste apartado levará consigo a esixencia de reintegro e demais responsabilidades establecidas na Lei xeral de subvencións. A presentación da xustificación no prazo adicional establecido neste apartado non eximirá ao beneficiario das sancións que, conforme á Lei xeral de subvencións, correspondan.

En cumprimento da obriga imposta polo artigo 14.2.a) da Lei 30/2015 do 1 de outubro, de Procedemento administrativo común das administracións públicas (LPAC) a Federación está obrigada a relacionarse de forma electrónica coas Administracións Públicas.

Para proceder á xustificación do cumprimento da finalidade para a que se concedeu a subvención e, no seu caso, da aplicación dos fondos recibidos, deberá achegar a conta xustificativa a través da sede electrónica do Concello de Vigo, por calquera dos mecanismos de identificación admitidos na sede electrónica <https://sede.vigo.org> e incluírá unha relación de todos os xustificantes de pagamento dos gastos efectuados.

2.- A beneficiaria, deberá xustificar o cumprimento da finalidade para a que se propón a subvención e a aplicación dos fondos recibidos. A tal efecto presentará unha **conta xustificativa** conformada na que constate a declaración das actividades realizadas e dos gastos incorridos por importe da subvención acadada; os xustificantes dos gastos incorridos con facturas ou documentos de valor probatorio equivalente e o importe, procedencia e aplicación dos fondos propios e outras subvencións ou recursos que financiaran tamén a actividade subvencionada.

A xustificación deberá facerse mediante a presentación de facturas a través do **Rexistro electrónico do Concello de Vigo** polo total do orzamento. Se poderá substituír a presentación de facturas pola parte do gasto non subvencionado do proxecto ou actividade pola presentación dun balance que abarque a totalidade do gasto ou por unha certificación na que se acredite que o programa ou actividade que foi obxecto da subvención foi executado na súa totalidade e o seu custo total foi de 119.962,50 euros.

A documentación da conta xustificativa conformada incluírá unha relación de tódolos xustificantes dos gastos incorridos por importe da subvención acadada coas seguintes especificidades:

- Que os xustificantes de gasto incluídos na conta xustificativa foron aplicados ás actividades subvencionadas.
- Que no caso de que os gastos presentados constitúan rendementos incluídos no ámbito de aplicación do imposto sobre as Rendas das Persoas Físicas ou Xurídicas e suxeito a Retención, que esta foi practicada, así como que foi declarada, liquidada e ingresada na Axencia Estatal da Administración Tributaria.
- Que a entidade beneficiaria está ao corrente no cumprimento das súas obrigas tributarias e coa Seguridade Social.
- Manifestación doutros ingresos ou subvencións que financiaran o proxecto subvencionado con indicación do seu importe e procedencia.
- A xustificación deberá facerse con documentos electrónicos pola parte subvencionada. Se poderá substituír a presentación de facturas pola parte do gasto non subvencionado do proxecto ou actividade pola presentación dun balance que abarque a totalidade do gasto ou por unha certificación na que se acredite que o programa ou actividade que foi obxecto da subvención foi executado na súa totalidade e o seu custo total foi de ..... euros.
- Non se admitirán facturas que non reúnan as condicións previstas no RD 1.619/2012, de 30 de novembro polo que se aproba o regulamento polo que se regu-

lan as obrigas de facturación. Nestas facturas se computará o gasto acreditado, deducindo o IVE, salvo que xustifique que está exenta de IVE, os xustificantes corresponderán ós gastos vinculados directamente ó obxecto da subvención.

En xeral os documentos xustificativos corresponderanse con gastos vinculados de forma directa co obxecto desta subvención, admitíndose aqueles nos que non conste de forma expresa si os mesmos foron pagados con anterioridade á finalización do proceso de xustificación.

Cando o importe do gasto subvencionable supere a contía de 15.000 euros no suposto de subministración de bens de equipo ou prestación de servizos deberá solicitar, como mínimo, tres ofertas de diferentes provedores, con carácter previo á contratación do compromiso para a prestación do servizo ou a entrega do ben, salvo que polas especiais características dos gastos subvencionables non exista no mercado suficiente número de entidades que o fornezan ou presten, ou salvo que o gasto realizouse con anterioridade á solicitude da subvención. A elección entre as ofertas presentadas, que haberán de achegarse na xustificación, ou, no seu caso, na solicitude da subvención, realizarase conforme a criterios de eficiencia e economía, debendo xustificarse expresamente nunha memoria a elección cando non recaia na proposta económica máis vantaxosa.

Así mesmo, achegarase copia, de ser o caso, das autorizacións para a realización da actuación, ou indicación do número de expediente municipal correspondente, sempre que non se achegase con anterioridade.

#### **QUINTA.- PAGO DA SUBVENCIÓN**

O pago da subvención se realizarase previa xustificación por parte da entidade beneficiaria mediante transferencia bancaria á conta corrente número ES7021002301500200283429, entidade bancaria Caixabank da que é titular a entidade beneficiaria.

O CONCELLO xestionará o pagamento á FEDERACIÓN importe da subvención outorgada ou resultante, trala entrega do informe final coa rendición da conta xustificativa. Non obstante a beneficiaria solicita o pago anticipado do 40% do importe total da subvención proposta, que será abonado á beneficiaria mediante transferencia bancaria trala aprobación da resolución de adxudicación da subvención, co obxectivo de poder afrontar os gastos iniciais que supón o desenvolvemento das primeiras fases do proxecto. A estes efectos e conforme ao artigo 42.2 do Regulamento da lei xeral de subvencións a Federación de Comercio e Hostalería Vigo Comercio queda exonerada da constitución de garantía, para a tramitación de dito pago, por ser unha entidade fundacional sen ánimo de lucro coa finalidade de promoción do comercio local.

De conformidade co artigo 32.2 do Regulamento da lei xeral de subvencións a achega municipal configúrase como un importe certo, entendendo que queda por conta do beneficiario a diferenza de financiamento necesario para a total execución da actividade subvencionada, debendo ser reintegrado en tal caso o financiamento público unicamente polo importe que rebase o custo total da actividade. A comunicación desta circunstancia ao Concello deberá efectuarse no momento en que se coñeza e, en todo caso, con anterioridade á xustificación da aplicación dada aos fondos recibidos.



## Concello de Vigo

Antes de proceder ao pago da subvención a beneficiaria deberá acreditar estar ao corrente no pagamento das súas obrigas fiscais e para coa seguridade social e non ser debedor por resolución de procedencia de reintegro, o que poderá realizar por medio dunha declaración responsable, ao abeiro do artigo 31.7 da Lei 9/2007 de subvencións de Galicia. Non será necesario achegar nova certificación se a aportada na solicitude no expirou o prazo de seis meses de validez.

A realización da actividade subvencionada, o cumprimento da finalidade que determinou a concesión da subvención e a axeitada xustificación da mesma, será comprobada polo Servizo de Comercio do Concello de Vigo. O instrutor dos expedientes emitirá informe ao respecto facendo constar, no seu caso, todas aquelas circunstancias que poidan resultar relevantes en orde a considerar incumplida ou defectuosamente cumprida a actividade subvencionada.

O xefe do servizo de Comercio como instrutor do expediente emitirá informe ao respecto facendo constar, no seu caso, todas aquelas circunstancias que poidan resultar relevantes en orden a considerar incumplida ou defectuosamente cumprida a actividade subvencionada e a xustificación achegada.

Os inspectores do Servizo de Seguridade poderán efectuar visita para comprobar, deixar constancia e informar sobre o estado das obras obxecto de subvención antes da resolución do expediente de outorgamento.

### **SEXTA.- SUBCONTRATACIÓN**

A Federación, como entidade executoras das actuacións subvencionables, co obxecto de garantir a súa adecuada execución, comprométese a asumir a dirección técnica, debendo proceder, en consecuencia, á asignación dos medios humanos e materiais que sexan necesarios e, de ser o caso, á subcontratación de servizos necesarios para desenvolver as actuacións subvencionables, podendo subcontratar totalmente as actividades previstas, e asumindo expresamente o contido dos límites e obrigas establecidos no artigo 27 da Lei 9/2007, do 13 de xuño, de subvencións de Galicia.

A necesidade da subcontratación estará debidamente motivada pola entidade beneficiaria e, en ningún caso, suporá un aumento do custo da actividade subvencionada.

Os subcontratistas quedarán obrigados soamente ante as entidades beneficiarias, que asumirán a total responsabilidade da execución da actividade subvencionada fronte á Administración. As entidades beneficiarias serán as responsables de que na execución da actividade subvencionada concertada con terceiros se respecten os límites establecidos neste convenio en canto á natureza e contía dos gastos subvencionables e exixiranlles ás/aos subcontratistas os documentos acreditativos dos pagamentos correspondentes.

Os subcontratistas están obrigadas/os a lles facilitar aos organismos de auditoría e control toda a información necesaria relativa ás accións subcontratadas.

En ningún caso poderá concertar o beneficiario a execución total ou parcial das actividades subvencionadas con:

- a) Persoas ou entidades incursas nalgunha das prohibicións do artigo 10 da Lei 9/2007.

- b) Persoas ou entidades que percibisen outras subvencións para a realización da actividade obxecto de contratación.
- c) Intermediarios ou asesores en que os pagamentos se definan como unha porcentaxe de custo total da operación, agás que o dito pagamento estea xustificado con referencia ao valor de mercado do traballo realizado ou dos servizos prestados.
- d) Persoas ou entidades vinculadas co beneficiario, agás que a contratación se realice de acordo coas condicións normais de mercado e que se obteña a autorización previa de órgano concedente nos termos que se fixen nestas bases reguladoras.

#### **SÉTIMA.- GASTOS SUBVENCIONABLES**

Serán gastos subvencionables os que de xeito indubitado respondan á natureza da actividade subvencionada e se realicen no período de desenvolvemento do convenio dende 24 de xuño ata o 8 de agosto inclusive.

#### **OITAVA.- REINTEGRO**

Procederá o reintegro das cantidades percibidas e a esixencia de xuros de demora desde o pagamento da subvención ata a data na que se acorde a procedencia do reintegro nos casos dos artigos 37 da Lei 38/2003, xeral de subvencións e 33 da Lei 9/2007, de subvenciones de Galicia.

Cando o incumprimento da actividade subvencionada se traduza nunha diminución significativa da actividade subvencionada, traducible a termos económicos en función do proxecto presentado e o seu presuposto, que non implique verdadeiro incumprimento do obxectivo da subvención, procederá ao reintegro da subvención na mesma proporción. En todo caso, procederá o reintegro do exceso da subvención sobre o custo da actividade subvencionada.

#### **NOVENA.- INFRACCIÓN E SANCIÓN**

En canto ás infracción e sancións en que poida incorrer a beneficiaria da subvención a que se refire este convenio e procedemento para a súa apreciación e imposición, estarse ao disposto no Título IV da Lei 9/2007, de 13 de xuño, de subvenciones de Galicia, e na Lei 39/2015, do 1 de outubro, do procedemento administrativo común das administracións públicas.

#### **DÉCIMO.- MODIFICACIÓN, DENUNCIA E RESOLUCIÓN DE CONTROVERSIAS**

1. Toda alteración das condicións tidas en conta para a concesión das subvencións e a obtención concorrente de subvencións, axudas, ingresos ou recursos para a mesma finalidade, poderá dar lugar á modificación da resolución de concesión, nos termos establecidos na súa normativa reguladora, de acordo co previsto no artigo 19.4 da Lei 38/2003, do 17 de novembro.





## Concello de Vigo

2. Os beneficiarios poderán solicitar ao órgano concedente con carácter excepcional a modificación da resolución de concesión cando aparezan circunstancias imprevistas que alteren ou dificulten a execución da actividade ou proxecto subvencionable ou cando sexan necesarias para o bo fin da actuación. A solicitude poderá ser autorizada sempre que non se altere o obxecto ou finalidade da subvención e non se danen dereitos de terceiros e deberá presentarse antes de que conclúa o prazo para a realización da actividade.

O incumprimento, total ou parcial, dalgunha das condicións establecidas no presente convenio dará lugar á súa rescisión e ás accións que, no seu caso, correspondan a ambas as partes. Desta maneira, o Concellería quedaría obrigada ao reintegro delas cantidades percibidas indebidamente, sen prexuízo das responsabilidades en que puidese incorrer, en aplicación do disposto na Lei 9/2007, do 13 de xuño, de subvencións de Galicia e Lei 38/2003, do 17 de novembro, Xeral de Subvencións.

Para o seguimento e coordinación da execución deste convenio e resolución das dúbidas que poidan producirse na súa interpretación crearase unha comisión integrada por dous representantes de cada unha das partes asinantes, un dos cales terá carácter técnico.

### **DÉCIMO PRIMEIRA.- RESOLUCIÓN DO CONVENIO**

Será motivo de resolución do convenio incorrer nalgunha das seguintes causas:

- 1.- Acordo unánime de todos os asinantes.
- 2.- Incumprimento das obrigas e compromisos asumidos por parte dalgún dos asinantes neste convenio. Neste caso, calquera das partes poderá notificar á parte incumplidora un requirimento para que se cumpra nun determinado prazo, transcorrido o mesmo se persistira o incumprimento, notificarase as partes asinantes a causa de resolución e se entenderá resolto o convenio. A resolución do convenio por esta causa poderá conlevar a indemnización dos prexuízos causados, atendendo o valor económico das obrigas deixadas de cumprir.
- 3.- Por decisión xudicial declaratoria da nulidade do convenio.
- 4.- Por calquera outra causa distinta das anteriores prevista no convenio ou noutras leis vixentes.

### **DÉCIMO SEGUNDA.- PROTECCIÓN DE DATOS PERSOAIS**

As partes asinantes responsabilizaranse de que calquera tratamento de datos persoais que puideran levarse a cabo en virtude do mesmo se realice con absoluto respecto ás normas de seguridade e de conformidade co establecido no Regulamento 2016/179 (UE) xeral de protección de datos (en adiante, RXP), na Lei Orgánica 3/2018, do 5 de decembro, de protección de datos persoais e garantía dos dereitos dixitais (en adiante, LOPDGD) e demais normativa concordante.

Os datos persoais das persoas físicas asinantes do Convenio serán tratados polos asinantes unicamente para a adecuada formalización e desenvolvemento do mesmo e en base ao disposto no artigo 6.1 b) do RXPDP.

### **DÉCIMO TERCEIRA.- PUBLICIDADE DA SUBVENCIÓN**

En cumprimento do establecido na resolución de 10 de decembro de 2015, da Intervención Xeral da Administración do Estado pola que se regula o proceso de rexistro e publicación de convocatorias de subvencións e axudas no Sistema Nacional de Publicidade de Subvencións, e en aplicación dos principios recollidos na Lei 19/2013, de 9 de decembro, de transparencia, acceso a información pública e bo goberno, a Base de Datos Nacional de Subvencións operará como sistema nacional de publicidade das subvencións. A tales efectos, e para garantir o dereito dos cidadáns a coñecer todas as subvencións convocadas en cada momento e cara a contribuír aos principios de publicidade e transparencia, a Intervención Xeral da Administración do Estado publicará na súa páxina web as subvencións concedidas, segundo o establecido na Lei 38/2003, de 17 de novembro, xeral de Subvencións artigo 20.4 e 20.8.b).

### **DÉCIMO CUARTA.- NATUREZA XURÍDICA, RÉXIME XURÍDICO E XURISDICIÓN COMPETENTE**

Este convenio ten natureza administrativa e atópase excluído do ámbito do texto refundido da Lei de contratos do sector público, en virtude dos establecido no artigo 6 do devandito texto legal.

Seralle de aplicación o réxime determinado pola Lei 9/2007, do 13 de xuño, de subvencións de Galicia; o Decreto 11/2009, do 8 de xaneiro que a desenvolve; o Decreto 193/2011, de 6 de outubro, polo que se regulan especialidades nas subvencións ás entidades locais galegas; os preceptos básicos da Lei 38/2003, do 17 de novembro, xeral de subvencións, e do Real decreto 887/2006 que a desenvolve; a Lei 1/2016, do 18 de xaneiro, de transparencia e bo goberno; a Lei 39/2015, do 1 de outubro, do procedemento administrativo común das administracións opúblicas; a Lei 40/2015, do 1 de outubro, de réxime xurídico do sector público, e polas demais normas de dereito administrativo aplicables e, no seu defecto, polas normas de dereito privado.

Dada a natureza administrativa do presente Convenio, as cuestións litixiosas que puidesen suscitarse na súa execución, liquidaranse ante a orde xurisdiccional contenciosa administrativo.

E, en proba da súa conformidade, asinan o presente convenio, por triplicado exemplar, en Vigo no lugar e data que se indican.



## Concello de Vigo

### ANEXO I

#### Orzamento de gastos Vigoconcertos do Comercio 2021

Concertos	Grupos Musicais	58.382,50 €
Producción	Sonido 400€ x 40 = 16.000€	
	Escenarios 300€ x 40 = 12.000€	
	Cadeiras 200€ x 40 = 8.000€	
	Xenerador 65€ x 40 = 2.600€	
	Personal técnico 90 €x40 = 3.600 €	
	Personal montaxe e control 60€ x2x 40=4.800€	
Total produción		47.000,00€
Publicidade	Deseño e impresión carteis (300 carteis) 900,00€	
	Redes Sociais 1,200,00€	
	Cuñas 900,00€	
Total Publicidade		3.000,00 €
Plan Seguridade	Plan seguridade 2.000€	
	Control accesos 3.000€	
Total Plan Seguridade		5,000,00€
Varios	Seguro RC 180€	
	Sgae 2.5440€	
	Carpas 21€ x 40 concertos =840€	
	Gel hidroalcoholico 120€	
Total Varios		3.580,00 €
Personoal coordinación e seguimento concertos	94€x 2 persoas x 40 Concertos	3.000,00 €
<b>TOTAL</b>		<b>119.962,50 €</b>

<b>Orzamento de Ingresos Vigoconcertos Comercio 2021</b>		
Convenio Concello de Vigo		100,000 €
Fondos propios		19,962.50 €
<b>Total Ingresos</b>		<b>119.962,50 €</b>

**7(561).- RECURSO DE REPOSICIÓN INTERPOSTO POR TRIBUNA VIGO 2020, S.L., CONTRA A RESOLUCIÓN DE CLASIFICACIÓN DO PROCEDEMENTO PARA A AUTORIZACIÓN DA OCUPACIÓN, INSTALACIÓN E EXPLOTACIÓN DE SERVIZOS DE TEMPADA NAS PRAIAS: QUIOSCOS DO CONCELLO DE VIGO 2021-2024. EXPTE. 15023/306.**

Dáse conta do informe-proposta do 28/06/21, asinado pola técnica de Admón. Xeral, a xefa do Servizo de Contratación e pola concelleira-delegada de Área, que di o seguinte:

**NORMATIVA DE APLICACIÓN**

- Lei 9/2017, do 8 de novembro, de contratos do Sector Público, pola que se traspoñen ao ordenamento xurídico español as Directivas do Parlamento Europeo e do Consello 2014/23/UE e 2014/24/UE, do 26 de febreiro de 2014
- Real decreto 1098/2001, do 12 de outubro, polo que se aproba o Regulamento xeral da Lei de contratos das Administracións Públicas (RLCAP), no que non se opoña á LCSP
- Real decreto 817/2009, do 8 de maio, polo que se desenvolve parcialmente a Lei 30/2007, do 30 de outubro, de contratos do Sector Público
- Lei 7/1985, do 2 de abril, reguladora das bases do réxime local (LBRL)
- Lei 39/2015, do 1 de outubro, do procedemento administrativo común das Administracións Públicas (LPAC)
- Lei 40/2015, do 1 de outubro, de réxime xurídico do sector público (LRXSP)
- Real decreto legislativo 781/1986, do 18 de abril, polo que se aproba o texto refundido das disposicións legais vixentes en materia de réxime local (TRRL)
- Lei 5/1997, do 22 xullo, de Administración local de Galicia (LALGA)
- Real decreto 2568/1986, do 28 de novembro, polo que se aproba o Regulamento de organización, funcionamento e réxime xurídico das entidades locais (ROF)
- Prego de cláusulas administrativas particulares que rexe o procedemento para a autorización para a ocupación, instalación e explotación de servizos de tempada nas praias: quioscos do Concello de Vigo 2021-2024 (15.023-306)(PCAP)

**ANTECEDENTES**

**Primeiro.-** Con data do 22 de abril de 2021 a Xunta de Goberno local, acordou:



## Concello de Vigo

*1º.- Declara-la urxencia na tramitación do expediente 15023/306 para adxudicación das autorizacións de ocupación, instalación e explotación de servizos de temporada: quioscos expendedores de comidas e bebidas, nas praias do concello de Vigo para os anos 2021 a 2024.*

*2º.- Aproba-lo prego de cláusulas administrativas para a ocupación, instalación, e explotación de servizos de temporada, quioscos expendedores de comidas e bebidas, nas praias do concello de Vigo para os anos 2021 a 2024, asinado dixitalmente o 13 de abril de 2021.*

*3º.- Dispoñer a apertura do procedemento de licitación polo procedemento aberto e trámite urxente conforme ó establecido na lexislación de aplicación”.*

**Segundo.-** A concelleira delegada de Contratación, por delegación da Xunta de Goberno local (acordo do 20 de xuño de 2019), o 28 de maio de 2021 adoptou a seguinte resolución:

*“Primeiro.- Tomar razón dos seguintes acordos adoptados pola Mesa de Contratación do Concello de Vigo:*

- *Sesión do 21 de maio de 2021:*
  1. *Acéptase a renuncia formulada o 19 de maio de 2021 por D. Andrés Ferreira Tobío (lotes 3, 4, 6, 7 e 8) (artigo 94.1 da Lei 39/2015, do 1 de outubro) con carácter previo á apertura das proposicións avaliábeis a través de fórmula.*
  2. *Exclúese a D<sup>a</sup>. MARÍA FRANCISCO TOURIÑO dos lotes 3 e 8 deste procedemento por non ter presentado a proposición avaliábel mediante fórmula conforme ao modelo recollido na cláusula sexta.2.B) do prego de cláusulas administrativas que rexe esta contratación.*
- *Sesión do 27 de maio de 2021: exclúese aos seguintes licitadores polos seguintes motivos:*
  1. *D. MANUEL LAGO CHAPELA (lote 1): a oferta non cumpre a cláusula undécima, apartado 2 do PCAP; apartado 4.2. Características do Modelo de quiosco B do Anexo III de “Características técnicas dos modelos de quioscos” do PPT e, polo tanto, Cláusula sexta.B) do PCAP sendo motivo de exclusión.*
  2. *ALIMENTARIA LONGUEICARP, S.L. (lotes 2 e 3): as ofertas non se axustan ao establecido na Cláusula undécima, apartado 2 do PCAP; no Anexo III de “Características técnicas dos modelos de quioscos” do PPT, nin na Cláusula sexta.B), do PCAP sendo motivo de exclusión.*
  3. *D. LUIS AGRA LAREO (lote 9): a documentación gráfica da oferta referida ao modelo transitorio de quiosco do ano 2021 non se axusta ás características técnicas recollidas no Anexo III do PPT polo que ao abeiro do establecido na Cláusula sexta.B) do citado PCAP é motivo de exclusión.*

Segundo.- Clasificar, de acordo cos criterios de adxudicación sinalados no prego, as proposicións admitidas neste procedemento para o outorgamento de autorización para a ocupación, instalación e explotación de servizos de tempada nas praias: quioscos do Concello de Vigo 2021-2024 (15.023-306) na seguinte orde descendente:

**LOTE 1: quiosco do areal da Punta (A Guía) sinalado co nº1 nos planos do Anexo II do PPT**

<b>LOTE 1 quiosco do areal da PUNTA (A Guía) sinalado co nº 1</b>		
<b>LICITADORES</b>	<b>PUNTUACIÓN</b>	<b>CLASIFICACIÓN</b>
Alimentaria Longueicarp, S.L.	75,49	1ª
Tribuna Vigo 2020, S.L.	50,00	2ª

**LOTE 2: quiosco do areal de Santa Baia, sinalado co nº 2 nos planos do Anexo II do PPT**

<b>LOTE 2 quiosco do areal de SANTA BAIA (Alcabre) sinalado co nº 2</b>		
<b>LICITADORES</b>	<b>PUNTUACIÓN</b>	<b>CLASIFICACIÓN</b>
Administración de Playas, S.L.	100,00	1ª

**LOTE 3: quiosco do areal de Tombo do Gato, sinalado co nº 3 nos planos do Anexo II do PPT**

<b>LOTE 3 quiosco do areal do TOMBO DO GATO sinalado co nº 3</b>		
<b>LICITADORES</b>	<b>PUNTUACIÓN</b>	<b>CLASIFICACIÓN</b>
Jesús Alberto Sousa Rodríguez	90,00	1ª

**LOTE 4: quiosco do areal de Tombo do Gato, sinalado co nº 4 nos planos do Anexo II do PPT**

<b>LOTE 4 quiosco do areal do TOMBO DO GATO sinalado co nº 4</b>		
<b>LICITADORES</b>	<b>PUNTUACIÓN</b>	<b>CLASIFICACIÓN</b>
Obdulia Lastra Francisco	96,69	1ª
Drinks Atlantic, S.L.	88,68	2ª
Atlántica de Hostelería 2012, S.L.	82,18	3ª
Administración de Playas, S.L.	80,25	4ª
Manuel Lago Chapela	50,00	5ª



## Concello de Vigo

### **LOTE 5: quiosco do areal de Argazada, sinalado co nº 5 nos planos do Anexo II do PPT**

<b>LOTE 5 quiosco do areal de ARGAZADA sinalado co nº 5</b>		
<b>LICITADORES</b>	<b>PUNTUACIÓN</b>	<b>CLASIFICACIÓN</b>
Manuel Lago Chapela	90,00	1 <sup>a</sup>
Atlántica de Hostelería 2012, S.L.	74,66	2 <sup>a</sup>
Juan Manuel Bernardez Lastra	62,57	3 <sup>a</sup>
Drinks Atlantic, S.L.	59,22	4 <sup>a</sup>
Administración de Playas, S.L.	44,52	5 <sup>a</sup>

### **LOTE 6: quiosco do areal de Samil, sinalado co nº 6 nos planos do Anexo II do PPT**

<b>LOTE 6 quiosco do areal de SAMIL sinalado co nº 6</b>		
<b>LICITADORES</b>	<b>PUNTUACIÓN</b>	<b>CLASIFICACIÓN</b>
Manuel Lago Chapela	90,00	1 <sup>a</sup>
Tribuna Vigo 2020, S.L.	86,98	2 <sup>a</sup>
Drinks Atlántic, S.L.	68,53	3 <sup>a</sup>
Atlántica de Hostelería 2012, S.L.	56,98	4 <sup>a</sup>
Administración de Playas, S.L.	43,57	5 <sup>a</sup>

### **LOTE 7: quiosco do areal de Samil, sinalado co nº 7 nos planos do Anexo II do PPT**

<b>LOTE 7 quiosco do areal de SAMIL sinalado co nº 7</b>		
<b>LICITADORES</b>	<b>PUNTUACIÓN</b>	<b>CLASIFICACIÓN</b>
Manuel Lago Chapela	90,00	1 <sup>a</sup>
Ricardo Santiago Daponte	83,72	2 <sup>a</sup>
Atlántica de Hostelería 2012, S.L.	69,76	3 <sup>a</sup>
Drinks Atlántic, S.L.	54,86	4 <sup>a</sup>

### **LOTE 8: quiosco do areal de Samil, sinalado co nº 8 nos planos do Anexo II do PPT**

<b>LOTE 8 quiosco do areal de SAMIL sinalado co nº 8</b>		
<b>LICITADORES</b>	<b>PUNTUACIÓN</b>	<b>CLASIFICACIÓN</b>
Jesús Alberto Sousa Rodríguez	90,00	1 <sup>a</sup>

Manuel Lago Chapela	89,53	2ª
Atlántica de Hostelería 2012, S.L.	81,33	3ª
Drinks Atlántic, S.L.	58,74	4ª

**LOTE 9: LOTE 9: quiosco do areal do Vao, sinalado co nº 9 nos planos do Anexo II do PPT**

<b>LOTE 9 quiosco situado no areal do VAO sinalado co nº 9</b>		
<b>LICITADORES</b>	<b>PUNTUACIÓN</b>	<b>CLASIFICACIÓN</b>
Manuel Lago Chapela	90,00	1ª
Administración de Playas, S.L.	88,33	2ª
Drinks Atlántic, S.L.	67,57	3ª
Atlántica Hostelería 2012, S.L.	51,27	4ª
Tribuna Vigo 2020, S.L.	42,59	5ª

**LOTE 10: quiosco do areal do Vao, sinalado co nº 10 nos planos do Anexo II do PPT**

<b>LOTE 10 quiosco situado no areal do VAO sinalado co nº 10</b>		
<b>LICITADORES</b>	<b>PUNTUACIÓN</b>	<b>CLASIFICACIÓN</b>
Tribuna Vigo 2020, S.L.	92,37	1ª
Manuel Lago Chapela	40,00	2ª

**LOTE 11: quiosco do areal da ETEA, sinalado co nº 11 nos planos do Anexo II do PPT**

<b>LOTE 11 quiosco do areal da ETEA sinalado co nº 11</b>		
<b>LICITADORES</b>	<b>PUNTUACIÓN</b>	<b>CLASIFICACIÓN</b>
Manuel Lago Chapela	100,00	1ª
Tribuna Vigo 2020, S.L.	74,21	2ª
Damián Currás Torea	71,26	3ª

Terceiro.- Requirir aos licitadores clasificados en primeiro lugar en cada un dos lotes, ALIMENTARIA LONGUEICARP, S.L. (B-36.937.100) (Lote 1), ADMINISTRACIÓN DE PLAYAS, S.L. (B-27.801.869) (Lote 2), JESÚS ALBERTO SOUSA RODRÍGUEZ (34.871.099-V) (Lotes 3 e 8), OBDULIA LASTRA FRANCISCO (34.867.908-T) (Lote 4), MANUEL LAGO CHAPELA (39.461.164-H) (Lotes 5, 6, 7, 9 e 11) e TRIBUNA VIGO 2020, S.L. (B-27.879.790) (lote 10), para que presente, no prazo de dez días hábiles, a contar desde o seguinte a aquel no que reciba o requirimento, a seguinte documentación (artigo 150.2 LCSP):





## Concello de Vigo

1. *Declaración responsable de non estar incurso en prohibición de contratar.*
2. *A documentación esixida na cláusula 5.4 do prego de cláusulas administrativas particulares (PCAP):*
  - *Declaración de non estar incurso en prohibición de contratar*
  - *Documentos acreditativos da personalidade xurídica (os empresarios individuais copia do DNI e os empresarios persoas xurídicas, a escritura ou os documentos nos que conste a constitución da entidade e os estatutos polos que se rexa, debidamente inscritos no Rexistro Mercantil ou no que corresponda)*
  - *Documentos acreditativos da representación (cando a proposición non apareza asinada polos licitadores deberá incluírse o poder outorgado a favor de quen subscriba/n a proposición, xunto cunha copia do Documento Nacional de Identidade do/s apoderado/s)*
3. *Acreditar ter subscrito unha póliza de responsabilidade en contía mínima de 300.000 euros para cubrir as continxencias que se puideran producir pola prestación do servizo (cláusula 9 do PCAP).*
4. *Resgardo da garantía definitiva esixible na cláusula 10 do PCAP por importe de 1.200 euros por lote”.*

**Terceiro.-** Esta resolución foi notificada aos licitadores clasificado en primeiro lugar, ALIMENTARIA LONGUEICARP, S.L. (Lote 1), ADMINISTRACIÓN DE PLAYAS, S.L. (Lote 2), JESÚS ALBERTO SOUSA RODRÍGUEZ (Lotes 3 e 8), OBDULIA LASTRA FRANCISCO (Lote 4), MANUEL LAGO CHAPELA (Lotes 5, 6, 7, 9 e 11) e TRIBUNA VIGO 2020, S.L. (lote 10), o día 28 de maio de 2021.

**Cuarto.-** O 3 de xuño de 2021, D. José Germán Gesteiro Moreira, en representación de TRIBUNA VIGO 2020, S.L. interpón recurso de reposición (documento nº 210097445) contra a resolución de clasificación deste procedemento.

Deste recurso deuse traslado aos demais interesados concedéndolles un prazo de 10 días para que puidesen formular alegacións (artigo 118 da Ley 39/2015, de 1 de outubro, de procedemento administrativo común das Administracións públicas).

**Quinto.-** O 7 de xuño o xefe do Servizo de Medio Ambiente xunto co arquitecto municipal da Xerencia de Urbanismo emiten informe en relación co recurso interposto.

**Sexto.-** O 7 de xuño de 2021 D. Rubén Pérez Méndez, en representación de DRINKS ATLANTIC, S.L. interpón recurso de reposición (documento nº 210110826) contra a clasificación do lote 4 deste procedemento.

**Sétimo.-** A Mesa de Contratación na sesión do 14 de xuño de 2021 entendeu retirada a oferta de OBDULIA LASTRA FRANCISCO e acordou, por unanimidade, requirir ao licitador

clasificado en segundo lugar no lote 4, DRINKS ATLANTIC, S.L. (B-27.794.031), para que presentase a documentación esixida no artigo 150.2 LCSP e na cláusula novena do PCAP.

**Oitavo.-** A Xunta de Goberno local, na sesión que tivo lugar o 17 de xuño de 2021, acordou:

*“Primeiro.- Tomar razón dos seguintes acordos adoptados pola Mesa de Contratación do Concello de Vigo:*

- *Sesión do 21 de maio de 2021:*
  1. *Acéptase a renuncia formulada o 19 de maio de 2021 por D. Andrés Ferreira Tobío (lotes 3, 4, 6, 7 e 8) (artigo 94.1 da Lei 39/2015, do 1 de outubro) con carácter previo á apertura das proposicións avaliábles a través de fórmula.*
  2. *Exclúese a D<sup>a</sup>. MARÍA FRANCISCO TOURIÑO dos lotes 3 e 8 deste procedemento por non ter presentado a proposición avaliáble mediante fórmula conforme ao modelo recollido na cláusula sexta.2.B) do prego de cláusulas administrativas que rexe esta contratación.*
- *Sesión do 27 de maio de 2021: exclúese aos seguintes licitadores polos seguintes motivos:*
  1. *D. MANUEL LAGO CHAPELA (lote 1): a oferta non cumpre a cláusula undécima, apartado 2 do PCAP; apartado 4.2. Características do Modelo de quiosco B do Anexo III de “Características técnicas dos modelos de quioscos” do PPT e, polo tanto, Cláusula sexta.B) do PCAP sendo motivo de exclusión.*
  2. *ALIMENTARIA LONGUEICARP, S.L. (lotes 2 e 3): as ofertas non se axustan ao establecido na Cláusula undécima, apartado 2 do PCAP; no Anexo III de “Características técnicas dos modelos de quioscos” do PPT, nin na Cláusula sexta.B), do PCAP sendo motivo de exclusión.*
  3. *D. LUIS AGRA LAREO (lote 9): a documenta gráfica da oferta referida ao modelo transitorio de quiosco do ano 2021 non se axusta ás características técnicas recollidas no Anexo III do PPT polo que ao abeiro do establecido na Cláusula sexta.B) do citado PCAP é motivo de exclusión.”Primeiro.- Tomar razón dos seguintes acordos adoptados pola Mesa de Contratación do Concello de Vigo:*
- *Sesión do 21 de maio de 2021:*
  1. *Acéptase a renuncia formulada o 19 de maio de 2021 por D. Andrés Ferreira Tobío (lotes 3, 4, 6, 7 e 8) (artigo 94.1 da Lei 39/2015, do 1 de outubro) con carácter previo á apertura das proposicións avaliábles a través de fórmula.*
  2. *Exclúese a D<sup>a</sup>. MARÍA FRANCISCO TOURIÑO dos lotes 3 e 8 deste procedemento por non ter presentado a proposición avaliáble mediante*



## Concello de Vigo

*fórmula conforme ao modelo recollido na cláusula sexta.2.B) do prego de cláusulas administrativas que rexe esta contratación.*

- Sesión do 27 de maio de 2021: exclúese aos seguintes licitadores polos seguintes motivos:
  1. D. MANUEL LAGO CHAPELA (lote 1): a oferta non cumpre a cláusula undécima, apartado 2 do PCAP; apartado 4.2. Características do Modelo de quiosco B do Anexo III de "Características técnicas dos modelos de quioscos" do PPT e, polo tanto, Cláusula sexta.B) do PCAP sendo motivo de exclusión.
  2. ALIMENTARIA LONGUEICARP, S.L. (lotes 2 e 3): as ofertas non se axustan ao establecido na Cláusula undécima, apartado 2 do PCAP; no Anexo III de "Características técnicas dos modelos de quioscos" do PPT, nin na Cláusula sexta.B), do PCAP sendo motivo de exclusión.
  3. D. LUIS AGRA LAREO (lote 9): a documenta gráfica da oferta referida ao modelo transitorio de quiosco do ano 2021 non se axusta ás características técnicas recollidas no Anexo III do PPT polo que ao abeiro do establecido na Cláusula sexta.B) do citado PCAP é motivo de exclusión.
- Sesión do 14 de xuño de 2021: a Mesa entende retirada a oferta presentada por OBDULIA LASTRA FRANCISCO no lote 4 por non presentar a documentación esixida na cláusula novena do PCAP e no artigo 150.2 da LCSP dentro do prazo concedido para o efecto e acorda requirir ao licitador clasificado en segundo lugar no lote 4, DRINKS ATLANTIC, S.L., para que presente a referida documentación.

*Segundo.- Autorizar a ocupación, instalación e explotación de servizos de tempada nas praias: quioscos do Concello de Vigo 2021-2024 (15.023-306) aos licitadores que se indican a continuación e coas seguintes condicións:*

- a) Lote 1 quiosco do areal da Punta (A Guía) (nº 1): autorízase a ALIMENTARIA LONGUEICARP, S.L. por un canon de 1.020 euros.
- b) Lote 2 quiosco do areal de Santa Baía (Alcabre) (nº 2): autorízase a ADMINISTRACIÓN DE PLAYAS, S.L. por un canon de 1.601,10 euros.
- c) Lotes 3 quiosco do areal do Tombo do Gato (nº 3) e lote 8 quiosco do areal de Samil sinalado (nº 8): autorízase a JESÚS ALBERTO SOUSA RODRÍGUEZ por un canon de 9.900,00 euros e 24.900,00 euros, respectivamente.
- d) Lotes 5, 6, 7, 9 e 11 (quiosco do areal de Argazada -nº5-, quioscos do areal de Samil (nº 6 e 7), quiosco situado no areal do Vao (nº 9) e quiosco do areal da Etea -nº 11-): autorízase a MANUEL LAGO CHAPELA por un canon de :
  - Lote 5: 24.771,00 euros
  - Lote 6: 23.771,00 euros
  - Lote 7: 24.771,00 euros

- Lote 9: 26.771,00 euros
  - Lote 11: 13.771,00 euros
- e) Lote 10 quiosco do areal do Vao sinalado (nº 10): autorízase a TRIBUNA VIGO 2020, S.L. por un canon de 10.333,33 euros.

*Todo iso de acordo co prego de cláusulas administrativas particulares aprobado por acordo da Xunta de Goberno e as ofertas presentadas”.*

**Noveno.-** Con data do 21 de xuño de 2021, D. MANUEL LAGO CHAPELA, formula alegacións ao recurso interposto por TRIBUNA VIGO 2020, S.L.

## **FUNDAMENTOS XURÍDICOS**

**-I-**

### **Obxecto do recurso de reposición**

É obxecto desta impugnación a resolución do 28 de maio de 2021 da concelleira delegada de Contratación, por delegación da Xunta de Goberno local (acordo do 20 de xuño de 2019) de clasificación deste procedemento.

**-II-**

### **Exame da concorrencia dos requisitos esixidos pola lei para a admisión do recurso**

O recurso de reposición é un recurso administrativo ordinario que procede interpoñer contra os actos administrativos que poñan fin á vía administrativa (artigo 112.1 LPAC).

En primeiro lugar, é preciso analizar se concorren neste recurso os requisitos obxectivos, subxectivos, formais e temporais para a súa admisión, ou pola contra, concorre unha causa de non admisión.

Son causas de non admisión dos recursos administrativos (artigo 116 LPAC):

- a) Ser incompetente o órgano administrativo, cando o competente pertencese a outra Administración Pública
- b) Carecer de lexitimación o recorrente
- c) Trátase dun acto non susceptible de recurso
- d) Transcorrer o prazo para a interposición do recurso
- e) Carecer o recurso manifestamente de fundamento.

En canto aos **requisitos obxectivos**, son susceptibles de recurso de reposición os actos que poñan fin á vía administrativa (artigo 123.1 LPAC), sendo tales (artigo 114 LPAC):

- a) As resolucións dos recursos de alzada.
- b) As resolucións dos procedementos de impugnación a que se refire o artigo 112.2.



## Concello de Vigo

- c) As resolucións dos órganos administrativos que carezan de superior xerárquico, salvo que unha Lei estableza o contrario.
- d) Os acordos, pactos, convenios ou contratos que teñan a consideración de finalizadores do procedemento.
- e) A resolución administrativa dos procedementos de responsabilidade patrimonial, calquera que fose o tipo de relación, pública ou privada, de que derive.
- f) A resolución dos procedementos complementarios en materia sancionadora aos que se refire o artigo 90.4.
- g) As demais resolucións de órganos administrativos cando unha disposición legal ou regulamentaria así o estableza.

Así mesmo, o recurso deberá fundamentarse en calquera dos motivos de nulidade ou anulabilidade previstos nos artigos 47 e 48 da LPAC (artigo 112.1 LPAC).

Son nulos de pleno dereito os seguintes actos administrativos (artigo 47.1 LPAC):

- a) Os que lesionen os dereitos e liberdades susceptibles de amparo constitucional
- b) Os ditados por órgano manifestamente incompetente por razón da materia ou do territorio
- c) Os que teñan un contido imposible
- d) Os que sexan constitutivos de infracción penal ou se diten como consecuencia desta
- e) Os ditados prescindindo total e absolutamente do procedemento legalmente establecido ou das normas que conteñen as regras esenciais para a formación da vontade dos órganos colexiados
- f) Os actos expresos ou presuntos contrarios ao ordenamento xurídico polos que se adquiren facultades ou dereitos cando se careza dos requisitos esenciais para o seu adquisición
- g) Calquera outro que se estableza expresamente nunha disposición de rango legal

Son anulables os actos da Administración que incorran en calquera infracción do ordenamento xurídico, incluso a desviación de poder (artigo 48.1 LPAC). Con dúas excepcións:

- O defecto de forma só determinará a anulabilidade cando o acto careza dos requisitos formais indispensables para alcanzar o seu fin, ou de lugar á indefensión dos interesados (artigo 48.2 LPAC).
- A realización de actuacións administrativas fóra do tempo establecido para elas só implicará a anulabilidade do acto cando así o imponha a natureza do termo ou prazo (artigo 48.3 LPAC).

Dado que os acordos do órgano de contratación poñen fin á vía administrativa por carecer de superior xerárquico, a resolución impugnada é un acto recorrible en reposición (artigo 114.c LPAC).

En canto aos **requisitos subxectivos**, dado que a lei non establece requisitos especiais para recorrer en reposición, hai que estar ás regras xerais en materia de lexitimación. Así, poderá recorrer en reposición calquera persoa física ou xurídica cuxos dereitos ou intereses lexítimos víronse prexudicados ou poidan resultar afectados polos actos obxecto de recurso (artigo 4.1.a LPAC). En consecuencia, hai que recoñecer lexitimación a TRIBUNA VIGO 2020, S.L., por ser titular de dereitos ou intereses lexítimos na súa calidade de licitador.

A representación do recorrente consta no expediente.

Respecto aos **requisitos formais**, a lei determina que o recurso poderá interperse ante o órgano que ditou o acto que se impugna (artigo 123.1 LPAC), e esixe que o escrito de interposición do recurso exprese as seguintes circunstancias (artigo 115.1 LPAC):

- O nome e apelidos do recorrente, así como a súa identificación persoal.
- O acto que se recorre e a razón da súa impugnación.
- Lugar, data, sinatura do recorrente, identificación do medio e, no seu caso, do lugar que se sinale para os efectos de notificacións.
- Órgano, centro ou unidade administrativa ao que se dirixe e o seu correspondente código de identificación.
- As demais particularidades esixidas, no seu caso, polas disposicións específicas.

Se ben o escrito se dirixe á Mesa de Contratación por ser quen propuxo a clasificación, hai que entender que o acto que se recorre é a resolución de clasificación e, en consecuencia, o órgano ao que se dirixe é o órgano de contratación por ser o competente para a resolución do recurso (artigo 115.2 da Lei 39/2015).

As demais circunstancias concorren neste caso.

Respecto aos **requisitos temporais**, a lei fixa un prazo para a interposición do recurso de reposición dun mes, se o acto fose expreso, como no caso que nos ocupa (artigo 124.1 LPAC). Dado que o obxecto do recurso é unha resolución de data 28 de maio de 2021, que lle foi notificada ao licitador o mesmo día, a interposición do recurso de reposición en data 3 de xuño realizouse en prazo.

Resta analizar se o recurso carece manifestamente de fundamento. Dado que o escrito de recurso está fundamentado, con independencia de que posteriormente se realice unha análise dos motivos de impugnación e se poidan desestimar, non procede non admitir o recurso por este motivo previsto no artigo 116.e da LPAC.

Tendo en conta que o recurso reúne os requisitos obxectivos, subxectivos, formais e temporais esixidos pola lei procede a súa admisión e deberá resolverse sobre o fondo.

### -III-

#### **Tramitación do recurso**

En relación coa tramitación do recurso, a lei límitase a establecer un **trámite de audiencia**, no que os interesados poderán formular alegacións e presentar os documentos e xustificantes que estimen procedentes.

Este trámite de audiencia procederá (artigo 118 LPAC) nos seguintes casos:

- Cando teñan que terse en conta novos feitos ou documentos non recollidos no expediente orixinario (artigo 118.1 LPAC).
- Se houbese outros interesados (artigo 118.2 LPAC).



## Concello de Vigo

Dado que existen máis interesados neste procedemento, concedéuselles un trámite de audiencia para que puidesen formular alegacións. En efecto, D. MANUEL LAGO CHAPELA formulou as seguintes alegacións con data do 2 de xuño de 2021, dentro do prazo concedido para o efecto:

*“PRIMERA. - Contestación al motivo 1 de impugnación (incumplimiento en determinadas ofertas de los requisitos exigidos en el pliego y que no han sido excluidas).*

*D. Manuel Lago Chapela optó al lote 11 (Quiosco 11 Areal da Etea) y resultó adjudicado con el mismo por ser la proposición con mayor puntuación. En el pliego de cláusulas administrativas para la ocupación, instalación y explotación de servicios de temporada, quioscos expendedores de comidas y bebidas en las playas del Concello de Vigo para los años 2021 a 2024 aprobado por la Junta de Gobierno el 22.04.2021 se regulan los requisitos necesarios par1.- CANON MÍNIMO. – LOTE 11.- 3.620,50 €. Canon que fue ampliamente mejorado por D. Manuel Lago Chapela al ofertar un canon por importe de 13.771 €.*

### *2.- CRITERIOS EVALUABLES MEDIANTE FÓRMULA.*

*En este apartado nos tenemos que remitir al ANEXO III del pliego de cláusulas donde se establecen las características técnicas de los modelos de quioscos. Anexo III redactado por los arquitectos del Concello de Vigo. En el Anexo se establece que dada la ampliación de la temporada de autorización a cada adjudicatario pasando de una a cuatro temporadas, también se mejorará la calidad de los quioscos regulando los modelos de quiosco que deberán establecerse en cada uno de los lotes ofertados. Se regulan dos modelos de quiosco A y B. El modelo A sería el nuevo tipo de quiosco que según el anexo serviría para renovar la imagen de las instalaciones y el modelo B sigue las características constructivas de los quioscos instalados hasta esta temporada con aseos adaptados. El Anexo III establece una carencia voluntaria de un año para construir tanto el modelo de quiosco A como el modelo B, pudiendo optar desde el año 2021 por alguno de ellos. Al mismo tiempo regula el llamado modelo transitorio al que poder optar en todos los lotes, en esta temporada con características similares a las que se estaban exigiendo hasta ahora. En el Anexo III se establece una tabla de los modelos que cada licitador puede ofertar en cada emplazamiento:*

#### *LOTE 11.- MODELO A, TIPO 2 / MODELO B.*

*Volviendo al pliego de cláusulas Administrativas, en relacion con los criterios evaluables mediante fórmula en la letra b) Lotes quioscos 1,2,3,4,10 y 11 se diferencia:*

*Año 2021.- La instalación en el año 2021 del quiosco A o B.- Se valora en 10 puntos. D. Manuel optó en el año 2021 por la instalación del MODELO B.- recibiendo por ello 10 puntos.*

*Año 2022 a 2024.- La instalación en los años 2022 a 2024 del MODELO A.- Se valora en 50 puntos. D. Manuel optó para los años 2022 a 2024 por la instalación del quiosco modelo A, TIPO 2 recibiendo por ello 50 puntos.*

*En el propio pliego de cláusulas administrativas se establece la opción de poder realizar un cambio de modelo, sin ser el modelo transitorio, optando en el 2021 por uno, sea A o B y en las siguientes temporadas (del 2022 al 2024) optar por otro diferente al ofertado para el año 2021 y así lo establece específicamente en la letra b) punto 1.1. y punto 1.2.*

*La impugnación realizada por TRIBUNA VIGO 2020 S.L., se basa en el cambio de opción de quioscos para el año 2021 y para los años 2022 a 2024 realizando una interpretación del pliego de cláusulas administrativas interesada administración ofertante, en el propio pliego, la que distingue las opciones y puntuación para la anualidad 2021 y para las anualidades 2022 a 2024. Se establece la posibilidad de elegir un quiosco para el año 2021, y otro modelo para las anualidades 2022 a 2024, estableciendo por ello distinta puntuación para el año 2021 y para las anualidades 2022 a 2024. A mayor abundamiento y aunque no forma parte de la impugnación, pero se menciona dejar claro que según establece el pliego de cláusulas en la parte relacionada con las CARACTERÍSTICAS DE LOS QUIOSCOS, apartado 4.- todos los quioscos deberán contar con dos servicios higiénicos públicos, estando EXENTOS de esta obligación entre otros el quiosco lote 11, quiosco adjudicado a D. Manuel Lago Chapela.*

*SEGUNDA. - Contestación al motivo 2 de impugnación (Ofertas presentadas sin respetar el modelo de presentación indicado en el pliego y que no han sido excluidas).*

*D. Manuel Lago Chapela optó al lote 10 (Quiosco 10 Areal do Vao) resultando adjudicatario TRIBUNA VIGO 2020 S.L. al obtener mayor puntuación.*

*La impugnación de TRIBUNA VIGO 2020 S.L. se basa en el hecho de no hacer referencia al quiosco por el cual se opta para el año 2022 a 2024, estableciendo que sería causa de exclusión al incumplirse el modelo de presentación exigido en el pliego de cláusulas administrativas.*

*El pliego de cláusulas Administrativas, sin embargo, para el LOTE 10 establece como obligatoria la presentación de la siguiente documentación:*

- Plano acotado en planta del Modelo de quiosco B.*
- Alzados o fotografías del Modelo de quiosco B ofertado.*
- Memoria descriptiva de los materiales empleados en su construcción.*

*Siendo causa de exclusión la no presentación de cualquiera de estos documentos, documentos que son los que determinan el tipo de quiosco elegido por el licitador. Remitiéndonos al informe de valoración, este nos aclara que el licitador presentó la documentación exigida obligatoriamente siendo indiscutida la opción por el quiosco B, ajustándose a las características técnicas recogidas en el ANEXO III del pliego de cláusulas Administrativas.*

*Por lo expuesto anteriormente*

## **S O L I C I T A**

*Se tenga por presentado el escrito de Alegaciones y en base al mismo se resuelva por parte de la mesa de contratación no haber lugar a la exclusión de D. Manuel Lago Chapela de ninguno de los LOTES impugnados. (Nº 11 y Nº 10) al haber cumplido con todas y cada una de las bases establecidas en el pliego de cláusulas administrativas, resultando adjudicatario del lote nº 11 al resultar la mejor oferta presentada”.*





## Concello de Vigo

Respecto á **resolución do recurso**, a lei establece que deberá estimar en todo ou en parte, ou desestimar as pretensións formuladas ou ben declarar a súa non admisión (artigo 119.1 LPAC). É competente para resolver o recurso de reposición o órgano que ditou o acordo, quen decidirá cantas cuestións, tanto de forma como de fondo, expoña o procedemento, sexan ou non alegadas polos interesados. Neste último caso oíráselles previamente. No entanto, a resolución será congruente coas peticións formuladas polo recorrente, sen que en ningún caso poida agravarse a súa situación inicial (artigo 119.3 LPAC).

O prazo máximo para ditar e notificar a resolución do recurso será dun mes (artigo 124.2 LPAC). Prazo que poderá ampliarse excepcionalmente se concorresen as circunstancias previstas no artigo 21.5 da LPAC (artigo 23.1 LPAC), que non é o caso.

### -IV-

#### Motivos de impugnación da resolución recorrida

Os motivos de impugnación recollidos no escrito de interposición son os seguintes:

#### 1. Incumprimento en determinadas ofertas dos requisitos esixidos no prego e que no teñen sido excluídas

Indica o recorrente que “[...]De las reproducciones parciales anteriores del pliego que rige el concurso, es evidente y no resulta controvertido, que en el primer año el licitador puede optar por un quiosco transitorio o uno ya definitivo desde el 2021 y que para el período del 2022 – 2024, **solamente en el caso de haber optado por uno transitorio en el 2021, debe indicar cual de los modelos definitivos instalará en dicho período. Ofertas a los lotes a los que ha optado mi representada y que deben ser excluidas por incumplir lo mencionado en el punto 1 de este escrito[...]**”.

Cómpre en primeiro lugar reproducir o modelo de proposición avaliable mediante fórmula recollido na cláusula sexta.2.B) do PCAP:

“D. ...., con D.N.I. nº ....., en nome propio (ou en representación de .....), enterado da licitación do procedemento para a ocupación, instalación e explotación de servizos de temporada: quioscos nas praias do concello de Vigo 2021-2024, solicita a súa admisión a este e fai constar:

1.- Que acepta integramente os pregos de condicións.

2.- Propón como canon a aboar ao concello para cada un dos lotes o seguinte:

- Lote 1: ..... euros.
- Lote 2: ..... euros.
- Lote 3: ..... euros.
- Lote 4: ..... euros.
- Lote 5: ..... euros.
- Lote 6: ..... euros.
- Lote 7: ..... euros.
- Lote 8: ..... euros.

- Lote 9: ..... euros.
- Lote 10: ..... euros.
- Lote 11: ..... euros.

3.- Propón no ano 2021:

- A instalación do modelo transitorio de quiosco ..... (si/non) ou instalación o modelo de quiosco definitivo ..... (indicar A ou B).

4.- Propón a instalación para os anos 2022 a 2024 ..... si/non do MODELO A de quioscos segundo táboa do documento de “Características técnicas dos Modelos de Quioscos” (Anexo III). En caso afirmativo indicárase o tipo:

- Lote 1: tipo ..... (tipo 2 o 4).
- Lote 2: tipo ..... (tipo 1 o 3).
- Lote 3: tipo ..... (tipo 1 o 3).
- Lote 4: tipo ..... (tipo 2 o 4).
- Lote 10: tipo ..... tipo 1)
- Lote 11: tipo ..... (tipo 2 o 4).

5.- TIPO de quiosco que van a instalar para os anos 2022 a 2024 do MODELO A de quioscos segundo táboa do documento de “Características técnicas dos Modelos de Quioscos” (Anexo III):

- Lote 5: tipo ..... (tipo 1 o 3).
- Lote 6: tipo ..... (tipo 1 o 3).
- Lote 7: tipo ..... (tipo 1 o 3).
- Lote 8: tipo ..... (tipo 1 o 3).

*Lugar, data e sinatura do licitador”.*

Como se pode apreciar o modelo permitía optar no ano 2021 polo quiosco transitorio ou por un modelo definitivo, debendo indicar modelo A ou B. E, para os anos 2022-2024 o modelo contemplaba propoñer, ou non, o modelo A de quiosco.

Ao contrario do indicado polo recorrente no seu informe o modelo de proposición económica non contempla “solamente en el caso de haber optado por uno transitorio en el 2021”, polo que nada impide que os licitadores puidesen propoñer un modelo de quiosco B en 2021 e un modelo de quiosco A en 2022-2024.

Nesta liña se pronuncian o xefe do Servizo de Medio Ambiente e o arquitecto municipal da Xerencia de Urbanismo que, en relación con esta alegación, informan:

*“[...] A cláusula sexta, apartado b; modelo de proposición avaliable mediante fórmula do Pre-go de Cláusulas Administrativas que rexe o procedemento no seu punto 3 indica:*

*“(..)*

*3.- Propón no ano 2021:*



## Concello de Vigo

*A instalación do modelo transitorio de quiosco .....(si/non) ou instalación o modelo de quiosco definitivo ..... (indicar A ou B).  
(...)”*

*Os licitadores ós que fai referencia a recorrente neste apartado da alegación axustáronse ó establecido no modelo de proposición, xa que permite indicar “transitorio” ou definitivo “A ou B” para o ano 2021, e que todos os licitantes puideron acollerse en igualdade de condicións a esta posibilidade.*

*O Anexo III de “Características técnicas dos modelos de Quioscos” do PCA non impide que os licitadores poida ofertar un modelo definitivo B no ano 2021 e un modelo definitivo A nos seguintes anos polo que as ofertas de Alimentaria Longueicarp, S.L. ó Lote 1 e de Manuel Lago Chapela ó Lote 11, considérase que cumpren coas determinacións establecidas no PCA[...].*

Alega o recorrente que tanto ALIMENTARIA LONGUEICARP, S.L. (lote 1) como MANEUL LAGO CHAPELA (lote 11) ofertan para o ano 2021 un quiosco modelo B e para o período 2022–2024 un modelo A, tipo 2. E, engade, este é un caso flagrante de que o incumprimento do prego busca un beneficio que prexudica claramente á miña representada”.

Sobre este aspecto reitérase que as ofertas presentadas por ALIMENTARIA LONGUEICARP, S.L. (lote 1) e MANUEL LAGO CHAPELA (lote 11) se axustaron ao establecido no modelo de proposición. Ademais todos os licitadores coñecían as regras do xogo e as aceptaron coa presentación das súas ofertas.

En efecto, o artigo 139.1 da LCSP prevé que “As propostas dos interesados deberán cumprir as especificacións e a documentación que rexen a licitación, e a súa presentación implica a aceptación incondicional por parte do empresario do contido de todas as súas cláusulas ou condicións, sen ningunha excepción nin reserva[...].”

Esta previsión legal responde ao carácter vinculante dos pregos para aqueles licitadores que teñan presentado as súas proposicións. Unha vez formulada a súa oferta o licitador suxéitase incondicionadamente ao contido dos pregos, consínteos, e perde por iso a posibilidade de impugnalos, coa salvidade que contempla o propio precepto relativa á concorrencia dunha causa de nulidade de pleno dereito (entre outras, resolución nº 728/2019, do 27 de xuño, do Tribunal Administrativo Central de Recursos Contractuales).

En definitiva, se o recorrente non estaba de acordo co modelo de proposición e, en consecuencia, co prego de cláusulas administrativas particulares, tivo que recorrela no momento procedimental correspondente e, non só non o fixo, senón que presentou a súa oferta, aceptándoo incondicionadamente.

Á vista do anteriormente exposto non procede estimar a alegación.

### **2. Ofertas presentadas sen respectar o modelo de presentación indicado no prego e que non teñen sido excluídas**

Alega o recurrente que ALIMENTARIA LONGUEICARP, S.L. (lote 2) e MANUEL LAGO CHAPELA (lote 10) non respectaron o modelo de proposición recollido na citada cláusula sexta do PCAP.

Cómpre indicar que ALIMENTARIA LONGUEICARP, S.L. detallou na súa oferta o canon proposto para cada un dos lotes aos que se presentou (lotes 1, 2 e 3) e indicou respecto do modelo de quioscos nos apartados 3 e 4 o seguinte:

*“3.- Propone para el año 2021*

- Instalación de modelo del kiosko B*

*4.- Propone la instalación para los años 2022 a 2024 del modelo A de Kiosco según la tabla del documento Anexo III - “Características técnicas dos Modelos de Quioscos”, el Modelo A tipo 2”*

E MANUEL LAGO CHAPELA formulou, ademais do canon para os lotes aos que se presentou (lotes 1, 4, 5, 6, 7, 8, 9, 10 e11) o seguinte:

*“3.- Propón no ano 2021:*

*A instalación do modelo transitorio de quiosco SI, para:*

- ⊗ Lote 5: Modelo Transitorio.*
- ⊗ Lote 6: Modelo Transitorio.*
- ⊗ Lote 7: Modelo Transitorio.*
- ⊗ Lote 8: Modelo Transitorio.*
- ⊗ Lote 9: Modelo Transitorio.*
- ⊗ Lote 10: Modelo Transitorio.*

*Instalación do modelo de quiosco definitivo SI, para:*

- ⊗ Lote 5: Modelo Transitorio.*
- ⊗ Lote 6: Modelo Transitorio.*
- ⊗ Lote 7: Modelo Transitorio.*

*4.- Propón a instalación para os anos 2022 a 2024 SI do MODELO A de quioscos segundo táboa do documento de “Características técnicas dos Modelos de Quioscos” (Anexo III). En caso afirmativo indicárase o tipo:*

- ⊗ Lote 5: Modelo Tipo 1 pequeno sen aseos.*

*5.- TIPO de quiosco que van a instalar para os anos 2022 a 2024 do MODELO A de quioscos segundo táboa do documento de “Características técnicas dos Modelos de Quioscos” (Anexo III):*

*Lote 5: Tipo 1.*

*Lote 6: Tipo 1.*

*Lote 7: Tipo 1.*

*Lote 8: Tipo 1.*

*Lote 9: Tipo 1”.*



## Concello de Vigo

Sobre esta alegación, o xefe do Servizo de Medio Ambiente e o arquitecto municipal da Xerencia de Urbanismo informan o seguinte:

*“A entidade Alimentaria Longueicarp, S.L. achegou proposición avaliable mediante fórmula na que indicaba que se presentaba ós lotes 1, 2 e 3 e no apartado 4 sinalaba textualmente:*

*“4.- Propone la instalación para los años 2022 a 2024 del modelo A de Kiosco según la tabla del documento Anexo III - “Características técnicas dos Modelos de Quioscos”, el Modelo A tipo 2”*

*Polo exposto, os técnicos informantes consideraron que oferta para os anos 2022 a 2024 o Modelo A, Tipo 2, para os tres lotes ós que se presentou. Este modelo non era admisible para os lotes 2 e 3, pero sí para o lote 1 como foi valorado.*

*Respecto da alegación sobre a oferta presentada por Manuel Lago Chapela para o Lote 10, ratificamos o xa informado respecto que na documentación gráfica aportada especifica que vai instalar o modelo B para esas anualidades (2022 a 2024)”.*

*Cómpre engadir que o artigo 84 do Regulamento xeral da Lei de contratos das administracións públicas establece que “Se algunha proposta non está de acordo coa documentación examinada e admitida, supera o orzamento base para a licitación, o establecido o modelo variara substancialmente ou se hai un erro manifesto no importe da proposta ou se o licitador recoñece que sofre un erro ou inconsistencia que o fai inviable, será rexeitado pola Mesa, nun resolución razoada. Pola contra, o cambio ou omisión dalgunhas palabras do modelo, sempre que unha ou outra non altere o seu significado, non será causa suficiente para o rexeitamento da proposición”.*

A Resolución nº 535/2016 do Tribunal Administrativo Central de Recursos Contractuales indica que é doutrina consolidada do Tribunal (para todos, as Resolucións 64/2012, do 7 de marzo ou 420/2014, do 30 de maio) a que sostén que son dous os requisitos que debe cumprir a oferta económica dos contratos: o requisito material, que esixe que non se supere o límite establecido no prego de cláusulas en cuestión e o requisito formal, que require que a oferta económica se adapte a os requisitos formais establecidos nas especificacións, pero sempre sendo este aspecto formal da oferta económica máis flexible na súa consideración, en aras da doutrina antiformalista que inspira a interpretación do artigo 84 do Regulamento.

A resolución nº 137/2017 do Tribunal Administrativo Central de Recursos Contractuales, de 3 de febreiro de 2017 sinala que “non todo erro supón ipso iure a exclusión do licitador que o cometeu e que a admisión do licitador que cometeu o erro debe quedar condicionada pola inmutabilidade da súa oferta, de xeito que calquera interpretación do órgano de contratación que supoña aceptar o cambio da oferta do licitador debe ser rexeitada”.

Á vista do anteriormente exposto non procede estimar a alegación.

-V-  
**Acordo**

O órgano competente para a resolución do recurso de reposición é a Xunta de Goberno local (artigos 121.1 e 123.1 da LPAC e artigo 115 do ROF).

En base ao anteriormente exposto, propónse á Xunta de Goberno local a adopción do seguinte **ACORDO**:

*"1º.- Admitir o recurso de reposición interposto o 3 de xuño de 2021 por D. José Germán Gesteiro Moreira, en representación de TRIBUNA VIGO 2020, S.L., contra a resolución de clasificación do procedemento para a autorización da ocupación, instalación e explotación de servizos de tempada nas praias: quioscos do Concello de Vigo 2021-2024 (15.023-306).*

*2º.- Desestimar o citado recurso polas razóns expostas no fundamento xurídico cuarto deste informe".*

**ACORDO**

A Xunta de Goberno local aproba a proposta contida no precedente informe.

**8(562).- RECURSO DE REPOSICIÓN INTERPOSTO POR DRINKS ATLANTIC, S.L., CONTRA A RESOLUCIÓN DE CLASIFICACIÓN DO LOTE 4 DO PROCEDIMENTO PARA A AUTORIZACIÓN DA OCUPACIÓN, INSTALACIÓN E EXPLOTACIÓN DE SERVICIOS DE TEMPADA NAS PRAIAS: QUIOSCOS DO CONCELLO DE VIGO 2021-2024. EXPTE. 15023/306.**

Dáse conta do informe-proposta do 28/06/21, asinado pola técnica de Admón. Xeral, a xefa do Servizo de Contratación e pola concelleira-delegada de Área, que di o seguinte:

**NORMATIVA DE APLICACIÓN**

- Lei 9/2017, do 8 de novembro, de contratos do Sector Público, pola que se traspoñen ao ordenamento xurídico español as Directivas do Parlamento Europeo e do Consello 2014/23/UE e 2014/24/UE, do 26 de febreiro de 2014
- Real decreto 1098/2001, do 12 de outubro, polo que se aproba o Regulamento xeral da Lei de contratos das Administracións Públicas (RLCAP), no que non se opoña á LCSP
- Real decreto 817/2009, do 8 de maio, polo que se desenvolve parcialmente a Lei 30/2007, do 30 de outubro, de contratos do Sector Público
- Lei 7/1985, do 2 de abril, reguladora das bases do réxime local (LBRL)
- Lei 39/2015, do 1 de outubro, do procedemento administrativo común das Administracións Públicas (LPAC)
- Lei 40/2015, do 1 de outubro, de réxime xurídico do sector público (LRXSP)
- Real decreto legislativo 781/1986, do 18 de abril, polo que se aproba o texto refundido das disposicións legais vixentes en materia de réxime local (TRRL)
- Lei 5/1997, do 22 xullo, de Administración local de Galicia (LALGA)



## Concello de Vigo

- Real decreto 2568/1986, do 28 de novembro, polo que se aproba o Regulamento de organización, funcionamento e réxime xurídico das entidades locais (ROF)
- Prego de cláusulas administrativas particulares que rexe o procedemento para a autorización para a ocupación, instalación e explotación de servizos de tempada nas praias: quioscos do Concello de Vigo 2021-2024 (15.023-306) (PCAP)

### ANTECEDENTES

**Primeiro.-** Con data do 22 de abril de 2021 a Xunta de Goberno local, acordou:

*“1º.- Declara-la urxencia na tramitación do expediente 15023/306 para adxudicación das autorizacións de ocupación, instalación e explotación de servizos de tempada: quioscos expendedores de comidas e bebidas, nas praias do concello de Vigo para os anos 2021 a 2024.*

*2º.- Aproba-lo prego de cláusulas administrativas para a ocupación, instalación, e explotación de servizos de tempada, quioscos expendedores de comidas e bebidas, nas praias do concello de Vigo para os anos 2021 a 2024, asinado dixitalmente o 13 de abril de 2021.*

*3º.- Dispoñer a apertura do procedemento de licitación polo procedemento aberto e trámite urxente conforme ó establecido na lexislación de aplicación”.*

**Segundo.-** A concelleira delegada de Contratación, por delegación da Xunta de Goberno local (acordo do 20 de xuño de 2019), o 28 de maio de 2021 adoptou a seguinte resolución:

*“Primeiro.- Tomar razón dos seguintes acordos adoptados pola Mesa de Contratación do Concello de Vigo:*

➤ *Sesión do 21 de maio de 2021:*

- 1. Acéptase a renuncia formulada o 19 de maio de 2021 por D. Andrés Ferreira Tobío (lotes 3, 4, 6, 7 e 8) (artigo 94.1 da Lei 39/2015, do 1 de outubro) con carácter previo á apertura das proposicións avaliáveis a través de fórmula.*
- 2. Exclúese a Dª. MARÍA FRANCISCO TOURIÑO dos lotes 3 e 8 deste procedemento por non ter presentado a proposición avaliábel mediante fórmula conforme ao modelo recollido na cláusula sexta.2.B) do prego de cláusulas administrativas que rexe esta contratación.*

➤ *Sesión do 27 de maio de 2021: exclúese aos seguintes licitadores polos seguintes motivos:*

- 1. D. MANUEL LAGO CHAPELA (lote 1): a oferta non cumpre a cláusula undécima, apartado 2 do PCAP; apartado 4.2. Características do Modelo de quiosco B do Anexo III de “Características técnicas dos modelos de quioscos” do PPT e, polo tanto, Cláusula sexta.B) do PCAP sendo motivo de exclusión.*

2. ALIMENTARIA LONGUEICARP, S.L. (lotes 2 e 3): as ofertas non se axustan ao establecido na Cláusula undécima, apartado 2 do PCAP; no Anexo III de "Características técnicas dos modelos de quioscos" do PPT, nin na Cláusula sexta.B), do PCAP sendo motivo de exclusión.
3. D. LUIS AGRA LAREO (lote 9): a documenta gráfica da oferta referida ao modelo transitorio de quiosco do ano 2021 non se axusta ás características técnicas recollidas no Anexo III do PPT polo que ao abeiro do establecido na Cláusula sexta.B) do citado PCAP é motivo de exclusión.

Segundo.- Clasificar, de acordo cos criterios de adxudicación sinalados no prego, as proposicións admitidas neste procedemento para o outorgamento de autorización para a ocupación, instalación e explotación de servizos de tempada nas praias: quioscos do Concello de Vigo 2021-2024 (15.023-306) na seguinte orde descendente:

**LOTE 1: quiosco do areal da Punta (A Guía) sinalado co nº1 nos planos do Anexo II do PPT**

<b>LOTE 1 quiosco do areal da PUNTA (A Guía) sinalado co nº 1</b>		
<b>LICITADORES</b>	<b>PUNTUACIÓN</b>	<b>CLASIFICACIÓN</b>
Alimentaria Longueicarp, S.L.	75,49	1ª
Tribuna Vigo 2020, S.L.	50,00	2ª

**LOTE 2: quiosco do areal de Santa Baía, sinalado co nº 2 nos planos do Anexo II do PPT**

<b>LOTE 2 quiosco do areal de SANTA BAIA (Alcabre) sinalado co nº 2</b>		
<b>LICITADORES</b>	<b>PUNTUACIÓN</b>	<b>CLASIFICACIÓN</b>
Administración de Playas, S.L.	100,00	1ª

**LOTE 3: quiosco do areal de Tombo do Gato, sinalado co nº 3 nos planos do Anexo II do PPT**

<b>LOTE 3 quiosco do areal do TOMBO DO GATO sinalado co nº 3</b>		
<b>LICITADORES</b>	<b>PUNTUACIÓN</b>	<b>CLASIFICACIÓN</b>
Jesús Alberto Sousa Rodríguez	90,00	1ª

**LOTE 4: quiosco do areal de Tombo do Gato, sinalado co nº 4 nos planos do Anexo II do PPT**





## Concello de Vigo

<b>LOTE 4 quiosco do areal do TOMBO DO GATO sinalado co nº 4</b>		
<b>LICITADORES</b>	<b>PUNTUACIÓN</b>	<b>CLASIFICACIÓN</b>
<i>Obdulia Lastra Francisco</i>	96,69	1 <sup>a</sup>
<i>Drinks Atlantic, S.L.</i>	88,68	2 <sup>a</sup>
<i>Atlántica de Hostelería 2012, S.L.</i>	82,18	3 <sup>a</sup>
<i>Administración de Playas, S.L.</i>	80,25	4 <sup>a</sup>
<i>Manuel Lago Chapela</i>	50,00	5 <sup>a</sup>

### **LOTE 5: quiosco do areal de Argazada, sinalado co nº 5 nos planos do Anexo II do PPT**

<b>LOTE 5 quiosco do areal de ARGAZADA sinalado co nº 5</b>		
<b>LICITADORES</b>	<b>PUNTUACIÓN</b>	<b>CLASIFICACIÓN</b>
<i>Manuel Lago Chapela</i>	90,00	1 <sup>a</sup>
<i>Atlántica de Hostelería 2012, S.L.:</i>	74,66	2 <sup>a</sup>
<i>Juan Manuel Bernardez Lastra</i>	62,57	3 <sup>a</sup>
<i>Drinks Atlantic, S.L.</i>	59,22	4 <sup>a</sup>
<i>Administración de Playas, S.L.</i>	44,52	5 <sup>a</sup>

### **LOTE 6: quiosco do areal de Samil, sinalado co nº 6 nos planos do Anexo II do PPT**

<b>LOTE 6 quiosco do areal de SAMIL sinalado co nº 6</b>		
<b>LICITADORES</b>	<b>PUNTUACIÓN</b>	<b>CLASIFICACIÓN</b>
<i>Manuel Lago Chapela</i>	90,00	1 <sup>a</sup>
<i>Tribuna Vigo 2020, S.L.</i>	86,98	2 <sup>a</sup>
<i>Drinks Atlántic, S.L.</i>	68,53	3 <sup>a</sup>
<i>Atlántica de Hostelería 2012, S.L.</i>	56,98	4 <sup>a</sup>
<i>Administración de Playas, S.L.</i>	43,57	5 <sup>a</sup>

### **LOTE 7: quiosco do areal de Samil, sinalado co nº 7 nos planos do Anexo II do PPT**

<b>LOTE 7 quiosco do areal de SAMIL sinalado co nº 7</b>		
<b>LICITADORES</b>	<b>PUNTUACIÓN</b>	<b>CLASIFICACIÓN</b>
<i>Manuel Lago Chapela</i>	90,00	1 <sup>a</sup>
<i>Ricardo Santiago Daponte</i>	83,72	2 <sup>a</sup>

<i>Atlántica de Hostelería 2012, S.L.</i>	69,76	3 <sup>a</sup>
<i>Drinks Atlántic, S.L.</i>	54,86	4 <sup>a</sup>

**LOTE 8: quiosco do areal de Samil, sinalado co nº 8 nos planos do Anexo II do PPT**

<b>LOTE 8 quiosco do areal de SAMIL sinalado co nº 8</b>		
<b>LICITADORES</b>	<b>PUNTUACIÓN</b>	<b>CLASIFICACIÓN</b>
<i>Jesús Alberto Sousa Rodríguez</i>	90,00	1 <sup>a</sup>
<i>Manuel Lago Chapela</i>	89,53	2 <sup>a</sup>
<i>Atlántica de Hostelería 2012, S.L.</i>	81,33	3 <sup>a</sup>
<i>Drinks Atlántic, S.L.</i>	58,74	4 <sup>a</sup>

**LOTE 9: LOTE 9: quiosco do areal do Vao, sinalado co nº 9 nos planos do Anexo II do PPT**

<b>LOTE 9 quiosco situado no areal do VAO sinalado co nº 9</b>		
<b>LICITADORES</b>	<b>PUNTUACIÓN</b>	<b>CLASIFICACIÓN</b>
<i>Manuel Lago Chapela</i>	90,00	1 <sup>a</sup>
<i>Administración de Playas, S.L.</i>	88,33	2 <sup>a</sup>
<i>Drinks Atlántic, S.L.</i>	67,57	3 <sup>a</sup>
<i>Atlántica Hostelería 2012, S.L.</i>	51,27	4 <sup>a</sup>
<i>Tribuna Vigo 2020, S.L.</i>	42,59	5 <sup>a</sup>

**LOTE 10: quiosco do areal do Vao, sinalado co nº 10 nos planos do Anexo II do PPT**

<b>LOTE 10 quiosco situado no areal do VAO sinalado co nº 10</b>		
<b>LICITADORES</b>	<b>PUNTUACIÓN</b>	<b>CLASIFICACIÓN</b>
<i>Tribuna Vigo 2020, S.L.</i>	92,37	1 <sup>a</sup>
<i>Manuel Lago Chapela</i>	40,00	2 <sup>a</sup>

**LOTE 11: quiosco do areal da ETEA, sinalado co nº 11 nos planos do Anexo II do PPT**

<b>LOTE 11 quiosco do areal da ETEA sinalado co nº 11</b>		
<b>LICITADORES</b>	<b>PUNTUACIÓN</b>	<b>CLASIFICACIÓN</b>
<i>Manuel Lago Chapela</i>	100,00	1 <sup>a</sup>
<i>Tribuna Vigo 2020, S.L.</i>	74,21	2 <sup>a</sup>
<i>Damián Currás Torea</i>	71,26	3 <sup>a</sup>



## Concello de Vigo

*Terceiro.- Requirir aos licitadores clasificados en primeiro lugar en cada un dos lotes, ALIMENTARIA LONGUEICARP, S.L. (B-36.937.100) (Lote 1), ADMINISTRACIÓN DE PLAYAS, S.L. (B-27.801.869) (Lote 2), JESÚS ALBERTO SOUSA RODRÍGUEZ (34.871.099-V) (Lotes 3 e 8), OBDULIA LASTRA FRANCISCO (34.867.908-T) (Lote 4), MANUEL LAGO CHAPELA (39.461.164-H) (Lotes 5, 6, 7, 9 e 11) e TRIBUNA VIGO 2020, S.L. (B-27.879.790) (lote 10), para que presente, no prazo de dez días hábiles, a contar desde o seguinte a aquel no que reciba o requirimento, a seguinte documentación (artigo 150.2 LCSP):*

- 1. Declaración responsable de non estar incurso en prohibición de contratar.*
- 2. A documentación esixida na cláusula 5.4 do prego de cláusulas administrativas particulares (PCAP):*
  - Declaración de non estar incurso en prohibición de contratar*
  - Documentos acreditativos da personalidade xurídica (os empresarios individuais copia do DNI e os empresarios persoas xurídicas, a escritura ou os documentos nos que conste a constitución da entidade e os estatutos polos que se rexa, debidamente inscritos no Rexistro Mercantil ou no que corresponda)*
  - Documentos acreditativos da representación (cando a proposición non apareza asinada polos licitadores deberá incluírse o poder outorgado a favor de quen subscriba/n a proposición, xunto cunha copia do Documento Nacional de Identidade do/s apoderado/s)*
- 3. Acreditar ter subscrito unha póliza de responsabilidade en contía mínima de 300.000 euros para cubrir as contingencias que se puideran producir pola prestación do servizo (cláusula 9 do PCAP).*
- 4. Resgardo da garantía definitiva esixible na cláusula 10 do PCAP por importe de 1.200 euros por lote”.*

**Terceiro.-** Esta resolución foi notificada aos licitadores clasificados en primeiro lugar, ALIMENTARIA LONGUEICARP, S.L. (Lote 1), ADMINISTRACIÓN DE PLAYAS, S.L. (Lote 2), JESÚS ALBERTO SOUSA RODRÍGUEZ (Lotes 3 e 8), OBDULIA LASTRA FRANCISCO (Lote 4), MANUEL LAGO CHAPELA (Lotes 5, 6, 7, 9 e 11) e TRIBUNA VIGO 2020, S.L. (lote 10), o día 28 de maio de 2021.

**Cuarto.-** O 3 de xuño de 2021, D. José Germán Gesteiro Moreira, en representación de TRIBUNA VIGO 2020, S.L. interpón recurso de reposición (documento nº 210097445) contra a resolución de clasificación deste procedemento.

**Quinto.-** O 7 de xuño de 2021 D. Rubén Pérez Méndez, en representación de DRINKS ATLANTIC, S.L. interpón recurso de reposición (documento nº 210110826) contra a clasificación do lote 4 deste procedemento.

Deste recurso deuse traslado aos demais interesados concedéndolles un prazo de 10 días para que puidesen formular alegacións (artigo 118 da Ley 39/2015, de 1 de outubro, de procedemento administrativo común das Administracións públicas). Durante o prazo concedido non se presentou alegación ningunha.

**Sexto.-** O 11 de xuño de 2021 o xefe do Servizo de Medio Ambiente xunto co arquitecto municipal da Xerencia de Urbanismo emiten informe en relación co recurso interposto.

**Sétimo.-** A Mesa de Contratación na sesión do 14 de xuño de 2021 entendeu retirada a oferta de OBDULIA LASTRA FRANCISCO e acordou, por unanimidade, requirir ao licitador clasificado en segundo lugar no lote 4, DRINKS ATLANTIC, S.L. (B-27.794.031), para que presentase a documentación esixida no artigo 150.2 LCSP e na cláusula novena do PCAP.

**Oitavo.-** A Xunta de Goberno local, na sesión que tivo lugar o 17 de xuño de 2021, acordou:

*“Primeiro.- Tomar razón dos seguintes acordos adoptados pola Mesa de Contratación do Concello de Vigo:*

➤ *Sesión do 21 de maio de 2021:*

- 1. Acéptase a renuncia formulada o 19 de maio de 2021 por D. Andrés Ferreira Tobío (lotes 3, 4, 6, 7 e 8) (artigo 94.1 da Lei 39/2015, do 1 de outubro) con carácter previo á apertura das proposicións avaliábeis a través de fórmula.*
- 2. Exclúese a D<sup>a</sup>. MARÍA FRANCISCO TOURIÑO dos lotes 3 e 8 deste procedemento por non ter presentado a proposición avaliábel mediante fórmula conforme ao modelo recollido na cláusula sexta.2.B) do prego de cláusulas administrativas que rexe esta contratación.*

➤ *Sesión do 27 de maio de 2021: exclúese aos seguintes licitadores polos seguintes motivos:*

- 1. D. MANUEL LAGO CHAPELA (lote 1): a oferta non cumpre a cláusula undécima, apartado 2 do PCAP; apartado 4.2. Características do Modelo de quiosco B do Anexo III de “Características técnicas dos modelos de quioscos” do PPT e, polo tanto, Cláusula sexta.B) do PCAP sendo motivo de exclusión.*
- 2. ALIMENTARIA LONGUEICARP, S.L. (lotes 2 e 3): as ofertas non se axustan ao establecido na Cláusula undécima, apartado 2 do PCAP; no Anexo III de “Características técnicas dos modelos de quioscos” do PPT, nin na Cláusula sexta.B), do PCAP sendo motivo de exclusión.*
- 3. D. LUIS AGRA LAREO (lote 9): a documentación gráfica da oferta referida ao modelo transitorio de quiosco do ano 2021 non se axusta ás características técnicas recollidas no Anexo III do PPT polo que ao abeiro do establecido na Cláusula sexta.B) do citado PCAP é motivo de exclusión.”Primeiro.-*



## Concello de Vigo

*Tomar razón dos seguintes acordos adoptados pola Mesa de Contratación do Concello de Vigo:*

- *Sesión do 21 de maio de 2021:*
  1. *Acéptase a renuncia formulada o 19 de maio de 2021 por D. Andrés Ferreira Tobío (lotes 3, 4, 6, 7 e 8) (artigo 94.1 da Lei 39/2015, do 1 de outubro) con carácter previo á apertura das proposicións avaliábeis a través de fórmula.*
  2. *Exclúese a D<sup>a</sup>. MARÍA FRANCISCO TOURIÑO dos lotes 3 e 8 deste procedemento por non ter presentado a proposición avaliábel mediante fórmula conforme ao modelo recollido na cláusula sexta.2.B) do prego de cláusulas administrativas que rexe esta contratación.*
- *Sesión do 27 de maio de 2021: exclúese aos seguintes licitadores polos seguintes motivos:*
  1. *D. MANUEL LAGO CHAPELA (lote 1): a oferta non cumpre a cláusula undécima, apartado 2 do PCAP; apartado 4.2. Características do Modelo de quiosco B do Anexo III de "Características técnicas dos modelos de quioscos" do PPT e, polo tanto, Cláusula sexta.B) do PCAP sendo motivo de exclusión.*
  2. *ALIMENTARIA LONGUEICARP, S.L. (lotes 2 e 3): as ofertas non se axustan ao establecido na Cláusula undécima, apartado 2 do PCAP; no Anexo III de "Características técnicas dos modelos de quioscos" do PPT, nin na Cláusula sexta.B), do PCAP sendo motivo de exclusión.*
  3. *D. LUIS AGRA LAREO (lote 9): a documenta gráfica da oferta referida ao modelo transitorio de quiosco do ano 2021 non se axusta ás características técnicas recollidas no Anexo III do PPT polo que ao abeiro do establecido na Cláusula sexta.B) do citado PCAP é motivo de exclusión.*
- *Sesión do 14 de xuño de 2021: a Mesa entende retirada a oferta presentada por OBDULIA LASTRA FRANCISCO no lote 4 por non presentar a documentación esixida na cláusula novena do PCAP e no artigo 150.2 da LCSP dentro do prazo concedido para o efecto e acorda requirir ao licitador clasificado en segundo lugar no lote 4, DRINKS ATLANTIC, S.L., para que presente a referida documentación.*

*Segundo.- Autorizar a ocupación, instalación e explotación de servizos de tempada nas praias: quioscos do Concello de Vigo 2021-2024 (15.023-306) aos licitadores que se indican a continuación e coas seguintes condicións:*

- a) *Lote 1 quiosco do areal da Punta (A Guía) (nº 1): autorízase a ALIMENTARIA LONGUEICARP, S.L. por un canon de 1.020 euros.*
- b) *Lote 2 quiosco do areal de Santa Baía (Alcabre) (nº 2): autorízase a ADMINISTRACIÓN DE PLAYAS, S.L. por un canon de 1.601,10 euros.*

- c) *Lotes 3 quiosco do areal do Tombo do Gato (nº 3) e lote 8 quiosco do areal de Samil sinalado (nº 8): autorízase a JESÚS ALBERTO SOUSA RODRÍGUEZ por un canon de 9.900,00 euros e 24.900,00 euros, respectivamente.*
- d) *Lotes 5, 6, 7, 9 e 11 (quiosco do areal de Argazada -nº5-, quioscos do areal de Samil (nº 6 e 7), quiosco situado no areal do Vao (nº 9) e quiosco do areal da Etea -nº 11-): autorízase a MANUEL LAGO CHAPELA por un canon de :*
- *Lote 5: 24.771,00 euros*
  - *Lote 6: 23.771,00 euros*
  - *Lote 7: 24.771,00 euros*
  - *Lote 9: 26.771,00 euros*
  - *Lote 11: 13.771,00 euros*
- e) *Lote 10 quiosco do areal do Vao sinalado (nº 10): autorízase a TRIBUNA VIGO 2020, S.L. por un canon de 10.333,33 euros.*

*Todo iso de acordo co prego de cláusulas administrativas particulares aprobado por acordo da Xunta de Goberno e as ofertas presentadas”.*

**Noveno.-** A Mesa de Contratación acordou, na sesión do 14 de xuño de 2021, requirir ao licitador clasificado en segundo lugar no lote 4, DRINKS ATLANTIC, S.L., a documentación esixida no artigo 150.2 da Lei 9/2007, do 8 de novembro, de contratos do Sector Público e na cláusula novena do prego de cláusulas administrativas particulares.

**Décimo.-** Durante o prazo concedido, recibíronse sendos escritos presentados o 21 de xuño de 2021 polo licitador clasificado en segundo lugar, DRINKS ATLANTIC, S.L. (documento nº 210109744) e o licitador clasificado en terceiro lugar, ATLÁNTICA DE HOSTELERÍA, 2012, S.L. (documento nº 210109758) nos que renuncian ao lote 4. O primeiro xustifica a renuncia na imposibilidade de obter fabricante para que lle subministre o modelo de quiosco transitorio e o segundo en que debido ao atraso na licitación non ten capacidade para cumprir co modelo transitorio.

**Undécimo.-** A Mesa de Contratación na sesión do 25 de xuño de 2021 entendeu retiradas as ofertas dos licitadores clasificados en segundo e terceiro lugar, DRINKS ATLANTIC, S.L. e ATLÁNTICA DE HOSTELERÍA, 2012, S.L., respectivamente e acordou, por unanimidade, requirir ao licitador clasificado en cuarto lugar, ADMINISTRACIÓN DE PLAYAS, S.L., a documentación esixida polo artigo 150.2 da LCSP e a cláusula novena do PCAP.

## **FUNDAMENTOS XURÍDICOS**

**-I-**

### **Obxecto do recurso de reposición**

É obxecto desta impugnación a resolución do 28 de maio de 2021 da concelleira delegada de Contratación, por delegación da Xunta de Goberno local (acordo do 20 de xuño de 2019) de clasificación deste procedemento, en concreto do lote 4.

**-II-**



## Concello de Vigo

### Exame da concorrencia dos requisitos esixidos pola lei para a admisión do recurso

O recurso de reposición é un recurso administrativo ordinario que procede interpoñer contra os actos administrativos que poñan fin á vía administrativa (artigo 112.1 LPAC).

En primeiro lugar, é preciso analizar se concorren neste recurso os requisitos obxectivos, subxectivos, formais e temporais para a súa admisión, ou pola contra, concorre unha causa de non admisión.

Son causas de non admisión dos recursos administrativos (artigo 116 LPAC):

- a) Ser incompetente o órgano administrativo, cando o competente pertencese a outra Administración Pública
- b) Carecer de lexitimación o recorrente
- c) Tratar-se dun acto non susceptible de recurso
- d) Transcorrer o prazo para a interposición do recurso
- e) Carecer o recurso manifestamente de fundamento.

En canto aos **requisitos obxectivos**, son susceptibles de recurso de reposición os actos que poñan fin á vía administrativa (artigo 123.1 LPAC), sendo tales (artigo 114 LPAC):

- a) As resolucións dos recursos de alzada.
- b) As resolucións dos procedementos de impugnación a que se refire o artigo 112.2.
- c) As resolucións dos órganos administrativos que carezan de superior xerárquico, salvo que unha Lei estableza o contrario.
- d) Os acordos, pactos, convenios ou contratos que teñan a consideración de finalizadores do procedemento.
- e) A resolución administrativa dos procedementos de responsabilidade patrimonial, calquera que fose o tipo de relación, pública ou privada, de que derive.
- f) A resolución dos procedementos complementarios en materia sancionadora aos que se refire o artigo 90.4.
- g) As demais resolucións de órganos administrativos cando unha disposición legal ou regulamentaria así o estableza.

Así mesmo, o recurso deberá fundamentarse en calquera dos motivos de nulidade ou anulabilidade previstos nos artigos 47 e 48 da LPAC (artigo 112.1 LPAC).

Son nulos de pleno dereito os seguintes actos administrativos (artigo 47.1 LPAC):

- a) Os que lesionen os dereitos e liberdades susceptibles de amparo constitucional
- b) Os ditados por órgano manifestamente incompetente por razón da materia ou do territorio
- c) Os que teñan un contido imposible
- d) Os que sexan constitutivos de infracción penal ou se diten como consecuencia desta
- e) Os ditados prescindindo total e absolutamente do procedemento legalmente establecido ou das normas que conteñen as regras esenciais para a formación da vontade dos órganos colexiados

- f) Os actos expresos ou presuntos contrarios ao ordenamento xurídico polos que se adquiren facultades ou dereitos cando se careza dos requisitos esenciais para o seu adquisición
- g) Calquera outro que se estableza expresamente nunha disposición de rango legal

Son anulables os actos da Administración que incorran en calquera infracción do ordenamento xurídico, incluso a desviación de poder (artigo 48.1 LPAC). Con dúas excepcións:

- O defecto de forma só determinará a anulabilidade cando o acto careza dos requisitos formais indispensables para alcanzar o seu fin, ou de lugar á indefensión dos interesados (artigo 48.2 LPAC).
- A realización de actuacións administrativas fóra do tempo establecido para elas só implicará a anulabilidade do acto cando así o imponha a natureza do termo ou prazo (artigo 48.3 LPAC).

Dado que os acordos do órgano de contratación poñen fin á vía administrativa por carecer de superior xerárquico, a resolución impugnada é un acto recorrible en reposición (artigo 114.c LPAC).

En canto aos **requisitos subxectivos**, dado que a lei non establece requisitos especiais para recorrer en reposición, hai que estar ás regras xerais en materia de lexitimación. Así, poderá recorrer en reposición calquera persoa física ou xurídica cuxos dereitos ou intereses lexítimos víronse prexudicados ou poidan resultar afectados polos actos obxecto de recurso (artigo 4.1.a LPAC). En consecuencia, hai que recoñecer lexitimación a DRINKS ATLANTIC, S.L., por ser titular de dereitos ou intereses lexítimos na súa calidade de licitador.

A representación do recorrente consta no expediente.

Respecto aos **requisitos formais**, a lei determina que o recurso poderá interperse ante o órgano que ditou o acto que se impugna (artigo 123.1 LPAC), e esixe que o escrito de interposición do recurso exprese as seguintes circunstancias (artigo 115.1 LPAC):

- O nome e apelidos do recorrente, así como a súa identificación persoal.
- O acto que se recorre e a razón da súa impugnación.
- Lugar, data, sinatura do recorrente, identificación do medio e, no seu caso, do lugar que se sinale para os efectos de notificacións.
- Órgano, centro ou unidade administrativa ao que se dirixe e o seu correspondente código de identificación.
- As demais particularidades esixidas, no seu caso, polas disposicións específicas.

Se ben o escrito se dirixe correctamente ao órgano que ditou o acto (a concelleira delegada de Contratación por delegación da Xunta de Goberno local) indica que o acto que se recorre é a acta da Mesa de Contratación que recolle a proposta de clasificación. Dado que este acto non é recorrible dedúcese do escrito que o acto que se impugna é a resolución da concelleira delegada de Contratación do 28 de maio de clasificación do lote 4 deste procedemento.

As demais circunstancias concorren neste caso.





## Concello de Vigo

Respecto aos **requisitos temporais**, a lei fixa un prazo para a interposición do recurso de reposición dun mes, se o acto fose expreso, como no caso que nos ocupa (artigo 124.1 LPAC). Dado que o obxecto do recurso é unha resolución de data 28 de maio de 2021, que lle foi notificada ao licitador o mesmo día, a interposición do recurso de reposición en data 7 de xuño realizouse en prazo.

Resta analizar se o recurso carece manifestamente de fundamento. Dado que o escrito de recurso está fundamentado, con independencia de que posteriormente se realice unha análise dos motivos de impugnación e se poidan desestimar, non procede non admitir o recurso por este motivo previsto no artigo 116.e da LPAC.

Tendo en conta que o recurso reúne os requisitos obxectivos, subxectivos, formais e temporais esixidos pola lei procede a súa admisión e deberá resolverse sobre o fondo.

### -III-

#### Tramitación do recurso

En relación coa tramitación do recurso, a lei limítase a establecer un **trámite de audiencia**, no que os interesados poderán formular alegacións e presentar os documentos e xustificantes que estimen procedentes.

Este trámite de audiencia procederá (artigo 118 LPAC) nos seguintes casos:

- Cando teñan que terse en conta novos feitos ou documentos non recollidos no expediente orixinario (artigo 118.1 LPAC).
- Se houbese outros interesados (artigo 118.2 LPAC).

Dado que existen máis interesados neste procedemento, concedéuselles un trámite de audiencia para que puidesen formular alegacións. No entanto, durante o prazo concedido non se formulou alegación ningunha.

Respecto á **resolución do recurso**, a lei establece que deberá estimar en todo ou en parte, ou desestimar as pretensións formuladas ou ben declarar a súa non admisión (artigo 119.1 LPAC). É competente para resolver o recurso de reposición o órgano que ditou o acordo, quen decidirá cantas cuestións, tanto de forma como de fondo, expoña o procedemento, sexan ou non alegadas polos interesados. Neste último caso oíráselles previamente. No entanto, a resolución será congruente coas peticións formuladas polo recorrente, sen que en ningún caso poida agravarse a súa situación inicial (artigo 119.3 LPAC).

O prazo máximo para ditar e notificar a resolución do recurso será dun mes (artigo 124.2 LPAC). Prazo que poderá ampliarse excepcionalmente se concorresen as circunstancias previstas no artigo 21.5 da LPAC (artigo 23.1 LPAC), que non é o caso.

### -IV-

#### Motivos de impugnación da resolución recorrida

Dous son os motivos de impugnación que se deducen do escrito de interposición:

**A) A existencia dun “erro tipográfico” na proposición presentada polo recorrente**

Indica o recorre no seu escrito: “[...] la mercantil Drinks Atlantic, SL ofertó, tal y como se recoge en el acta de la mesa de Contratación de 21-05-2021, como canon un importe de 18.150 €, siendo que, en cuanto al modelo de quiosco, propone como el MODELO A, tipo 4 de quioscos según la tabla del documento “Características técnicas de los Modelos de Quioscos” (Anexo III) para los años 2022 a 2024 y también para el año 2021, a pesar de que erróneamente se contiene un error tipográfico de redacción que señala el modelo transitorio, cuando lo que se oferta es el Modelo A.

Recoñece o propio recorrente un erro na súa proposición ao ter ofertado para o ano 2021 o modelo transitorio en lugar do modelo A.

Reprodúcese a continuación a proposición presentada por DRINKS ATLANTIC, S.L.:

*“1.- Que acepta integramente os pregos de condicións.*

*2.- Propón como canon a aboar ao concello para cada un dos lotes o seguinte:*

- ∞ Lote 3: 18.150 € transitorio.*
- ∞ Lote 5: 16.300 € transitorio.*
- ∞ Lote 6: 16.100 € transitorio.*
- ∞ Lote 7: 15.100 € transitorio.*
- ∞ Lote 8: 16.250 € transitorio.*
- ∞ Lote 9: 20.100 € transitorio.*

**3.- Propón no ano 2021:**

***A instalación do modelo transitorio de quiosco SI ou instalación o modelo de quiosco definitivo ..... (indicar A ou B).***

*4.- Propón a instalación para os anos 2022 a 2024 SI do MODELO A de quioscos segundo táboa do documento de “Características técnicas dos Modelos de Quioscos” (Anexo III). En caso afirmativo indicarse o tipo:*

- ∞ Lote 3: tipo 4 (transitorio).*

*5.- TIPO de quiosco que van a instalar para os anos 2022 a 2024 do MODELO A de quioscos segundo táboa do documento de “Características técnicas dos Modelos de Quioscos” (Anexo III):*

- ∞ Lote 5: tipo 1 (transitorio).*
- ∞ Lote 6: tipo 1 (transitorio).*
- ∞ Lote 7: tipo 1 (transitorio).*
- ∞ Lote 8: tipo 1 (transitorio).*

Como se evidencia na proposición presentada, o modelo ofertado polo recorrente para o ano 2021 é o modelo transitorio sen que caiba posibilidade ningunha de alegar un erro tipográfico.



## Concello de Vigo

Non se dubida da intencionalidade do licitador no momento de redactar a súa oferta pero a proposición non se pode cambiar con posterioridade á súa presentación.

O artigo 81 do RXLCAP só prevé a posible corrección de defectos ou erros na documentación administrativa e non na oferta económica. Polo tanto, a regra xeral é que a oferta se axuste precisamente ao disposto nas especificacións, sendo insuperables os defectos ou erros observados nela e sendo extraordinarias as excepcións.

A resolución 164/2011 do Tribunal Administrativo Central de Recursos Contractuales recoñece que a xurisprudencia admitiu en ocasións a corrección de defectos na oferta económica, pero "non se debe perder de vista o feito de que esixe que, en calquera caso, tales erros ou omisións teñan un carácter puramente formal ou material. Isto é lóxico, xa que aceptar correccións que van máis alá dos erros que afectan a defectos ou omisións de carácter factual ou meramente formal sería implicitamente aceptar a posibilidade de que as proposicións fosen modificadas substancialmente despois de presentarse. Esa posibilidade é radicalmente contraria á filosofía máis íntima dos procedementos para a adxudicación de contratos públicos, porque rompe frontalmente cos principios de non discriminación, igualdade de trato e transparencia recollidos expresamente nos artigos 1 e 123 da Lei de contratos do sector público".

Na mesma liña a resolución nº 443/2019, do 25 de abril, do Tribunal Administrativo Central de Recursos Contractuales establece:

*"[...] o artigo 81 do RGLCAP só prevé a posible corrección de defectos ou erros na documentación administrativa, e non na oferta económica. Polo tanto, a regra xeral é que a oferta axústase precisamente ao disposto nas especificacións, sendo insuperables os defectos ou erros observados nela, sendo excepcionais as extraordinarias. A xurisprudencia admite, con carácter excepcional, a corrección de defectos na oferta económica, se os erros ou omisións son de carácter puramente formal ou material, de non ser así aceptaría a posibilidade de que as propostas poidan modificarse substancialmente posteriormente, o que é radicalmente contrario aos principios de igualdade de trato, non discriminación e transparencia. Así, o erro na oferta económica non implica ipso iure en todos os casos a exclusión do licitador sen máis, pero a posibilidade de rectificar a oferta e, polo tanto, de que non se rexeite, require a inmutabilidade como condición sine qua non da súa oferta, de xeito que calquera interpretación que implique aceptar tal cambio na oferta debe ser rexeitada. Polo tanto, é regra xeral que unha vez que se coñezan as ofertas presentadas polo resto dos licitadores e a puntuación outorgada a cada un deles, non haxa modificacións na oferta do licitador".*

Ademais das anteriores, son numerosas as resolucións que defenden a imposibilidade de modificar unha oferta económica:

- Resolución TACRC nº 443/2019: "... A oferta é legalmente viable que, aínda que conteña o erro, respecte os principios de igualdade de trato, competencia e transparencia, de xeito que só a oferta incurrída nun erro será viable cando se cumpra ser posible nas condicións nas que se realizou, sen alterar o seu importe nin as súas condicións esenciais, sen prexuízo da modificación que poida proceder respectando este límite insalvable".

- Resolución TACRC nº 308/2019: “Deste xeito, é posible que o licitador que cometeu un erro na formulación da súa oferta poida ser admitido á licitación se o erro cometido é superable sen alteralo, de xeito que o órgano de contratación poida executar o contrato de conformidade co disposto das follas.
- (...)

En base ás resolucións citadas, aceptar o “erro tipográfico” alegado polo recorrente implicaría unha modificación substancial da súa proposición de tal xeito que o cambio de modelo transitorio a modelo A no ano 2021 supoñería a obtención de 10 puntos máis polo licitador, conculcando claramente os principios de igualdade de trato, non discriminación e transparencia, polo que non pode ser estimada esta alegación.

**B) Identidade das características do modelo de quiosco transitorio e modelo de quiosco B.**

*Alega o recorrente “Aún así, debe señalarse que el PCAP no establece diferencias entre el Modelo transitorio y el Modelo B, que se puntúa con 10 puntos. Así se puede cotejar del Anexo III “Documento de características técnicas dos modelos de Quioscos”, páginas 113 y 115 en el que se observa como ambos modelos, el transitorio y el B, son en realidad el mismo y, mientras que el llamado transitorio en el PCAP no se puntúa, sin embargo, el llamado Modelo B (que es el transitorio) se puntúa en los PCAP con 10 puntos. Así pues, tenemos un mismo tipo de quiosco, con una serie de características técnicas exactamente iguales, que se puntúa con 0 puntos y, a su vez, con 10 puntos. Siendo esto así, no puede sino estar esta parte disconforme no sólo con la valoración realizada por la Mesa de Contratación sino con la propia redacción de los PCAP que llevan a confusión y a contradicción, conculcando el principio de transparencia que debe de regir los mismos y, en consecuencia, conculcando la libre concurrencia de los licitadores al inducir las ofertas presentados por éstos a confusión o engaño”.*

Sobre este aspecto remitímonos ao informado polo xefe do Servizo de Medio Ambiente e o arquitecto municipal da Xerencia de Urbanismo:

*“A cláusula sexta, apartado b; modelo de proposición avaliable mediante fórmula do Prego de Cláusulas Administrativas que rexe o procedemento no seu punto 3 indica:*

*“(...)”*

*3.- Propón no ano 2021:*

*A instalación do modelo transitorio de quiosco .....(si/non) ou instalación o modelo de quiosco definitivo ..... (indicar A ou B).*

*“(...)”*

*O devandito modelo de proposta permitía optar por instalar no ano 2021 o modelo de quiosco transitorio ou os modelos definitivos A ou B, e todos os licitantes puideron acollerse en igualdade de condicións a esta posibilidade.*

*O Anexo III de “Características técnicas dos modelos de Quioscos” do PCA non impide que os licitadores poida ofertar un modelo definitivo B no ano 2021 e un modelo definitivo A.*



## Concello de Vigo

*Asemade, no devandito anexo defínense as características do modelo de quiosco transitorio, do modelo de quiosco B e do modelo de quiosco A.*

*A cláusula sétima, criterios de adxudicación, apartado A). b). Lotes quioscos 1, 2, 3, 4, e 11 do PCA, valora con 10 puntos a “instalación no ano 2021 do modelo de quiosco A ou B”, pero non o transitorio; polo que se a recorrente consideraba que o seu modelo de quiosco para o emprazamento concreto do Lote 4 cumpría coas determinacións do modelo de quiosco B, debeu indicar que instalaba este modelo de quiosco B.*

*Por tanto, os técnicos informantes ratíffanse no informe de valoración emitido en data 24/05/2021”.*

*En relación coa disconformidade co PCAP, infórmase que o artigo 139.1 da LCSP prevé que “As propostas dos interesados deberán cumprir as especificacións e a documentación que rexen a licitación, e a súa presentación implica a aceptación incondicional por parte do em-presario do contido de todas as súas cláusulas ou condicións, sen ningunha excepción nin reserva[...]”.*

Esta previsión legal responde ao carácter vinculante dos pregos para aqueles licitadores que teñan presentado as súas proposicións. Unha vez formulada a súa oferta o licitador suxeitase incondicionadamente ao contido dos pregos, consínteos, e perde por iso a posibilidade de impugnalos, coa salvidade que contempla o propio precepto relativa á concorrencia dunha causa de nulidade de pleno dereito (entre outras, resolución nº 728/2019, do 27 de xuño, do Tribunal Administrativo Central de Recursos Contractuales).

En definitiva, se o recorrente non estaba de acordo co prego de cláusulas administrativas particulares debeu recorrela no momento procedimental correspondente, pero non só non o fixo senón que presentou a súa oferta, aceptándoo incondicionadamente.

Á vista do anteriormente exposto non procede estimar a alegación.

**-V-**

### **Suspensión**

En relación coa solicitude de suspensión da resolución de clasificación do lote 4, cómpre indicar que o artigo 117 da LPAC establece que “a interposición de calquera recurso, excepto nos casos nos que unha disposición estableza o contrario, non suspenderá a execución do acto impugnado. No entanto o disposto no apartado anterior, o órgano a quen competa resolver o recurso, previa ponderación, suficientemente razoada, entre o prexuízo que causaría ao interese público ou a terceiros a suspensión e o ocasionado ao recorrente como consecuencia da eficacia inmediata do acto recorrido, poderá suspender, de oficio ou a solicitude do recorrente, a execución do acto impugnado cando concorran algunha das seguintes circunstancias:

- a) Que a execución puidera causar prexuízos de imposible ou difícil reparación.
- b) Que a impugnación se fundamente nalgunha das causas de nulidade de pleno dereito previstas no artigo 47.1 desta Lei”.

*A execución do acto impugnado entenderase suspendida se transcorrido un mes desde que a solicitude de suspensión tivera entrada no rexistro electrónico da Administración ou organismo competente para decidir sobre ella, o órgano a quen compete resolver o recurso non tivera ditado e notificado resolución expresa ao respecto”.*

A impugnación da clasificación do lote 4 non se fundamenta en ningunha das causas de nulidade de pleno dereito previstas no artigo 47.1 da LPAC, e ademais a suspensión da súa execución si podería ocasionar prexuízos de imposible ou difícil reparación tanto para o interese público, tendo en conta que o órgano de contratación aprobou este expediente con tramitación urxente por ser preciso acelerar a súa adxudicación polas razóns de interese público que figuran no expediente, así como para o cuarto clasificado no procedemento, ADMINISTRACIÓN DE PLAYAS, S.L., ao que a Mesa de Contratación acordou requirir o 25 de xuño de 2021, a o a documentación esixida polo artigo 150.2 da LCSP e a cláusula novena do PCAP, tras entender retirada a oferta de DRINKS ATLANTIC, S.L. (recorrente e clasificado en segundo lugar) e ATLÁNTICA DE HOSTELERÍA, 2012, S.L. (clasificado en terceiro lugar), tras entender retiradas as súas ofertas.

Ademais resulta evidente que unha vez renunciado á adxudicación do lote 4 mediante escrito presentado o 21 de xuño de 2021, motivado na imposibilidade de obter fabricante para que lle subministre o modelo de quiosco transitorio e, consecuentemente, na imposibilidade de cumprir coa súa oferta, non é posible entender que a execución do acto recorrido poida ocasionarlle ao recorrente prexuízos de imposible ou difícil reparación.

En consecuencia, non procede estimar a solicitude de suspensión do acto recorrido.

#### **-VI- Acordo**

O órgano competente para a resolución do recurso de reposición é a Xunta de Goberno local (artigos 121.1 e 123.1 da LPAC e artigo 115 do ROF).

En base ao anteriormente exposto, propónse á Xunta de Goberno local a adopción do seguinte **ACORDO**:

*“1º.- Admitir o recurso de reposición interposto o 7 de xuño de 2021 por D. Rubén Pérez Méndez, en representación de DRINKS ATLANTIC, S.L., contra a resolución de clasificación do lote 4 do procedemento para a autorización da ocupación, instalación e explotación de servizos de tempada nas praias: quioscos do Concello de Vigo 2021-2024 (15.023-306).*

*2º.- Desestimar o citado recurso polas razóns expostas no fundamento xurídico cuarto deste informe.*

*3º.- Desestimar a solicitude de suspensión do acto recorrido polos motivos expostos no fundamento xurídico quinto deste informe”.*

#### **ACORDO**

A Xunta de Goberno local aproba a proposta contida no precedente informe.



## Concello de Vigo

### **9(562).- ADXUDICACIÓN DA CONTRATACIÓN DO SUBMINISTRO DUN VEHÍCULO AUTOBOMBA URBANA PESADA 4X2, SEN DOTACIÓN (CHASIS, CARROZADO E GRUPO DE BOMBA) PARA O PARQUE CENTRAL DE TEIS DO SERVIZO DE BOMBEIROS DO CONCELLO DE VIGO EXPTE. 6341/213.**

Visto o informe de fiscalización do 25/06/2021, dáse conta do informe-proposta da Mesa de Contratación realizada na mesma data, que di o seguinte:

#### 11.- Propostas de adxudicación

b) Procedemento aberto para a contratación do subministro dun vehículo autobomba urbana pesada 4x2, sen dotación (chasis, carrozado e grupo de bomba) para o parque central de Teis do Servizo de Bombeiros do Concello de Vigo (6.341-213)

#### **LEXISLACIÓN APLICABLE**

- Lei 9/2017, do 8 de novembro, de contratos do Sector Público, pola que se traspoñen ao ordenamento xurídico español as Directivas do Parlamento Europeo e do Consello 2014/23/UE e 2014/24/UE, do 26 de febreiro de 2014
- Real decreto 817/2009, de 8 de maio, polo que se desenvolve parcialmente a Lei 30/2007, de 30 de outubro, de contratos do sector público (RLCSP)
- Real decreto 1098/2001, de 12 de outubro, polo que se aproba o regulamento xeral da Lei de contratos das Administracións Públicas (RLCAP), no que non se opoña ao Real decreto legislativo 3/2011
- Prego de cláusulas administrativas particulares que rexe o procedemento aberto para a contratación do subministro dun vehículo autobomba urbana pesada 4x2, sen dotación (chasis, carrozado e grupo de bomba) para o parque central de Teis do Servizo de Bombeiros do Concello de Vigo (6.341-213)

#### **ANTECEDENTES**

**Primeiro.-** Con data do 31 de marzo de 2021 a Xunta de Goberno local, acordou:

*“1º Aprobar o expediente de contratación por procedemento aberto para o subministro dun vehículo de primeira saída para o Servizo de Bombeiros que contén o prego de prescricións técnicas asinado polo xefe do servizo en data 16 de marzo de 2021.*

*2º. Aprobar o prego de cláusulas administrativas particulares que rexerá a contratación, redactado pola xefa do Servizo de Contratación en data de 16 de marzo de 2021*

*3º.- Autorizar o gasto por importe de 400.000,00 euros, do que 69.421,49€ corresponde ao 21% de IVE soportado pola administración, que se imputará á aplicación orzamentaria 13606240000 “Adquisición vehículo de 1º saída” do presuposto municipal vixente.*

*4º Abrir o procedemento de licitación na forma legalmente prevista”.*

Con data do 29 de abril de 2021 a Xunta de Goberno local acordou aprobar un novo prego de prescricións técnicas particulares, de data 28 de abril de 2021, no que se rectificaron os apartados relativos ao SISTEMA DE REMOLQUE E ARRASTRE e ao REGULADOR AUTOMÁTICO DE PRESIÓN regulados nas páxinas 6 e 16, respectivamente.

**Segundo.-** A concelleira delegada de Contratación, por delegación da Xunta de Goberno local (acordo do 20 de xuño de 2019), o 10 de xuño de 2021 adoptou a seguinte resolución:

*“Primeiro.- Clasificar, de acordo cos criterios de adxudicación sinalados no prego, as proposicións admitidas neste procedemento aberto para a contratación do subministro dun vehículo autobomba urbana pesada 4x2, sen dotación (chasis, carrozado e grupo de bomba) para o parque central de Teis do Servizo de Bombeiros do Concello de Vigo (6.341-213) na seguinte orde descendente:*

	<b>Licitador</b>	<b>Puntuación</b>
1	ITURRI, S.A.	100 puntos

*Segundo.- Requirir ao licitador clasificado en primeiro lugar, ITURRI, S.A. (A-41.050.113), para que presente, no prazo de dez días hábiles, a contar desde o seguinte a aquel no que reciba o requirimento, a seguinte documentación (artigo 150.2 LCSP):*

- 1. Declaración responsable de non estar incurso en prohibición de contratar.*
- 2. A documentación esixida nas cláusulas 8 e 22 do prego de cláusulas administrativas particulares (PCAP). En relación coa solvencia técnica e profesional, ademais do esixido na cláusula 8.4.3º, deberá presentarse a documentación requirida no apartado 5B do anexo I -FEC-.*
- 3. Resgardo da garantía definitiva esixible de acordo co disposto na cláusula 24 do prego de cláusulas administrativas particulares”.*

**Terceiro.-** Esta resolución foi notificada ao licitador clasificado en primeiro lugar, ITURRI, S.A., o día 11 de xuño de 2021, que presenta a documentación requirida o 20 e 22 de xuño, dentro do prazo concedido.

**Cuarto.-** A Mesa de Contratación na sesión do 25 de xuño de 2021 revisou a documentación presentada, sendo esta correcta, polo que acordou, por unanimidade dos membros presentes, propoñer ao órgano de contratación a adxudicación deste procedemento.

## **FUNDAMENTOS XURÍDICOS**

**Primeiro.-** A nosa lexislación contractual impón ao órgano de contratación a obriga de adxudicar o contrato dentro dos cinco días hábiles seguintes á recepción da documentación. O acordo de adxudicación deberá ser motivado, notificarase aos licitadores e, simultaneamente, publicarase no perfil de contratante no prazo de quince días (artigo 151.1 LCSP).





## Concello de Vigo

Recibida tanto a documentación presentada polo licitador clasificado en primeiro lugar ITURRI, S.A., como a solicitada de oficio pola Administración municipal e, comprobado que esta é correcta, procede adxudicar este contrato.

**Segundo.-** A competencia para formular a proposta de adxudicación ao órgano de contratación correspóndelle á Mesa de Contratación. A proposta realizarase a favor do licitador que teña presentado a mellor oferta, de conformidade coo disposto no artigo 145, segundo proceda de conformidade co prego de cláusulas administrativas particulares que rexa a licitación.

A oferta máis vantaxosa para a administración contratante é a formulada por ITURRI, S.A., de acordo co informe de valoración da proposición avaliable mediante fórmula de data 3 de xuño de 2021.

**Terceiro.-** A competencia para a resolución deste expediente correspóndelle á Xunta de Goberno local (apartado 4 da disposición adicional segunda da LCSP), na súa calidade de órgano de contratación.

En base ao que antecede, propónse á Xunta de Goberno local como órgano de contratación, en uso das facultades que lle confire a lexislación vixente, a adopción do seguinte acordo:

*“Adxudicar a ITURRI, S.A. (A-41.050.113) o procedemento aberto para a contratación do subministro dun vehículo autobomba urbana pesada 4x2, sen dotación (chasis, carrozado e grupo de bomba) para o parque central de Teis do Servizo de Bombeiros do Concello de Vigo (6.341-213) coas seguintes condicións:*

- a) O prezo total do contrato é de 395.258,60 euros, sendo a cota correspondente ao IVE de 68.598,60 euros.*
- b) Propón un incremento do prazo de garantía de 3 anos sobre o prazo mínimo fixado na cláusula 11 da FEC do PCAP (total 5 anos).*
- c) Comprométese a respostar en caso de avaría no prazo de menos de 24 horas en todos os días do ano.*
- d) Comprométese a realizar un mantemento preventivo do vehículo por un período de 10 anos cunha frecuencia de 6 meses.*

*Todo iso de acordo cos pregos de prescricións técnicas e de cláusulas administrativas particulares aprobados por acordo da Xunta de Goberno e a oferta presentada”.*

### **ACORDO**

A Xunta de Goberno local aproba a proposta contida no precedente informe.

**10(563).- EXPEDIENTE DE CONTRATACIÓN DOS SERVIZOS DE XESTIÓN, ORGANIZACIÓN E DESENVOLVEMENTO DOS DESPRAZAMENTOS DE ESCOLARES DO PROGRAMA EDUCATIVO MUNICIPAL DE COÑECEMENTO DA CIUDE "VIGO EDUCA". EXPTE. 25172/332.**

Visto o informe xurídico do 25/06/21 e o informe de fiscalización do 28/06/2021, dáse conta do informe-proposta do 14/06/21, asinado polo técnico medio de actividades culturais e educativas, a xefa do Servizo, o concelleiro-delegado de Área e polo concelleiro de Orzamentos e Facenda, que di o seguinte:

Con data de 13 de maio de 2021, o Concelleiro de Educación insta ao Servizo de Educación para que inicie a tramitación dun contrato maior de servizos para a contratación por procedemento aberto e tramitación ordinaria, para a xestión, organización e desenvolvemento dos desprazamentos de escolares do programa educativo municipal de coñecemento da cidade "Vigo Educa".

No expediente tramitado ao efecto consta, entre outra, a seguinte documentación:

- Informe xustificativo da necesidade e idoneidade da contratación e orde de inicio do expte de data 13/05/2021.
- Memoria Económica, redactada polo Servizo de Educación de data 13/05/2021.
- Documentos económicos (RC + RCFUT), de data 14/05/2021.
- Declaración redactor do PPT do Técnico de Educación de data 14/05/2021.
- Prego de prescripcóns técnicas (PPT) de data 14/05/2021 redactado polo Servizo de Educación.
- Memoria xustificativa de data 10/06/2021, redactada polo Servizo de Educación.
- Informe de 11/06/2021 da Xefa do Servizo de Contratación, sobre a comprobación da documentación esixida pola normativa de contratación pública e devolución do expte ao servizo xestor para revisión do Prego de cláusulas administrativas.
- Prego de cláusulas administrativas particulares (PCAP) de data 11/06/2021 redactado pola xefa do Servizo de Contratación.

As características básicas do contrato, tal e como se indica na documentación que conforma o expediente, son as seguintes:

Obxecto: Xestión, organización e desenvolvemento dos desprazamentos escolares do programa educativo municipal "VIGO EDUCA", que o Concello oferta para cada curso lectivo escolar, e que consiste, principalmente, nas viaxes de ida e volta para a realización de distintos itinerarios e visitas didácticas de escolares dos centros de ensino radicados no cidade de Vigo e adheridos ao programa.

Duración: Tres (3) anos, máis unha posible prórroga por un periodo dunha duración máxima de 8 meses, e en todo caso ata o 30 de xuño do ano 2025.

Prezo: Estímase un prezo anual do contrato de 53.183,00.-€, máis o 10% de IVE, que ascende á cantidade de 5.317,00.-€, o que fai un total anual de 58.500,00.-€

Aplicación orzamentaria: 3230.227.99.11 do Programa Educativo "Vigo Educa" e bolsa de vinculación.



## Concello de Vigo

A competencia para a resolución do presente expediente correspóndelle á Xunta de Goberno Local, na súa calidade de órgano de contratación, conforme ao previsto na Disposición adicional segunda parágrafo 4º da Lei 9/2017, de 8 novembro de Contratos do Sector Público (LCSP). A resolución segundo o artigo 117 da LCSP deberá ser motivada e aprobará o expediente de contratación e disporá a apertura do procedemento de adxudicación e implicará a aprobación do gasto.

A vista das anteriores circunstancias, e previo informe da Asesoría Xurídica e da Intervención Xeral, **proponse** á Xunta de Goberno Local como órgano de contratación, en uso das facultades que lle confire a lexislación vixente, a adopción dos seguintes **acordos**:

1º.- Aprobar a contratación a través de procedemento aberto e tramitación ordinaria dos servizos para a xestión, organización e desenvolvemento dos desprazamentos de escolares do programa educativo municipal de coñecemento da cidade “Vigo Educa”.

2º.- Aprobar o Prego de prescricións técnicas de 14/05/2021 redactado polo Servizo de Educación e o Prego de cláusulas administrativas particulares por procedemento aberto de data 11/06/2021 redactado polo Servizo de Contratación, que se inclúen no presente expediente para a contratación dos servizos para a xestión, organización e desenvolvemento dos desprazamentos de escolares do programa educativo municipal de coñecemento da cidade “Vigo Educa” por procedemento aberto.

3º.- Aprobar o gasto por importe de 175.500,00.-€ ive incluído (correspondendo 11.250,00 euros na anualidade de 2021, 58.500,00 euros na anualidade de 2022, 58.500,00 euros na anualidade de 2023 e outros 47.250,00 euros na anualidade de 2024) para a contratación dos servizos para a xestión, organización e desenvolvemento dos desprazamentos de escolares do programa educativo municipal de coñecemento da cidade “Vigo Educa” por procedemento aberto, con cargo á partida presupostaria 3230.227.99.11 do Programa Educativo “Vigo Educa”.

O valor estimado do contrato estipúlase en 212.732,00.-€

4º.- Acordar a apertura do procedemento de contratación conforme ao previsto na lexislación vixente.

### **ACORDO**

A Xunta de Goberno local aproba a proposta contida no precedente informe.

**11(564).- RECTIFICACIÓN DE ERRO NO ACORDO DE XUNTA DE GOBERNO LOCAL DE DATA 19 DE NOVEMBRO DE 2020, POLO QUE SE APROBOU ACEPTAR A SUBVENCIÓN CONCEDIDA PARA A REALIZACIÓN DO PROXECTO DE OBRADOIRO DUAL DE EMPREGO DENOMINADO “VIGO CAPACITA VI”. EXP-TE. 17848/77.**

Visto o informe xurídico do 24/06/21, dáse conta do informe-proposta da mesma data, asinado pola técnica de Xestión do Servizo (Instrucción do concelleiro do 10/06/21) e polo concelleiro-delegado de Área, que di o seguinte:

## ANTECEDENTES

I. A Xunta de Goberno Local **sesión ordinaria do 19 de novembro de 2020**, a proposta do concelleiro delegado de Cultura e Emprego, acordou:

*1.- Aceptar a subvención concedida para a realización do proxecto de Obradoiro dual de Emprego denominado "VIGO CAPACITA VI", mediante resolución do Xefe Territorial da Consellería de Economía, Emprego e Industria da Xunta de Galicia, notificada en data 18/11/2020, ao abeiro da Orde de 27 de decembro de 2019 (DOG núm. 14, de 22 de xaneiro de 2020) pola que se establecen as bases reguladoras das axudas e subvencións para os obradoiros duais de emprego da Comunidade Autónoma de Galicia, co número de expediente 36/00024/2020, polo importe de **346.946,00 €** para o financiamento dos custos de formación profesional para o emprego e os gastos salariais derivados dos contratos de traballo que se subscriban co alumnado.*

*2.- Encomendar ao Servizo de Participación Cidadá e Desenvolvemento Local, a xestión do proxecto de obradoiro de emprego "VIGO CAPACITA VI", conforme aos criterios establecidos na referida Orde de 27 de decembro de 2019.*

II. No antecedentes expostos no Informe proposta presentado a Xunta de Goberno Local de data 19 de novembro de 2020, recollese no punto II, a concesión de **346.946,00 €**, 125.568,00 € corresponden á subvención para gastos de formación e funcionamento e 221.378,00 € para gastos salariais do alumnado-traballador participante no obradoiro, é a maiores **30.000,00 €** para incentivos á contratación laboral dos participantes no no Obradoiro de Emprego "VIGO CAPACITA VI" .

No punto 1 do acordo da Xunta de Goberno Local **sesión ordinaria do 19 de novembro de 2020**, non se recolle o importe de 30.000 euros de incentivos á contratación.

III. No informe de fiscalización da Intervención Xeral Municipal de data **19 de novembro de 2020**, previo á remisión do expediente de ACEPTACIÓN DA SUBVENCIÓN OBRADOIRO DUAL DE EMPREGO "VIGO CAPACITA VI", baseado na resolución de concesión de data 18 de novembro de 2020 atopase recollido o importe de 30.000 euros para incentivos á contratación laboral dos participantes no no Obradoiro de Emprego "VIGO CAPACITA VI".

Polo anteriormente exposto, elévase á Xunta de Goberno Local a seguinte

## PROPOSTA DE ACORDO

*1.- Rectificación do punto 1 do Acordo de Xunta de Goberno Local de data 19 de novembro de 2020, o cal quedaría redactado do seguinte xeito:*

*Aceptar a subvención concedida para a realización do proxecto de Obradoiro dual de Emprego denominado "VIGO CAPACITA VI", mediante resolución do Xefe Territorial da Consellería de Economía, Emprego e Industria da Xunta de Galicia, notificada en data 18/11/2020, ao abeiro da Orde de 27 de decembro de 2019 (DOG núm. 14, de 22 de xaneiro de 2020) pola que se establecen as bases reguladoras das axudas*



## Concello de Vigo

e subvencións para os obradoiros duais de emprego da Comunidade Autónoma de Galicia, co número de expediente 36/00024/2020, polo importe de **346.946,00 €** para o financiamento dos custos de formación profesional para o emprego e os gastos salariais derivados dos contratos de traballo que se subscriban co alumnado, así como a cantidade concedida de 30.000 euros para incentivos á contratación laboral dos participantes no Obradoiro de Emprego "VIGO CAPACITA VI".

### **ACORDO**

A Xunta de Goberno local aproba a proposta contida no precedente informe.

### **12(565).- PRÓRROGA DO CONTRATO DE XESTIÓN E DINAMIZACIÓN DO CENTRO DE DOCUMENTACIÓN E RECURSOS FEMINISTAS. EXPTE. 8568/224.**

Visto o informe xurídico do 25/06/21 e o informe de fiscalización do 28/06/21, dáse conta do informe-proposta do 16/06/21, asinado pola xefa do Servizo de Igualdade, a concelleira-delegada de Área e polo concelleiro-delegado de Orzamentos e Facenda, que di o seguinte:

A Xunta de Goberno Local en sesión celebrada o día 31 de outubro de 2018, acordou adxudicar á entidade "Xérmolo Dinamización Sociocultural, S.L" con CIF- B27762681 o procedemento aberto para a contratación da xestión e dinamización do Centro de Documentación e Recursos Feministas de Vigo por un prezo total do contrato de 27.764,50 €, sendo a cota correspondente ao IVE de 4.818,63 €.

En data 08.11.2018 o Concello de Vigo e a entidade adxudicataria asinan o contrato. A cláusula 4ª do mesmo establece que o contrato entrará en vigor o día 9 de novembro de 2018 e terá unha duración de un ano. Están previstas 4 prórrogas do contrato de un ano de duración cada unha.

Atendendo á cláusula 7ª do Prego de cláusulas administrativas particulares deste contrato, *".../o contrato poderá ser obxecto de prórroga polo período que se prevé no apartado 4.C das FEC. A prórroga será obrigatoria para o adxudicatario, sempre que medie acordo expreso da Xunta de Goberno do Concello de Vigo, e ese se lle notifique cando menos, con dous meses de antelación á finalización do prazo de duración do contrato..."*

Co obxecto de propoñer a aprobación da terceira prórroga do contrato este órgano xestor informa que a xestión por parte da entidade concesionaria está a ser satisfactoria, os traballos están a executarse eficazmente, e as obrigas establecidas no contrato están a cumprirse. Non se produciron incidencias por parte da empresa que afecten ao normal funcionamento do servizo, polo que se valora procedente continuar coa mesma adxudicataria e proceder á tramitación dunha terceira prórroga do contrato.

A teor do exposto, cómpre pois, propoñer a aprobación dunha terceira prórroga do actual contrato que comprenderá o seguinte período: 9 de novembro de 2021 ao 8 de novembro de 2022 (ambos incluídos).

Para facer fronte aos pagos dos gastos do servizo durante o período da prórroga é necesario comprometer o importe total de 27.764,50 €. O devandito gasto farase efectivo con car-

go á partida “*plan municipal de igualdade*” 2311 227 9906 do orzamento vixente e do futuro exercicio 2022 da concellería de igualdade, desglosado do seguinte xeito:

- período comprendido entre o 9 de novembro de 2021 ao 31 de decembro de 2021:  
1.850,86 € (22 días de novembro x 84,13 € prezo/día) + 2.524,04 € (mensualidade decembro) = **4.374,90 €** con cargo á partida 2311 2279906 “*plan municipal de igualdade*” do orzamento vixente da Concellería de Igualdade.

- período comprendido entre o 1 de xaneiro de 2022 ao 8 de novembro de 2022 (agás o mes de agosto): 9 mensualidades + 8 días de novembro= **23.389,60€** con cargo á dispoñibilidade de crédito orzamentario para o futuro exercicio 2022 na partida 2311 2279906 “*plan municipal de igualdade*” da Concellería de Igualdade.

Polo devandito, ante a necesidade de continuar coas prestacións ás que se refire o presente expediente de contratación, en beneficio e defensa dos intereses municipais, e previo o preceptivo informe de Asesoría Xurídica e de Intervención Xeral, propónse á Xunta de Goberno Local que adopte o seguinte acordo:

“1º.- Aprobar unha prórroga de un ano de duración do contrato de Xestión e dinamización do Centro de Documentación e Recursos Feministas de Vigo, que abrangue desde o 9 de novembro de 2021 ao 8 de novembro de 2022, ambos incluídos, coa entidade “Xérmolo Dinamización Sociocultural, S.L” con CIF B27762681, actual adxudicataria do contrato por acordo da Xunta de Goberno Local de data 31 de outubro de 2018.

2º.- Aprobar o gasto de 27.764,50 euros para facer fronte ao pago do contrato durante a vixencia da prórroga, desglosado do seguinte xeito: 4.374,90 € con cargo á partida 2311 2279906 “*plan municipal de igualdade*” do orzamento vixente da Concellería de Igualdade e 23.389,60€ con cargo á dispoñibilidade de crédito orzamentario para o futuro exercicio 2022 na partida 2311 2279906 “*plan municipal de igualdade*” da Concellería de Igualdade.

3º.- Notificar o presente acordo á adxudicataria, comunicar este acordo ao Tribunal de Contas e ao Rexistro de Contratos do Sector Público de acordo co establecido nos artigos 335.2 e 346.3, respectivamente, da Lei de Contratos do Sector Público e publicar este acordo no perfil de contratante do Concello de Vigo”.

## **ACORDO**

A Xunta de Goberno local aproba a proposta contida no precedente informe.

### **13(566).- PROPOSTA DE APROBACIÓN DO PROXECTO DE ORDENANZA MUNICIPAL REGULADORA DAS TERRAZAS NO DOMINIO PÚBLICO E DEMAIS ESPAZOS DE USO PÚBLICO. EXPTE. 118041/210.**

Visto o informe xurídico do 04/06/21, dáse conta do informe-proposta do 18/06/21, asinado polo enxeñeiro técnico industrial, o xefe de Área de Seguridade e Mobilidade e pola concelleira-delegada de Área, que di o seguinte:



**Concello de Vigo**

## ANTECEDENTES

1. Con data 24.02.2021, a xefa do Servizo de Seguridade-Mobilidade, emitiu, coa conformidade da concelleira delegada da Área de Economía, Empresa e Seguridade, informe xustificativo sobre a necesidade de iniciar procedemento administrativo para a tramitación e aprobación dunha nova ordenanza específica sobre terrazas de hostalería instaladas en espazos de dominio público do Concello de Vigo.

2. Con data 24.02.2021, a concelleira delegada da Área de Economía, Empresa e Seguridade, en virtude da delegación de competencias do alcalde nos concelleiros delegados de Área de datas 18 e 26 de xuño de 2019 (BOPPO 01/08/2019), resolveu "Iniciar o procedemento administrativo para a tramitación e aprobación dunha Ordenanza específica de terrazas de hostalería no dominio público do Concello de Vigo" (exp. nº118041/210)

3. En sesión ordinaria do 25.04.2021, a Xunta de Goberno Local do Excmo. Concello de Vigo, de conformidade coa proposta da xefa do Servizo de Seguridade-Mobilidade, adoptou acordo coa seguinte parte dispositiva:

"(...)

**Primeiro.**- *Abrir o trámite de consulta pública previsto no artigo 133 da LPACAP, para a redacción, tramitación e aprobación dunha Ordenanza específica de terrazas do Concello de Vigo, a través de <https://consulta.vigo.org/>, durante un prazo de 20 días hábiles, para que a cidadanía, organizacións e asociacións que así o consideren poidan facer chegar as súas opinións acerca dos aspectos que figuran recollidos no Anexo 1 do presente acordo.*

**Segundo.**- *Dar traslado do presente acordo ao Servizo de Administración Electrónica para a posta en marcha do trámite de consulta a través da sede electrónica municipal.*

**Terceiro.** - *Comunicar o presente acordo ás concellerías delegadas das áreas de goberno municipal con atribucións na materia e dar publicidade deste a través da Intranet municipal, sede electrónica e Portal de Transparencia.*  
(...)"

4. Durante o prazo sinalado no Anuncio deste Concello, publicado na Web do Concello de Vigo en data 12.03.21, para a consulta pública previa, e presentación de alegacións e suxestións á "Ordenanza específica de terrazas de hostalería no dominio público do Concello de Vigo. EXPTE. 118041/210", que rematou o día 14 de abril do presente ano, presentáronse as seguintes suxestións:

### 4.1. GESTIÓN HOTELERA ONIX VIGO S.L. (Doc. 210060888)

Interesa que na nova ordenanza se contemplen as singularidades dos distintos espazos e vías públicas sobre os que proxectar o uso común especial; e que no se retroceda nin nas superficies nin nas condicións de uso das terrazas xa autorizadas.

#### 4.2. S. R. P. (Doc. 210054191)

Interesa que se habiliten terrazas nas novas zonas humanizadas, sen a obrigaón de axustarse en todo caso ao espazo inmediato ao local de negocio en que a miúdo no poden utilizarse.

#### 4.3. S. G. P. (Doc. 210054407)

Interesa que se estableza como norma a colocación das terrazas separadas das fachadas.

4.4. FEDERACIÓN EMPRESARIOS DE HOSTELERÍA (Doc. 210039262) e R.G.B. (VIGOCOMERCIO-FEDERACIÓN COMERCIO DE VIGO) (Doc. 210040110).

Interesan en alegación concorrente a) adecuar os horarios da temporada de verán a todo o ano para favorecer a actividade á chegada de turistas que acontece todo o ano; b) adecuar a licenza ao réxime de comunicación previa/declaración responsable; c) renovación automática suxeita a que non se alteren as circunstancias do seu outorgamento; d) regular o uso en fincas privadas adxacentes; e) ampliación dos espazos autorizados a calesquera susceptibles de ser usados; e) outorgar as autorizacións en unidades de superficie; f) utilización das zonas peonís; g) regulación de elementos accesorios das terrazas (estufas, pizzas, tarimas, et.); h) ampliar o horario de apertura ás 08:00 horas en función da demanda.

### FUNDAMENTOS XURÍDICOS

1. Os aspectos fundamentais desta nova ordenanza poden sintetizarse así:

#### 1.1. Xustificación:

A presente ordenanza ven establecer, en substitución do vixente, o réxime xurídico da instalación de terrazas de hostalería e restauración no dominio público, e en espazos privados de uso público, todos da competencia do Concello de Vigo en canto único titular da competencia executiva sobre actividades recreativas das que aquelas constitúen un mero complemento.

O obxectivo da mesma é dar resposta aos lexítimos intereses económicos do sector da hostalería conxugado co dereito dos veciños ao uso deste espazo público, ao libre tránsito polo mesmo e o seu goce, en especial garantindo o principio de accesibilidade universal para todas as persoas.

En efecto, as terrazas, ademais de contribuír ao espaxamento e lecer da cidadanía, son fonte xeradora de emprego, dinamizadora da economía en xeral e do turismo en particular. Son unha das actividades encadradas (de modo complementario á actividade principal) na normativa comunitaria como de libre exercicio para as actividades económicas de servizos no mercado interior. Este aproveitamento debe facerse dunha forma ordenada con fin de garantir os dereitos de todos a vida na cidade. Entre estes dereitos débese citar á seguridade pública, á tranquilidade e o descanso, á accesibilidade, así como á protección do medio ambiente e da paisaxe urbana.





## Concello de Vigo

### 1.2. Suxeición a licenza previa:

A instalación de terrazas ao aire libre ou en vía pública está legalmente suxeita á obtención de licenza municipal “*por razóns de orde pública, seguridade pública, saúde pública e protección do medio ambiente*” (art. 41 b da Lei 9/2013 de Galicia), acompañada da pertinente autorización de ocupación do dominio público.

### 1.3. Contido e alcance:

A ordenanza consta dun título preliminar, tres títulos e un total de 47 artigos; unha disposición adicional, dous disposicións transitorias, unha disposición derogatoria e unha final.

A nova ordenanza proposta presente as seguintes novidades:

- a) Procurar unha maior definición do tipo de mobiliario urbano susceptible de servir de acondicionamento á terraza;
- b) A supresión da obrigatoriedade de acaroar ese mobiliario ás fachadas dos edificios onde se sitúa a actividade hostaleira á que presta servizo;
- c) A regulación das tarimas e as estruturas lixeiras como elementos adicionais na procura da mellor adecuación da actividade ós seus fins propios, sen detrimento dos demais intereses concorrentes en cada caso.
- d) Tratamento das rúas peonís, prazas e demais espazo libres, que deberán ser obxecto de consideración singular a través dos correspondentes proxectos técnicos autorizados pola Xunta do Goberno Local.

Aspectos todos eles sobre os que na nova ordenanza albégase un amplo espazo de iniciativa e colaboración a favor do sector no seu conxunto, colaborando co Concello á consecución e o mantemento da cidade máis fermosa e agradable para a veciñanza e os visitantes.

1.4 Coa intención de propiciar a participación activa e a colaboración dos Servizos municipais, remitiuse a proposta do proxecto de Ordenanza os mesmos e ás concellerías implicadas, a fin do seu coñecemento e estudo e formulasen as observacións que estimasen oportunas.

### 2.- Estatuto xurídico básico.

O obxecto material da ordenanza pode ilustrarse así: ordenar en harmonía o exercicio dunha actividade económica auxiliar asentada -no que aquí importa- no dominio público local; actividade sobre a cal operan, pero sen regulala, normas sectoriais moi diversas (de orde pública e seguridade viaria, saúde pública, medio ambiente, dominio público, accesibilidade, urbanismo e patrimonio histórico, emprendemento e competitividade).

É precisamente o seu carácter híbrido o que fai da a ordenanza o verdadeiro estatuto xurídico básico da actividade de terrazas de hostalería e restauración no conxunto do Estado.

3. As ordenanzas municipais, en tanto que disposicións acordadas polas Corporacións locais para rexer con carácter xeral, son un medio ordinario de intervención na actividade dos cidadáns (Arts. 84.1.a] LRBRL) e constitúen a manifestación típica da potestade regulamentaria recoñecida ás entidades locais nos artigos 4.1.a] da LRBRL e do ROF e 6.1.a] da Lei 5/97 da Administración Local de Galicia. Tal intervención na actividade dos particulares deberá axustarse, en todo caso, ós principios de igualdade de trato, necesidade e proporcionalidade có obxectivo que se persegue (Art. 84.2 da LRBRL).

As súas disposicións serán aplicables en todo o non previsto pola lexislación básica e pola sectorial que resulten de aplicación, sen prexuízo da concepción flexible da colaboración normativa dos municipios en relación coa reserva de lei nas materias da súa competencia, maior que o que corresponde á normativa regulamentaria estatal sobre a base dunha constante a anella doutrina constitucional que parte do dobre dato normativo do carácter representativo do Pleno, e de que a garantía da autonomía local prevista na CE impide que a lei conteña unha regulación esgotadora daquelas materias en que está claramente presente o interese local.

4. A teor do disposto na LRBRL, corresponde á Xunta de Goberno local a aprobación dos proxectos de ordenanzas (Art. 127.1.a) e ó Pleno da Corporación a aprobación e modificación das ordenanzas e regulamentos municipais (Art. 123.1.d).

5. En canto ao procedemento de aprobación, resultan de aplicación o art. 49 da LBRL e o Título VII do Regulamento Orgánico do Pleno do Concello de Vigo, aprobado definitivamente en sesión ordinaria de data 30.05.2016.

6. En canto á súa entrada en vigor, art. 70.2 LBRL.

7.- O 04 de xuño o Secreterairo Xeral de Pleno emitiu informe de ilegalidade cuxas advertencias están incorporadas ao texto porposto.

### **Proposta**

Á vista do anterior, propónse á Xunta de Goberno Local, que de conformidade coas atribucións que lle confire o artigo 127 da LBRL, e se o estima oportuno, adopte o seguinte acordo:

**PRIMEIRO.-** Aprobar o proxecto de ordenanza municipal reguladora da instalación de terrazas en terreos do dominio público e espazos privados de uso público do Concello de Vigo, de acordo co texto que de seguido se transcribe.

**SEGUNDO.:** Propoñer ao Pleno da Corporación a adopción do seguinte acordo:

*PRIMEIRO:* ordenanza municipal reguladora da instalación de terrazas en terreos do dominio público e espazos privados de uso público do Concello de Vigo (*Expte. Nº 118041/210*), *co texto que se transcribe ao final deste acordo.*

*SEGUNDO:* *Abrir un período de información pública polo prazo de 30 días para a presentación de reclamacións e suxestións.*



## Concello de Vigo

*TERCEIRO: Declarar que, consonte ao establecido no artigo 49.c) da LRBRL, de non se presentar ningunha reclamación ou suxestión, entenderase definitivamente aprobado ata entón provisional, debendo publicarse o texto íntegro da Ordenanza Modificada no BOP, entrando en vigor cando haxa transcorrido o prazo previsto no artigo 65.2 da Lei 7/1985, do 2 de abril, Reguladora das Bases de Réxime Local.*

### **ACORDO**

A Xunta de Goberno local aproba a proposta contida no precedente informe.

## ORDENANZA REGULADORA DA INSTALACIÓN DE TERRAZAS EN ESPAZOS DE USO PÚBLICO DO CONCELLO DE VIGO

### **ÍNDICE**

PREÁMBULO.....	9
TÍTULO PRELIMINAR.....	11
Artigo 1 Obxecto.....	11
Artigo 2 Exclusionións.....	11
Artigo 3 Definicións.....	11
Artigo 4 Criterios reitores da utilización do dominio público.....	12
Artigo 5. Actividades susceptibles de instalar terrazas.....	13
Artigo 6. Normativa aplicable.....	13
TÍTULO I.....	14
TERRAZAS TERREOS DE DOMINIO PÚBLICO E DE TITULARIDADE PRIVADA DE USO PÚBLICO.....	14
CAPÍTULO I.....	14
DISPOSICIÓN XERAIS.....	14
Artigo 7. Elementos e mobiliario que delimitan e acondicionan a terraza.....	14
Artigo 8 Condicións xerais do mobiliario e elementos que conforman a terraza.....	15
Artigo 9 Horario de funcionamento.....	15
CAPÍTULO II.....	16
LÍMITES E REQUISITOS XERAIS.....	16
Artigo 10 Limitacións xerais.....	16
Artigo 11 Superficie autorizada.....	16
Artigo 12 Sinalización da superficie ocupable.....	17
Artigo 13 Desenvolvemento lonxitudinal.....	17
Artigo 14 Outras condicións xerais.....	17
Artigo 15 Acoraxes.....	18
Artigo 16 Publicidade.....	19
Artigo 17. Acometidas.....	19
CAPÍTULO III.....	19
BEIRARRÚAS.....	19
Artigo 18 Ocupación en beirarrúas.....	19
CAPÍTULO IV.....	20
ÁREAS PEONÍS, PRAZAS E ESPAZOS LIBRES.....	20
Artigo 19 Rúas peonís, prazas e outros espazos asimilables.....	20
Artigo 20 Zonas de soportais.....	20
CAPÍTULO V.....	21
CERRAMENTOS LIXEIROS.....	21
Artigo 21 Terrazas con cerramentos lixeiros facilmente desmontables.....	21
TÍTULO II.....	21

RÉXIME XURÍDICO E PROCEDEMENTO.....	21
CAPÍTULO I.....	21
AUTORIZACIÓNS.....	21
Artigo 22 Normas xerais.....	21
CAPÍTULO II.....	22
SOLICITUDES.....	22
Artigo 23 Solicitud de autorización e documentación adxunta.....	22
CAPÍTULO III.....	24
PROCEDEMENTO.....	24
Artigo 24 Tramitación.....	24
Artigo 25 Contido da autorización.....	24
Artigo 26 Cambio de titularidade da autorización.....	25
Artigo 27 Renovación das autorizacións.....	25
CAPÍTULO IV.....	25
DEBERES DO TITULAR DA AUTORIZACIÓN.....	25
Artigo 28.- Obrigas.....	25
CAPÍTULO V.....	26
EXTINCIÓN, MODIFICACIÓN E SUSPENSIÓN.....	26
Artigo 29 Extinción da autorización.....	26
Artigo 30 Revogación da autorización.....	26
Artigo 31 Caducidade.....	27
Artigo 32 Modificación ou suspensión temporal da autorización.....	27
TÍTULO III.....	27
RÉXIME SANCIONADOR.....	27
CAPÍTULO I.....	27
INFRACCIÓNS.....	27
Artigo 33 Infraccións.....	27
1. As accións u omisiones contrarias a esta lei terán o carácter de infraccións administrativas e serán sancionadas nos términos previstos na mesma.....	27
Artigo 34 Infraccións leves.....	27
Artigo 35 Infraccións graves.....	28
Artigo 36 Infraccións moi graves.....	28
CAPÍTULO II.....	29
SANCIÓN.....	29
Artigo 37 Sanción.....	29
Artigo 38 Responsabilidade.....	29
CAPÍTULO III.....	29
DO PROCEDEMENTO SANCIONADOR.....	29
Artigo 39 Procedemento sancionador.....	29
CAPÍTULO IV.....	30
DA PRESCRICIÓN.....	30
Artigo 40 Prescrición.....	30
CAPÍTULO V.....	31
DA EXECUCIÓN FORZOSA.....	31
Artigo 41 Execución forzosa.....	31
CAPÍTULO VI.....	31
VIXILANCIA E INSPECCIÓN.....	31
SECCIÓN I.....	31
FACULTADES.....	31
Artigo 42 Facultades de inspección.....	31
1. O persoal do concello que resulte competente, e en todo caso os funcionarios da Policía Local velarán polo cumprimento do disposto na presente ordenanza.....	31
Artigo 43 Actas.....	31
Artigo 44 Requirimento previo.-.....	31



## Concello de Vigo

SECCIÓN II.....	32
ELEMENTOS INTERVIDOS.....	32
Artigo 45 Depósito.....	32
Artigo 46 Tratamento de residuo sólido urbano.....	32
Disposición adicional única. Utilidade pública.....	32
Disposicións transitorias. Autorizacións vixentes.....	32
Disposicións derogatorias.....	32
Disposición final segunda.- Publicación e entrada en vigor.....	32
ANEXO I.....	34
DESEÑO DE COLOCACIÓN E DIMENSIÓNS DO NOME COMERCIAL OU LOGOTIPO DO ESTABLE- CEMENTO.....	34

### ANTEPROXECTO DE ORDENANZA REGULADORA DA INSTALACIÓN DE TERRAZAS EN ES- PAZOS DE USO PÚBLICO DO CONCELLO DE VIGO

#### PREÁMBULO

##### I

A presente ordenanza ven regular a instalación de terrazas de hostalaría en espazos de uso público da competencia do Concello de Vigo. O obxectivo da mesma é dar resposta aos lexítimos intereses económicos do sector da hostalería conxugado co dereito dos veciños ao uso deste espazo público, ao libre tránsito polo mesmo e o seu goce, en especial garantindo o principio de accesibilidade universal para todas as persoas.

##### II

A hostalería constitúe unha actividade económica de primeiro orde na vida da cidade, da resposta as necesidades de ocio e lecer dos veciños, vitalizadora e dinamizadora do entorno urbano, e ferramenta necesaria para o fomento turístico. Fonte de riqueza e emprego para a cidade que desde o Concello temos a responsabilidade de apoiar.

Nos últimos anos a instalación de terrazas de hostalería na vía pública, ten cobrado máis dinamismo, e cada vez son máis os establecementos que desexan ofertar estas instalacións complementarias ao negocio principal os seus clientes. Entre outro motivos, esta extensión na oferta das mesmas veuse impulsado nos últimos anos pola aplicación da coñecida como “lei antitabaco” que supuxo a prohibición de fumar en espazos pechados.

##### III

Ante a limitación do espazo público e a necesidade de conciliar os diferentes intereses incursos faise necesario regular aqueles elementos da actividade hostaleira que poidan interferir con outros intereses tamén lexítimos. É necesario pois unha regulación integral que atenda e dea resposta as necesidades dos diferentes sectores, poñendo en primeiro termo a salvagarda dos intereses públicos e da cidadanía.

Entre os intereses a protexer débese considerar a liberdade de tránsito dos viandantes no respecto ao principio de accesibilidade universal garantindo o tránsito sen obstáculos daqueles dos

nosos cidadáns con problemas de mobilidade; a non interferencia co tráfico rodado; a non obstaculización o movemento do servizos de emerxencia; a non interferencia na actividade económica doutras empresas e negocios; o respecto as edificacións, mobiliario urbano e elementos artísticos da contorna; a paisaxe urbana; e a non perturbación do medio ambiente unha de cuxas manifestacións máis relevantes é o dereito dos veciños a non verse molestos nas súas actividades diarias e descanso, especialmente no ámbito da inviolabilidade domiciliaria.

#### IV

Atendendo aos citados fins, a Lei 9/2013 de Galicia (transposición da Directiva 2006/123/CE do Parlamento Europeo e do Consello de 12 de decembro, relativa ós servizos no mercado interior) do emprendemento e a competitividade económica de Galicia somete a actividade de terrazas ao réxime de licenza municipal previa.

#### V

A ordenanza nace coa vocación de integrarse no marco normativo municipal, tendo en conta non só a realidade concreta que regula, senón tamén a súa relación inequívoca con outras ordenanzas vixentes e máis coa lexislación sectorial de concorrente aplicación. A nova regulación intenta manter aqueles aspectos da ordenanza vixente que ofertaron unha solución axeitada, na procura, ao mesmo tempo, e adaptala ás novas necesidades socio-económicas, para lograr a maior harmonización posible entre os diferentes intereses converxentes.

#### VI

Entre as novidades desta ordenanza destácanse procurar unha maior definición do tipo de mobiliario urbano susceptible de servir de acondicionamento á terraza; a supresión da obrigatoriedade de acaroar ese mobiliario ás fachadas dos edificios onde se sitúa a actividade hostaleira á que presta servizo; e a regulación das tarimas e as estruturas lixeiras como elementos adicionais na procura da mellor adecuación da actividade aos seus fins propios, sen detrimento dos demais intereses concorrentes en cada caso.

Aspectos todos eles sobre os que na nova ordenanza albégase un amplo espazo de iniciativa e colaboración a favor sector no seu conxunto, colaborando co Concello á consecución e o mantemento da cidade máis fermosa e agradable para a veciñanza e os visitantes.

#### VII

Singular importancia cobran as rúas peonís, prazas e demais espazo libres, que deberán ser obxecto de consideración singular a través de os correspondentes proxectos técnicos autorizados pola Xunta do Goberno Local.

#### VIII

En materia de procedemento, e segundo o establecido na Lei 9/2013 do emprendemento e a competitividade económica, o silencio administrativo ten carácter positivo e estimatorio.

En todo caso, a nova ordenanza contempla como norma xeral a prórroga automática, unicamente vinculada á liquidación da taxa e ao mantemento das circunstancias que deron lugar ao seu outorgamento.



**Concello de Vigo**

## IX

Dada a esencial unidade do ordenamento xurídico no seu conxunto, na redacción da nova ordenanza procurouse evitar a cita ou reiteración doutras normas legais ou regulamentarias que resulten en cada caso de aplicación.

### TÍTULO PRELIMINAR

#### Artigo 1 Obxecto.

1.1 Esta ordenanza ten por obxecto a regulación do réxime xurídico e condicións a que debe someterse o aproveitamento de terreos de dominio público e espazos privados de acceso libre e uso público mediante a súa ocupación temporal con terrazas

1.2 A instalación de terrazas en terreos de titularidade pública e terreos de titularidade privada de uso público se consideran análogas, e por elo aplicaráselles a ámbolos dous supostos o mesmo réxime regulatorio, ao primar nos dous casos a función pública e o uso público dos terreos.

#### Artigo 2 Exclusionións.

Quedan excluídos do ámbito de aplicación da presente ordenanza:

a) A instalación de terrazas en calquera espazo de titularidade privada que non resulte legalmente afecto a un uso público.

b) Calquera aproveitamento especial ou uso privativo do dominio público suxeito a réxime de concesión administrativa, como puideran ser os quioscos, bares-cafeterías ou restaurantes localizados, con carácter permanente, en calquera tipo de edificios ou espazos de uso público.

c) A utilización do dominio público por razón de actos directamente promovidos polo Concello de Vigo.

d) Actos de ocupación que, sendo de carácter hostaleiro, realícense con ocasión da celebración de festas, actividades deportivas, culturais, gastronómicas e análogas, que se suxeitarán ás súas normas específicas.

#### Artigo 3 Definicións.

Aos efectos desta ordenanza, relaciónanse de seguido determinados conceptos, cuxa descrición inspirará e delimitará a correcta aplicación da ordenación que nela se contén:

1. *Espazos privados de uso público*: son aqueles terreos que, mantendo a súa titularidade dominical privada, resultan afectos a un concreto uso público por virtude dun acto xurídico ditado en execución das previsións contidas na ordenación territorial ou urbanística aplicable.

2. *Título habilitante*: acto xurídico que, consonte á lexislación aplicable, faculta ao administrado para a implantación dunha concreta actividade ou para a realización de determinadas obras.

3. *Terraza*: toda instalación de mobiliario con carácter non permanente e, no seu caso, con elementos que a delimitan e acondicionan, para realizar unha actividade accesoria á principal que legalmente é desenvolvida no interior dun inmovible.

7. *Antuca ou parasol*: Instalación auxiliar para resgardar do sol en terrazas, con forma de parau-gas, cun só pé ou mastro, carente de cerramentos verticais.

8. *Toldos*: Instalación auxiliar dunha terraza con estrutura desmontable, concibida para facer sombra, composta unicamente por un lenzo, que poderá ser fixo, enrolable ou encartable en sentido horizontal, de material téxtil ou sintético, podendo ter cerramentos verticais enrolables e flexibles.

9. *Carpa*: instalación ou estrutura desmontable, que dispón de cerramentos permanentes e cubrición mediante toldos ou lonas.

10. *Rúas peonís*: aquelas nas que a totalidade da vía estea reservada de forma permanente ao uso peonil agás no horario permitido para carga e descarga e para o paso de vehículos de servizo público ou de residentes.

11. *Construción ou estrutura lixeira*: conxunto de pezas ensambladas, de carácter desmontable, que conforman un espazo con certa capacidade para illarse do ambiente exterior.

Entenderase por instalacións desmontables aquelas que están constituídas por elementos prefabricados, sen elaboración de materiais en obra podendo ter algún punto de soldadura, e se monten e se desmonten mediante procesos secuenciais, podendo realizarse seu levantamento sen demolición, sendo o conxunto dos seus elementos facilmente transportable.

12. *Tarima*: cobertura do pavimento do terreo onde se instale a terraza, coa finalidade de mellorar as súas condicións de confort ou accesibilidade, mediante a colocación de materias antideslizantes que cubran como máximo a superficie autorizada.

13. *Elemento separador*: protección lateral que delimita verticalmente a parte do terreo ocupada por cada terraza. Terán unha altura mínima de 75cm.

- *Elemento de xardinería*. Elemento decorativo vexetal e complementario da terraza, de natureza estritamente ornamental.
- *Biombo*: estrutura plegable composta por bastidores articulados que poden estenderse ou encollerse, e que serve para delimitar unha terraza ou unha concreta zona dentro da mesma.
- *Paraventos*: estrutura auxiliar lixeira e facilmente desmontable, normalmente situada aos extremos lindeiros da terraza, que protexe aos seus usuarios do vento.

14. *Elemento auxiliar de apoio*: instalación auxiliar para facilitar o desenvolvemento da actividade, como puideran ser os soportes para a colocación de consumicións ou elementos de información aos consumidores e usuarios (cartas de menús e similares).

15. *Elemento industrial*: equipos, redes e sistemas cuxa función é garantir, mellorar ou complementar as condicións de seguridade, confort ou funcionalidade dos usuarios, tales como estufas, sistemas eléctricos de calefacción e climatización ou redes e equipos de iluminación da superficie da área da estancia autorizada para a instalación da terraza.

16. *Mesa*: moble composto por taboleiro horizontal liso sostido por unha ou varias patas.

17. *Cadeira*: asento con ou sen respaldo.





## Concello de Vigo

18. *Elementos reprodutores de imaxes e sons*: inclúense baixo esta categoría calquera clase de elementos sonoros e audiovisuais destinados ao entretemento dos usuarios da terraza.

Artigo 4 Criterios reitores da utilización do dominio público.

1.- No outorgamento das autorizacións para a ocupación do dominio público harmonizaranse os intereses públicos e privados, atendendo a criterios de compatibilidade entre os aproveitamentos especiais ou usos privativos solicitados e o uso común xeral do dominio público, prevalecendo este último, en caso de conflito, por razóns de interese xeral.

2.- Para eses efectos, teranse en conta os seguintes valores e criterios:

- a) Preferencia do uso común xeral, con especial atención ao tránsito peonil, debendo garantirse que as terrazas non mingüen a accesibilidade de todos os cidadáns aos espazos destinados ao uso público, en condicións de fluidez, comodidade e seguridade.
- b) Garantía da seguridade viaria.
- c) Protección da seguridade cidadá e da tranquilidade pública, en especial contra a contaminación acústica. Para ese efecto, o funcionamento das instalacións deberá respectar os límites de ruído previstos na Ordenanza Municipal Ambiental Reguladora da Emisión e Recepción de Ruídos e Vibracións ou normativa equivalente que lle substitúa.
- d) Preservación da vexetación e da paisaxe urbana e dos ambientes e condicións estéticas dos lugares e edificios, aínda que non conten con ningún tipo de protección específica nas lexislacións sectoriais.
- e) Protección dos dereitos e intereses dos usuarios dos edificios lindeiros.
- f) Garantía do funcionamento dos servizos públicos, en especial os de emerxencia.

Artigo 5. Actividades susceptibles de instalar terrazas

1. As terrazas poden autorizarse cando estean vinculadas, como uso asociado, a un establecemento de hostalería e restauración situado nas inmediacións do viario ou espazo de uso público ocupado pola terraza.
2. Así mesmo, poden autorizarse a instalación de terrazas accesorias a locais ou dependencias con actividade de hostalería e restauración como uso asociado a calquera outro uso.

Porén, non se permitirá a instalación de terraza nos establecementos cuxa actividade principal sexan “xogos de sorte, envite ou azar” regulada no apartado II.6 do Anexo do Decreto 124/19 de 05 de setembro de Galicia polo que se aproba o Catálogo de espectáculos públicos, actividades recreativas e establecementos abertos ao público da Comunidade Autónoma de Galicia e establécense determinadas disposicións xerais de aplicación na materia.

Artigo 6. Normativa aplicable

As instalacións reguladas nesta ordenanza quedan suxeitas á normativa sectorial que lles sexa de aplicación, polo que as súas determinacións son plenamente esixibles, aínda cando non se faga expresa referencia ás mesmas na presente ordenanza.

TÍTULO I  
TERRAZAS TERREOS DE DOMINIO PÚBLICO E DE TITULARIDADE PRIVADA DE  
USO PÚBLICO  
CAPÍTULO I  
DISPOSICIÓN XERAIS

Artigo 7. Elementos e mobiliario que delimitan e acondicionan a terraza

1.- Os aproveitamentos, de natureza temporal, que son obxecto da presente ordenanza suxeitaranse a algún dos seguintes tipos:

- a) Terraza sen cerramento estable, entendendo por tal a terraza composta por elementos móbiles e desmontables e sen cuberta fixa ou estable. Inclúiranse nesta modalidade as instalacións que contén con toldo enrolable á fachada.
- b) Terraza con cerramento estable, entendendo por tal a terraza composta por elementos fixos e móbiles, pero, en todo caso, facilmente desmontables, cerrada no seu perímetro, en todo ou en parte, e/ou cuberta.

2.- As autorizacións que resulten concedidas facultan ao seu titular para a colocación daqueles elementos móbiles que, polo seu carácter auxiliar e complementario á prestación do servizo de hostalería exercido no local principal, contribúan a mellorar as condicións de confort dos usuarios da terraza, sempre e cando a súa instalación se realice no perímetro da superficie de ocupación autorizada e se axuste na súa composición e estética ás determinacións desta ordenanza.

A tales efectos, pódense instalar, con carácter xeral, os seguintes elementos de mobiliario que permiten acondicionar e delimitar as terrazas, cando cumpran as prescricións técnicas reguladas na presente ordenanza:

- a) Mesas.
- b) Cadeiras.
- c) Construcións lixeiras facilmente desmontables.
- d) Tarimas ou cubricións desmontables da beirarrúa.
- e) Toldos non ancorados á fachada.
- f) Antucas móbiles.
- g) Elementos separadores: biombos, paraventos e elementos de xardinería
- h) Elementos auxiliares de apoio.
- i) Elementos industriais móbiles, tales como estufas ou calefactores respectando en todo caso o mercado CE e as esixencias das directivas comunitarias vixentes.

3.- Queda prohibida a instalación nas terrazas de calquera elemento de reprodución de imaxe e son.

4.- Precisarán dunha autorización demanial expresa, os seguintes supostos:

- a) A instalación dos cerramentos estables aos que fai referencia o presente artigo.
- b) As terrazas coa instalación de elementos desmontables que resulten ancorados ás fachadas dos inmobles (toldos, elementos separadores, paraventos, e similares).

Artigo 8 Condicións xerais do mobiliario e elementos que conforman a terraza

1.- O mobiliario e as estruturas das terrazas deberán reunir as características precisas para a súa función, e en particular:

- a) Serán de material resistente, de fácil limpeza e de boa calidade.



## Concello de Vigo

- b) Deberán harmonizar entre si e coa contorna urbana en que se sitúe tanto en cromatismo como en materiais e deseño.
- c) Deberán reunir as debidas condicións de estabilidade e seguridade sen que polas súas características, uso previsible, disposición ou modo de instalación, poidan supor un risco para os usuarios da instalación ou para os viandantes nin para os bens públicos ou privados.

2.- Todos os elementos que se instalen ao servizo das terrazas deberán indicarse expresamente na documentación aportada coa solicitude formulada para a súa instalación.

3.- Será necesario a instalación de elementos separadores do mesmo ancho da terraza que permitan identificar o obstáculo a persoas invidentes cando estas sexan autorizadas pegadas a fachada. Os cerramentos laterais presentarán un deseño no que se garanta a permeabilidade das vistas sen que supoñan obstáculo á percepción da cidade.

Artigo 9 Horario de funcionamento.

1.-O horario de funcionamento das terrazas será o seguinte:

- a) O horario de inicio con carácter xeral será ás 8.00 horas. Non obstante, permítese apilar na rúa (non se autoriza colocar ordenadamente) o mobiliario da terraza desde a apertura do establecemento de hostalería de carácter principal.

No caso de áreas peonís cun horario habilitado para a realización de labores de carga e descarga, o inicio do horario da instalación virá limitado pola finalización do horario establecido para as devanditas labores, no seu caso.

- b) O horario de peche será:

Durante os meses de xuño, xullo, agosto e setembro: de domingo a xoves, ás 00.00 horas, e venres, sábados e vésperas de festivo, ás 01.30 horas.

Durante o resto do ano (do 1 de outubro ao 31 de maio), de domingo a xoves ás 11.30 horas e os venres, sábados e vésperas de festivo ás 00.30 horas.

2.- A montaxe do mobiliario da terraza levarase a cabo 20 minutos antes do inicio do horario de funcionamento. A súa desmontaxe iniciárase ao finalizar o horario de peche da terraza.

3.- Porén o anterior, a Xunta do Goberno Local poderá reducir ou ampliar os horarios establecidos no apartado 1 atendendo ás circunstancias de índole socioeconómicas, ambientais ou urbanísticas que puidesen concorrer en cada caso concreto, debidamente motivadas no expediente, con especial atención á existencia das zonas acusticamente saturadas.

## CAPÍTULO II LÍMITES E REQUISITOS XERAIS

Artigo 10 Limitacións xerais.

1.- O Concello poderá, de maneira suficientemente razoada, denegar a solicitude destas instalacións temporais en calquera dos seguintes supostos:

- a) Que afecten de modo grave ao dereito fundamental á inviolabilidade do domicilio.
- b) Que supoña prexuízo grave para a seguridade viaria.
- c) Que polas particulares características físicas ou por razón do nivel ou intensidade do tránsito peonil, poida resultar inconveniente desde o punto de vista da seguridade das persoas, da súa mobilidade e accesibilidade.
- d) Que poida incidir sobre as condicións de evacuación dos edificios e locais próximos.

- e) Que dificulte a intervención de servizos públicos ou privados en caso de emerxencia, tales como bombeiros, ambulancias, etc.
- f) Que supoñan unha deterioración do medio urbano ou resulten inadecuadas ou manifestamente discordantes coa súa contorna.
- g) Que impida ou dificulte gravemente a visibilidade ou o uso de servizos, equipamentos e mobiliarios urbanos.
- h) Que menoscabe a contemplación e goce de espazos públicos, monumentos ou edificios singulares ou das súas características específicas e relevantes, mesmo aínda que non contengan unha protección especial en virtude da lexislación de patrimonio histórico, ambiental ou urbanística.
- i) Calquera outra circunstancia similar de interese público.

2.- Cando aínda concorrendo as circunstancias previstas no número anterior a instalación da terraza resulte autorizable, o Concello deberá establecer na autorización as restricións pertinentes para que a instalación non comporte un detrimento dos valores estéticos, paisaxísticos que en cada caso haxa que preservar, e poderá establecer limitacións específicas relativas á superficie susceptible de ocupación, determinar a disposición da instalación ou o tipo e características de mobiliario ou elementos auxiliares.

En particular, para o caso da potencial afectación ao dereito fundamental á inviolabilidade do domicilio, estableceranse controis de emisións acústicas mediante sistemas de monitorizado do ruído en continuo, de maneira puntual ou fixa, ou por calquera outro procedemento de medición apropiado, seguidos das medidas correctoras que resulten pertinentes en cada caso.

3.- Poderá autorizarse ou esixirse a instalación de pavimentos flotantes especiais anideslizantes cando resulte conveniente outorgar unha protección especial ao pavimento da vía pública, en atención ás súas características ou localización, ou cando resulte aconsellable a súa colocación para garantir unhas mínimas condicións de confort aos usuarios por mor da pendente da rúa, ou similares razóns de interese público.

#### Artigo 11 Superficie autorizada.

1.- A superficie máxima autorizada conformarase polo perímetro exterior total do conxunto de todos os elementos a instalar dispostos para a prestación de servizo.

2.- A autorización concedida poderá facer referencia a un concreto plano de detalle cando a mesma precise dunha delimitación gráfica en razón ás súas particularidades, e ao que se subordinará a validez e eficacia da autorización.

#### Artigo 12 Sinalización da superficie ocupable.

1.- Se por razóns de seguridade do tránsito peonil ou dos usuarios da terraza se así se entende necesario, o Concello poderá requirir ao solicitante ou, no seu caso, ó titular da autorización xa concedida, ao establecemento dun sistema de sinalización da superficie de ocupación, á súa costa.

2.- O devandito sistema, que nunca poderá supor un risco para os peóns nin dano ou alteración ao espazo público, deberá practicarse sen ancoraxes fixos ao pavimento.



## Concello de Vigo

### Artigo 13 Desenvolvemento lonxitudinal.

1.- O desenvolvemento lonxitudinal máximo da terraza de cada establecemento, incluídas, no seu caso, as súas proteccións laterais, virá delimitado pola fronte de fachada do local onde se desenvolva a actividade principal.

2.- Excepcionalmente, previo informe dos servizos técnicos, poderase permitir que as instalacións pasen a devandita fronte, a condición de que se cumpran os seguintes requisitos:

a) En todo caso non poderá pasar a fachada do edificio propio e dos dous lindeiros.

b) Cando a colocación lonxitudinal da terraza teña lugar a carón da fachada, requirirase a conformidade das persoas titulares dos dereitos dos locais ou inmobles lindeiros.

Noutro caso, procurarase que os elementos da terraza non impidan a visibilidade da fachada dos establecementos afectados, especialmente cando as mesas non estean ocupadas.

c) No caso de instalacións dispostas xunto ao bordo da beirarrúa e cando existan varios establecementos que opten á instalación de terraza, o espazo repartirase, se procede, de forma proporcional ao aforo dos respectivos establecementos.

### Artigo 14 Outras condicións xerais.

1.- Procurarase unha integración das terrazas co mobiliario urbano existente, de modo que non dificulten ou impidan a visibilidade e o correcto uso dos elementos que xa se atopan instalados na vía pública.

En casos debidamente xustificadas, e a criterio dos servizos técnicos, poderán desprazarse ou recolocarse determinados elementos de servizos, equipamento e/ou mobiliario urbano, sempre que non supoña dano para o espazo público nin prexuízo para o interese xeral. O custo será asumido polo interesado.

2.- En todo caso, e independentemente do tipo de ocupación de que se trate, deberán deixarse completamente libres para a súa utilización inmediata polos servizos correspondentes os seguintes elementos: as bocas de rego e hidrantes, os rexistros da rede de sumidoiros, os centros de transformación, así como calquera outro tipo de elemento destinado á prestación de servizos afectos ao interese xeral.

3.- Non poderá colocarse elemento de mobiliario algún que dificulte o acceso a edificios, locais comerciais ou de servizos, zonas reservadas para distintos usuarios tal como a carga e descarga, prazas reservadas para persoas con mobilidade reducida, saídas de emerxencia, vados ou pasos de vehículos, paradas de transporte público, nin cando oculten, total ou parcialmente, ou dificulten a visibilidade da sinalización de tráfico ou de tipo informativo.

4.- En calquera caso, respectarase unha distancia suficiente entre os elementos da terraza que se pretendan instalar e calquera outro elemento de equipamento ou mobiliario urbano, tales como, farois, bancos, árbores, etc. que garantan a súa función e que permitan os labores de mantemento.

5.- Non se autorizará a colocar elemento algún nas ramplas de acceso a pasos de peóns

6.- En ningún caso a instalación de terraza poderá realizarse sobre superficies axardinadas.

7.- Non se autorizarán terrazas que ocupen zonas da calzada.

Porén, cando non exista posibilidade de establecer a terraza na beirarrúa, de forma excepcional e previo estudo técnico, poderase autorizar a instalación da terraza nos espazos de estacionamento de vehículos, sempre e cando no afecte a espazos reservados para estacionamento de discapacitados e zonas reservadas para carga e descarga.

Se a instalación da terraza afectase a prazas da XER (servizo de estacionamento regulado) de forma excepcional podería autorizarse, previo informe técnico do responsable do contrato concesional e atendendo aos pregos das cláusulas que rexen a concesión.

8.- Con carácter xeral, tampouco poderán autorizarse cando o establecemento e a terraza estean separados por unha calzada de rodaxe de vehículos. Exceptúase do réxime xeral establecido neste apartado aquelas terrazas que pretendan instalarse en prazas, parques, rúas peonís ou espazos públicos onde poida coexistir un uso compartido e restrinxido do tránsito peonil e de vehículos. Nestes casos poderá autorizarse ou denegarse a instalación de terraza separada do establecemento por calzada de rodaxe de vehículos en atención ás circunstancias constatadas nos informes técnicos emitidos para o efecto, especialmente no relativo á intensidade do tráfico de vehículos e á valoración dos riscos que a instalación da terraza poida xerar para os viandantes ou o tráfico en xeral.

9.- Con carácter xeral, non se permitirá a instalación de mostradores de atención ao público ou outros elementos para o servizo da terraza, que deberá ser atendida desde o propio establecemento. Excepcionalmente, en terrazas con servizo de restaurante, poderanse permitir elementos auxiliares de apoio, sen ancoraxes ao pavimento, para facilitar o desenvolvemento da actividade, tales como os soportes para a colocación de consumicións ou elementos de información aos consumidores e usuarios (cartas de menús e similares).

10.- Queda prohibida a instalación de mostradores ou vitrinas expositoras, frigoríficos, cociñas, asadores, máquinas expendedoras de produtos, recreativas, de xogos de azar, billares, futbolíns ou calquera outros elementos de características análogas.

11.- A instalación na vía pública de reclamos publicitarios propios do establecemento, tales como atrís, maniqués, testos, anuncios dos produtos á venda, e letreiros de prezos na superficie da vía pública, queda limitada á superficie obxecto de ocupación pola terraza autorizada.

#### Artigo 15 Ancoraxes.

1.- Con carácter xeral, queda prohibida a ancoraxe ao pavimento do seguinte mobiliario da terraza: mesas, cadeiras, antucas, elementos auxiliares de apoio, biombos e separadores, elementos industriais, elementos de xardinería. Porén, permítese a ancoraxe de paraventos facilmente desmontables, mediante o emprego de grapas ou parafusos que non supoñan unha alteración ou destrución do pavimento.

2.- Excepcionalmente, poderase autorizar a instalación doutros elementos ancorados tales como construcións lixeiras facilmente desmontables, toldos, tarimas ou cubricións desmontables da beirarrúa para evitar desniveis ou pendentes ou para a protección do pavimento, e elementos separadores móbiles delimitadores da terraza. A súa autorización quedará condicionada, de se-lo caso, ao depósito dunha fianza en garantía do custo de reposición de bens, servizos, ou espazo público afectados, e cuxo importe será determinado polos servizos técnicos.



## Concello de Vigo

### Artigo 16 Publicidade.

- 1.- Queda prohibida a instalación de calquera clase de elementos de publicidade estática na instalación das terrazas.
- 2.- Non se considerará publicidade a inserción do nome comercial ou logotipo do establecemento en cadeiras, mesas, toldos, antucas ou nos biombos, con dimensións discretas e estéticas segundo o establecido no Anexo I

### Artigo 17. Acometidas.

- 1.- Unicamente autorizaranse as acometidas eléctricas na vía pública dende o cadro xeral do local cos elementos de seguridade necesarios. Os contratos de servizo para as acometidas de electricidade son de conta do titular da autorización, e deben celebrarse coas compañías subministradoras do servizo.
- 2.- A instalación no poderá ser aérea nin sobre a beirarrúa, cumprirá as condicións de seguridade previstas na lexislación vixente.
- 3.- O mantemento destas acometidas en correcto estado de conservación, ornato e funcionamento, é de exclusiva responsabilidade do titular das instalacións a que dean servizo.

## CAPÍTULO III BEIRARRÚAS

### Artigo 18 Ocupación en beirarrúas.

- 1.- A instalación da terraza deberá colocarse preferentemente deixando o paso libre xunto á fachada, e unha separación o bordo de 40cm. Por causas xustificadas poderase autorizar situar a terraza xunto a fachada cando o deseño e condicións establecidos previo informe técnico melloren as condicións de mobilidade peonil. A instalación deberá contar, ademais, con elementos de protección que poidan proporcionar a debida seguridade, a criterio dos servizos técnicos. De situarse xunto á fachada deberá quedar delimitada mediante elementos separadores móbil e desmontable que permitan identificar o obstáculo as persoas invidentes. Non contará como espazo destinado de paso os 40 cm ata o bordo. Poderán autorizarse a terrazas pegadas a fachadas diante dos pasos de peóns sempre e cando se garanta un paso libre de 1,80metros. Se a dimensión da beirarrúa permite a montaxe de mais dunha fila de mesas entre cada dous columnas de mesas debe garantirse un espazo de 60 cm para o servizo das mesas, e en todo momento un espazo entre persoas sentadas de 50cm para comodidade dos clientes .

- 2.- Poderán autorizarse disposicións distintas cando o solicite o interesado e/ou existan razóns especiais que así o aconsellen, as cales deberán ser valoradas en cada caso polos servizos técnicos.

Nestes casos só se autorizará a instalación, cando poida situarse a curta distancia do establecemento principal do que dependa, exista un fácil tránsito entre a mesma e o local e a súa dependencia deste último resulte facilmente recoñecible por calquera usuario da instalación.

- 3.- A ocupación da beirarrúa establecerase en proporción ao ancho total da mesma menos 40cm, garantíndose sempre un itinerario peonil mínimo libre respecto a fachada modulado segundo os seguintes anchos de beirarrúa:

- a) Beirarrúas entre 2,50<4,50m manterase un itinerario peonil libre de 1,50m. A Anchura da terraza será ata 60cm e non maior de 260cm, nunha soa fila.
- b) Beirarrúas entre 4,50<6,00 manterase un itinerario peonil libre de 2,00m a anchura da terraza será ata 210cm e non maior de 360cm, é posible a formacións de dous filas de mesas garántese o paso de 2,00m
- c) Beirarrúas maiores de 6,00 manterase un itinerario peonil libre de 2,50m, é posible a formacións de dous filas de mesas garántese o paso de 2,50m, sen exceder do 60% da ocupación do ancho da beirarrúa.
- d) A formación de mais de dous filas terá que dispor de estudo previo polos servizos técnicos.

4.- Previo informe favorable dos servizos técnicos, esta modulación poderá alterarse cando a sección da beirarrúa, independentemente do seu ancho, conte con elementos de mobiliario urbano xunto o bordo da mesma, como xardineiras ou farolas que xa diminúan o ancho libre de paso, podendo dese modo aproveitar o espazo entre estes elementos sen superar en ningún momento o ancho ocupado por eles, montando mesas e cadeiras conformando unha fila de mesas de dous cadeiras a maiores da autorizada.

5.- O ancho mínimo das beirarrúas, sobre as que se permite a instalación de terrazas será de 2,50 metros, medidos desde a aliñación do local á cara exterior do bordo da beirarrúa. Excepcionalmente, e atendendo á intensidade do tránsito peonil da vía, poderán autorizarse, en beirarrúas de 2,30 metros de anchura mínima, terrazas formadas unicamente por mesas, cadeiras, antucas e paraventos de dimensións reducidas, debéndose garantir o cumprimento do itinerario peonil mínimo libre de 1,50 m.

#### CAPÍTULO IV ÁREAS PEONÍS, PRAZAS E ESPAZOS LIBRES

Artigo 19 Rúas peonís, prazas e outros espazos asimilables.

1.- Con carácter xeral, o mobiliario, instalacións e a súa disposición nas rúas peonís, prazas e espazos asimilables resolveranse atendendo ás circunstancias particulares de cada espazo físicas (xeometrías), urbanísticas (intensidade de uso residencial, comercial, protección de intereses histórico-artísticos e culturais) e medioambientais.

2.- Aos efectos do disposto no número anterior, as rúas, prazas e espazos libres e os seus elementos deberán ser seleccionados e sometidos a proxecto técnico aprobado pola Xunta de Goberno Local a proposta da concellería delegada con competencia en materia de espectáculos públicos e actividades recreativas, con audiencia das demais concellerías que resulten competentes en cada caso.

Artigo 20 Zonas de soportais.

1.- Permítese a instalación de terrazas no interior dos soportais sempre que se garanta a existencia de itinerarios peonís accesibles coas condicións que se establezan polos servizos técnicos e, en todo caso, garantindo un itinerario peonil libre mínimo 1,50 metros, considerándose como anchura total do soportal a existente desde a fachada á cara interior dos alicerces. En ningún caso poderase cerrar o itinerario con biombos, separadores ou mobiliario similar, ao obxecto de respectar o dereito de paso.





## Concello de Vigo

2.- Igualmente poderanse encostar as terrazas á liña exterior dos soportais cumprindo, nese caso, as condicións xerais do espazo en que se sitúe.

3.- Prohíbense, en todo caso, a instalación de terrazas con cerramentos estables.

### CAPÍTULO V CERRAMENTOS LIXEIROS

Artigo 21 Terrazas con cerramentos lixeiros facilmente desmontables.

1.- Dado o seu carácter singular, unicamente poderán autorizarse este tipo de cerramentos naquelas beirarrúas dun mínimo de catro metros (4m), garantindo sempre un mínimo do 50 por cento de ancho libre para o tránsito peonil.

2.- Estas instalacións, polo seu carácter provisional, deberán ser facilmente desmontables e deberán procurarse solucións homoxéneas..

3.- Nas fachadas de edificios catalogados non poderán realizarse ancoraxes para a instalación de cerramentos, toldos, maquinaria, adornos nin mobiliario ou calquera outro elemento de cubrición ou delimitación dos espazos destinados a terraza.

4.- A instalación de terrazas con elementos lixeiros no contorno de edificios catalogados requirirá informe previo da autoridade competente para a súa protección.

### TÍTULO II RÉXIME XURÍDICO E PROCEDEMENTO CAPÍTULO I AUTORIZACIÓNS

Artigo 22 Normas xerais.

1.- A instalación de terrazas queda suxeito ao réxime de intervención administrativa establecido no Capítulo III do Título III da Lei 9/2013, de 19 de decembro, do emprendemento e a competitividade económica de Galicia

2.- Cando, en cumprimento de normativa específica, a actividade de terraza implique a necesidade de informes sectoriais preceptivos, incluídos os de patrimonio cultural, deberán estes achegarse coa solicitude de establecemento da mesma.

3.- Os titulares da autorización deberán permitir en calquera momento, as reparacións de bocas de rego, tapas e rexistro doutras instalacións ou servizos que se atopen na superficie de ocupación da terraza, sen que se xere dereito a indemnización.

4.- As autorizacións obxecto da presente ordenanza non poderán ser obxecto en ningún caso de arrendamento ou cesión independente para a súa explotación, e só serán transmisibles conxuntamente cos títulos habitantes da actividade dos establecementos aos que estean vinculadas.

5.- As autorizacións sempre se entenderán outorgadas salvo o dereito de propiedade e sen prexuízo do de terceiro.

## CAPÍTULO II SOLICITUDES

Artigo 23 Solicitud de autorización e documentación adxunta.

1.- Na solicitude, ademais do indicado no art. 66 da Lei 39/2015, do 1 de outubro, do Procedemento Administrativo Común das Administracións Públicas, farase constar:

- a) Nome ou razón social do interesado e, no seu caso, nome comercial e dirección do establecemento hostaleiro ao que vai asociada a terraza.
- b) Especificación de si a instalación que se pretende sitúase en espazo de dominio público ou privado de uso público, así como o tipo de instalación de terraza que pretende.
- c) Período de tempo de ocupación solicitado. No caso de que non se faga constar, enténdese que o período de funcionamento será indefinido ata que o autorizado comunique a administración o cese da actividade do establecemento e/o instalación da terraza.

2.- Con carácter xeral, as solicitudes que se presenten deberán ir acompañadas da seguinte documentación:

- a) Copia do documento nacional de identidade do interesado si é persoa física ou do número de identificación fiscal si é persoa xurídica.
- b) Fotocopia do título administrativo que habilite a apertura e funcionamento do establecemento solicitante ou declaración xurada manifestando que o establecemento dispón del título urbanístico el vigor para o desenrolo da actividade.
- c) Deberá indicarse a superficie a ocupar expresada en metros cadrados, definindo os elementos de mobiliario a instalar.
- d) Documentación fotográfica da fachada do establecemento e do espazo exterior en que se pretenda situar a terraza.
- e) Plano de situación ou emprazamento do establecemento (cartografía municipal).
- f) Plano de distribución en planta da terraza (preferentemente a escala 1:50 ó 1:100) no que se reflecta:

- 1.º A fronte da fachada do establecemento e acceso/s ao mesmo.
- 2.º Elementos de mobiliario que se pretendan instalar colocados en disposición de servizo ao usuario.
- 3.º A superficie total a ocupar polos elementos que compoñen a terraza
- 4.º A xeometría completa da beirarrúa, rúa ou espazo público.
- 5.º Franxas de itinerario peonil libre.
- 6.º Localización de calquera elemento situado na área de influencia da ocupación e que sexa preciso contemplar á hora de garantir o espazo libre necesario para compatibilizar o resto de usos do espazo público, con indicación da distancia existente entre a terraza e devanditos elementos (pasos de peóns coas súas ramplas de ac-



## Concello de Vigo

ceso e bandas de identificación, elementos de sinalización, e mobiliario e/ou y urbano, accesos de inmobles lindeiros, saídas de emerxencia, vaos, rexistros e arquetas de servizos, paradas de transporte público, árbores e alcorques, zonas axardinadas, etc.).

h) No caso de que a actividade de terraza implique a ocupación do dominio público doutra Administración ou ente público, achegarse autorización expresa do titular do dominio.

i) Acreditación documental da conformidade dos titulares dos inmobles ou locais lindeiros no suposto establecido no art 13.2 letra b).

k) A documentación específica que, no seu caso, se esixa nos anexos desta ordenanza para determinadas instalacións (tarimas, instalación eléctrica, calefactores, etc.) .

3.- Nas terrazas con estruturas lixeiras facilmente desmontables, deberá presentarse a seguinte documentación:

a). memoria técnico, asinado por técnico competente e que contará, en todo caso, coa seguinte documental:

a.1.) Memoria, na que se incluírá, ademais do indicado no apartado 2.c) deste artigo, unha descrición pormenorizada das características da instalación da terraza e na que se acreditará expresamente o carácter desmontable

a.2.) Planos: ademais dos indicados no apartado 2º letras e) e f) deste artigo, incluíranse tantos planos como sexan necesarios para a definición, en detalle, dos elementos que se pretendan instalar, debéndose incluír neles, cando menos, os seguintes datos: (i) planta dos elementos de cubrición superior, no seu caso (no que se reflectan pendentes, puntos de recollida de augas, etc), (ii) Alzados (laterais, frontal e posterior) e seccións, (iii) estruturas, nos que se reflectirá, especificamente, o sistema de suxeición ou apoio, no seu caso (iv) as instalacións, no seu caso.

a.3.) Anexo de cálculo da estrutura, cuxo contido será o establecido na normativa vixente de aplicación. Neste documento incluíranse as esixencias relativas á capacidade portante, aptitude ao servizo, accións e combinacións consideradas, coeficientes de seguridade, comprobación dos estados límites e de estabilidade (pandeo), seguridade fronte ao envorco, deslizamiento e levantamento.

a.4.) Xustificación acerca da adecuación da instalación pretendida á vixente en materia de prevención e extinción de incendios, evacuación, estabilidade e clasificación de produtos en función das súas propiedades de reacción e resistencia ao lume.

Así mesmo, indicárase expresamente, no seu caso, que as instalacións (tales como electricidade, climatización, iluminación, etc.) proxéctanse conforme a normativa vixente.

b) Documento acreditativo da designación da persoa que asumirá a responsabilidade técnica da execución do proxecto e a emisión do certificado final de montaxe.

### CAPÍTULO III PROCEDEMENTO

#### Artigo 24 Tramitación.

1. A solicitude poderá presentarse, xunto coa documentación prevista na presente ordenanza, no Rexistro de entrada do Concello de Vigo ou por calquera dos medios legalmente previstos na lexislación reguladora do Procedemento Administrativo Común.

2. O servizo municipal competente para a tramitación do expediente examinará a solicitude e a documentación aportada e, de se-lo caso, requirirá ao interesado para que no prazo de dez días emende a falta ou acompañe a documentación preceptiva, con indicación de que se non o fixera, teráselle por desistido da súa petición, nos termos previstos na lexislación reguladora Procedemento Administrativo Común.

3. Aos efectos do cómputo dos prazos de tramitación, considerarase iniciado o expediente na data de entrada da documentación completa esixida nesta ordenanza.

4. Unha vez resultase informada favorablemente a solicitude polos servizos técnicos municipais, o petionario da autorización será requirido ao obxecto de que aporte, con carácter previo á emisión da correspondente autorización, a seguinte documentación:

(a) Documento de autoliquidación das taxas municipais por ocupación do dominio público.

(b) Cando a instalación dos elementos que delimitan ou acondicionan a terraza se realice mediante sistemas de suxeición que impliquen manipulación do pavimento, documento acreditativo do depósito, na Tesourería Municipal, da garantía que permita cubrir os custos de reparación da beirarrúa, calzada e equipamentos municipais ao seu estado orixinal ou a execución substitutiva daquelas actuacións que resulten necesarias para corrixir vicios ou defectos na instalación da terraza.

5. A resolución do órgano competente producirase nun prazo non superior a tres meses no caso de terrazas con cerramentos estables e dun mes nos restantes casos, contados na forma establecida no art. 21.3 letra b) da Lei 39/2015 do Procedemento Administrativo Común. O vencemento do prazo máximo sen notificarse resolución expresa, lexitima ao interesado ou interesados para entendela desestimada por silencio administrativo.

6. Porén, no caso de que a autorización comporte a instalación dunha estrutura cerrada estable do art. 7.1 letra b), condicionarase na súa eficacia, en todo caso, a que no prazo de quince días a contar desde a finalización das obras de montaxe da estrutura o interesado achegue certificado final da instalación, asinado por técnico competente, onde se xustifique que as obras executadas se axustan á licenza outorgada e cumpren coas condicións establecidas na presente ordenanza.

7. As autorizacións de ocupación reguladas na presente ordenanza poderán ser modificadas, suspendidas temporalmente ou revogadas en calquera momento polo Concello de Vigo por acreditadas razóns de interese público, atendendo especialmente as circunstancias previstas no artigo 10.1.



## Concello de Vigo

### Artigo 25 Contido da autorización

As autorizacións de terrazas que se concedan deben ter, en todo caso, o seguinte contido:

- a) Identificación do titular e da localización do establecemento principal.
- b) Situación e superficie en metros cadrados da instalación.
- c) Mobiliario autorizado e, no seu caso os elementos que a delimitan ou acondicionan.
- d) Período e horario de funcionamento da instalación.
- e) Os demais contidos que resulten pertinentes respecto ao artigo 10.2 desta ordenanza

### Artigo 26 Cambio de titularidade da autorización

- 1.- O cambio de titularidade realízase conxuntamente co da licenza do establecemento principal, salvo renuncia expresa do novo titular, que deberá comunicalo ao órgano competente.
- 2.- A falta de comunicación da renuncia determinará que o novo titular quede subrogado en todas as obrigacións que se deriven da autorización concedida.
- 3.- A autorización para instalar a terraza non pode ser obxecto de calquera forma de cesión a terceiros independente do establecemento principal.

### Artigo 27 Renovación das autorizacións.

1. As autorizacións de terrazas terán a duración que resulte da liquidación da correspondente taxa.
2. Cando consonte á presente ordenanza e as fiscais que resulten de aplicación a actividade de terraza non estea suxeito á taxa, as autorizacións terán unha duración coincidente co ano natural, calquera que sexa a data da solicitude.
3. Ás autorizacións prorrogaranse de xeito automático, condicionada á liquidación da taxa que corresponda e ao mantemento das circunstancias que deron lugar ao outorgamento daquela, e sen prexuízo do exercicio das potestades de policía do dominio público e de espectáculos públicos e actividades recreativas que corresponde ao concello.

## CAPÍTULO IV DEBERES DO TITULAR DA AUTORIZACIÓN

### Artigo 28.- Obrigas

O titular da autorización da terraza debe cumprir as seguintes obrigacións:

- a) Instalar a terraza nos termos e condicións dispostos na autorización outorgada, respectando os horarios autorizados, as distancias establecidas nesta ordenanza, e a normativa aplicable en materia de rúidos.
- b) Facilitar o acceso público á autorización para a instalación da terraza no establecemento principal, preferentemente por medios electrónicos cando así o permita o sistema de tramitación do concello.

- c) Ter en todo momento, a disposición dos servizos técnicos e, de se-lo caso, da Policía Local, o título habilitante para o exercicio da actividade, preferentemente por medios electrónicos cando así o permita o sistema de tramitación do concello.
- d) Comunicar, no seu caso, ao Concello de Vigo, calquera cambio de titularidade na autorización.
- e) Manter a instalación e o espazo ocupado nas debidas condicións de limpeza, hixiene, seguridade e ornato público. Para ese efecto, deberá dispoñerse dos correspondentes elementos de recollida e almacenamento de residuos, de acordo co disposto na normativa que resulte de aplicación.
- f) Non almacenar produtos ou materiais xunto á terraza, así como residuos propios da instalación.
- g) Proceder salvo autorización expresa ao contrario, á retirada do mobiliario á finalización do horario de funcionamento do establecemento, e deixando o espazo ocupado pola terraza en perfectas condicións de limpeza.
- h) Adoptar as medidas, e precaucións necesarias durante a montaxe e desmonte do mobiliario para reducir ao mínimo a contaminación acústica e o deterioro do dominio público derivada de impactos, arrastres, desprazamentos, trepidación ou outros de similar natureza.
- i) Repoñer a vía pública ao seu estado orixinal, no seu caso, unha vez finalice a vixencia da autorización, tanto por transcurso do prazo, como por extinción, revogación ou renuncia, e asumir os gastos que diso derívense.
- j) Asumir os gastos orixinados como consecuencia da retirada ou traslado dun elemento de mobiliario urbano que poida entorpecer a instalación da terraza.
- k) Velar para que os usuarios non alteren a orde nin realicen actividades ruidosas que xeren molestias aos veciños ou aos demais usuarios de espazo público.
- l) Adoptar as previsións necesarias para que os usuarios da terraza non excedan os límites do espazo autorizado.
- m) Fora do horario autorizado para a terraza, o titular da autorización virá obrigado a recollela nas debidas condicións de ornato e hixiene, quedando prohibido amontoar na rúa as cadeiras e mesas. As labores de apertura e peche realizaranse co menor ruído posible co obxecto de garantir o descanso da veciñanza.
- n) Non utilizar elementos del dominio público como soporte para colocar, ancorar ou de calquera modo suxeitar os elementos da terraza.

## CAPÍTULO V EXTINCIÓN, MODIFICACIÓN E SUSPENSIÓN

### Artigo 29 Extinción da autorización.

Son causa de extinción das autorizacións reguladas na presente ordenanza as seguintes:

- a) A extinción do propio título habilitante da actividade principal.
- b) Caducidade.
- c) Revogación da autorización.



## Concello de Vigo

d) Por renuncia do seu titular.

### Artigo 30 Revogación da autorización.

A autorización poderá revogarse nos seguintes supostos:

- a) por se teren modificado substancialmente ou teren desaparecido as circunstancias que determinaron o outorgamento, ou teren sobrevido outras que, no caso de teren existido, terían comportado a súa denegación.
- b) por incumprimento grave do seu titular dos requisitos ou condicións en virtude dos cales foi outorgada a autorización.
- c) por sanción.
- d) por falta de adaptacións aos novos requirimentos establecidos polas normas dentro dos prazos previstos con esta finalidade.

### Artigo 31 Caducidade.

A non realización da actividade para a cal foi concedida a autorización durante un período ininterrompido dun ano facultará ao Concello para declarar a caducidade.

### Artigo 32 Modificación ou suspensión temporal da autorización

As autorizacións de terrazas poderán modificarse ou suspenderse temporalmente polo tempo estritamente imprescindible, nos seguintes casos:

- a) A solicitude do titular da autorización, que deberá acompañar a documentación descritiva dos cambios que solicita.
- b) De oficio polo Concello de Vigo cando concorran circunstancias que xustifiquen un cambio de criterio respecto das condicións consideradas no seu outorgamento,
- c) Cando o aconsellen calquera outras circunstancias de interese xeral debidamente apreciadas polos servizos técnicos municipais.

## TÍTULO III RÉXIME SANCIONADOR CAPÍTULO I INFRACCIÓNS

### Artigo 33 Infraccións.

1. As accións u omisións contrarias a esta lei terán o carácter de infraccións administrativas e serán sancionadas nos términos previstos na mesma
2. As infraccións clasifícanse en leves, graves e moi graves.

### Artigo 34 Infraccións leves

Son infraccións leves:

- a) O incumprimento dos deberes impostos nos apartados b) e c) do artigo 28.
- b) O almacenamento de produtos, envases ou residuos na zona da terraza ou en calquera outro espazo da vía pública sen a preceptiva autorización municipal.
- c) A instalación de publicidade nos elementos instalados na terraza contravindo as determinacións desta ordenanza.
- d) O ancoraxe ou suxeición do mobiliario de terraza a elementos de urbanización, elementos vexetais ou mobiliario urbano.

e) A instalación de elementos ou mobiliario de terraza non previstos na autorización ou en maior número dos autorizados, sempre e cando resulte legalizable a súa instalación.

f) A falta de presentación do documento de autorización da terraza aos axentes da autoridade ou funcionarios competentes que o requiran.

g) O incumprimento da obriga de retirar o mobiliario ao finalizar o horario de funcionamento,

h) Calquera incumprimento das obrigas establecidas nesta ordenanza que non teña a cualificación de infracción grave ou moi grave.

l) O incumprimento das preceptivas condicións de limpeza, hixiénico sanitarias da terraza

k) Incumprir o horario de funcionamento da terraza establecido no artigo 9 da presente ordenanza tanto no inicio como no peche da mesma, superando ata 30 minutos o horario permitido

#### Artigo 35 Infraccións graves

Son infraccións graves

a) A instalación de elementos ou mobiliario de terraza non previstos na autorización ou en maior número dos autorizados que non resulten susceptibles de legalización.

b) A ocupación de superficie maior á autorizada en menos dun trinta por cento.

c) A ocultación, manipulación ou falsidade da documentación ou datos achegados, en orde á obtención da correspondente autorización ou concesión.

d) A obstrución ao labor inspectora do Concello.

e) A cesión da explotación da terraza a persoa distinta do titular do negocio principal ao que presta servizo.

f) A obstrución grave dos hidrantes, bocas de rego, sumidoiros e dos rexistros e arquetas dos servizos públicos.

g) A colocación de elementos que impidan ou diminúan de forma grave a accesibilidade dos bombeiros aos edificios afectados.

h) Incumprir o horario de funcionamento da terraza establecido no artigo 9 da presente ordenanza tanto no inicio como no peche da mesma, superando en mais de 30 minutos o horario permitido

i) Incumprir o deber establecido no art. 28 letra k), cando mereza a consideración de grave por razóns de tempo, lugar e demais circunstancias concorrentes que impliquen unha especial perturbación desa clase.

j) A comisión de dúas ou máis infraccións leves no período dun ano.





## Concello de Vigo

### Artigo 36 Infraccións moi graves

Son infraccións moi graves:

- a) A instalación de terrazas sen autorización.
- b) A ocupación de superficie maior á autorizada en máis do trinta por cento.
- c) O incumprimento da orde de retirada da terraza.
- d) A produción de molestias graves aos veciños ou transeúntes derivadas do funcionamento da instalación por incumprimento reiterado e grave das condicións establecidas na ordenanza.
- e) A falta de reposición do dominio público e os elementos comúns de urbanización ao seu estado orixinal.
- f) A realización de acometidas de instalacións e o seu mantemento sen observar o disposto nesta ordenanza.
- g) A comisión de dúas ou máis infraccións graves no período dous anos.

## CAPÍTULO II SANCIONES

### Artigo 37 Sancións.

1 A comisión das infraccións tipificadas, dará lugar á imposición das seguintes sancións, de acordo co establecido no artigo 141 da Lei 7/1985, de 2 de abril, reguladora das Bases do Réxime Local:

- a) As infraccións leves sanciónanse cun apercibimento ou multa de ata 750 euros.
- b) As infraccións graves sanciónanse con multa de ata 1.500 euros.
- c) As infraccións moi graves sanciónanse con multa de ata 3.000 euros.

2. A comisión de infraccións graves e moi graves poderán levar aparellada como accesoria a imposición da sanción de revogación da autorización municipal.

3. ,A comisión de infraccións moi graves poderá levar aparellada como accesoria a de inhabilitación para a obtención de futuras autorizacións reguladas por esta ordenanza, durante o prazo máximo dun ano.

4. O establecido no parágrafo anterior aplicarase en atención á transcendencia social do feito e demais circunstancias que concorran, especialmente cando se produza unha perturbación importante da normal convivencia que afecte de modo grave, inmediato e directo á tranquilidade, ao exercicio de dereitos lexítimos doutras persoas, ao normal desenvolvemento de actividades de toda clase conforme a normativa que resulte de aplicación.

5.- A sanción é independente e compatible coa legalización da instalación, se procede, así como coa liquidación da taxa pola ocupación non autorizada e recargas que procedan no seu caso.

### Artigo 38 Responsabilidade

Serán suxeitos infractores as persoas físicas ou xurídicas titulares das autorizacións que realicen as accións u omisións tipificadas como infraccións, salvo no caso de actuacións de terceiros ao seu cargo cuxo comportamento non veña determinado por aquelas, en cuxo caso responderán estes persoalmente.

## CAPÍTULO III DO PROCEDEMENTO SANCIONADOR

### Artigo 39 Procedemento sancionador.

1.- As infraccións tipificadas na presente ordenanza serán obxecto das sancións administrativas correspondentes, previa instrución do oportuno procedemento conforme os principios establecidos na Lei 40/2015, do 1 de outubro, de réxime xurídico do sector público, e a regulación procedemental contida na Lei 39/2015, do 1 de outubro, do procedemento administrativo común das administracións públicas.

2.- O prazo máximo en que haberá de ditarse e notificarse a resolución do procedemento sancionador no suposto de tramitación ordinaria será dun ano desde a súa incoación. Unha vez vencido este prazo sen que se ditou e notificado resolución expresa, producirase a caducidade do procedemento, de acordo co establecido na Lei 39/2015, do 1 de outubro.

3.- O pago voluntario polo presunto responsable en calquera momento anterior á resolución, implicará unha redución adicional dun 20% sobre o importe da sanción, respecto da prevista no artigo 85 da Lei 39/2015 do procedemento administrativo común das AAPP

## CAPÍTULO IV DA PRESCRICIÓN

### Artigo 40 Prescrición.

1. As infraccións leves prescriben ao seis meses, as graves aos dous anos e as moi graves ao tres anos.

2. As sancións impostas por infraccións leves prescriben ao ano; as sancións por infraccións graves, aos dous anos e as sancións por infraccións moi graves prescriben ao tres anos.

3. O cómputo do prazo de prescrición e a súa interrupción realizarase conforme ao establecido na normativa reguladora do procedemento administrativo común.

## CAPÍTULO V DA EXECUCIÓN FORZOSA

### Artigo 41 Execución forzosa

Os actos de execución forzosa a que dean lugar as resolucións ditadas en aplicación do disposto nesta ordenanza axustaranse ao disposto no art. 100 da Lei 39/15 do procedemento administrativo común.



**Concello de Vigo**

CAPÍTULO VI  
VIXILANCIA E INSPECCIÓN  
SECCIÓN I  
FACULTADES

Artigo 42 Facultades de inspección..

1. O persoal do concello que resulte competente, e en todo caso os funcionarios da Policía Local velarán polo cumprimento do disposto na presente ordenanza.
2. Os titulares das autorizacións deberán permitir e facilitar as inspeccións que acorde a autoridade competente.
3. En todo caso, o persoal encargado das tarefas de inspección procurarán non alterar nin dificultar o normal funcionamento da actividade obxecto de control.

Artigo 43 Actas

1. As actuacións realizadas no exercicio da facultade inspectora deberán reflectirse nunha acta en que as persoas interesadas poderán facer constar a súa desconformidade e as súas observacións. A acta haberá de ser notificada ás persoas interesadas e ao órgano administrativo competente para acordar a inspección.
2. No caso de que as persoas interesadas negasen os feitos, será necesaria a ratificación do persoal funcionario actuante respecto a os feitos referidos na acta, durante a tramitación do correspondente procedemento sancionador.
3. Cando a actuación inspectora derívese da presentación dunha denuncia que vaia acompañada dunha solicitude de iniciación, haberá de notificarse á persoa denunciante a iniciación ou non do procedemento sancionador, todo iso sen prexuízo dos dereitos que lle correspondan, no seu caso, como interesada.

Artigo 44 Requirimento previo.-

Con carácter previo á incoación dun expediente sancionador, o Concello de Vigo, a través do seu persoal municipal ou dos axentes da autoridade, poderá realizar un requirimento previo ao presunto infractor co obxecto de que cese inmediatamente da conduta infractora ou asuma as medidas correctoras necesarias que expresamente se lle comuniquen para regularizar a situación ilícita denunciada.

SECCIÓN II  
ELEMENTOS INTERVIDOS

Artigo 45 Depósito

Cando no exercicio das facultades previstas na presente ordenanza resulte necesaria a intervención dos elementos constitutivos da terraza, estes serán trasladados aos almacéns habilitados para tal efecto polo Concello, nos que permanecerán por espazo dun mes ao dispor dos seus titulares, quen con carácter previo á súa recollida deberán facer efectivo o importe das correspondentes taxas por retirada e custodia

#### Artigo 46 Tratamento de residuo sólido urbano

Previa advertencia expresa ao interesado, de non procederse polos seus titulares á súa recollida no prazo establecido no artigo anterior, os elementos intervidos e depositados terán a consideración e recibirán o tratamento legal de residuos urbanos

#### Disposición adicional única. Utilidade pública.

Aos efectos da apreciación do interese xeral concorrente, e para o caso de conflito, a duración das autorizacións que impliquen a instalación de terrazas con cerramento estable terán a consideración de actividade de utilidade pública, co límite máximo de catro anos.

#### Disposicións transitorias. Autorizacións vixentes.

Primeira.—As terrazas que se atopen instaladas e autorizadas no momento da entrada en vigor da presente ordenanza ao amparo da Ordenanza reguladora da instalación de terrazas en la vía pública, aprobada polo Pleno da corporación municipal na súa sesión ordinaria de 28 de abril de 2008 (BOP de 16 de maio de 2008), seguirán rexéndose pola autorización concedida ata finalizar o ano en que se aproba o presente texto normativo, tendo que solicitar nova licenza ao transcurso deste prazo.

Segunda.— Os expedientes iniciados con anterioridade á entrada en vigor da presente Ordenanza, seguirán os trámites conforme á presente normativa.

#### Disposicións derogatorias.

Única.- Queda derogada a Ordenanza reguladora da instalación de terrazas en la vía pública, aprobada polo Pleno da corporación municipal na súa sesión ordinaria de 28 de abril de 2008 (BOP de 16 de maio de 2008), así como cantas cantas normas ou disposicións, de igual ou inferior rango, sexan incompatibles ou se opoñan ao establecido nesta ordenanza.  
Disposición final.- Habilitación de desenvolvemento.

Habílitase ao Alcalde, ou órgano en quen delegue, para ditar as disposicións e actos necesarios para o desenvolvemento e aplicación da presente ordenanza.

#### Disposición final segunda.- Publicación e entrada en vigor.

De conformidade co disposto nos artigos 56.1, 65.2 e 70.2 da Lei 7/1985, de 2 de abril, reguladora das Bases do Réxime Local, a publicación e entrada en vigor da ordenanza producirase da seguinte forma:

- a) O acordo de aprobación definitiva da presente ordenanza comunicarse á Administración do Estado e á Administración da Comunidade de Galicia.
- b) Transcorrido o prazo de quince días desde a recepción da comunicación, o acordo e a ordenanza publicaranse no Boletín Oficial da Provincia de Pontevedra.
- c) A ordenanza entrará en vigor aos 15 días da súa publicación no Boletín Oficial da Provincia de Pontevedra.

ANEXO I  
DESEÑO DE COLOCACIÓN E DIMENSIÓNS DO NOME COMERCIAL OU LOGOTIPO DO

DESEÑO DE COLOCACIÓN E DIMENSIONS DO NOME COMERCIAL OU LOGOTIPO DO ESTAB

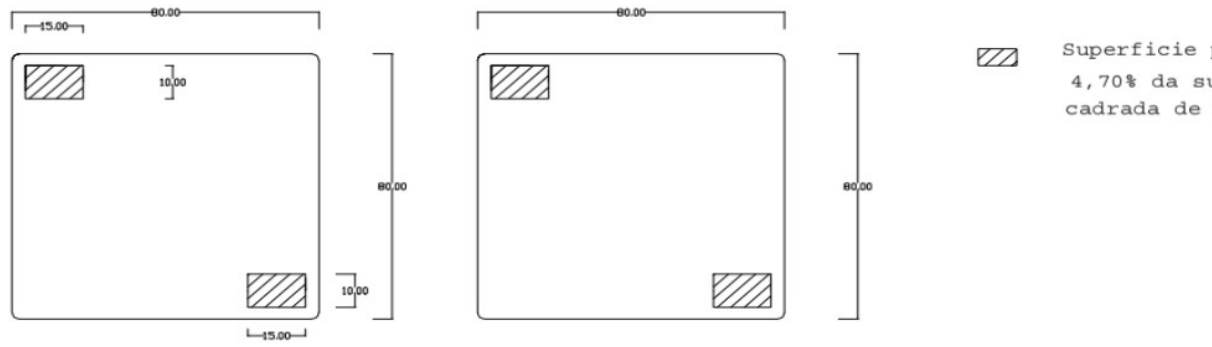

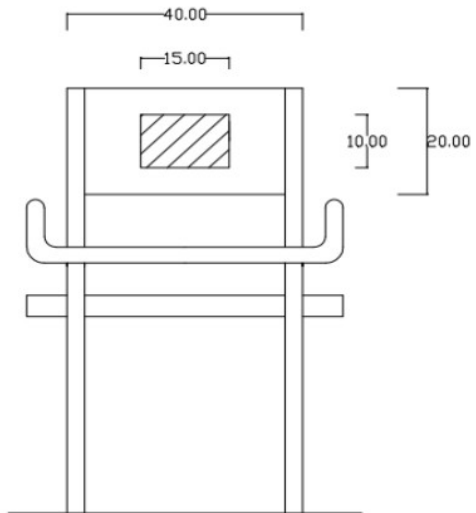

Superficie publicitaria:  
18,75% da superficie dun  
respaldo de 40x20 cm

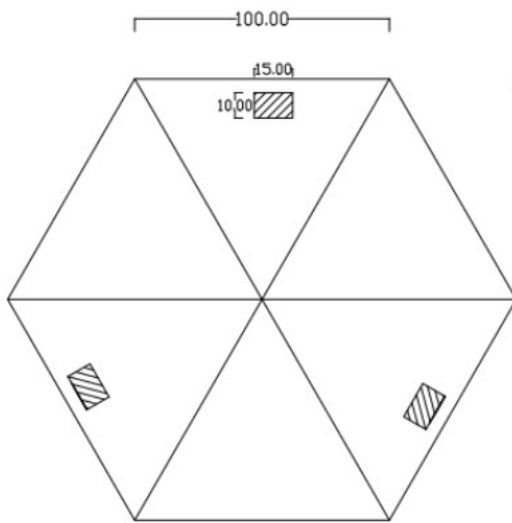

 Superficie publicitaria  
 3,50% da superficie do paño sobre  
 sobre o que se aloxa a inscrición

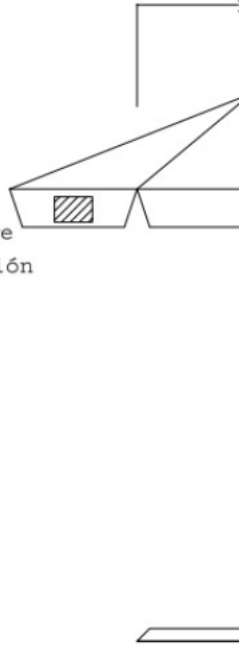

**14(567).- SUBVENCIÓN NOMINATIVA MEDIANTE CONVENIO COA “ORQUESTRA VIGO 430” PARA O FINANCIAMENTO DO CICLO DE CONCERTO DO ANO 2021. EXPTE. 3886/330.**

Visto o informe xurídico do 22/06/21 e o informe de fiscalización do 25/06/21, dáse conta do informe-proposta do 15/06/21, asinado polo xefe do Servizo de Xestión e Promoción Cultural, o concelleiro-delegado de Área e polo concelleiro-delegado de Orzamentos e Facenda, que di o seguinte:

Con data da sede electrónica municipal o 26 de maio do 2021, a “Asociación Orquestra Vigo 430” presenta escrito de solicitude de subvención para o financiamento do ciclo de concertos do ano 2021; por este motivo, con data 28 de maio do 2021, o concelleiro-delegado da Área de Cultura resolveu que por parte desta xefatura se iniciase o expediente de subvención correspondente e asinar un convenio con esta entidade para regulala, polo importe de 125.000 € con cargo á aplicación orzamentaria 3340.489.00.08 do orzamento municipal vixente.

**ANTECEDENTES.-**

A entidade “ **ORQUESTA VIGO 430**” foi creada no ano 2005, coa premisa de crear un núcleo de corda de calidade para, xa a a partir do 2008, abordar progresivamente un repertorio sinfónico. A Orquestra está formada na súa maioría por músicos profesionais, e complétase con moitos do máis brillantes expoñentes da prolífica canteira musical que xera o Conservatorio Superior de Música de Vigo, favorecendo a súa integración no ámbito profesional.

**DATAS E LUGARES DO PROGRAMA**

A “Asociación Orquestra Vigo 430” realizará, dentro das actuacións que conforman a temporada 2021, dous ciclos, un de primaveira con tres programas diferentes, e outro de outono con dous programas. Ademais, co gallo da celebración das letras galegas, inclúese entre os dous ciclos un concerto homenaxe a Xela Arias.

**PROGRAMACIÓN CICLO DE PRIMAVEIRA 2021**





**Concello de Vigo**

**MAIO 15 | «Rexurdimento»**

Ensemble Vigo 430 + Lir Vaginsky (violín) + Lea Hennino (viola)

*Beethoven: Sonata nº2 para violín e piano*  
*Saint-Saëns: Sonata op. 168 para viola e piano*  
*Mendelssohn: Quinteto de corda nº2*

**Museo MARCO – Sala 3 – 20:00h**

**XUÑO 4 | «Tormenta e paixón»**

Orquestra Sinfónica Vigo 430 + Marie Chlemme (viola)  
+ Isabel Rubio (directora)

*Hershel: Sinfonía nº 8*  
*Hoffmeister: Concierto para viola e orquestra*  
*Haydn: Sinfonía nº 48 «María Theresia»*

**Auditorio Municipal de Vigo – 20:00h**

**XUÑO 13 | «Entre Damas e Meigas»**

Orquestra Barroca Vigo 430 + Eugenia Boix (soprano)  
+ Pavel Amilcar (violín e director)

*Selección de arias das óperas Rodelinda, Agrippina e Alcina*

**Museo MARCO – Sala 3 – 12:00h**

**PROGRAMA ESPECIAL LETRAS GALEGAS: XELA ARIAS**

Programa onde se combina obras mestras para cuarteto de cordas con poemas de Xela Arias recitados pola poetisa Cynthia Menéndez

**PROGRAMACIÓN CICLO DE OUTONO 2021**

**PROGRAMA 1: EV430.**

Grupo de percusión+Conrado Moya

DATAS : 14 a 18 de setembro  
CONCERTO: 18 de setembro  
LUGAR: Museo Marco

**PROGRAMA 2:OSV430+ Raquel Areal (vln)+ Sindy Mohamed (vla)+ Director a determinar**

DATAS: 21 a 23 de outubro  
CONCERTO: 22 de outubro  
LUGAR: Auditorio Municipal do Concello de Vigo

#### PROGRAMA:

M. Quiroga: Concerto en estilo antigo paara vln e orquestra

C. Ph. E. Bach: Sinfonía WQ182 número5

J. Chr. Bach: Concerto para viola e orquestra.

E. Grieg: Suite Holberg

A memoria económica que se achega ao presente convenio, presentada pola ASOCIACIÓN, incorpora o orzamento xeral de gastos do programa obxecto do mesmo, polo importe total de 127.072 € (cento vinteseite mil setenta e dous euros), financiándose coas seguintes achegas:

- Concello de Vigo: 125.000 €
- Cotas de asociados e usuarios: 2.072 €

#### DOCUMENTACIÓN.-

Por parte da asociación, presentouse a documentación relativa ao expediente de subvención, que está integrada pola seguinte:

- Solicitud
- Proxecto e orzamento da actividade
- Estatutos da Entidade e capacidade do representante legal
- NIF do presidente
- CIF da entidade
- Certificado de estar ao corrente de pagos coa Axencia Tributaria
- Certificado de estar ao corrente de pagos coa Xunta de Galicia
- Certificado de estar ao corrente de pagos co Concello de Vigo
- Certificado de estar ao corrente de pagos coa Seguridade Social
- Certificación da conta bancaria
- Declaración de non estar incurso en prohibición para obter subvencións.
- Declaración doutras axudas.
- Póliza de seguro de responsabilidade civil e recibo de pagamento
- Escrito de aceptación do texto do convenio presentado na sede electrónica do Concello o 15 de xuño do 2021.

#### LEXISLACIÓN APLICABLE.-

A concesión da subvención que outorgue o Concello de Vigo á “Asociación Orquestra Vigo 430” para o financiamento do ciclo de concertos 2021, obxecto do presente convenio, rexírase pola Lei 38/2003 do 17 de novembro, xeral de subvencións e o RD 887/2006, do 21 de xuño, polo que se aprobou o seu regulamento, nos seus preceptos básicos; R.D. Leg 2/2004, de 5 de marzo TRLRFL, Lei 7/1985, de 2 de abril RBRL e demais lexislación básica do estado en materia de réxime local; a Lei 9/2007, de 13 de xuño de subvencións de Galicia; os preceptos non básicos da Lei 38/2003 e do RD 887/2006; polos pactos que se conteñen neste convenio; as bases de execución dos vixentes orzamentos municipais e as restantes normas de dereito administrativo, e no seu defecto, as normas de dereito privado.



## Concello de Vigo

Será responsabilidade da entidade a correspondente xestión e autorización dos dereitos de autor, ou de calquera outra obriga derivada do Real Decreto-lexislativo 1/1996 do 12 de abril, polo que se aproba o Texto Refundido da Lei de Propiedade Intelectual.

A concesión da subvención directa á “Orquestra Vigo 430” deberá axustarse ao previsto no art. 22.2 apartados a) e c) da Lei 38/2003 xeral de subvencións, tanto por estar previsto nominativamente no orzamento do Concello de Vigo do 2021, como polo interese público, social e cultural que supón a actividade para a cidade de Vigo; acreditado na concordancia do programa singular a executar, os fins estatutarios da entidade, a súa complementariedade coa actividade cultural organizada polo Concello e marcada diferenza coa oferta doutras entidades, polo cal non procede promover a concorrência para o seu outorgamento.

De acordo co previsto no art. 26.1 da Lei 9/2007, do 13 de xuño, de subvencións de Galicia, os convenios serán o instrumento habitual para canalizar as subvencións previstas nominativamente; polo que se inclúe o correspondente proxecto de convenio na proposta de resolución.

### ÓRGANO DE RESOLUCIÓN E ÁMBITO DE COMPETENCIAS .-

O órgano de goberno para a concesión desta subvención directa é a Xunta de Goberno Local.

O obxecto do expediente corresponde as materias de competencia propia do Concello segundo os artigos 25.2. m da Lei 7/1985, do 2 de abril, promoción da cultura e equipamentos culturais e o 80.2. n) (actividades culturais) da Lei 5/1997, de administración local de Galicia.

### FINANCIAMENTO DA SUBVENCIÓN.-

A subvención do Concello de Vigo á “Orquestra Vigo 430” ten como obxecto financiar a organización do programa de concertos 2021, figurando na aplicación **3340.489.00.08** do orzamento municipal vixente a concesión dunha subvención nominativa polo importe de 125.000 €, a favor da devandita entidade.

A subvención do Concello de Vigo á “Orquestra Vigo 430” é compatible con outras subvencións, axudas, ingresos ou recursos para a mesma finalidade procedentes de calquera outras administracións ou entes públicos ou privados.

### CONDICIÓNS DE CONCESIÓN DA SUBVENCIÓN

A resolución de concesión da subvención deberá establecer as condicións e compromisos aplicables (segundo se establece tanto na Lei Xeral de Subvencións como na Lei de subvencións de Galicia), que se detallan no texto de proposta de convenio.

### PROPOSTA Á XUNTA DE GOBERNO LOCAL.-

***PRIMEIRO.-** Aprobar a concesión directa da subvención de 125.000 € (cento vintecinco mil euros) á “Asociación Orquestra Vigo 430”, CIF: G27743475, para o financiamento do ciclo de concertos 2021 organizado por esta entidade; e autorizar e dispoñer o devandito gasto con cargo á aplicación orzamentaria 3340.489.00.08 “CONVENIO ORQUESTRA 430”, que figura no orzamento municipal vixente do Concello de Vigo.*

SEGUNDO.- Que se aprobe o texto do proxecto de convenio entre o Concello de Vigo e a "Orquestra Vigo 430" que regula o desenvolvemento da subvención outorgada para o financiamento do ciclo de concertos 2021.

## **ACORDO**

A Xunta de Goberno local aproba a proposta contida no precedente informe.

## PROXECTO DE CONVENIO DE COLABORACIÓN ENTRE O CONCELLO DE VIGO E A "ASOCIACIÓN ORQUESTRA VIGO 430", PARA O FINANCIAMENTO DO CICLO DE CONCERTOS DO ANO 2021

En Vigo, na data da sinatura dixital

### **REÚNENSE**

A Concellería de Cultura (en adiante CONCELLERÍA), e no seu nome e representación, D. Abel Fermín Losada Álvarez, en virtude do seu cargo de concelleiro-delegado da Área de Cultura e Emprego, do Concello de Vigo (CIF P3605700H), para o que foi nomeado polo decreto de delegación de Alcaldía do 18 de xuño do 2019 con enderezo na Praza do Rei nº 1, CP 36202; no exercicio das facultades e demais funcións que lle foron conferidas por razón do seu cargo no decreto de delegación de competencias de data do 26 de xuño do 2019 e 17 de agosto do 2020 e acordo da Xunta de Goberno Local do 5 de novembro do 2020

Doutra, D. Francisco Javier Escobar Vidal, titular do DNI 36.087.498-S, na súa condición de presidente da "Asociación Orquestra Vigo 430" (CIF: G-27743475) (en adiante a ASOCIACIÓN), con enderezo na Avenida de Fragoso núm. 31, 9º B, CP 36210 da cidade de Vigo, actuando en nome e representación da devandita entidade, segundo as facultades que lle outorgan os seus estatutos.

E, actuando dona Susana Gallardo Fariña, en calidade de secretaria da Administración Municipal do Concello de Vigo, dando fe deste acto.

Ámbalas dúas partes teñen plena capacidade para levar adiante este convenio e,

### **MANIFESTAN**

*I.-Que a entidade " **ORQUESTA VIGO 430**" foi creada no ano 2005, coa premisa de crear un núcleo de corda de calidade para, xa a a partir do 2008, abordar progresivamente un repertorio sinfónico. A Orquestra está formada na súa maioría por músicos profesionais, e complétase con moitos do máis brillantes expoñentes da prolífica canteira musical que xera o Conservatorio Superior de Música de Vigo, favorecendo a súa integración no ámbito profesional.*

*II.- Que o Concello de Vigo, coñecedor das ditas actividades e accións e no exercicio da súa competencia propia de promoción da cultura, que lle reconece o artigo 25 da Lei 7/1985, de 2 de abril, reguladora das bases de réxime local, na vixente redacción, dada pola Lei 27/2013, de 27 de decembro, de racionalización e sostibilidade da Administración Local,*



## Concello de Vigo

*desexa promover e colaborar economicamente na execución da programación da “ASOCIACIÓN ORQUESTRA VIGO 430”, como medio que é de promover a música na cidade.*

*III.- Que con esta finalidade o vixente Orzamento Xeral do Concello de Vigo inclúe na aplicación orzamentaria 3340.489.00.08, como subvención nominativa, a favor da “ASOCIACIÓN ORQUESTRA VIGO 430”, a cantidade de 125.000 euros.*

*IV.- Que a “ASOCIACIÓN ORQUESTRA VIGO 430” non está incurso en prohibición para ser beneficiaria das subvencións obxecto da Lei de subvencións de Galicia, atópase ao corrente das súas obrigas tributarias e coa Seguridade Social, e non ten débedas pendentes co Concello de Vigo, segundo resulta das declaracións responsables e certificacións que figuran no expediente administrativo arriba citado.*

*V.- De acordo co disposto nos artigos 28.1 da Lei 38/2003, de 17 de novembro, xeral de subvencións e 26,1 da Lei 9/2007, o convenio será o instrumento habitual para canalizar as subvencións, polo que as partes acordan asinar o presente convenio de colaboración para regular os termos da súa concesión, que ten como obxecto a organización de devandito programa.*

De conformidade coas anteditas consideracións e dado o interese común das partes asinantes, e co fin de acadar unha maior eficacia na execución das actuacións, é polo que asinan o presente convenio de colaboración de acordo coas seguintes

### CLÁUSULAS

#### PRIMEIRA.- OBXECTO

A través do presente convenio, establécense as condicións polas que se rexerá a colaboración entre a CONCELLERÍA e maila ENTIDADE para desenvolver o CICLO DE CONCERTOS DO ANO 2021, que se detalla na documentación achegada pola entidade no presente expediente de aprobación do convenio.

#### SEGUNDA.- PRESUPOSTO E FINANCIAMENTO

A memoria económica que se achega ao presente convenio, presentada pola ASOCIACIÓN, incorpora o orzamento xeral de gastos do programa obxecto do mesmo, polo importe total de 127.072 € (cento vinteseite mil setenta e dous euros), financiándose coas seguintes achegas:

- Concello de Vigo: 125.000 €
- Cotas de asociados e usuarios :2.072 €

#### TERCEIRA.- DATAS E LUGARES DO PROGRAMA

A “Asociación Orquestra Vigo 430” realizará, dentro das actuacións que conforman a temporada 2021, dous ciclos, un de primaveira con tres programas diferentes, e outro de outono

con dous programas. Ademais, co gallo da celebración das letras galegas, inclúese entre os dous ciclos un concerto homenaxe a Xela Arias.

### PROGRAMACIÓN CICLO DE PRIMAVERA 2021

#### MAIO 15 | «Rexurdimento»

Ensemble Vigo 430 + Lir Vaginsky (violín) + Lea Hennino (viola)

*Beethoven: Sonata nº2 para violín e piano*  
*Saint-Saëns: Sonata op. 168 para viola e piano*  
*Mendelssohn: Quinteto de corda nº2*

**Museo MARCO – Sala 3 – 20:00h**

#### XUÑO 4 | «Tormenta e paixón»

Orquestra Sinfónica Vigo 430 + Marie Chilleme (viola)  
+ Isabel Rubio (directora)

*Hershel: Sinfonía nº 8*  
*Hoffmeister: Concierto para viola e orquestra*  
*Haydn: Sinfonía nº 48 «María Theresia»*

**Auditorio Municipal de Vigo – 20:00h**

#### XUÑO 13 | «Entre Damas e Meigas»

Orquestra Barroca Vigo 430 + Eugenia Boix (soprano)  
+ Pavel Amílcar (violín e director)

*Selección de arias das óperas Rodelinda, Agrippina e Alcina*

**Museo MARCO – Sala 3 – 12:00h**

### PROGRAMA ESPECIAL LETRAS GALEGAS: XELA ARIAS

Programa onde se combina obras mestras para cuarteto de cordas con poemas de Xela Arias recitados pola poetisa Cynthia Menéndez

### PROGRAMACIÓN CICLO DE OUTONO 2021

#### PROGRAMA 1: EV430.

Grupo de percusión+Conrado Moya



**Concello de Vigo**

DATAS : 14 a 18 de setembro  
CONCERTO: 18 de setembro  
LUGAR: Museo Marco

**PROGRAMA 2:OSV430+ Raquel Areal (vln)+ Sindy Mohamed (vla)+ Director a determinar**

DATAS: 21 a 23 de outubro  
CONCERTO: 22 de outubro  
LUGAR: Auditorio Municipal do Concello de Vigo

**PROGRAMA:**

M. Quiroga: Concerto en estilo antigo paara vln e orquestra  
C. Ph. E. Bach: Sinfonía WQ182 número5  
J. Chr. Bach: Concerto para viola e orquestra.  
E. Grieg: Suite Holberg

Esta programación pode verse modificada en función das medidas adoptadas polas Autoridades Sanitarias por mor do COVID.

**CUARTA.- OBRIGAS DA ENTIDADE . MECANISMOS DE ASISTENCIA TÉCNICA**

- 1.Organizar as actividades a través dun equipo de profesionais dirixidos e/ou supervisados pola ENTIDADE, actuando como interlocutora única ante a CONCELLERÍA D. María Alonso.
- 2.Responsabilizarse da organización integral do programa, difundilo amplamente, dispoñer dos espazos, e solicitar, de ser o caso, os permisos correspondentes para a utilización dos mesmos, solicitude de ocupación de vía pública, cargas e descargas, instalación de elementos, etc.
- 3.Cumprir o programa obxecto da subvención, de acordo co establecido neste convenio e no acordo de concesión, asumindo o aboamento dos gastos relativos á organización da actividade, tanto directos como indirectos (contratacións, produción, dereitos de autor derivados da programación, material de difusión, aluguer e uso de espazos de ser o caso, e demais infraestruturas necesarias para o desenvolvemento efectivo da actividade).
- 4.Cumprir coas obrigas fiscais, así como das disposicións vixentes en materia laboral, de Seguridade Social e de saúde e hixiene no traballo.
- 5.Incorporar os anagramas-logotipos do Concello de Vigo na forma que se detalla na cláusula sétima, e comunicar as accións de difusión nas que se deberá facer mención expresa da subvención obxecto deste convenio.
- 6.Facilitar á CONCELLERÍA a información necesaria para a difusión do programa a través da páxina "vigocultura.org" e demais canles oficiais.

7. Comunicar á CONCELLERÍA as modificacións das circunstancias que fundamentasen a concesión da subvención (art.11.d da Lei 9/2007 de subvencións de Galicia), en particular os cambios ou cancelacións de elementos do proxecto de actividades, obtención doutras subvencións, axudas ou recursos que modifiquen o financiamento, no momento en que teña constancia da súa dispoñibilidade ou efectividade, e en todo caso, con anterioridade á xustificación da aplicación dada aos fondos percibidos; co obxecto de determinar a oportunidade da autorización da modificación ou substitución por outros programas, ou ben proceder á redución do importe da subvención concedida ou reintegro.

A alteración das condicións tidas en conta para a concesión da subvención poderá dar lugar á modificación da resolución de concesión (art.17.3 da citada Lei).

8. A concesión da subvención á ENTIDADE implica a súa aceptación das obrigas sinaladas na resolución de concesión e nas normativas citadas sobre subvencións; particularmente sobre as obrigas sinaladas nos artigos 11 e 12, xustificacións, reintegros e subcontratación previstos na Lei 9/2007 do 13 de xuño de subvencións de Galicia.

9. Responsabilizarse fronte a calquera dano que se cause a terceiros con ocasión do desenvolvemento do programa, asumindo a contratación dunha póliza de seguro de responsabilidade civil que atenda calquera accidente ou incidencia que se poida producir en relación ao desenvolvemento do evento. Neste sentido a entidade achega ao expediente recibo do pagamento actualizado do seguro de responsabilidade civil.

10. Cumprir estrictamente coas medidas que en cada momento establezan a autoridades sanitarias derivadas da COVID.

#### **QUINTA.- OBRIGAS DA CONCELLERÍA. MECANISMOS DE ASISTENCIA TÉCNICA**

1. Realizar o seguimento do desenvolvemento do programa de actividades contempladas neste convenio.
2. Xestionar o pagamento do importe da subvención (125.000 €), tras o cumprimento dos requisitos de xustificación e conformidades necesarias.

#### **SEXTA.- MECANISMOS DE SEGUIMENTO DA SUBVENCIÓN E DO CONVENIO. UNIDADE XESTORA**

Para o bo desenvolvemento do programa obxecto do convenio establecerase unha comisión mixta, integrada polos representantes de cada unha das institucións conveniantes, ou persoa na que deleguen, aos que corresponderá o seguimento, interpretación e avaliación das accións derivadas do presente convenio.

O centro xestor da subvención á ENTIDADE é a Área de Cultura do Concello de Vigo, a través do xefe do servizo de Xestión e Promoción Cultural, a quen se informará sobre o desenvolvemento do programa, e comunicará os posibles cambios na programación e, especialmente, a súa incidencia nos presupostos que deron motivo á concesión da subvención, por se procedera a súa revisión.





**Concello de Vigo**

O centro xestor ten a encomenda de comprobación da realización das actividades do proxecto subvencionado e de informar sobre a adecuada xustificación da subvención poñendo de manifesto, expresamente, o cumprimento total do obxecto da subvención ou aquelas circunstancias que imposibiliten a aprobación da xustificación, xunto coa conformidade dos documentos xustificativos presentados.

### **SÉTIMA.- DIFUSIÓN DO CARÁCTER PÚBLICO DO FINANCIAMENTO E DAS ACTIVIDADES DO PROGRAMA**

Calquera que sexa o medio de difusión, a ENTIDADE adoitará as medidas necesarias para publicitar axeitadamente o carácter público do financiamento do programa polo Concello de Vigo, as súas actividades e funcionamento; incorporando os anagrama-logotipo do Concello de Vigo, ademais das lendas indicadas pola Área de Cultura, en particular, no material gráfico editado, na páxina web, nas presentacións públicas, actividades, soportes e demais recursos de difusión e información xeral que se produzan sobre o evento, de acordo coa CONCELLERÍA.

Si no financiamento das actividades ou publicacións interveñen outras entidades distintas do Concello de Vigo, deberá acordarse coa CONCELLERÍA a prelación e características para cada caso.

O deseño gráfico de publicacións e materiais de difusión, deberá ser enviado á Área de Cultura, previamente ás impresións, como mínimo naquelas partes onde figuren as referencias da ENTIDADE, Concello de Vigo e outras entidades que realicen algunha achega ao proxecto subvencionado no seu conxunto polo Concello. O material editado disporá dos depósitos legais correspondentes.

Así mesmo, a ENTIDADE entregará o material de difusión suficiente, tanto para a súa conservación no expediente de subvención, como para a difusión da programación dende a CONCELLERÍA.

A difusión aos medios de comunicación de informacións sobre as actividades programadas (roldas de prensa, difusión de noticias, informacións, traballos, etc) deberá estar previamente comunicada ou acordada coa CONCELLERÍA.

A ENTIDADE comprométese á utilización dunha linguaxe e imaxe non sexista nos materiais de publicidade que se empreguen para a difusión da actividade ou evento. Igualmente comprométese ao emprego de imaxes non estereotipadas e que fagan visible a achega das mulleres nas facetas públicas da sociedade e non só no eido privado ou familiar.

A ENTIDADE facilitará á Área de Cultura, coa antelación suficiente, toda a información sobre o programa nos formatos axeitados, co fin de publicitalo en todos os soportes municipais (web, 010, Vigocultura, etc.).

#### Lingua de difusión e publicacións:

De acordo co establecido na vixente Ordenanza da Normalización Lingüística do Concello de Vigo, a lingua galega é a lingua principal de comunicación; polo tanto, e con carácter xeral, só se considerarán dentro do proxecto e programa subvencionado as publicacións e elementos de difusión e publicidade editados en galego, teñan ou non carácter periódico. A uti-

lización doutras linguas distintas ao galego nas publicacións e difusión quedan sometidas aos acordos particulares coa CONCELLERÍA para que os elementos sexan subvencionables.

#### **OITAVA.- PAGAMENTO DA SUBVENCIÓN**

O CONCELLO xestionará o pagamento á ENTIDADE polo importe da subvención outorgada ou resultante, logo da realización das actividades previstas no obxecto deste convenio e entrega do informe final coa rendición da conta xustificativa; previa aprobación da achega pola Xunta de Goberno Local, unha vez asinado o presente convenio por ambas partes, emisión dos informes técnicos, e co conforme do concelleiro-delegado da Área de Cultura.

A xustificación deberá facerse con documentos orixinais pola parte subvencionada e con copias das facturas polo resto do orzamento. Poderase substituír a presentación de copias de facturas polo gasto do proxecto ou actividade non subvencionada pola presentación dun balance que abrangue a totalidade do gasto ou por unha certificación na que se acredite que o programa ou actividade que foi obxecto da subvención foi executado na súa totalidade e o seu custo final foi de XX.XXX euros.

En cumprimento da obriga imposta polo artigo 14.2.a) da Lei 39/2015, do 1 de outubro, de Procedemento Administrativo Común das Administracións Públicas (LPAC), A ENTIDADE está obrigada a relacionarse electrónicamente coas Administracións Públicas. Xa que logo, para proceder á xustificación do cumprimento da finalidade para a que se concede a subvención que regula o presente convenio e, no seu caso, da aplicación dos fondos recibidos, deberá achegar a conta xustificativa a través da sede electrónica do Concello de Vigo, por calquera dos mecanismos de identificación admitidos na mesma, que se poden consultar no enlace <https://sede.vigo.org/expedientes/usuarios/login.jsp?lang=ga>.

A tenor do disposto no art. 81 do Regulamento da Lei Xeral de Subvencións establécese o emprego de medios electrónicos, informáticos e telemáticos para o procedemento de xustificación das subvencións, con indicación dos trámites que deberán ser cumprimentados por vía electrónica, informática ou telemática e os medios electrónicos e sistemas de comunicación utilizables, que deberán axustarse ás especificacións que se establezan por Orde do Ministerio de Economía e Facenda (Orde EHA/2261/2007, do 17 de xullo, pola que se regula o emprego de medios electrónicos, informáticos e telemáticos na xustificación de subvencións). A tal efecto, a entidade beneficiaria achegará a documentación xustificativa por medios electrónicos, informáticos e telemáticos (EIT), resultando esixible a aportación de facturas electrónicas e/ou copias dixitalizadas compulsadas das facturas orixinais en papel.

#### Documentación a incluír na conta xustificativa:

- Solicitud de pagamento da subvención tralo remate das actividades e, en todo caso, como límite o 11 de novembro do 2021.
- Acreditar atoparse ao corrente das súas obrigas tributarias coa Axencia Tributaria, Consellería de Facenda da Xunta de Galicia, Tesourería Xeral da Seguridade Social e Concello de Vigo.
- Memoria de execución e avaliación da actividade realizada, que xustificará o cumprimento das condicións impostas e a consecución dos obxectivos, que deberá incluír como mínimo:



## Concello de Vigo

- Programa con información sobre organización, patrocinio, colaboradores, venda de entradas, etc.
  - Datos sobre os participantes nas actividades, número e perfil dos asistentes.
  - Memoria de prensa.
  - Relación de material gráfico e de difusión contendo os logotipos do Concello de Vigo.
  - Reportaxe fotográfica.
- 
- Memoria económica contendo o balance detallado coa totalidade dos gastos e ingresos da actividade, con indicación dos acredores, conceptos facturados, datas de emisión e importe; acreditados con documentos orixinais pola parte subvencionada.
  - Cando as actividades fosen financiadas, ademais de coa subvención, con fondos propios ou outras subvencións ou recursos, deberá acreditarse na xustificación o importe, a procedencia, data de ingreso e a aplicación de tales fondos ás actividades subvencionadas.
  - As facturas ordenadas segundo o concepto de gasto a que se atribúen e nas que figure a ENTIDADE como entidade destinataria, deberán recoller o seu número e data, CIF, denominación e domicilio social do emisor, conceptos, importes, IVE, etc. Estes xustificantes quedarán a disposición do Concello de Vigo. Non se admitirán facturas fotocopiadas ou compulsadas nin aquelas que non reúnan as condicións previstas no RD. 1619/2012, de 30 de novembro, polo que se regula o deber de expedir e entregar facturas que incumbe a empresarios e profesionais.
  - Nestas facturas computarase o gasto acreditado, deducindo o IVE, agás que xustifique que está exenta de IVE.
  - Nas facturas ou nos documentos xustificativos dos gastos non deberá constar de forma expresa que o gasto foi pagado pola entidade beneficiaria con anterioridade á finalización do prazo de xustificación; entendéndose baixo a responsabilidade do beneficiario que o concepto facturado está realizado e conta coa súa conformidade.

Cando a entidade beneficiaria demande a devolución do orixinal presentado para a xustificación da subvención, solicitará a través da unidade xestora da tramitación administrativa do expediente o estampillado (art.73 do regulamento da Lei 38/2003 LXS) da factura orixinal indicando no mesmo o motivo da subvención, así como se o importe do xustificante se imputa total ou parcialmente á subvención recibida, indicándose neste caso o importe exacto que resulte afectado pola subvención. Posteriormente incorporarase ao expediente copia do xustificante orixinal estampillado e a unidade administrativa procederá á devolución do orixinal.

### Gastos subvencionables:

Consideraranse gastos subvencionables, os realizados no ano 2021 que respondan directa e indubidablemente á natureza da actividade subvencionada, resulten estritamente necesarios e se realicen dentro do prazo establecido para a execución do proxecto, quedando excluídos os custos indirectos imputables á actividade, os custos de funcionamento ordinario da entidade, os de atencións protocolarias e representativas, e os gastos en inversións e adquisicións de material, equipos e bens de natureza inventariable.

En ningún caso o custo de adquisición dos gastos subvencionables poderá ser superior ao valor de mercado.

Non se contempla a posibilidade de subcontratación dos gastos derivados da execución do programa subvencionado.

Importe total de subvencións ou axudas:

A subvención do Concello á ENTIDADE é compatible con outras subvencións, axudas, ingresos ou recursos para a mesma finalidade procedentes de calquera outra administración ou de entes públicos ou privados, nacionais, da Unión Europea ou de organismos internacionais.

O importe das subvencións ou axudas percibidas pola ENTIDADE para a actividade subvencionada en ningún caso poderá ser de tal contía que, illadamente ou en concorrencia con outras subvencións, axudas, ingresos ou recursos, supere o custo da actividade ou obxecto subvencionados (art.17.3 da Lei 9/2007 de subvencións de Galicia).

#### **NOVENA.- XUSTIFICACIÓN DA SUBVENCIÓN**

A axeitada xustificación da subvención, a realización da actividade subvencionada e o cumprimento da finalidade que determinou a súa concesión será comprobada pola Área de Cultura.

Os técnicos da Área de Cultura emitirán informe ao respecto facendo constar, no seu caso, todas aquelas circunstancias que poidan resultar relevantes en orde a considerar incumplida ou defectuosamente cumprida a actividade subvencionada.

#### **DÉCIMA.- INFORMACIÓN E PUBLICIDADE**

A beneficiaria deberá facilitar toda a información que lle sexa requirida pola CONCELLERÍA e pola Intervención Xeral Municipal, Tribunal de Contas e Consello de Contas, no exercicio das súas funcións de fiscalización e control do destino das subvencións.

O CONCELLO publicará a concesión da subvención no portal de transparencia do Concello e comunicarllo á Base de Datos Nacional de Subvencións para os efectos de dar cumprimento ao disposto nos artigos 18 da LXS e 8.1.c) da Lei 19/2013 de Transparencia, Acceso á Información Pública e Bo Goberno.

#### **DÉCIMO PRIMEIRA.- REINTEGRO**

Procederá ao reintegro das cantidades percibidas e a esixencia de xuros de demora desde o pagamento da subvención até a data na que se acorde a procedencia do reintegro nos casos do artigo 33 LSG.

De conformidade co artigo 32.2 do Regulamento da Lei Xeral de Subvencións a achega municipal configúrase como un importe certo, entendendo que queda por conta do beneficiario a diferenza de financiamento necesario para a total execución da actividade subvencionada, debendo ser reintegrado en tal caso o financiamento público unicamente polo importe que rebase o custo total da actividade.

#### **DÉCIMO SEGUNDA.- INFRACCIÓNS E SANCIÓN**

En canto ás infraccións e sancións en que poida incurrir a beneficiaria da subvención a que se refire este convenio e procedemento para a súa apreciación e imposición, estarase ao disposto



**Concello de Vigo**

no título IV da Lei 9/2007, de 13 de xuño, de subvencións de Galicia, e na Lei 39/2015, do 1 de outubro, do procedemento administrativo común das administracións públicas.

#### **DÉCIMO TERCEIRA.- PROTECCIÓN DE DATOS DE CARÁCTER PERSOAL**

A beneficiaria está informada de que os seus datos e os do seu representante serán incorporados aos ficheiros municipais; de que a finalidade da súa recollida é a instrución do procedemento para a concesión da subvención obxecto do presente convenio, a práctica das publicacións, comunicacións e notificacións de obrigado cumprimento, o seguimento e comprobación da actividade subvencionada e demais actuacións previstas na Lei de subvencións de Galicia, en orde á conclusión do proceso de subvención, polo que a súa achega é obrigatoria.

Os ditos datos serán tratados e protexidos de acordo co previsto na Lei 39/2015, do 1 de outubro, do procedemento administrativo común das administracións públicas e na Lei Orgánica 3/2018, do 13 de decembro, de Protección de Datos Persoais e garantía dos dereitos dixitais, sendo responsable do seu tratamento a Concellería de Cultura.

A beneficiaria poderá exercer os dereitos de acceso, rectificación, cancelación e oposición ante a Concellería de Cultura do Concello de Vigo.

#### **DÉCIMO CUARTA.- DEREITOS SOBRE A INFORMACIÓN E TITULARIDADE DOS RESULTADOS**

Os resultados froito deste convenio, tales como documentais, catálogos, estudos, e demais material obtido da realización das actividades programadas, serán de titularidade e de uso común da CONCELLERÍA e da ENTIDADE. Os resultados quedarán para futuras edicións e ámbalas dúas partes poderán utilizalo nun futuro indistintamente.

A CONCELLERÍA resérvase o dereito de publicar os resultados, parciais ou finais, obtidos durante a execución do convenio que, en todo caso, terán carácter público.

Calquera transformación dos resultados do programa de colaboración conxunta requirirá o consentimento expreso das partes asinantes do convenio.

#### **DÉCIMO QUINTA.- PARTICIPACIÓN DOS COLABORADORES DA ASOCIACIÓN**

O asinamento deste convenio non implica relación laboral, contractual ou de calquera outra índole entre a ENTIDADE e os profesionais ao seu servizo que vaian desenvolver as actividades previstas, e o Concello de Vigo, de tal xeito que a este non se lle poderá esixir responsabilidade ningunha, nin directa, nin subsidiaria, polos actos ou feitos acaecidos no desenvolvemento do convenio.

#### **DÉCIMO SEXTA.- VIXENCIA**

O presente convenio estenderá a súa vixencia desde a data da súa sinatura até o 31 de decembro do 2021, e non será prorrogable.

#### **DECIMO SÉTIMA.- MODIFICACIÓN, DENUNCIA E RESOLUCIÓN DE CONTROVERSIAS**

Calquera das súas partes asinantes poderá denunciar ou modificar o presente convenio previa notificación escrita cunha antelación mínima de tres meses.

O incumprimento de calquera das obrigas contraídas no presente convenio por unha das partes facultará á outra para resolver o mesmo, quedando automaticamente anulados todos os dereitos

correspondentes sobre o obxecto programa de colaboración conxunta, pero non así as obrigas contraídas no mesmo.

Por parte do Concello de Vigo, a Xunta de Goberno Local resolverá as posibles controversias derivadas da execución ou interpretación deste convenio e a CONCELLERÍA queda facultada para adoptar as medidas que contribúan ao seu cumprimento e desenvolvemento.

#### **DÉCIMO OITAVA.-EXTINCIÓN DOS CONVENIOS**

De conformidade co artigo 51 de la Ley 40/2015 do Réximen xurídico do Sector Público o convenio se extinguen polos seguintes motivos:

1. Os convenios se extinguen polo cumprimento das actuacións que constitúen o seu obxecto ou por incorrer en causa de resolución.

2. Son causas de resolución:

a) O transcurso do prazo de vixencia do convenio sen acordarse a prórroga do mesmo.

b) O acordo unánime do tódolos asinantes

c) O incumprimento das obrigas e compromisos asumidos por parte dalgún dos asinantes.

Neste caso, calquera das partes poderá notificar á parte incumplidora un requirimento para que cumpra nun determinado prazo coas obrigas ou compromisos que se consideran incumplidos. Este requirimento será comunicado ao responsable do mecanismo de seguimento, vixilancia e control da execución do convenio e as demais partes asinantes.

Si trascurrido o prazo indicado no requirimento persistira o incumprimento, a parte que o dirixiu notificará ás partes asinantes a concorrencia da causa da resolución e entenderase resolto o convenio. A resolución do convenio por esta causa poderá conlevar a indemnización dos prexuízos causados si así se previra.

d) Por decisión xudicial declaratoria da nulidade do convenio.

e) Por calquera outra causa distinta das anteriores prevista no convenio ou noutras leis.

#### **DÉCIMO NOVENA.- LEXISLACIÓN APLICABLE**

A concesión da subvención obxecto do presente convenio rexerese pola Lei 38/2003 do 17 de novembro, xeral de subvencións e o RD 887/2006, do 21 de xuño, polo que se aprobou o seu regulamento, nos seus preceptos básicos; R.D.L. 2/2004, de 5 de marzo TRLRFL, Lei 7/1985, de 2 de abril RBRL e demais lexislación básica do estado en materia de réxime local; a Lei 9/2007, de 13 de xuño de subvencións de Galicia; os preceptos non básicos da Lei 38/2003 e do RD 887/2006; polos pactos que se conteñen neste convenio; as bases de execución dos vixentes orzamentos municipais e as restantes normas de dereito administrativo, e no seu defecto, as normas de dereito privado.

Será responsabilidade da entidade a correspondente xestión e autorización dos dereitos de autor, ou de calquera outra obriga derivada do Real decreto-lexislativo 1/1996 do 12 de abril, polo que se aproba o Texto refundido da lei de propiedade intelectual.



# Concello de Vigo

En proba de conformidade de canto antecede, asinan por triplicado exemplar o presente documento de convenio no lugar e data arriba indicados.

## ORZAMENTO 2021

### CÁLCULOS PARA PRESUPUESTO TEMPADA 2021

	tempada	C1 EV430	C2 OSV430	C3 OBV430	C4	C5	C6 OSV430	xerais tempada	TOTAL
Solista		Lea Hermino Li Vaginaky	Marie Chilenme	Eugenia Bobk Pavel Amikar	1 1 (versos <=950K)	Conrado Moya Grupo percusion	Raquel Arenal (Viola) Sindy Mohamed (Viola)		
Director/a			Isabel Rubio		1 (presente=950K)		A determinar 1		
PROGRAMA		- Saint-Saens: Sonata op. 168 para viola e piano  - Mendelssohn: Quinteto de cuerdas nº2	- Herschel: Sinfonía nº 8  - Hoffmeister: Concerto para viola e orquestra Haydn: Sinfonía nº 48 «Maria Theresia»	- Ópera "Alicia" de Händel (selección de arias e danzas)	XELA ARIAS	PERCUSION  A determinar	*M. Quiruga: Concerto en estilo antigo para violín e org. *C. Ph. E. Bach: Sinfonía WQ182 nº9 *J. Chr. Bach: Concerto para viola e org. *E. Grieg: Suite Holberg		
Data		Entrada Libre 15 Maio	Entrada Libre 04 xuño	Entrada Libre 13 xuño	Entrada Libre 01 Xullo??	Taquilla 18 Setembro	Taquilla 21 - 24 Outubro		
MÚSICOS POR CONCERTO	64	4	24	7	4	3	22		

GASTOS	TOTAL ACUM								PRESUPUESTO pte aplicación	
	xerais							Cuotas Socios + Taquilla	Subvención Concello	
<b>Personal</b>										125.000,00 €
Producción	1.005,48 €	1.005,48 €	502,74 €	502,74 €	1.005,48 €	1.005,48 €	1.005,48 €	7.038,36 €	7.038,36 €	120.083,64 €
Gestor proxecto	1.005,48 €	1.005,48 €	502,74 €	502,74 €	1.005,48 €	1.005,48 €	1.005,48 €	7.038,36 €	14.076,72 €	112.995,28 €
Administración	1.005,48 €	1.005,48 €	502,74 €	502,74 €	1.005,48 €	1.005,48 €	1.005,48 €	7.038,36 €	21.115,08 €	105.956,92 €
Músicos concerto		1.744,92 €	10.469,52 €	5.355,00 €	1.744,92 €	1.308,89 €	9.603,87 €	30.226,92 €	51.342,00 €	75.730,00 €
Gastos viaxe músicos + PCR, Necesid.Covid		400,00 €	3.600,00 €	700,00 €	400,00 €	300,00 €	2.200,00 €	0,00 €	7.600,00 €	68.130,00 €
Solistas + Directores		3.300,00 €	3.300,00 €	2.150,00 €	3.550,00 €	1.650,00 €	3.300,00 €	0,00 €	17.250,00 €	50.880,00 €
Gastos viaxe + pcr solistas + directores		1.600,00 €	1.600,00 €	1.600,00 €	700,00 €	700,00 €	1.400,00 €	0,00 €	7.600,00 €	43.280,00 €
hotéis directores e solistas		800,00 €	800,00 €	800,00 €	400,00 €	400,00 €	800,00 €	0,00 €	4.000,00 €	39.280,00 €
Aux. Producción e furgio		400,00 €	700,00 €	700,00 €	400,00 €	700,00 €	700,00 €	3.600,00 €	91.392,00 €	35.680,00 €
<b>Gastos explotación</b>										
Alaqueir instrumentos		150,00 €	1.000,00 €	1.000,00 €	1.000,00 €	1.000,00 €	1.000,00 €	5.150,00 €	96.542,00 €	30.530,00 €
Alaqueir salas e adaptación normas covid		200,00 €	1.000,00 €	1.000,00 €	1.000,00 €	2.128,00 €	2.144,00 €	7.472,00 €	104.014,00 €	23.058,00 €
Transporte Instrum e persoal		250,00 €	500,00 €	500,00 €	500,00 €	500,00 €	700,00 €	2.950,00 €	106.964,00 €	20.108,00 €
Viaxes Auditorios concerto		100,00 €	400,00 €	200,00 €	200,00 €	200,00 €	400,00 €	1.500,00 €	108.464,00 €	18.608,00 €
partituras e escaneos							700,00 €		2.700,00 €	111.164,00 €
vestoría							2.000,00 €		2.000,00 €	113.164,00 €
Publicidade	840,00 €	363,00 €	363,00 €	363,00 €	363,00 €	363,00 €	363,00 €	4.107,00 €	117.271,00 €	9.801,00 €
libro de ora, flores, detalles, etc		200,00 €	200,00 €	200,00 €	200,00 €	200,00 €	200,00 €	2.700,00 €	119.971,00 €	7.101,00 €
web e cartelería							200,00 €	1.564,00 €	1.564,00 €	5.537,00 €
Reportaxe fotográfico		272,00 €	272,00 €	272,00 €	272,00 €	272,00 €	272,00 €	1.632,00 €	123.167,00 €	3.905,00 €
Video concerto			1.000,00 €				1.000,00 €	2.000,00 €	125.167,00 €	1.905,00 €
SGAE e fra. AEOS							1.300,00 €	1.300,00 €	126.467,00 €	605,00 €
Seguro RC							200,00 €	200,00 €	126.667,00 €	405,00 €
Plan RRLL							405,00 €	405,00 €	127.072,00 €	0,00 €
Totales por concerto	3.856,44 €	12.796,36 €	26.712,74 €	16.348,22 €	13.746,36 €	13.438,13 €	27.099,31 €	13.074,44 €	127.072,00 €	

### 15(568).- APROBACIÓN INICIAL DO ESTUDO DE DETALLE DA U.A. HERNÁN CORTÉS. EXPTE. 5264/401.

Dáse conta do informe-proposta do 17/06/21, asinado pola técnica de Admón. Xeral da Oficina de Planeamento e Xestión, a arquitecta xefa de Barrios Históricos e o Xerente de Urbanismo, que di o seguinte:

Con data do 20.11.2020, a entidade mercantil "Meifus Inbest, SL", insería no Rexistro electrónico desta XMU, baixo o COD. SOL.: W496243-5243, impreso de solicitude ao que xunta documentación consistente en: escrito acreditando a lexitimación para impulsar o presente procedemento na súa condición xunto a outros da propiedade de máis do 50% da superficie do ámbito, proposta de delimitación da actuación conxunta e Estudo de detalle da U.A Hernán Cortés.

Á vista da documentación achegada, con data do 03.02.202 a arquitecta xefa de Barrios Históricos, emite informe técnico no que conclúe a necesidade da achega de documentación complementaria e aclaratoria.

O referido informe foi remitido a entidade promotora, mediante oficio do Xerente de Urbanismo do 04.02.2021 (Not. Núm. 1643/2021), ao abeiro do pautado no artigo 68 da Lei 39/2015, do 1 de outubro, do procedemento administrativo común das administracións públicas.

En cumprimento do requirido, con data do 23.02.2021, os solicitantes achegaban a través do rexistro electrónico do Concello de Vigo (COD. SOL.: W522424-735) diversa documentación consistente en: Escritura de adhesión, estudo de viabilidade, e Memoria de delimitación da actuación complementaria.

Elevada dita documentación a oficina de Barrios Históricos, con data do 04.03.2021 a arquitecta municipal xefa do servizo, emitía informe técnico, a cuxo íntegro contido nos remitimos, no que se reflicte que, para continuar a tramitación do Expediente de referencia e necesario que o solicitante, presente a Documentación necesaria aclaratoria. Dito informe foi remitido aos promotores da actuación mediante oficio do xerente de urbanismo de data 04.03.2021 (Not. Núm. 3116/2021) ao abeiro do previsto no artigo 82 da LPACAP.

En atención ao trámite conferido, con data do 18.03.2021, (COD. SOL.: W530252-9898) os peticionarios, achegan Estudo de Detalle reformado, suscrito polo Arquitecto D. José A. Comesaña Garcia, e visado polo COAG con data do 18.03.2021; Dita documentación foi informada técnica e xuridicamente, con data do 06.04.2021 pola arquitecta xefa de barrios históricos e con data do 16.04.2021 pola Técnica de Admon. Xeral do servizo de planeamento e xestión, nos que a modo de conclusión se alude a emenda/aclaración de diversas cuestións técnicas e xurídicas, polo que, a teor do neles reflectido, se lle deu traslado aos solicitantes mediante oficio do Xerente de urbanismo do 19.04.2021 (Not. Núm. 5421/2021), conferíndolles trámite de audiencia e vista no expediente.

Finalmente, con datas do 27 e 28 de abril de 2021, a entidade Meifus Inbest, SL, presenta no Rexistro electrónico do Concello de Vigo, (COD. SOL.: W543680-8637 e W555281-2397) a seguinte documentación: Addenda a proposta da Delimitación do ámbito de actuación conxunta da UA Hernán Cortes, Estudo de Detalle da Unidade de Actuación Hernán Cortes, documentación refundida que anula e substitúe a anteriormente presentada, de data marzo de 2021, asinado polo Arquitecto D. José A. Comesaña Garcia, e visado polo COAG con data do 18.03.2021.

Así as cousas, con data do 03.06.2021, a arquitecta municipal xefa do servizo de Barrios históricos, emite informe favorable, ao estudo de detalle achegado, do seguinte teor literal:

*"(...) Este Informe emítase en relación coa documentación presentada coas datas 20/11/2020, 18/3/2021 e 22/03/2021 por MEIFUS INBEST. SOCIEDAD LIMITADA e documentación refundida coa data 28/05/2021, presentada por D. José Antonio Comesaña Garcia, na que se solicita a tramitación dun ESTUDIO de DETALLE da Unidade de actuación Hernán Cortes, visado coa data 18/03/2021.*

*A solicitude ven acompañada:*

*- Dun Estudio de Detalle asinado polo Arquitecto D. José A. Comesaña García. A documentación a que fai referencia este Informe, consiste nunha Memoria Xustificativa, cinco anexos, oito planos de información, seis planos de proposta.*





## Concello de Vigo

*Segundo o artigo 80.1 da LSG e 194 do RLSG “Os estudos de Detalle poderán ser formulados polos Concellos, pola Administración Autonómica, por outros órganos competentes no ámbito urbanístico e polos particulares lexitimados para facelo”.*

### I- CONDICIÓNS URBANÍSTICAS

*O planeamento vixente na actualidade no Concello de Vigo é o Plan Xeral de Ordenación Urbana de Vigo, PXOU-93 nomeado “Expediente de Subsanción de deficiencias na adaptación do PXOU de Vigo de 1988 a LASGA (Lei 11/85, de 22 de agosto de adaptación do solo a Galicia), aprobado definitivamente por acordo do Consello da Xunta de Galicia do 29.04.1993, coas súas modificacións puntuais, e cuxa aprobación definitiva foi publicada no DOG núm 87 o día 10/05/1993 e a súa normativa foi publicada no BOP núm 133, o 14 de xullo de 1993, O vixente PXOU/93 clasifica o solo do ámbito da UA como solo urbano, incluído na delimitación da área remitida ao “Plan Especial de Edificios, Conxuntos e Elementos a Conservar” con aprobación definitiva polo Pleno do Excmo Axuntamento de data 25 de Outubro de 1990.*

*O vixente Plan Especial e Catálogo Complementario de Edificios, Conxuntos e Elementos a Conservar en Vigo (PEEC) contén entre as súas previsións once intervencións na cidade central, denominadas Unidades de Actuación.*

*O PEEC contén a ordenación detallada de todas as UA e establece os obxectivos a obter en cada unha de elas. O Anexo 3 fixa os criterios xerais e nas fichas de cada unidade se inclúen os obxectivos principais de cada unidade e a ordenación proposta.*

### II- INTERES PÚBLICO DA INTERVENCIÓN

*De acordo coa Memoria presentada:*

*“- La conveniencia de abordar la ejecución de la U.A Hernan Cortes resulta notoria. Se trata de un ámbito de la maior centralizade y cuxo estado actual contrasta negativamente con el contexto urbano no que se encontra, configurado, ademais de polas rúas María Berdiales e Hernan Cortes, pola próxima r/ Urzaiz que foi obxecto de recente reurbanización, a Avnda da Gran Vía, neste momento na fase de transformación do seu bulevar central, o pola actuación, xa finalizada, de cambio de usos e nova edificación no solar do antigo Colexio Cluny”.*

*- “En consecuencia, concorren as circunstancias que xustifican as iniciativas públicas e privadas precisas para levar a cabo e rematar esta actuación no centro da cidade, alcanzando os obxectivos previstos no PEEC (Crear unha praza de uso público de 800m2, tapar medianeiras, mellora das vivendas, dotacións de aparcamento)”.*

### III- CATEGORIZACIÓN DO SOLO URBANO

*O ámbito da UA Hernan Cortes está clasificado no expediente de “Subsanción de deficiencias da Adaptación do PXOU 1988 a Lei Galega 11/85” ( PXOU 93) de Vigo como solo urbano, e se inclúe dentro do ámbito dunha Unidade de Actuación (segan denominación do PEEC) Si ben, urbanisticamente, se considera como unha actuación asistemática no solo urbano consolidado. Neste senso a de terse en conta que, conforme o réxime previsto no apdo 2) da Disposición Transitoria primeira da Lei/2016 do Solo de Galicia (LSG):*

*“O Planeamento aprobado definitivamente con anterioridade á entrada en vigor desta lei e non adaptado a Lei 9/2002, do 30 de decembro, de ordenación urbanística e protección do medio rural de Galicia, conservará a súa vixencia ata a súa revisión ou adaptación a ela, consonte as seguintes regras:*

*a) Ao solo urbano que reúna as condicións establecidas no artigo 17 <sup>a)</sup> desta lei, aplicaráselle o disposto nela para o solo urbano consolidado”*

*Polo tanto, de acordo coa lexislación aplicable, a de partirse necesariamente da consideración deste solo como urbano consolidado, respectándose a ordenación establecida no PEEC, cuxa ficha ten a consideración de ordenación detallada. Así se indica no Informe elaborado polo Secretario da XMU (expediente 101153/421) de data 03/06/2020:*

*“O ámbito da U.A. Hernan Cortes, 1.780 m2, inserto na mais tupida malla urbana da cidade central, atópase integrado por terreos que reúnen a condición de soar, artigo 17 <sup>a)</sup> LSG, o ter todos eles acceso por vía pública pavimentada e servizos urbanos; Consecuencia diso, o solo urbano do ámbito ostenta a categoría de “consolidado” polo que lle é de aplicación o réxime disposto na LSG para tal categoría, Disposición Transitoria. Primeira 2.a).”*

*Citando no dito Informe como conclusións:*

*- “As condicións urbanísticas aplicables á U.A Hernan Cortes do PEEC correspóndese coas previstas na Ficha do PEEC; a súa execución require da previa aprobación dun Estudio de Detalle coas limitacións previstas no artigo 79.2 da LSG”.*

*- “O Estudio de Detalle determinará con precisión as aliñacións exteriores e interiores do ámbito e a ordenación dos volumes edificables, dous bloques”.*

*- “A presentación do Estudio de Detalle, conforme os artigos 80.1 da LSG (lexitimación para a súa formulación e 6.6.b) da mesma norma, require da súa aceptación polos propietarios que representen máis do 50% da superficie da U.A.”*

#### **IV- INICIATIVA DE PLANEAMENTO**

*O art 11.1.c) da LRRRUG, e segan o articulo 8.1 da TRLS, indican que a iniciativa para propoñer a ordenación das actuacións sobre o medio urbano, nos termos establecidos pola lexislación básica estatal (TRLs),pode corresponder as persoas físicas e xurídicas propietarias e titulares de dereitos reais.*

*Asímesmo no art 66 da LSG se indica que os plans de iniciativa particular, ademais das determinacións establecidas neste titulo , deberán: “b) Acreditar, no caso de plans elaborados por iniciativa particular, a aceptación polos propietarios ou propietarias que representen mais do 50% da superficie do ámbito de planeamento”.*

*Ditos propietarios, que promoven o Estudio de Detalle, representan actualmente o 68,40 % da superficie do solo do ámbito sobre o total de propietarios particulares (e o 51,47% da superficie do solo do ámbito incluíndo a superficie ocupada polo viario municipal existente).*

#### **V- CONVENIENCIA DA REDACCIÓN DUN ESTUDIO DE DETALLE- DOCUMENTACIÓN**



## Concello de Vigo

O Obxecto do Expediente consiste nun Estudio de Detalle que desenrola a Unidade de Actuación Hernán Cortes do vixente Plan Especial e Catalogo Complementario de Edificios, Conxuntos e Elementos a Conservar en Vigo, con obxecto de definir con precisión as aliñacións exteriores e interiores do ámbito así como a ordenación de volumes edificables para, tras a actuación de transformación urbanística, crear parcelas aptas para a edificación.

O art 79 da LSG (192 da RLSG) establece que en desenvolvemento dos Plans Xerais, plans parciais e plans especiais, poderán redactarse estudos de detalle cos seguintes obxectivos:

- a) Completar o reaxustar as aliñacións e as rasantes.
- b) Ordenar os volumes edificables.
- c) Concretar as condicións estéticas e de composición das edificacións complementarias de planeamento”.

Polo tanto o obxecto do presente Estudio de Detalle é acorde coas determinacións previstas na LSG para este tipo de instrumentos, desenvolve tanto O Plan Xeral de Ordenación Urbana como o PEEC a el, incorporado. Completando e reaxustando as aliñacións e rasantes e ordenando os volumes edificables.

O Estudio de Detalle contén a Documentación requirida no art 193 do RLSG no que se establece:

- a) Memoria xustificativa da conveniencia da súa redacción, e explicativa das solucións adoptadas e da súa adecuación ás previsións do plan que complementen, así como do cumprimento das esixencias legais e regulamentarias que lle sexan de aplicación.
- b) Planos de información da ordenación pormenorizada do ámbito afectado segundo o planeamento vixente.
- c) Planos de ordenación a escala adecuada e, como mínimo a 1/500, que expresen as determinacións que se completan modifican o reaxustan, con referencias precisas á nova ordenación e a súa relación coa anterior, e análise gráfica dos volumes ordenados, se é o caso, comprensivo do seu ámbito e do seu contorno.”

No cumprimento do citado art. O Estudio de Detalle contén a seguinte Documentación:

**MEMORIA XUSTIFICATIVA** incluíndo: Obxecto. Localización e ámbito de actuación. Situación urbanística. Estado actual. Xustificación da proposta. Ordenación proposta. Proposta de xestión urbanística. Incidencia sobre predios colindantes. Relación de fincas incluídas.

**ANEXOS:** Vixencia de planeamento. Reportaxe fotográfico. Fichas catastrais. Documentación titularidade de fincas. Declaración responsable.

**PLANOS DE INFORMACIÓN:** I-01 Situación segan PXOU93, I-02 Situación segun cartografía oficial. I-03 Ordenación segan Ficha do PEEC. I-04 Plano topográfico-Delimitación ámbito. I-05 Plano parcelario. I-06 Plano estado edificacións e usos existentes. I-07 Seccións e alzados actuais. I-08 Alzados contextualizados.

**PLANOS DE PROPOSTA:** P-01 Ordenación proposta. P-02 Aliñacións e rasantes. P-03 Alzados proposta. P-04 Seccións proposta. P-05 Alzados contextualizados. P-06 Imaxe final.

**VI- ORDENACIÓN PROPOSTA\_CESIÓN**

De acordo coa Memoria presentada, a ordenación proposta desenrola estritamente os obxectivos principais de ordenación establecidos na Ficha da U.A. Hernan Cortes:

- Ordenar a zona
- Crear unha praza de cerca de 800m<sup>2</sup> na confluencia das rúas Hernan Cortes e Maria Berdiales.
- Conectar a praza coa rúa Simón Bolivar de forma peonil.
- Tapar medianeiras existentes.
- Proporcionar novas e mellores vivendas na zona.
- Crear unha zona comercial e de aparcamentos baixo a praza cuxa cota será o encontro entre as rúas Hernán Cortes e Maria Berdiales.

De acordo coa Memoria presentada: "Tratase da parcelación e ordenación dun moi reducido ámbito (1780,00 m<sup>2</sup>) que ten como fin establecer unha racionalidade urbanística no sentido de substituír, as na súa maior parte degradadas e baleiras, edificacións existentes (actuación edificadora) por dous bloques separados de oito alturas o que nin sequera supoñe un incremento substancial da edificabilidade existente. O obxectivo expreso do PEEC na U.A. segundo sinala a Ficha, é ordenar a zona (cidade central), xerar un uso residencial de novas e mellores vivendas (63) e crear, mediante obras complementarias de urbanización de escasa entidade, un espazo público de 780,00 m<sup>2</sup> para a súa conexión peonil coa rúa Simón Bolivar, todo iso outorgará maior calidade urbanística o ámbito e a súa contorna mais inmediata".

A superficie do ámbito delimitado se reduce de 1780 m<sup>2</sup> a 1760,65 m<sup>2</sup> (aproximadamente un 2%), no relativo a superficie da praza, se plántease unha superficie de praza de uso público de 817,30m<sup>2</sup>, superior aos 800m<sup>2</sup> da Ficha. En canto a edificabilidade tomando como base a superficie delimitada final (1760,65 m<sup>2</sup>) aplicando o coeficiente reducido (4,49438 m<sup>2</sup> c/ m<sup>2</sup> s) da como resultado unha edificabilidade sobre rasante de 7.913,03 m<sup>2</sup> c, inferior o parámetro indicado na ficha (8000 m<sup>2</sup> c).

No se destinará edificabilidade lucrativa baixo a rasante da praza de uso público, o único uso previsto será o de garaxe aparcamento.

A Praza Pública estará formada por 435,62 m<sup>2</sup> de superficie de dominio e uso público e 381,62 m<sup>2</sup> de superficie de cesión de uso público de superficie.

No solo e subsolo de dominio e uso público non esta previsto ningún tipo de uso e edificabilidade.

Baixo a rasante das zonas de cesión de uso publico de superficie, o único uso previsto será o de garaxe- aparcamento.

Os dous sólidos proxectados se plantexan de modo que tapan as actuais medianeiras (ata as alturas máximas que permite o PEEC) que presentan os edificios colindantes co ámbito (Hernan Cortes e Dr Carlos Colmeiro Laforet 5 e o solido1; e Dr Carlos Colmeiro Laforet 8 e o solido2).

A ordenación evita a formación de novas medianeiras rebaixando a 1 altura a zona de contacto do sólido 1 co edificio Dr Carlos Colmeiro Laforet 5 (das 8 máximas admisibles); e a 5 alturas a zona de contacto do sólido 2 co edificio Dr Carlos Colmeiro Laforet 8 (das 8 máximas admisibles).



## Concello de Vigo

*Entre o sólido 2 e o edificio colindante no fronte de Dr Carlos Colmeiro Laforet hai tres alturas no fronte a rúa. Se plantexa, pois, o tapado de dita medianeira segan o criterio estrito de dita ordenanza, sen que dito reaxuste supoña en ningún caso aumento da edificabilidade do ámbito según os parámetros da ficha.*

*De acordo coa Memoria do Estudio de Detalle presentada: "Por todo o exposto, co Estudio de Detalle proposto, a incidencia sobre os predios colindantes se considera positiva pois respecta as luces e ocos existentes nos actuais inmobles colindantes, cubrindo as medianeiras vistas existentes co que se mellora a imaxe urbana"*

### VII- ESTUDIO DE DETALLE- LIMITACIÓNS

*De acordo co art 79 da Leí 2/2016 do Solo de Galicia, O Estudio de Detalle non propón:"*

- a)-Alterar o destino urbanístico do solo.*
- b) Incrementar o aproveitamento urbanístico.*
- c) Reducir as superficies destinadas a viais , espazos libres ou dotacións públicas.*
- d) Prever a apertura de vías de uso público que non estean previamente recollidas no plan que desenvolvan o completen.*
- e) Aumentar a ocupación do solo, as alturas máximas edificables ou a intensidade de uso.*
- f) Parcelar o solo.*
- g) Non ter en conta ou infrinxir as demais limitacións que lles impoña o correspondente plan.*
- h) Establecer novos usos e ordenanzas.*

### VIII- TRAMITACIÓN

*De acordo co Art 80 da Leí 2/2016 do Solo de Galicia, o Estudio de Detalle é formulado polos particulares lexitimados para facelo, e a súa tramitación esta contendida no dito art.*

#### *a- Informes previos*

*Segundo o art 6.2 da Lei 21/2013 serán obxecto dunha avaliación ambiental estratéxica simplificada os plans e programas de reducida extensión que se adopten por unha Administración pública e cuxa elaboración e aprobación veña esixida por unha disposición legal.*

*En canto a innecesariedade de someter os Estudos de Detalle a avaliación ambiental estratéxica se pronuncia a propia Consellería de Medio Ambiente, Territorio e Vivenda na súa paxina Web, na que se indica expresamente que: " Os estudos de detalle aos que fai referencia o artigo 79 da Leí 2/2016 non se someten a avaliación ambiental estratéxica".*

#### *b- Aprobación inicial- Documentación actual*

*De acordo co art 194.2 do RLSG: "Os estudos de Detalle serán aprobados inicialmente polo órgano municipal competente e sometidos a información pública polo prazo mínimo dun mes mediante anuncio que se publicará no Diario Oficial de Galicia e nun dos xornais de maior difusión na provincia. Así mesmo, notificaráselles individualmente a todas as persoas titulares catastrais dos terreos afectados. De ser o caso, solicitaranse os informes sectoriais perceptivos (Artigo 80.2 da LSG).*

*O ámbito da U.A. Hernan Cortes esta situada a menos de 20m dos edificios situados na R/ M<sup>a</sup>*

*Berdiales Nº 27 e 29 catalogados co grao de protección Ambiental, de acordo cos art da Lei 5/2016, do 4 de maio de Patrimonio Cultural de Galicia:*

*- Art 38 contornos de protección: c) As parcelas, edificios e espazos públicos situados a unha distancia inferior a 50 metros no caso de bens inmobles declarados de interese cultural e a 20 metros no caso de bens catalogados.*

*- Art 39 Autorizacións: "As intervencións que se pretendan realizar en bens de interese cultural ou catalogados, así como, de ser o caso, no seu contorno de protección ou na súa zona de amortecemento, terá que ser autorizados pola consellería competente en materia de patrimonio cultural, coas excepcións que se establecen nesta lei".*

*Por outra banda na Instrución Nº 1/2021 da Xerencia de Urbanismo sobre os contornos de protección dos elementos catalogados Expte 1066/400 se indica: "Elementos, Catalogados no ámbito de planes especiais de protección vixentes: Os contornos que, no seu caso estableza, o Plan Especial en cuxa delimitación se atopen e sen que sexan de aplicación os que, con carácter subsidiario, establézanse na Lei 5/2016 do Patrimonio Cultural de Galicia". O PEEC non establece contornos de protección dos elementos catalogados.*

*Durante o tramite de Exposición o público se solicitara Informe do Departamento de Trafico do Concello sobre as condicións da praza e o acceso rodado, e así mesmo sobre as condicións de ocupación de subsolo, coa posibilidade de introdución de modificacións no tratamento de dito espazo.*

*c- Documento para aprobación definitiva.*

*De acordo co art 194.2 do RLSG: "A vista do resultado da información pública, o órgano municipal aprobaraos definitivamente, coas modificacións que resulten pertinentes"(artigo 80.2 da LSG). Así mesmo no dito art. Se indica: "Os prazos para a súa aprobación definitiva será os establecidos no artigo 76 da Lei 2/2016, do 10 de febreiro, e artigo 187 deste regulamento" (artigo 80.2 da LSG)(...)"*

## FUNDAMENTOS LEGAIS OU VALORACIÓN XURÍDICA

### I.- Normativa examinada

- Rdlx. 7/2015, do 30 de outubro, polo que se aproba o texto refundido da Lei de Solo e Rehabilitación urbana (TRLSRU),
- Lei 2/2016, do 10 de febreiro, do Solo de Galicia (LSG),
- Decreto 143/2016, do 22 de setembro, polo que se aproba o Regulamento da Lei 2/2016, do 10 de febreiro, do Solo de Galicia (RLSG), e a súas modificacións
- Lei 21/2013, do 9 de decembro, de avaliación ambiental,
- Lei 1/2019, do 22 de abril, de Rehabilitación, rexeneración e renovación urbana de Galicia,
- PXOU93, Expediente de subsanación de deficiencias na adaptación do PXOU de Vigo de 1988 á LASGA (Lei 11/85, de 22 de agosto de adaptación do solo a Galicia. A aprobación definitiva de dito PXOU 1993 foi publicada no DOG núm 87 o día 10/05/1993 e a súa normativa foi publicada no B.O.P 133, o 14 de xullo de 1993,
- Plan Especial de Edificios, Conxuntos e Elementos a Conservar, (PEEC) aprobado definitivamente polo Pleno do Concello de Vigo con data 25 de Outubro de 1990,



## Concello de Vigo

- LRBRL (L.7/1985, do 2 de abril, Reguladora das Bases de Réxime local),
- LPACAP (L.39/2015, do 1 de outubro, do procedemento administrativo común das administracións públicas),
- Estatutos da Xerencia Municipal de Urbanismo (A.D. Pleno 29.07.1996, BOP 04.09.1996; modificación: versión consolidada A.D. Pleno 20.10.2000, BOP 06.11.2000),
- O resto de disposicións que poidan afectar,

### II.- Previsións do Planeamento de aplicación

O planeamento vixente na actualidade no Concello de Vigo é o Plan Xeral de Ordenación Urbana de Vigo, PXOU-93 nomeado “ Expediente de Subsanación de deficiencias na adaptación do PXOU de Vigo de 1988 a LASGA ( Lei 11/85, de 22 de agosto de adaptación do solo a Galicia), aprobado definitivamente por acordo do Consello da Xunta de Galicia do 29.04.1993, coas súas modificacións puntuais, e cuxa aprobación definitiva foi publicada no DOG núm. 87 o 10.05.1993 e a súa normativa foi publicada no BOP núm 133, do 14 de xullo de 1993.

O vixente PXOU/93 clasifica o solo do ámbito da UA Hernán Cortés como solo urbano, incluído na delimitación da área remitida ao “Plan Especial de Edificios, Conxuntos e Elementos a Conservar”, aprobado definitivamente polo Pleno do Concello de Vigo con data 25 de Outubro de 1990.

Compre indicar que de conformidade co previsto na Disposición Transitoria primeira da Lei 2/2016, do 10 de febreiro, do solo de Galicia, configúrase como unha actuación asistemática en solo urbano consolidado.

O vixente Plan Especial e Catálogo Complementario de Edificios, Conxuntos e Elementos a Conservar en Vigo (PEEC) contén entre as súas previsións dita intervención, nomeada UA Hernán Cortes, emprazada na cidade central, fixando o Anexo 3 e a súa correspondente ficha os obxectivos xerais a obter e a ordenación proposta.

### III.- Os Estudos de Detalle na LSG e no RLSG

Tanto a Lei 2/2016, de 10 de febreiro, do solo de Galicia (en diante LSG),- artigos 79 e 80,- e en similares termos o Decreto 143/2016, do 22 de setembro, polo que se aproba o Regulamento da Lei 2/2016, do solo de Galicia, nos seus artigos 192 e seguintes-, regulan, entre os instrumentos de planeamento urbanístico, os estudos de detalle, que se poden redactar, en desenvolvemento dos plans xerais, parciais e especiais, coa finalidade, exclusivamente, de completar ou reaxustar as aliñacións e as rasantes, ordenar os volumes edificables, así coma concretar as condicións estéticas e de composición da edificación complementarias do planeamento, mantendo as súas determinacións.

Estes instrumentos de planeamento en ningún caso poderán alterar o destino urbanístico do solo, incrementar o aproveitamento urbanístico, reducir as superficies destinadas a viais, espazos libres ou dotacións públicas, prever a apertura de vías de uso público que non estean previamente recollidas no plan que desenvolvan ou completen, aumentar a ocupación do solo, as alturas máximas edificables ou a intensidade de uso, parcelar o solo, descoñecer ou infrinxir as demais limitacións que lles impoña o correspondente plan nin

establecer novos usos e ordenanzas.

En definitiva, os Estudos de Detalle veñen limitados, pola imposibilidade de modificar as determinacións fundamentais do Plan xeral, incluídas a altura e o número de plantas construíbles, a redución de espazos destinados a viais, a redución do volume e altura edificables, a modificación dos coeficientes de edificabilidade e distancias ás extremas nin tampouco alterar o aproveitamento establecido polo Plan xeral.

#### IV.- Ámbito, obxecto e alcance do Estudo de Detalle

O Estudo de Detalle que nos ocupa ten por obxecto desenvolver a UA Hernán Cortés do vixente PEEC do Concello de Vigo, definindo con precisión as aliñacións exteriores e interiores do ámbito así como a ordenación de volumes edificables.

En concreto, desenvolve estritamente os obxectivos principais de ordenación que establece a Ficha da U.A Hernan Cortés, do xeito e co resultado que se indica na Memoria presentada, e así o reflicte a arquitecta xefa de barrios históricos no seu informe de 03.06.2021, reproducido integramente nas alíneas precedentes.

O Ámbito e Obxecto do presente instrumento, se recolle polo miúdo na Memoria xustificativa (punto 1 e 2) do documento refundido presentado aos efectos da súa aprobación inicial, correspondéndose co definido como Unidade de actuación Hernán Cortés no PEEC 1991 de Vigo, acadando unha superficie de 1.760,65 m<sup>2</sup> segundo recente medición, delimitado polo norte, pola rúa María Berdiales, na fronte dos edificios nº 26,28, e 30; polo Sur, a edificación nº 26 da rúa Hernan Cortés; polo Este, pola rúa Hernán Cortés, na fronte dos edificios nº 12, 14, 16, 18, 20, 22 e 24 desta; e polo Oeste, as edificacións que dan fronte a rúa Doctor Carlos Colmeiro Laforet 5 e 8.

A delimitación proposta, se reflicte no apartado 5.3 da nomeada Memoria xustificativa, do seguinte xeito:

*“(...) Según la ficha incluida en la UA Hernán Cortés, la superficie del ámbito asciende a 1.780 m<sup>2</sup>. Tras la medición topográfica, el ámbito delimitado por la Ficha del PEEC resulta tener 1.799,30 m<sup>2</sup>. No obstante, tal y como se ha señalado en apartado anterior, ha de excluirse del ámbito la parte de la denominada parcela A que está dentro de la UA Simón Bolívar. Dicha superficie asciende a 42,30 m<sup>2</sup>.*

*Por otra parte, la delimitación precisa de la parcela con frente a la rúa Dr. Carlos Colmeiro Laforet 4 supone incluir 3,65 m<sup>2</sup> más de ámbito. Como resultado de todo ello, y tras la medición topográfica pormenorizada del ámbito y su ajuste, éste resulta tener un total de MIL SETECIENTOS SESENTA METROS CON SESENTA Y CINCO DECÍMETROS CUADRADOS (1.760,65 m<sup>2</sup>)*





Concello de Vigo



- 1.799,30m<sup>2</sup> / ÁMBITO REAL SEGÚN FICHA UA HERNÁN CORTÉS
- 3,65m<sup>2</sup> / SUPERFICIE AUMENTADA
- 42,30m<sup>2</sup> / SUPERFICIE RESTADA
- 1.760,65m<sup>2</sup> / ÁMBITO ADAPTADO POR REGULARIZACIÓN DE PARCELAS

A teor do exposto, o presente Estudo de Detalle cumpre co establecido no artigo 79 da LSG, así como nos artigos 192 e 193 do RLSG.

#### V.- Documentación do Estudo de Detalle

O Decreto 143/2016, do 22 de setembro, polo que se aproba o Regulamento da Lei 2/2016, do 10 de febreiro, do solo de Galicia, adica os artigos 192, 193 e 194 a regular os Estudos de Detalle.

De forma taxativa o artigo 192, establece os documentos que deberán conter os Estudos de Detalle, do seguinte xeito:

- Memoria xustificativa da conveniencia da súa redacción e explicativa das solucións adoptadas e da súa adecuación ás previsións do plan que complementen, así como do cumprimento das exixencias legais e regulamentarias que lles sexan de aplicación.
- Cando se modifique a disposición de volumes efectuarase un estudo comparativo da superficie edificable resultante por aplicación das determinacións previstas no plan e das que se obteñen no estudo de detalle, xustificando o cumprimento do disposto no punto 2 do artigo anterior deste regulamento.
- Planos de información da ordenación pormenorizada do ámbito afectado segundo o planeamento vixente.
- Planos a escala adecuada e, como mínimo, 1:500, que expresen as determinacións que se completan, modifican ou reaxustan, con referencias precisas á nova ordenación e á súa relación coa anterior e análise gráfica dos volumes ordenados, se é o caso, comprensivo do seu ámbito e do seu contorno.

Revisada a documentación achegada, e tal e como indica o informe técnico incorporado ao expediente de 03.06.2021, a mesma cumpre cos requisitos documentais relacionados no parágrafo anterior e conta cunha copia do seu contido, en soporte dixital, incorporada ao procedemento. Asemade, observa as limitacións anteriormente referidas, que pautan o alcance dos estudos de detalle

#### VI.- Formulación e aprobación dos Estudos de Detalle

Os estudos de detalle poderán ser formulados polos Concellos, pola administración autonómica, por outros órganos competentes no eido urbanístico e polos particulares lexitimados para facelo (art. 80.1 LSG e 194.1 RLSG); Neste suposto os particulares que o formulan representan mais do 50 % da propiedade do eido, concretamente o 69,01% da superficie do solo do ámbito, tal e como manifestan na Memoria xustificativa e documentación xustificativa xuntada á mesma, e de cuxa veracidade responden.

Serán aprobados inicialmente polo órgano municipal competente e sometidos despois a información pública, durante un prazo mínimo de un (1) mes (art. 80.2 da LSG e 194.2 RLSG), mediante anuncio que se inserirá no “Diario Oficial de Galicia” e nun dos xornais de maior difusión da provincia, ademais de na sede electrónica do Concello, ao abeiro do disposto na lexislación de réxime xurídico do sector público e na de transparencia, acceso á información e bo goberno.

O RLSG, no seu art. 194.2, establece, que dita aprobación inicial será obxecto de notificación individualizada a todos os titulares catastrais dos terreos afectados, que poderán amosar a súa conformidade ao documento inicialmente aprobado ou presentar as alegacións que estimen procedentes na defensa dos seus dereitos; De ser o caso, solicitaranse os informes sectoriais que resulten preceptivos.

#### VII.- Da Proposta da Delimitación do Ámbito de actuación conxunta e do Sistema de Xestión

Con data do 27.05.2019, os promotores achegan unha Addenda para a súa unión ao



## Concello de Vigo

expediente de razón, adicada a proposta de delimitación do ámbito- Ámbito de actuación en solo urbano-, así como ao sistema de xestión, ao abeiro do previsto na Lei 2/2019, do 22 de abril, de Rehabilitación, rexeneración e renovación urbana (en diante LRRRU) en coherencia co marco xurídico estatal previsto no TRLS 7/2015.

Deste xeito, delimítase un ámbito de actuación no medio urbano, de conformidade coa precitada LRRRU, resultando un mecanismo áxil que permite garantir o cumprimento das obrigacións de edificación, conservación e rehabilitación dos inmobles, axustado á normativa básica estatal e completando a regulación da lexislación do solo de Galicia.

Pola súa banda, e no que atinxe ao sistema de xestión, materializarase no seu iter procedimental oportuno, conforme aos principios de proporcionalidade e eficiencia, e consonte ao establecido nos artigos 11,12 e 13 en relación co artigo 19.2 da nomeada LRRRU.

### VIII.- Aprobación inicial

A aprobación inicial ten un carácter de trámite unanimemente recoñecido pola doutrina e xurisprudencia, se ben este é esencial en canto que inicia o procedemento e, amais, no sentido de que a súa omisión, ou incluso incorrecto cumprimento, provocan un vicio determinante da anulabilidade do procedemento (art. 48 da Lei 39/2015, de 1 de outubro, do procedemento administrativo común das administracións públicas). Asemade, este acto de aprobación inicial implica unha toma de posición, sequera de carácter inicial, respecto dunha determinada realidade urbanística e a súa normativa.

### IX.- Órgano competente

O art. 127.1.d) da Lei 7/1985, de 2 de abril, na redacción conferida pola Lei 57/2003, de 16 de decembro, de medidas para a modernización do goberno local atribúe á Xunta de Goberno Local a aprobación dos instrumentos de planeamento de desenvolvemento do planeamento xeral non expresamente atribuídas ó Pleno, de tal xeito que a aprobación inicial dos Estudos de Detalle atribúese á Xunta de Goberno Local.

Atendendo ao exposto, e de conformidade co informe emitido pola arquitecta municipal xefa do servizo de Barrios históricos de data 03.06.2021, que se incorpora e lle serve de motivación a presente, consonte ao establecido no artigo 88.6 da Lei 39/2015, do 1 de outubro, do procedemento administrativo común das administracións públicas, propónse á Xunta de Goberno Local, se o estima procedente e previo sometemento do asunto ao Consello da XMU, a adopción do seguinte ACORDO

PRIMEIRO.- Prestar aprobación inicial ao Estudo de Detalle formulado, mediante iniciativa particular, por Don Isaac Álvarez García e outros, co obxecto de definir con precisión as aliñacións exteriores e interiores así como a reordenación de volumes edificables, (dous bloques) no ámbito da UA Hernán Cortés, acadando así os obxectivos do PEEC, instrumento urbanístico redactado polo arquitecto don José A. Comesaña García, de data marzo de 2021, e visado polo COAG con data do 18.03.2021, documento refundido inserido no Rexistro electrónico desta XMU con data do 28 de abril de 2021 (COD. W555281-2397) e no mesmo acto proceder a delimitación deste ámbito de actuación no medio urbano, de conformidade co previsto na Lei 1/2019, do 22 de abril, de rehabilitación, rexeneración e

renovación urbana, dotando a administración dun mecanismo áxil, que permitirá garantir o cumprimento das obrigacións de edificación, conservación e rehabilitación dos inmobles, axustado á normativa básica estatal e completando a regulación da lexislación do solo de Galicia.

SEGUNDO.- Someter o instrumento inicialmente aprobado a información pública polo prazo de un (1) mes, mediante a inserción de senllos anuncios, por conta dos promotores, que se publicarán no Diario Oficial de Galicia, nun dos xornais de maior difusión da provincia, no Portal de Transparencia e na sede electrónica do Concello de Vigo, con notificación individualizada aos titulares catastrais dos terreos afectados. Durante o mesmo tempo no que se realiza o trámite de información pública, solicitaranse das administracións públicas competentes os informes sectoriais e as consultas que resulten preceptivos.

TERCEIRO.- Remitir certificación do presente acordo xunto co instrumento urbanístico inicialmente aprobado, debidamente dilixenciado, á Subdirección General de Aeropuertos y Navegación Aérea, da Dirección General de Aviación Civil, toda vez que o presente Estudo de Detalle atópase abranguido no eido das servidumes aeronáuticas establecidas no Plan Director do Aeroporto de Vigo, para que procedan a emitir, de ser necesario, o informe previsto na Disposición Adicional 2ª do Real Decreto 2591/1998, do 4 de decembro, de Ordenación dos Aeroportos de Interese Xeral e a súa Zona de Servizo, en relación co artigo 29.2 do Decreto 584/1972, do 24 de febreiro, de servidumes aeronáuticas.

Non obstante, o presente informe proposta non é vinculante e o órgano competente decidirá co seu superior criterio o que estime conveniente.”

Con data 22/06/21, o Consello de Xerencia de Urbanismo acordou: “ elevar o presente expediente á Xunta de Goberno Local para a súa resolución”.

### **ACORDO**

A Xunta de Goberno local aproba a proposta contida no precedente informe.

### **ASUNTOS FORA DA ORDE DO DIA**

A Xunta de Goberno Local, co quorum regulamentario, acorda declarar de urxencia os asuntos seguintes, de conformidade co artº. 51 do Texto Refundido das disposicións legais vixentes en materia de réxime local, aprobado por Decreto lexislativo 781/1986 de 18 de abril.

- .- Interposición de reclamación económico-administrativa contra a Resolución da directora da Axencia Tributaria de Galicia, de 1 de xuño de 2021, ditada no procedemento de compensación de débedas da Axencia Tributaria Comp/ 605. Expte. 885/441.

Antes do tratamento de ditos asuntos para a súa aprobación (no seu caso, fora da orde do día) pola Secretaría do Goberno Local recóllese declaración expresa dos membros da Xunta de Goberno Local presentes na sesión de non incorrer en posible



**Concello de Vigo**

conflicto de intereses, nos termos establecidos no modelo aprobado para a Xunta de Goberno Local por Resolución da Concellería Delegada de Xestión Municipal de data 24.02.2021, e de conformidade co Plan de Integridade na Contratación, aprobado pola Xunta de Goberno Local en data 12.12.2020, e o seu Desenvolvemento Operativo aprobado por resolución da Concellería Delegada de Xestión Municipal de data 17.12.2019.

**16(569).- INTERPOSICIÓN DE RECLAMACIÓN ECONÓMICO-ADMINISTRATIVA CONTRA A RESOLUCIÓN DA DIRECTORA DA AXENCIA TRIBUTARIA DE GALICIA, DE 1 DE XUÑO DE 2021, DITADA NO PROCEDIMENTO DE COMPENSACIÓN DE DÉBEDAS DA AXENCIA TRIBUTARIA COMP/605. EXPTE. 885/441.**

A Xunta de Goberno Local, co quorum regulamentario, acorda declara-la urxencia do asunto de referencia por estar fóra da orde do día, de conformidade coa xustificación que consta no expediente aportada polo servizo correspondente.

Dáse conta do informe-proposta de data 30/06/2021, asinado polo xefe do Servizo Xurídico de Servizos Xerais, o concelleiro-delegado de Área e a titular de Asesoría Xurídica, que di o seguinte:

**ANTECEDENTES DE FEITO**

**1º.-** Con data 1 de xuño de 2021 tivo entrada no Rexistro Xeral deste Concello de Vigo resolución da directora da Axencia Tributaria de Galicia, de 1 de xuño de 2021, ditada no procedemento de compensación de débedas da Axencia Tributaria COMP/605, pola que resolve compensar a cantidade reclamada pola Consellería de Sanidade —884.455,26 euros—, en concepto de danos e perdas derivados dun pretendido incumprimento do convenio para a construción do Hospital Álvaro Cunqueiro, polas obras de acometida eléctrica cos pagos que correspondan a transferencias destinadas ao concello de Vigo, salvo as procedentes a súa participación en tributos do Estado.

**2º.-** Que dita resolución considérase contraria a Dereito polas razóns que seguidamente se expoñen, recollidas en acordos precedentes dese órgano, non aceptadas pola Axencia Tributaria de Galicia na devandita resolución: (i) porque a natureza do Convenio Marco é a dun protocolo xeral de intencións e non a dun convenio xerador de obrigas xurídicas esixibles; protocolo xeral de intencións que tiña que ser desenvolvido a través de concretos convenios obrigatorios que non chegaron á asinarse; (ii) porque declaracións de intencións que o Convenio Marco contiña canto á cooperación entre a Administración autonómica e a local para a construción do novo hospital de Vigo foron modificadas, desprazadas e substituídas polas previsións do Plan Xeral de Vigo, aprobado en 2008, que, con perfecto coñecemento e aprobación da Administración autonómica, atribuíu a esta —a Administración autonómica— a execución da infraestrutura eléctrica a que se refire este primeiro requirimento, cuxas determinacións neste punto, e, no que aquí importa —a obriga da Xunta de Galicia de urbanizar o ámbito— se recollen tamén no proxecto sectorial de incidencia supramunicipal, aprobado pola xunta de Galicia, para a execución da infraestrutura sanitaria que nos ocupa; (iii) porque o acordo municipal que rexeitou o requirimento autonómico de execución da infraestrutura eléctrica, cuxo pago se reclama pola Xunta de Galicia non foi impugnado, devindo, daquela, firme e consentido (iv) porque cando se trata de litixios entre administracións públicas

e as dúas Administracións actúan revestidas de poder público, non existe privilexio de autotutela nin ningunha outra potestade equivalente que permita a unha Administración impoñerse fronte a outra ao marxe dos Tribunais da orde contencioso-administrativa; (v) porque a declaración da Administración autonómica, de 16 de abril de 2013, optando pola resolución do convenio en base ao pretendido incumprimento municipal e anunciando a reclamación dos danos e perdas derivados desta, foi igualmente rexeitada polo Concello de Vigo, en base ás consideracións que preceden por acordo definitivo, que notificado á Administración autonómica, tampouco foi impugnada ante a xurisdición contencioso-administrativa polo que a mesma deveu firme e consentida; (vi) porque, o requirimento, de 8 de abril de 2016, da Directora Xeral de Recursos Económicos do Servizo Galego de Saúde, rexistrado de entrada no Concello o 12 de abril no que reclama o reembolso do custe da infraestrutura eléctrica, foi, igualmente, rexeitado por falta de causa, de título que lexitimase a súa esixencia: non existindo obriga municipal de efectuar a repetida infraestrutura eléctrica non cabe esixir nin danos e perdas polo incumprimento dunha inexistente obriga, nin, tampouco, o seu cumprimento por equivalente económico. O requirimento é nulo de pleno dereito por carecer de causa, isto é dos requisitos esenciais para a adquisición do dereito que se reclama, do título xurídico que ampare a reclamación (artigos 62.1.f LRXPA e 47.1.e LPACAP) (vii) porque esta resolución da Directora Xeral de Recursos Económicos do Servizo Galego de Saúde, de 8 de abril de 2016 é tamén nula de pleno dereito por prescindencia total de procedemento, toda vez que no requirimento autonómico, de 17 de abril de 2013, a Xunta de Galicia manifesta que opta pola resolución do convenio polo pretendido incumprimento municipal e que a resolución do convenio dará lugar a indemnización polo concello de Vigo dos danos e perdas causadas, que será esixida pola Administración autonómica de acordo co procedemento legalmente establecido, sendo así que a cantidade reclamada nesta resolución non é o resultado de ningún procedemento administrativo para a determinación de danos e perdas, no que se teña dado audiencia ao Concello de Vigo, como interesada no procedemento.

**3º.-** Sen prexuízo de que esta Administración municipal ven sostendo que estamos ante un litixio entre dúas administracións públicas, entre as que non cabe a interposición de recursos administrativos e cuxa resolución pasaba necesariamente pola interposición de recurso contencioso-administrativo por parte da Xunta de Galicia contra as decisións municipais contrarias aos requirimentos desta e oportunamente comunicadas a Administración autonómica, a fin de evitar a posibilidade dunha eventual estimación xurisdicional da falta de esgotamento por parte da Administración municipal da vía administrativa ante a Xunta de Galicia, considérase oportuno, por cautela procesual, a interposición da presente reclamación económico administrativa.

**4º.-** Como queira que o feito de figurar o concello de Vigo como debedor da Xunta de Galicia no soporte informático de debedores desta —Oficina Virtual Tributaria da Xunta de Galicia— provoca importantes prexuízos económicos a esta Administración municipal, non obstante reclamar o concello de Vigo a nulidade da compensación que se propón impugnar, **non se propón solicitar a suspensión** da mesma, senón, dado o carácter executivo da resolución de compensación recorrida, proponse instar a súa execución e a retirada do concello de Vigo do Rexistro Informático de debedores da Xunta de Galicia —Oficina Virtual Tributaria da Xunta de Galicia—; isto, a resultas da resolución firme que recaia na vía administrativa e, eventualmente, na xurisdicional, respecto da compensación reclamada.



**Concello de Vigo**

Polo exposto, propónse a Xunta de Goberno Local, no exercicio das competencias que lle atribúe o artigo 127.1. j) LRBRL a adopción do seguinte

#### ACORDO

**Primeiro.-** Interpoñer reclamación económica administrativa ante a Xunta Superior de Facenda da Comunidade Autónoma de Galicia contra a resolución da directora da Axencia Tributaria de Galicia, de 1 de xuño de 2021, ditada no procedemento de compensación de débedas da Axencia Tributaria COMP/605, pola que resolve compensar a cantidade reclamada pola Consellería de Sanidade —884.455,26 euros—, en concepto de danos e perdas derivados dun pretendido incumprimento do convenio para a construción do Hospital Álvaro Cunqueiro, polas obras de acometida eléctrica cos pagos que correspondan a transferencias destinadas ao concello de Vigo, salvo as procedentes a súa participación en tributos do Estado.

**Segundo.-** Como queira que o feito de figurar o concello de Vigo como debedor da Xunta de Galicia no soporte informático de debedores desta —Oficina Virtual Tributaria da Xunta de Galicia— provoca importantes prexuízos económicos a esta Administración municipal, non obstante reclamar o concello de Vigo a nulidade da compensación recorrida, non se solicitará a suspensión da mesma, senón, dado o carácter executivo da resolución de compensación impugnada, instarase a súa execución e a retirada do concello de Vigo do Rexistro Informático de debedores da Xunta de Galicia —Oficina Virtual Tributaria da Xunta de Galicia—; isto, sen prexuízo da reclamación municipal e da resolución firme que recaia na vía administrativa e, eventualmente, na xurisdiccional, respecto da compensación contra a que se reclama.

#### **Acordo**

A Xunta de Goberno local aproba a proposta contida no precedente informe.

#### **17(570).- ROGOS E PREGUNTAS.**

Non houbo ningunha intervención neste punto.

E sen ter máis asuntos que tratar, o Sr. Presidente rematou a sesión ás nove horas e dez minutos. Como secretaria dou fe.

ME.

A CONCELLEIRA-SECRETARIA DA XUNTA DE GOBERNO LOCAL,  
Yolanda Aguiar Castro.

O ALCALDE  
Abel Caballero Álvarez