



**CONCELLO DE VIGO**

Expte. 1828/1102

**ACTA DA XUNTA DE GOBERNO LOCAL  
Sesión do 24 de XANEIRO de 2025**

**ASISTENTES:**

**Membros :**

D. Abel Caballero Álvarez  
D<sup>a</sup> M<sup>a</sup> Carmen Silva Rego  
D. Francisco Javier Pardo Espiñeira  
D<sup>a</sup> Elena Espinosa Mangana  
D<sup>a</sup> M<sup>a</sup> José Caride Estévez  
D<sup>a</sup>. Ana M.<sup>a</sup> Mejías Sacaluga  
D. Angel Rivas González  
D. Jaime Aneiros Pereira  
D<sup>a</sup> Yolanda Aguiar Castro  
D<sup>a</sup> Patricia Rodríguez Calviño

Na Casa do Concello de Vigo, ás dez horas do día vinte e catro de xaneiro de dous mil vinte e cinco e baixo a presidencia do Excmo. Sr. alcalde, Sr. Caballero Álvarez, coa asistencia dos concelleiros/as anteriormente citados, actuando como Secretaria a concelleira, Sra. Rodríguez Calviño, constitúese a Xunta de Goberno Local desta Corporación co obxecto de realizar sesión ORDINARIA de acordo coa orde do día remitida a tódolos membros coa antelación legal precisa.

Están tamén presentes por invitación, a secretaria de Goberno Local, Sra. Gallardo Fariña, e o interventor xeral, Sr. Escariz Couso.

A Xunta de Goberno Local adopta os seguintes acordos:

**1(39).- APROBACIÓN ACTAS.** Apróbase a acta da sesión ordinaria do 17 de xaneiro de 2025 e rectificación da acta do 20 de setembro de 2024. Deberán incorporarse ó libro de actas da Xunta de Goberno autorizada coa miña sinatura e maila do Sr. Alcalde-presidente.

**2(40).-PRÓRROGA DO CONTRATO DO SUBMINISTRO DE FLORES PARA ACTOS INSTITUCIONAIS DO CONCELLO DE VIGO (LOTES 2 E 3). EXPTE. 19222/101.**

Visto o informe xurídico de data 14/01/2025 e o informe de fiscalización do 21/01/2025, sométese a aprobación o informe-proposta de data 03/10/2025, asinado

pola xefa do Departamento administrativo de Alcaldía e conformado pola concelleira da Área de Goberno, que di o seguinte:

### **I.- Antecedentes**

**Primeiro.-** A Xunta de Goberno Local, na sesión ordinaria do 20 de xaneiro de 2023, adoptou o seguinte acordo:

*2.- Adxudicar a ÁNGEL COVELO, S.L. (B-36.816.080) os lotes 2 e 3 do procedemento aberto para a contratación do subministro de flores para centros decorativos para escenarios; centros/ramos conmemorativos ou funerarios; e coroas conmemorativas ou funerarias (19.222-101) coas seguintes condicións:*

*- LOTE 2 Ramos/centros conmemorativos ou funerarios*

- a) O prezo total do lote 2 é de 2.371,64 euros, sendo a cota correspondente ao IVE de 215,60 euros, cun prezo unitario unitario de 79,20 euros (IVE incluído).*
- b) Propón un incremento das horas de atención fóra do horario comercial entre as 13,30 e as 16,30 e entre as 20,00 e as 22,00 horas de 5 horas.*
- c) Propón un incremento das horas de atención en festivos entre as 10,00 e as 14,00 horas de 4 horas.*

*- LOTE 3 Coroas conmemorativas ou funerarias*

- a) O prezo total do lote 3 é de 1.054,06 euros, sendo a cota correspondente ao IVE de 95,82 euros, cun prezo unitario unitario de 181,50 euros (IVE incluído).*
- b) Propón un incremento das horas de atención fóra do horario comercial entre as 13,30 e as 16,30 e entre as 20,00 e as 22,00 horas de 5 horas.*
- c) Propón un incremento das horas de atención en festivos entre as 10,00 e as 14,00 horas de 4 horas.*

*Todo iso de acordo cos pregos de prescricións técnicas e de cláusulas administrativas*

**Segundo.-** Os contratos para os lotes 2 e 3 formalizáronse en documento administrativo asinado pola Concelleira Delegada da Area de Goberno de Seguridade, Contratación, Festas e Xestión Municipal o 30 de xaneiro do 2023, na Cláusula cuarta consta o prazo deste, o cal é de un ano, sendo a data de inicio da primeira prórroga dos lotes 2 e 3 do contrato 19222-101 o día 31 de xaneiro de 2023.

Estes contratos poderán ser obxecto de prórroga polo período que se prevé no apartado 4.C das FEC, que será obrigatoria para o adxudicatario, sempre que medie acordo expreso da Xunta de Goberno do Concello de Vigo e o preaviso se produza, cando menos, con dous meses de antelación á finalización do prazo de duración dos contratos.



## CONCELLO DE VIGO

Expte. 1828/1102

**Terceiro.-** A Xunta de Goberno Local, na sesión ordinaria do 20 de xaneiro de 2024, acordou a aprobación da primeira prórroga dun ano de duración para os LOTES 2 e 3 do “Contrato por procedemento aberto do subministro de flores para centros decorativos para escenarios; centros/ramos conmemorativos ou funerarios; e coroas conmemorativas ou funerarias” expediente 19222-101, adxudicado pola Xunta de Goberno Local, na sesión ordinaria do 20 de xaneiro de 2023, a favor da mercantil ÁNGEL COVELO, S.L. (B-36.816.080).

**Cuarto.-** Con data 28 de novembro de 2024 notifícase a ÁNGEL COVELO, S.L. (B-36.816.080) a finalización da primeira prórroga do contrato previsto para o 30 de xaneiro de 2025, e comunícase o preaviso para a SEGUNDA PRÓRROGA dos **LOTES 2 e 3** do “Contrato por procedemento aberto do subministro de flores para centros decorativos para escenarios; centros/ramos conmemorativos ou funerarios; e coroas conmemorativas ou funerarias” polo período comprendido entre os días 31 de xaneiro de 2025 e o 30 de xaneiro de 2026, ambos os dous incluídos.

**Quinto.-** A prórroga será acordada polo Órgano de Contratación, neste caso a Xunta de Goberno Local, con anterioridade ao vencemento do prazo de execución, permanecendo inalterables as condicións do contrato.

## II.- FUNDAMENTOS TÉCNICOS E XURÍDICOS.

**Primeiro.-** De conformidade coa Disposición Transitoria Primeira da Lei 9/2017, 8 de novembro, de Contratos do Sector Público, pola que se traspoñen ao ordenamento xurídico español as Directivas do Parlamento Europeo e do Consello 2014/23/UE e 2014/24/UE, de 26 de febreiro (LCSP), a sensu contrario, os contratos administrativos adxudicados con posterioridade á entrada en vigor da lei rexeranse pola mesma en canto aos seus efectos, cumprimento e extinción, incluída a súa modificación, duración e réxime de prórrogas.

**Segundo.-** O artigo 29.2 da LCSP, establece que o contrato poderá prever unha ou varias prórrogas sempre que as súas características permanezan inalterables durante o período de duración destas, sen prexuízo das modificacións que se poidan introducir de conformidade co establecido nos artigos 203 a 207 da lei. A prórroga acordárase polo órgano de contratación e será obrigatoria para o empresario.

**Terceiro.-** O Prego de Cláusulas Administrativas Particulares aprobado pola Xunta de Goberno Local establece expresamente na cláusula 7.3 que o contrato poderá ser obxecto de prórroga polo período que se prevé no apartado 4.C da F.E.C, sempre que medie acordo expreso da Xunta de Goberno do Concello de Vigo.

Con data 28 de novembro de 2024 notifícase a ÁNGEL COVELO, S.L. (B-36.816.080) a finalización da primeira prórroga do contrato previsto para o 30 de xaneiro de 2025, e comunícase o pre aviso para a SEGUNDA PRÓRROGA dos **LOTES 2 e 3** do “Contrato por procedemento aberto do subministro de flores para centros decorativos para escenarios; centros/ramos conmemorativos ou funerarios; e coroas conmemorativas ou funerarias” polo período comprendido entre os días 31 de xaneiro de 2025 e o 30 de xaneiro de 2026, ambos os dous incluídos.

**Cuarto.-** Considérase conveniente polos que subscriben, a proposta de prórroga dun ano de duración dos **LOTES 2 e 3** do “Contrato por procedemento aberto do subministro de flores para centros decorativos para escenarios; centros/ramos conmemorativos ou funerarios; e coroas conmemorativas ou funerarias”, polo período comprendido entre os días 31 de xaneiro de 2024 e o 30 de xaneiro de 2025, ambos os dous incluídos, toda vez que o servizo durante o prazo inicial de execución, foi satisfactoria e cumpríronse correctamente as condicións establecidas á adxudicataria.

**Quinto.-** Ao abeiro do establecido na Disposición Adicional 2ª apartado 4 da LCSP, a competencia como órgano de contratación corresponde á Xunta de Goberno Local.

**Sexto.-** O período da prórroga do contrato comprenderá entre os días 31 de xaneiro de 2025 e o 30 de xaneiro de 2026, ambos os dous incluídos.

**Sétimo.-** O importe do prezo da primeira prórroga para os **LOTES 2 e 3** do contrato son:

- LOTE 1: por un importe total de 2.371,64 € (ive incluído), sendo a cota correspondente ao IVE de 215,60 euros; e as cantidades por anualidades:
  - Ano 2025: 2.134,04 € (ive incluído).
  - Ano 2026: 237,60 € (ive incluído)
- LOTE 2: por un importe total de 1.054,06 € (ive incluído), sendo a cota correspondente ao IVE de 95,82 euros; e as cantidades por anualidades:
  - Ano 2025: 872,56 € (ive incluído)
  - Ano 2026: 181,50 € (ive incluído)



## CONCELLO DE VIGO

Expte. 1828/1102

Polo exposto, e previo informe xurídico e de fiscalización da Intervención xeral PRO-PONSE á Xunta de Goberno Local a adopción do seguinte:

### ACORDO

**Primeiro.-** Aprobar a segunda prórroga dun ano de duración para os **LOTES 2 e 3** do “Contrato por procedemento aberto do subministro de flores para centros decorativos para escenarios; centros/ramos conmemorativos ou funerarios; e coroas conmemorativas ou funerarias” expediente 19222-101, adxudicado pola Xunta de Goberno Local, na sesión ordinaria do 20 de xaneiro de 2023, a favor da mercantil ÁNGEL COVELO, S.L. (B-36.816.080), sendo o período da segunda prórroga o comprendido entre os días 31 de xaneiro de 2025 e o 30 de xaneiro de 2026, ambos os dous incluídos.

**Segundo.-** Autorizar con cargo á aplicación orzamentaria 912.0.226.01.00 (Gastos Órganos de Goberno) dos orzamentos da Alcaldía ou a súa bolsa de vinculación para os exercicios 2025 e 2026 os seguintes importes a favor de ÁNGEL COVELO, S.L. (B-36.816.080):

- LOTE 2: por un importe total de 2.371,64 € (ive incluído).
- LOTE 3: por un importe total de 1.054,06 € (ive incluído).

a) O gasto que representa a prórroga no exercicio económico do ano **2025**, para cada LOTE é o seguinte:

| Aplicación orzamentaria                     | LOTE | ADXUDICATARIO                     | Base €   | IVE €  | Importe total ANO 2025 |
|---|------|-----------------------------------|----------|--------|------------------------|
| 912.0.226.01.00 (Gastos Órganos de Goberno) | 2    | ÁNGEL COVELO, S.L. (B-36.816.080) | 1.763,67 | 370,37 | 2.134,04 €             |
| 912.0.226.01.00 (Gastos Órganos de Goberno) | 3    | ÁNGEL COVELO, S.L. (B-36.816.080) | 721,12   | 151,44 | 872,56 €               |

b) O gasto que representa a prórroga no exercicio económico do ano **2026**, para cada LOTE é o seguinte:

| Aplicación orzamentaria                     | LOTE | ADXUDICATARIO                     | Base € | IVE € | Importe total ANO 2026 |
|---|------|-----------------------------------|--------|-------|------------------------|
| 912.0.226.01.00 (Gastos Órganos de Goberno) | 2    | ÁNGEL COVELO, S.L. (B-36.816.080) | 196,36 | 41,24 | 237,60 €               |

|  |   |                                   |        |       |        |
|--|---|-----------------------------------|--------|-------|--------|
| 912.0.226.01.00<br>(Gastos Órganos de Goberno) | 3 | ÁNGEL COVELO, S.L. (B-36.816.080) | 150,00 | 31,50 | 181,50 |
|--|---|-----------------------------------|--------|-------|--------|

**Terceiro.-** Adoptado o acordo, deberá de notificarse á empresa adxudicataria dos indicando que é definitivo en vía administrativa e que contra o mesmo poderán interpoñer recurso potestativo de reposición ante a Xunta de Goberno Local do Concello de Vigo no prazo dun mes, a contar desde o día seguinte a súa notificación, ou impugnalo directamente ante o xulgado do contencioso-administrativo de Vigo, no prazo de dous meses, contados a partir do día seguinte á súa notificación, sen prexuízo de que os interesados poidan exercitar, no seu caso, calquera outro que estimen procedente.

Porén, interposto o recurso de reposición non poderá interpoñer recurso contencioso-administrativo ata que sexa resolto expresamente ou se produza a desestimación presunta do recurso de reposición interposto.

### **ACORDO**

A Xunta de Goberno local aproba a proposta contida no precedente informe.

### **3(41).- DAR CONTA DA RELACIÓN DE SENTENZAS E OUTRAS RESOLUCIÓNS. EXPTE. 18244/111.**

Sométese a aprobación o informe-proposta de data 16/01/2025, asinado pola letrada titular de Asesoría Xurídica municipal e conformado pola concelleira da Área de Goberno, que di o seguinte:

#### **ANTECEDENTES**

Tiveron entrada na Asesoría xurídica as seguintes resolucións xudiciais:

#### **A. Resolucións ditadas na orde xurisdiccional contencioso-administrativa**

##### **1. Contencioso. Expediente nº 16874/111**

Sentenza nº 215 do 4 de novembro de 2024

Xulgado do Contencioso-Administrativo nº 1 de Vigo

Ordinario: 26/2024

Demandante/Recorrente: Particular

Obxecto: Resolución do 29/11/2023 desestimatoria de reclamación de responsabilidade patrimonial por caída no entorno do Porto de Vigo (durante o Vigo Seafest, Festival ARVI do Peixe 2018) o 07/07/2018.

Expte(s): 5796/243

Contía: 97.185,84 €



## CONCELLO DE VIGO

Expte. 1828/1102

A sentenza, non firme, desestima o recurso por falta da relación de causalidade. Non se probou que a caída se producise debido ao mal estado da zona do Náutico de Vigo e unha testemuña desmontou a versión dos feitos sostida pola demandante.

Debe coñecer o resolto o Servizo de Patrimonio-RPA.

### **2. Contencioso. Expediente nº 17729/111**

Auto nº 128 do 26 de novembro de 2024

Xulgado do Contencioso-Administrativo nº 1 de Vigo

Abreviado: 241/2024

Demandante/Recorrente: Empresa

Obxecto: Desestimación, por silencio administrativo, da reclamación de responsabilidade patrimonial por danos sufridos no vehículo. Tapa de rexistro na estrada de Canido.

Expte(s): 7349/243

O auto declara terminado o procedemento por recoñecemento total na vía administrativa das pretensións da recorrente e archiva as actuacións. Sen imposición de custas.

A concesionaria, Aqualia, realizou o pagamento da cantidade reclamada por entender que existía relación causal e que dita cantidade económica axustaba á valoración do dano.

Debe coñecer o resolto o Servizo de Patrimonio-RPA e a Área de Servizos Xerais

### **3. Contencioso. Expediente nº 17639/111**

Sentenza nº 223 do 26 de novembro de 2024

Xulgado do Contencioso-Administrativo nº 2 de Vigo

Abreviado: 232/2024

Demandante/Recorrente: Particular

Obxecto: Resolución do 07/06/2024 desestimatoria de reclamación de responsabilidade patrimonial por caída no Mercado do Progreso.

Expte(s): 6709/243

Contía: 2.574,66 €

A sentenza, que é firme, desestima o recurso sen imposición de custas. Resultou determinante a falta de proba.

Debe coñecer o resolto o Servizo de Patrimonio-RPA.

### **4. Contencioso. Expediente nº 17370/111**

Sentenza nº 231 do 29 de novembro de 2024

Xulgado do Contencioso-Administrativo nº 2 de Vigo

Abreviado: 159/2024

Demandante/Recorrente: Empresa

Obxecto: Desestimación, por silencio administrativo, da reclamación de responsabilidade patrimonial por danos nun vehículo. Xardineira na confluencia das rúas Zamora e Valencia

Expte(s): 7225/243

Contía: 1.056,89 €

A sentenza firme desestima o recurso sen imposición de custas. Neste caso, non se produciu desestimación presunta, dado que existe resolución expresa municipal que imputou a responsabilidade á contratista, sen que o recurso se ampliase para impugna-la. En consecuencia, produciuse a desaparición sobrevida do obxecto ao quedar consentida a devandita resolución municipal de derivación da responsabilidade á contratista, xa que a recorrente limitouse exclusivamente a instar a responsabilidade municipal.

Debe coñecer o resolto o Servizo de Patrimonio-RPA e o Servizo de Montes, Parques e Xardíns.

#### **5. Contencioso. Expediente nº 17750/111**

Sentenza nº 231 do 4 de decembro de 2024

Xulgado do Contencioso-Administrativo nº 1 de Vigo

Abreviado: 262/2024

Demandante/Recorrente: Particular

Obxecto: Resolución do 10/07/2024 desestimatoria da reclamación de responsabilidade patrimonial por caída de bicicleta que provocou danos a un taxi na parada da Avenida de Castrelos.

Expte(s): 7281-243

Contía: 587,67 €

A sentenza, firme, desestima a pretensión do recorrente pois a bicicleta invadiu un lugar que non está destinado á circulación de vehículos. Ao saírse do carril de circulación esvarou co bordo delimitador da parada de taxis, impactando cun dos taxis da parada, ao que provocou un dano por un valor total de 587,67 euros, que tivo que aboarlle ao propietario do taxi, e que agora reclama ao Concello por non ter sinalizado o citado bordo delimitador. A sentenza valora o conxunto da proba e conclúe a falta de responsabilidade do Concello na causación del dano, xa que o bordo era visible e o feito de que a parada de taxis sexa habitualmente utilizada por vehículos non a converte nun lugar destinada ao tránsito.

No entanto, a sentenza deixa constancia de que "por parte del Concello se acometan con carácter urgente obras que modifiquen las características de dicha elevación: bien para disuadir a las motos y bicicletas de su uso, aumentando, por ejemplo, la elevación; o bien para evitar su caída, modificando el tipo de material de la elevación y sustituyéndolo por otro que no sea resbaladizo".

Debe coñecer o resolto o Servizo de Patrimonio-RPA e a Policía Local.

Debe remitirse á Concellería de Fomento e á Área de Servizos Xerais respecto do pronunciamento sobre as obras a acometer na dita parada de taxis.

#### **6. Contencioso. Expediente nº 17322/111**

Sentenza nº 230 do 29 de novembro de 2024 con rectificación de erros por Auto do 5 de decembro de 2024





## CONCELLO DE VIGO

Expte. 1828/1102

Xulgado do Contencioso-Administrativo nº 2 de Vigo

Abreviado: 149/2024

Demandante/Recorrente: Empresa

Obxecto: Desestimación por silencio administrativo de reclamación de responsabilidade patrimonial presentada o 03/02/2023 por danos en vehículo. Focha na confluencia da Estrada Vella de Madrid e Avenida de Madrid.

Expte(s): 6977/243

Contía: 604,26 €

A sentenza, firme, desestima o recurso con imposición das custas á recorrente (200 euros), de acordo co Auto rectificativo de erro material.

O recurso foi desestimado porque a proba documental (incorporada ao expediente e facilitada na vista) acreditou que o lugar concreto no que se produciu o sinistro viario, vía de acceso á “carretera vieja de Madrid”, non é de titularidade do Concello de Vigo.

Debe coñecer a sentenza (xunto do auto rectificativo) o Servizo de Patrimonio-RPA.

### **7. Contencioso. Expediente nº 17420/111**

Sentenza nº 242 do 12 de decembro de 2024

Xulgado do Contencioso-Administrativo nº 2 de Vigo

Abreviado: 171/2024 e acumulado 263/24

Demandante/Recorrente: Empresa contratista e particular

Obxecto: Resolución do 18/06/2024 declaratoria da responsabilidade da contratista de zonas verdes por caída de peón en Bouzas.

Expte(s): 5798/243

Contía: 15.609,82 €

A sentenza estima parcialmente os recursos presentados por Althenia, SL (PA 171/24) e polo particular que presentou a reclamación de responsabilidade patrimonial (PA 263/24) - polos danos sufridos o 23/08/2023 nunha caída no paseo de Bouzas cando cedeu unha das táboas de madeira do paseo de Bouzas, sen imposición de custas. En consecuencia, anula a resolución do 11/04/2024 e condena ao Concello de Vigo ao pagamento de 6.000 euros ao prexudicado, sen prexuízo da facultade do Concello de repercutir o seu desembolso á entidade Althenia,SL.

- No FD1º motiva as razóns da anulación da resolución: (1) por vulneración do mandato do art. 88 LPAC, ao omitir a determinación da contía da indemnización que declara procedente e de responsabilidade da concesionaria, e (2) por abocar ao prexudicado a iniciar un novo litixio fronte a concesionaria sen ter resolta a cuestión atinente a determinación da cantidade.

- No FD 2º considera a responsabilidade da concesionaria: No momento da caída a responsabilidade do mantemento do paseo correspondía á concesionaria, non obstante a natureza estrutural dos vicios que comprometían a seguridade do paseo.

- Nos FD 3º e 4º determina a indemnización. Establece ponderadamente que a cantidade a que ten dereito o prexudicado é de 6.000 euros ( incluída a actualización da cantidade e dos intereses por razón do tempo transcorrido dende a presentación da reclamación ).

A sentenza que é firme, non realiza condena en custas.

Debe coñecer o resolto o Servizo de Patrimonio e o Servizo de Montes Parques e Xardíns, para o seu pagamento e posterior repetición fronte á contratista.

#### **8. Contencioso. Expediente nº 17253/111**

Sentenza nº 235 do 11 de novembro de 2024

Xulgado do Contencioso-Administrativo nº 2 de Vigo

Abreviado: 120/2024

Demandante/Recorrente: Particular

Obxecto: Resolucións do Tribunal Económico Administrativo do Concello de Vigo, desestimatorias das reclamacións económico-administrativas sobre o Imposto sobre o Incremento de Valor dos Terreos de Natureza Urbana (IIVTNU).

Expte(s): 5916/550 e 38154/514

Contía: 3.812,16 €

A sentenza estima o recurso, sen imposición de custas, recoñecendo o dereito á devolución das cantidades aboadas polo ingreso de autoliquidacións en concepto do IIVTNU, cos correspondentes xuros. O auto de 17 de decembro de 2018, aclarou a sentenza no tocante á contía e á non firmeza da mesma, por caber recurso de apelación.

A sentenza fundaméntase na sentenza do Tribunal Supremo de 28/02/2024 que permite revisar liquidacións firmes por este imposto cando existiu perda de valor na transmisión, pero esta sentenza do TS refírese a liquidacións, non ás autoliquidacións deste imposto.

Debe coñecer a o resolto na sentenza e no auto aclaratorio o Tribunal Económico Administrativo e a Dirección de Ingresos e Xestión Catastral Delegada.

#### **9. Contencioso. Expediente nº 17734/111**

Sentenza nº 233 do 10 de decembro de 2024

Xulgado do Contencioso-Administrativo nº 1 de Vigo

Abreviado: 258/2024

Demandante/Recorrente: Empresa

Obxecto: Resolución do do Tribunal Económico Administrativo do Concello de Vigo desestimatoria de recurso de reposición fronte á desestimación presunta da solicitude de rectificación de autoliquidación e devolución de ingresos indebidos do IIVTNU.

Expte(s): 5890/550 e 22819/514

Contía: 2.189,22 €

A sentencia, que non é firme, estima o recurso sen condena en custas.

A sentenza estima o recurso por canto considera non prescrito o dereito da demandante a obter a devolución do importe ingresado en concepto do IIVTNU apreciada na vía



## CONCELLO DE VIGO

Expte. 1828/1102

administrativa. Considera que se trata dunha situación xurídica non consolidada, con fundamento na STC 182/2021, por existir impugnación presentada en prazo e recoñece o dereito á devolución.

Debe coñecer o resolto o TEA de Vigo e a Dirección de Ingresos e Xestión Catastral Delegada.

### **10. Contencioso. Expediente nº 17539/111**

Sentenza nº 216 do 21 de novembro de 2024

Xulgado do Contencioso-Administrativo nº 2 de Vigo

Abreviado: 208/2024

Demandante/Recorrente: Particular

Obxecto: Resolución de 27/05/2024 desestimatoria de recurso de reposición fronte a sanción de tráfico por exceso de velocidade na estrada Clara Campoamor.

Expte(s): 319645/280

Contía: 300 €

A sentenza desestima o recurso con imposición de custas á demandante.

A sentenza confirma a sanción imposta -de 300 euros e detracción de dous puntos do permiso de condución- por circular con exceso de velocidade captada por un cinemometro instalado na estrada Clara Campoamor, por non apreciar ningún dos plurais argumentos do demandante, e declara a conformidade a dereito da resolución impugnada. Ademais, impón as custas a demandante co límite de 100 euros.

Debe coñecer o resolto o Servizo de Seguridade e de Recadación Executiva.

### **11. Contencioso. Expediente nº 17689/111**

Sentenza nº 223 do 28 de novembro de 2024

Xulgado do Contencioso-Administrativo nº 1 de Vigo

Abreviado: 213/2024

Demandante/Recorrente: Particular

Obxecto: Resolución do 27/05/2024 desestimatoria de recurso de reposición fronte á resolución de 12/08/2023 sobre sanción de tráfico por conducir con presenza de drogas no organismo.

Expte(s): 321847/280

Contía: 1.000 €

A sentenza desestima o recurso e confirma a sanción de multa de 1000 euros e retirada de 6 puntos por conducir coa presenza de drogas no organismo.

De acordo co art. 77.c) do Texto refundido da Lei sobre tráfico, circulación de vehículos a motor e seguridade viaria (aprobado por Real Decreto Lexislativo 6/2015, do 30 de outubro) e o art. 27 do Regulamento Xeral de Circulación (Real decreto 1428/2003 do 21 de novembro), a infracción administrativa só require a constatación da presenza de drogas. Se

existisen síntomas evidentes de afectación significativa á condución trataríase do tipo do art. 379.2 do Código Penal].

Neste caso non se acreditou que a medicación consumida polo actor poida causar un falso positivo na concreta substancia detectada. A mera presenza de medicamentos non lle eximen de responsabilidade e esixirían demostrar que non alteran a súa capacidade de conducir. Non achegou informe médico ningún.

O recorrente tampouco quixo someterse á proba de contraste no momento dos feitos.

E, finalmente, non se vulnerou a cadea de custodia desde a extracción da mostra ata a súa chegada ao laboratorio da Universidade de Santiago de Compostela e posterior informe.

En consecuencia, a sentenza conclúe da valoración conxunta da proba practicada que a sanción se impuxo correctamente e desestima o recurso. Non impón as custas “considerándose las peculiaridades del proceso”.

Deben coñecer o resolto o Servizo de Seguridade e a Recadación Executiva.

## **12. Contencioso. Expediente nº 17609/111**

Auto nº 103 do 9 de decembro de 2024

Xulgado do Contencioso-Administrativo nº 2 de Vigo

Abreviado: 228/2024

Demandante/Recorrente: Particular

Obxecto: Resolución do 07/06/2024 de imposición de multa coercitiva por incumprimento de orde de limpeza e corta da Concellaría de Medioambiente.

Expte(s): 22451/310

Auto polo que se declara a desistencia do recurso. A propiedade dunha parcela sita na Guía recorría unha resolución da concellería de Medio Ambiente, pola que se lle impoñía unha multa de 300 euros por incumpriren a orde municipal de limpeza e corte de árbores de dita parcela por motivos de seguridade.

O Auto considera inadmisibile o recurso por interpoñerse o 23/08/2024, con anterioridade á expiración do prazo dun mes para resolver o recurso de reposición formulado o 30/07/2024 por aplicación do art. 123.2 da Lei 39/2015 do 1 de outubro, do procedemento administrativo. No entanto, declara a desistencia da actora por incomparecencia ao acto da vista e acorda o arquivo do recurso con imposición de custas co límite de 100 euros.

Debe coñecer o resolto o Servizo de Medio Ambiente.

## **13. Contencioso. Expedientes nº 16735/111 e 16959/111 (orixe 13286/111 e 16073/111).**

Autos do 10 de decembro de 2024

TSX Galicia, Sala do Contencioso-Administrativo, Sección nº 1

Recursos de apelación núm. 99 e 144 de 2024

Demandante/Recorrente: Empregado/a municipal

Obxecto: Autos que declaran non haber lugar á subsanación nin aclaración das SSTSXG que desestimaban os recursos de apelación ditados contra os Autos de execución provisoria 44/2023 da sentenza do Xulgado do Contencioso Administrativo



## CONCELLO DE VIGO

Expte. 1828/1102

núm. 2 de Vigo 174/2021, de 30 de agosto de 2021 (emendada pola posterior sentenza 286/2022, do 24 de novembro, respecto da reclamación de responsabilidade patrimonial) ditada no procedemento ordinario 324/2020 (13286/111).

a. Expediente de orixe 13286/111: procedemento ordinario 324/2020, Xulgado do Contencioso-Administrativo nº 2 de Vigo: Sentenza 174/2021, de 30 de agosto de 2021.

Esta sentenza foi obxecto de recurso de apelación 645/2021 (13895/111), estimado parcialmente pola STSXG 535/2022 do 22/08/2022, que declaro a admisión da reclamación de responsabilidade patrimonial, o que deu lugar á nova sentenza do Xulgado do Contencioso-Administrativo 2 de Vigo, 286 de 24 de novembro do 2022 que desestimaba en lugar de inadmitir a reclamación patrimonial.

Fronte á devandita sentenza o recorrente interpuxo novo recurso de apelación que foi inadmitido por Auto do Xulgado do 02/03/2023 confirmado polo TSXG en Auto 2/2024, do 08/01/2024 que resolve o recurso de queixa 143/2023 (expediente15600/111).

Esta parte tamén interpuxo recurso contra a sentenza final por mor dos pronunciamentos relativos ao dereito ao cobro de horas na sentenza do Xulgado do 30/08/2021 pois ata que se resolveu consonte á apelación non podía ser obxecto de recurso casación. O Xulgado de instancia mediante Auto de data 14 de marzo do 2023 tivo por non preparado o recurso de casación desta parte. Contra este Auto, a Administración municipal interpuxo, en tempo e forma, recurso de queixa que foi resolto mediante Auto do Tribunal Supremo de data 18 de maio do 2023 (recurso de queixa nº 203/2023), estimándoo ao entender que o recurso de casación foi preparado dentro do prazo. Formulado recurso de casación perante o Tribunal Supremo á que correspondeu o nº 4470/2023, finalmente foi inadmitido por incumprimento do requisito do xuízo de relevancia por providencia do 18/09/2024 (constan as actuacións incorporadas ao expediente de orixe 13286-111). A firmeza da sentenza do Xulgado do Contencioso Administrativo núm. 2 de Vigo 286/2022, do 24 de novembro, foi obxecto de dilixencia de constancia do 07/10/2024 (notificada 08/10/2024).

Expediente de execución definitiva (forzosa) 30/2023, arquivado sen máis trámite por Decreto do 07/06/2023 (15818/111), xa que nese momento pendía o recurso de casación 4470/2023 (consta no expediente de orixe 13286/111)

b. Comunicación de Autos do TSXG de data 10/12/2024 sobre execución da sentenza.

Execución provisoria 44/2023 no procedemento ordinario 324/2020, (**expediente 16073/111**) no que recaeron os seguintes Autos:

1º. Auto do TSXG 10/12/2024 en recurso de apelación 99/2024

Por auto do 16/11/2023 ordénase a execución provisional. Fronte a este auto interpúxose recurso de apelación núm. 99/2024, (**expediente 16735/111**) resolto por STSXG nº 340 do 07/05/2021 desestimatoria: confirma a fórmula de desbota a extensión do período ás horas

realizadas nun informe do xefe do SPEIS do 29/03/2023 (deuse conta na XGL do 21/06/2024). O recorrente solicitou aclaración e subsanación da sentenza que foi desestimada por Auto do TSXG do 10/12/2024, que agora se comunica.

2º. Auto do TSXG do 10/12/2024 en recurso de apelación 144/2024

O Xulgado do Contencioso nº 2 de Vigo, por auto do 30/01/2024 acorda o abono da contía concreta. Fronte a este auto, interpúxese un novo recurso de apelación núm. 144/2024 (expediente 16959-111) desestimado por STSXG nº 355/2024, do 15/05/2024 pois o recurso reproduce a apelación 99/2024 e xa foi resolto na STSXG 07/05/2021 (deuse conta na XGL 05/07/2024). O recorrente solicitou aclaración e subsanación da devandita sentenza de apelación que foi desestimada por auto do TSXG do 10/12/2024 , que agora se comunica.

c. En consecuencia, comunícase que, en relación coa execución provisoria derivada do expediente 44/2023 (Expediente 16073/111), os Autos do Tribunal Superior de Xustiza de Galicia, de data 10/12/2024, veñen a confirmar a desestimación tanto da solicitude de aclaración como da subsanación das sentenzas previamente ditadas (STSXG nº 340/2024 e STSXG nº 355/2024).

Debe coñecer o resolto a Área de Recursos Humanos e Formación, a Área de Seguridade e a Xefatura do SPEIS.

#### **14. Contencioso. Expediente nº 16961/111 (orixe 12962-111 e 16077-111)**

Sentenza nº 747 do 11 de novembro de 2024

TSX Galicia, Sala do Contencioso-Administrativo, Sección nº 1 de A Coruña

Recurso de apelación: 139/2024

Demandante/Recorrente: Empregado/a municipal

Obxecto: Execución provisoria nº 47/2023 da sentenza ditada no RCA- PO n.º 194/2020 XC-A n.º 2 Vigo.

Contía: Indeterminada

Sentenza pola que se desestima o recurso de apelación interposto contra o auto do 30/01/2024 ditado no procedemento de execución provisional 47/2023 (16077/111) da sentenza do 30/08/2021 ditada no RCA 194/2020 do Xulgado do Contencioso-Administrativo nº 2 de Vigo (12962/111), pola que se estimaba o recurso presentado polo actor en relación a cantidades non recibidas entre os anos 2015 e 2020 en concepto de horas traballadas en exceso, e da fórmula aplicable para o cálculo de ditas horas.

O actor entende que a sentenza non se está a executar nos seus propios termos xa que non pode aplicarse a fórmula de cálculo do convenio e a execución debe estenderse ata o ano 2023.

O TSXG desestima o recurso do recorrente porque a sentenza (de 30 de agosto de 2021) condena ao Concello ao abono das diferencia retributivas das cantidades que se viñan abonando ao recorrente dende novembro de 2015 ata a actualidade (2021) en concepto de gratificacións por exceso de xornada, a que correspondería se esas mesmas horas se abonasen ao valor da hora ordinaria de traballo, mailos intereses legais dende a reclamación administrativa. E dita sentenza inadmite o resto de pretensións.



## CONCELLO DE VIGO

Expte. 1828/1102

Nesta sentenza se explica que o Concello de Vigo procedeu ao cálculo das cantidades consonte á fórmula determinada en sede xudicial, así como dos intereses correspondentes, e limitando o pagamento ao período indicado na sentenza; que as cuestións expresadas agora se sitúan extramuros do verdadeiramente resolto no auto de 30 de xaneiro, que estriba en concretar as cantidades debidas polo Concello de Vigo ao executante; que este recurso resulta completamente innecesario e que a extensión temporal pretendida coa execución é necesaria unha acotación temporal por mor dos múltiples supostos idénticos que se substanciaron sobre a mesma cuestión, sen esquecer que non estamos ante unha execución definitiva senón no ámbito duns cálculos provisorios que precisarán a súa acomodación á realidade materialmente constatada unha vez alcanzada firmeza a resolución xudicial que constitúe o título executivo.

Contra esta sentenza cabe interpoñer recurso de casación.

Debe coñecer o resolto a Área de Recursos Humanos e Formación, a Área de Seguridade e a Xefatura do SPEIS.

### **15. Contencioso. Expediente nº 17314/111**

Auto do 13 de novembro de 2024

Xulgado do Contencioso-Administrativo nº 1 de Vigo

Procedemento de extensión de efectos de sentenza nº 125/2024

Demandante/Recorrente: Empregado/a municipal

Obxecto: Extensión de efectos da sentenza ditada no recurso contencioso-administrativo, procedemento ordinario nº 333/2020 seguido no Xulgado do Contencioso-Administrativo nº 1 Vigo.

Contía: 30.001,00 €

O auto estima a solicitude de extensión de efectos da sentenza 137/2021, do 21 de xullo, ditada no procedemento ordinario nº 333/2020 polo Xulgado do Contencioso-Administrativo nº 1 de Vigo.

O auto aprecia que concorre a mesma situación polo que procede a extensión de efectos. A reclamación presentada polo actor non tivo resposta na vía administrativa e resulta compatible a extensión de efectos co silencio, e coa opción do reclamante de non interpoñer un recurso de modo autónomo.

A condena é ao abono ao recorrente das diferencias que resulten por horas en exceso sobre a súa xornada ordinaria anual no período recollido na sentenza, condenando ao Concello ao abono das cantidades "que por tal concepto correspondan", sen indicar no Auto outras circunstancias adicionais expostas tanto polo Concello como pola parte actora, incrementados cos seus xuros.

En relación coa sentenza da que se estenden os seus efectos formulouse un incidente de execución 35/2024 resolto por auto do 10/12/2024, fronte ao que esta parte interpuxo recurso de apelación pendente de resolución (18085/111).

Deben coñecer o resolto a Área de Recursos Humanos e Formación, a Área de Seguridade e a Xefatura do SPEIS.

#### **16. Contencioso. Expediente nº 17497/111**

Sentenza nº 792 do 19 de novembro de 2024

TSX Galicia, Sala do Contencioso-Administrativo, Sección nº 1 de A Coruña

Recurso de apelación: 332/2024

Demandante/Recorrente: Concello de Vigo

Obxecto: Apelación da sentenza do Xulgado do Contencioso-Administrativo nº 2 de Vigo do 20/06/2024 ditada no procedemento abreviado nº 28/2024 (expediente nº 16885/111).

Obxecto do recurso de orixe: Desestimación presunta do recurso de reposición formulado o 18/10/2023 fronte á desestimación presunta das solicitudes formuladas en datas 2.12.2019 (RE W402091-819); 11.2.2020 (RE: 200023150); 29.12.2021 (RE: 210297068), y 13.3.2023 (RE 230064674) en materia de solicitude de valoración de posto de traballo e do dereito a percepción do completo de produtividade correspondente aos exercicios 2017, 2018, 2019, 2021 y 2022

Expte(s): 35135/220, 43052/220, 7129/106, 8476/106 e 9402/106

Contía: Indeterminada

A sentenza desestima o recurso interposto polo Concello confirmando a sentenza de 20/06/2024 ditada no procedemento abreviado 28/2024 do Xulgado do Contencioso-Administrativo nº 2 de Vigo, estimatoria en parte do recurso presentado fronte a resolución desestimatoria das solicitudes presentadas polo empregado municipal, con imposición de custas con límite (1.000 euros).

A sentenza de apelación coincide coa valoración realizada polo xulgador de instancia e considera o dereito á percepción do complemento de produtividade porque as tarefas atribuídas a Xefatura de comercio implicaron unha especial dedicación no desempeño das funcións prestadas polo demandante para o que non é preciso unha previa modificación da relación de postos de traballo. En canto ao período reclamado, considera que non transcorreu o prazo de prescrición de 4 anos respecto aos períodos anteriores a 2020.

Debe coñecer o resolto o Departamento de RRHH e Formación.

#### **17. Contencioso. Expediente nº 15731/111**

Sentenza nº 825 do 3 de decembro de 2024

TSX Galicia, Sala do Contencioso-Administrativo, Sección nº 1 de A Coruña

Recurso de apelación: 220/2023

Demandante/Recorrente: Asociacións e entidades similares

Obxecto: Apelación da sentenza nº 55 do 28/02/2023 ditada polo Xulgado do Contencioso nº 2 de Vigo no procedemento abreviado 158/2022 (expediente nº 14784/111)

Obxecto do recurso de orixe: Decreto da Concelleira Delegada de Contratación, Patrimonio e Xestión Municipal, do 07/03/2022, modificado por outro do 22/03/22,





## CONCELLO DE VIGO

Expte. 1828/1102

provisión temporal en réxime de comisión de servizos dos postos de traballo Vacantes Xefe/a de Participación Cidadá e Desenvolvemento Local, Xefe/a de Estatística e Xefe/a Vías e Obras e Infraestruturas.

Expte(s): 39521/220, 37331/220 e 1026/441

Contía: Indeterminada

Esta sentenza desestima o recurso do Sindicato CCOO de Galicia e imponse as custas do procedemento.

O acto impugnado na instancia era unha resolución para a provisión temporal en comisión de servizos de tres postos vacantes. A sentenza da Sala recolle os antecedentes da tramitación deste expediente e, nomeadamente, a xustificación da necesidade e urxencia de prover a vacante de modo temporal, para que non se vise afectado o interese público. Remítese ademais como precedente á resolución ditada no recurso de apelación interposto contra a sentenza de instancia que igualmente desestimou o recurso anterior deste mesmo sindicato no caso do procedemento de provisión temporal do posto da xefatura do departamento administrativo da Alcaldía.

Non aprecia causa de nulidade ningunha e considera que as convocatorias tiveron a debida publicidade e, en todo caso, foron urxentes e temporais, polo que se desestima o recurso.

A sentenza de apelación confirma a sentenza de instancia e considera que ningún dos motivos expostos pola apelante desvirtúan o acomodo á normativa en materia de función pública; básica e autonómica, respectada no procedemento. Tamén considera suficiente a motivación para a provisión temporal e que este acto é autónomo da executoria da sentenza invocada pola recorrente.

A Área de RRHH e Formación debe coñecer o resolto.

### **18. Contencioso. Expediente nº 15799/111**

Sentenza nº 826 do 3 de decembro de 2024

TSX Galicia, Sala do Contencioso-Administrativo, Sección nº 1 de A Coruña

Recurso de apelación: 290/2023

Demandante/Recorrente: Concello de Vigo

Obxecto: Apelación da sentenza do Xulgado do Contencioso-Administrativo nº 1 de Vigo nº 55 do 31 de marzo de 2023, ditada no procedemento abreviado nº 23/2023 (e auto aclaratorio do 13/04/2023).

Obxecto do recurso de orixe: Inadmisión da solicitude de recoñecemento do dereito a percibir o complemento de produtividade en período de I.T. e plus de nocturnidade e festividade durante o período de baixa.

Expte(s): 41079/220

Contía: Indeterminada

A sentenza do TSXG estima o recurso de apelación interposto polo Concello de Vigo contra a sentenza do Xulgado do Contencioso-Administrativo nº 1 de Vigo do 31 de marzo de 2023, ditada no procedemento abreviado nº 23/2023, pola que se lle recoñecía ao demandante

(Policía Local) a (1) percibir o complemento de produtividade durante os períodos de IT os pluses de nocturnidade e festividade, (2) con carácter retroactivo de 5 anos anteriores á reclamación efectuada en vía administrativa (21-10-2017) e (3) condena ao Concello a abonar 3.631,15 euros en concepto de produtividade deixado de percibir nos períodos de IT, e (4) ao abono de cantidades en concepto de pluses de festividade e nocturnidade deixados de percibir nos 5 anos anteriores á solicitude inicial.

A Sala revoga a sentenza apelada nos extremos relativos aos 5 anos anteriores, (1) recoñecendo os 4 anos invocados polo Concello, recollendo que (2) non cabe o aboamento de complemento de produtividade durante os períodos de IT nin o aboamento de 3.631,15 euros reclamados polo actor. (3) Mantén a sentenza de instancia no relativo ao recoñecemento dos "pluses" de festividade e nocturnidade.

Sen expresa imposición de custas. Contra dita sentenza cabe interpoñer recurso de casación.

Debe darse traslado á Área de RRHH e Formación.

#### **19. Contencioso. Expediente nº 17556/111**

Sentenza nº 237 do 5 de decembro de 2024

Xulgado do Contencioso-Administrativo nº 2 de Vigo

Abreviado: 209/2024 (preito testemuña)

Demandante/Recorrente: Empregado/a municipal

Obxecto: Desestimación, por silencio administrativo, da reclamación das retribucións complementarias do posto de traballo desenvolvido en período de prácticas como Policía Local

Expte(s): 43940/220

Contía: 7.028,00 €

Sentenza (firme) pola que se desestima o RCA contra a resolución municipal pola que se desestima a reclamación efectuada por unha funcionaria (policía local) dos complementos específico e de destino relativos a un posto de traballo de policía local funcionaria/o de carreira, polo desenvolvemento das tarefas relativas ao seu período de prácticas previo á toma de posesión como funcionaria de carreira.

A sentenza recaída neste preito é referente para todas as demais reclamacións pendentes de sentenza neste mesmo XCA 2 de Vigo. Este preito tramitouse como testemuña doutros sete máis, idénticos en canto ao obxecto. O RCA foi desestimado por canto o xulgador entende que "no puede afirmarse, como se defiende en demanda, que la recurrente durante su periodo de prácticas en el Concello de Vigo, desarrolle idénticas funciones, con la misma responsabilidad que el compañero que la tutoriza, funcionario de carrera. Y no solo por el indiscutible hecho de que no porte arma, factor de por sí relevante, si no porque en el desarrollo de sus funciones prima un componente esencial, el aprendizaje práctico".

Darase traslado á Área de RRHH e Formación e á Xefatura da Policía local e á Área de Seguridade para o seu coñecemento e efectos.

#### **20.- Contencioso. Expediente nº 17230/111**



## CONCELLO DE VIGO

Expte. 1828/1102

Sentenza nº 240 do 10 de decembro de 2024

Xulgado do Contencioso-Administrativo nº 2 de Vigo

Abreviado: 115/2024 (preito testemuña)

Demandante/Recorrente: Empregado/a municipal

Obxecto: Silencio administrativo (reclamación das retribucións complementarias do posto de traballo desenvolvido no período de prácticas como Policía Local). Con posterioridade ditáronse resolucións do 20/08/2024 e 14/10/2024 ás que se ampliou o recurso.

Expte(s): 42846-220

Contía: Indeterminada

A sentenza estima o recurso interposto, no sentido de que a resolución do 14/10/2024 non supón a carencia sobrevida de obxecto porque non se atenden as pretensións de abono dos xuros. En consecuencia, condena a abonar ao demandante, a suma correspondente aos intereses legais pola cantidade de 1.175,49 euros - abonada ao recorrente en concepto de retribucións complementarias ao posto de traballo desempeñado no período de prácticas como policía local no período 14.02.2023- 6.03.2023- , dende os meses de febreiro e marzo de 2023 en que se deberon abonar e ata outubro de 2024 en que se fixo efectivo o pago principal e cuxa determinación se remite á execución da presente sentenza. Este preito é testemuña doutros máis.

A sentenza que non é firme, impón as custas a administración municipal limitadas a 100 euros.

Debe coñecer o resolto a Área de RRHH e Formación.

### **B. Resolucións ditadas na orde xurisdiccional social**

#### **1.Social. Expediente nº 17412/111**

Sentenza nº 574 do 26 de novembro de 2024

Xulgado do Social nº 3 de Vigo

Seguridade social: 872/2023

Demandante/Recorrente: Empregado/a municipal

Obxecto: reclamación de recoñecemento de incapacidade permanente absoluta.

Esta sentenza non é firme, e condena ao INSS e á Mutua Fremap con absolución do Concello no procedemento de seguridade social interposto polo demandante (funcionario da Policía Local).

Se resolve, trala proba practicada, que o actor ten dereito ao recoñecemento dunha incapacidade permanente absoluta derivada de accidente de traballo. Os numerosos antecedentes médicos do actor supuxeron a proba sobre a que resolver, malia a adaptación de posto que se fixera do seu posto, non foi quen de evitar os efectos que sobre a súa saúde causou o accidente de traballo que sufriu no ano 2015.

A Área de RRHH e Formación e a Xefatura da Policía Local deben coñecer do resolto.

## **2. Social. Expediente nº 15998/111**

Sentenza nº 512 do 27 de novembro de 2024

Xulgado do Social nº 5 de Vigo

Ordinario: 307/2023

Demandante/Recorrente: Empregado/a municipal

Obxecto: Reclamación de recoñecemento de dereito e cantidades por efectuar traballos de superior categoría (Oficial Instalacións Deportivas - Xefe Instalacións).

Expedientes produtividade nº 21040-333 (ano 2021) e nº 5574-611 (ano 2022).

Sentenza (non firme) estimatoria da pretensión do traballador municipal do servizo de Deportes, de cantidades en concepto de desenvolvemento de funcións superior categoría.

O xulgador entende que da valoración da declaración testemuñal prestada polo xefe de deportes do Concello -quen de maneira categórica asevera que o demandante realizou todas as funcións propias do posto de xefe de mantemento-, queda probado o desenvolvemento de dito posto; que da declaración do xefe de deportes relativa á falta de autorización previa para asignarlle ditas funcións de superior categoría, queda corroborado que esa elección era una decisión colexiada entre a devandita testemuña, o director técnico e o propio concelleiro, explicación que goza de pleno crédito para o xulgador (feito probado 6º e fundamento 2º).

En relación á acreditación plena da realización efectiva de ditas funcións "lo decisivo no es aquí una plenitud de la equivalencia funcional entendida en sentido absoluto -lo que normalmente no se da siquiera en el ejercicio normal de las funciones de la propia categoría-, sino que hay que atender a la configuración funcional predominante del puesto desempeñado a través de una valoración empírica de las tareas realizadas...: e que queda solventemente acreditado que, "con ocasión de la baja provisional y finalmente definitiva del anterior titular del puesto de jefe de mantenimiento de instalaciones deportivas, el actor ha pasado a relevarle de manera eventual en completamente todas las funciones propias de tal nivel profesional, según confirma el jefe de deportes, superior jerárquico del demandante..."

En relación ao alcance económico desas diferenzas retributivas, o xulgador indica que o réxime retributivo previsto para este tipo de produtividade non garante a plena equiparación que esixe o art. 39.3 ET "en la medida que deja fuera como términos de contraste las diferencias de salario base y trienios, aparte que al hacer mención a períodos de desempeño podría dar lugar a que se excluyan los períodos de vacaciones o asuntos propios aun cuando su tiempo de producción se haya engendrado total o parcialmente durante el período de ejecución de funciones de superior categoría." Polo que conclúe prevalece o art. 39.3 ET sobre a resolución municipal e se lle recoñece ao traballador a cantidade de 11.456,26 euros mailos intereses por mora do art. 29.3 del ET; e que esas diferenzas retributivas se deben hacer valer durante los períodos de descanso retribuido, los cuales se consolidan durante el desempeño de las funciones superiores de jefe mantenimiento de instalaciones deportivas".

Por último, rexeita a prescrición invocada polo Concello das diferenzas ocasionadas por esos meses de outubro, novembro e decembro de 2021 e xaneiro e febreiro de 2022



## CONCELLO DE VIGO

Expte. 1828/1102

atendido que a primeira reclamación administrativa formalizada en tal sentido data do día 27 de febreiro de 2023, non entendendo o xulgador esta última mensuralidade xa que para que nazca o dereito a reclamálo é preciso que dita nómina fora liquidada antes do 27 de febreiro de 2022. Tamén rexeita dita pretensión de prescrición respecto ao resto de mensuralidades ao figurar abertos expedientes en decembro de 2021 e decembro de 2022 solicitando dita produtividade.

Contra esta sentenza cabe interpoñer recurso de suplicación.

Darase traslado da mesma á Área de RRHH e Formación e ao Servizo de Deportes para o seu coñecemento.

### **3. Social. Expediente nº 15972/111**

Sentenza nº 5630 do 5 de decembro de 2024

TSX Galicia, Sala do Social, Sección de A Coruña

Recurso de suplicación: 3549/2023

Demandante/Recorrente: Empregado/a municipal

Obxecto: Suplicación fronte a sentenza nº 241 do 23 de maio de 2023 ditada polo Xulgado do social nº 1 de Vigo, no procedemento 163/2023 (expediente 15168/111)

Obxecto recurso de orixe: reclamación do dereito ao incentivo de xubilación anticipada.

Contía: 4.808,10 €

Esta sentenza non é firme pero contra a mesma só cabe a interposición dun recurso de casación para a unificación de doutrina.

A Sala do TSXG estima o recurso de suplicación interposto polo demandante, contra a sentenza que na instancia desestimara a súa demanda. Solicitaba o recoñecemento do dereito á percepción do incentivo/premio á xubilación recollido no acordo regulador/convenio colectivo do Concello de Vigo.

Esta sentenza, con referencia a un precedente (recurso de suplicación 2786-23), entende que non concorren especiais circunstancias de limitación orzamentaria impeditivas do recoñecemento deste dereito, negando a súa natureza de retribución, polo que considera que segundo o contido do propio convenio, procede o abono deste incentivo.

A Área de RRHH e Formación debe coñecer do resolto.

### **CONSIDERACIÓNS XURÍDICAS**

I. Considerando a obriga xeral de cumprir as sentencias e demais resolucións firmes dos xuíces e tribunais, así como de prestar a colaboración requirida por estes no curso do proceso e na execución do resolto segundo o art. 118 da Constitución así como o principio constitucional do pleno sometemento á lei e ao dereito das Administracións públicas no desenvolvemento da súa actividade do art. 103 do texto constitucional.

II. Considerando o establecido no artigo 18.2 da Lei orgánica 6/1985, do 1 de xullo, do poder xudicial, en canto á obriga de executar as sentenzas en tempo e forma.

**III.** Considerando que o artigo 17.2 da Lei orgánica do poder xudicial establece que as Administracións Públicas, as autoridades e funcionarios, e todas as Entidades públicas e privadas deben respectar, e, de ser o caso, cumprir as sentenzas e demais resolucións xudiciais que fosen firmes ou executables de conformidade coas leis.

**IV.** Considerando o disposto na Sección 8ª e 9ª do capítulo I do título IV; e, no capítulo IV do título IV, da Lei 29/1998, do 13 de xullo, para o caso das máis comúns no tocante á administración municipal, ditadas pola xurisdición contencioso-administrativa; e, nos demais casos, atendendo ás normas reguladoras da xurisdición na que foron ditadas as resolucións xudiciais das que se dá conta; Lei 36/2011, do 10 de outubro, reguladora da xurisdición social, en especial capítulo IV do título I do Libro IV ou á Lei 1/2000, de 7 xaneiro, de axuízamento civil, en especial libro III.

**V.** E atendendo á distribución de competencias na materia que recolle a Lei 7/1985, do 2 de abril, reguladora das bases do réxime local, para os diferentes órganos: art. 127.1.j), Xunta do Goberno local; art. 124.4.l) Alcaldía e art. 123.1.m) Pleno en relación co disposto nos Estatutos da Xerencia Municipal de Urbanismo, comunicamos as resolucións xudiciais relacionadas nos antecedentes.

#### **PROPOSTA DE ACORDO**

**Primeiro.-** Tómase coñecemento formal das resolucións xudiciais recollidas nos antecedentes da parte expositiva do presente acordo.

**Segundo.-** Remítanse aos servizos responsables da tramitación administrativa en cada caso, con expresa indicación para que procedan á execución das resolucións xudiciais nos seus propios termos, en tempo e forma.

#### **ACORDO**

A Xunta de Goberno local aproba a proposta contida no precedente informe.

#### **4(42).-ADXUDICACIÓN DA CONTRATACIÓN DO SERVIZO DE PRODUCCIÓN TÉCNICA DE APOIO Á CELEBRACIÓN DE EVENTOS DEPORTIVOS. EXPTE. 23132/333.**

Visto o informe de fiscalización de data 20/01/2025, sométese a aprobación a proposta da Mesa de Contratación realizada en data 17/01/2025, que di o seguinte:

11.- Propostas de adxudicación

a) Procedemento aberto do servizo de produción técnica de apoio á celebración de eventos deportivos da Cidade de Vigo (23132-333) (emenda documentación)

#### **LEXISLACIÓN APLICABLE**



## CONCELLO DE VIGO

Expte. 1828/1102

- Lei 9/2017, do 8 de novembro, de contratos do Sector Público, pola que se traspoñen ao ordenamento xurídico español as Directivas do Parlamento Europeo e do Consello 2014/23/UE e 2014/24/UE, do 26 de febreiro de 2014
- Real decreto 817/2009, de 8 de maio, polo que se desenvolve parcialmente a Lei 30/2007, de 30 de outubro, de contratos do sector público (RLCSP)
- Real decreto 1098/2001, de 12 de outubro, polo que se aproba o regulamento xeral da Lei de contratos das Administracións Públicas (RLCAP), no que non se opoña ao Real decreto legislativo 3/2011
- Prego de cláusulas administrativas particulares que rexe o procedemento aberto do servizo de produción técnica de apoio á celebración de eventos deportivos da Cidade de Vigo (23132-333)

### **ANTECEDENTES**

**Primeiro.-** Con data do 8 de novembro de 2024 a Xunta de Goberno local, acordou:

*“PRIMEIRO.- Aprobar a contratación polo procedemento aberto e tramitación ordinaria da contratación para a produción técnica necesaria para a celebración de eventos deportivos vinculados co “Calendario de eventos deportivos da cidade de Vigo”.*

*SEGUNDO.- Aprobar o Prego de Prescrición Técnicas Particulares, coa regulación dos aspectos técnicos sobre a execución do servizo de produción técnica necesaria para a celebración de eventos deportivos vinculados co “Calendario de eventos deportivos da cidade de Vigo”, asinado con data 23.08.2024, polo xefe do Servizo de Deportes-director deportivo.*

*TERCEIRO.- Aprobar o Prego de Cláusulas Administrativas Particulares asinado, con data 23.10.2024, pola xefa da Área de Contratación e Novos Proxectos.*

*CUARTO.- Autorizar o gasto por importe máximo de 50.754,69€ sen IVE, e un importe correspondente ao IVE (21%) de 10.658,48 € o cal totaliza un importe de 61.413,17 €, IVE incluído (21%). O contrato financiarase con cargo á aplicación orzamentaria 3410.2260901 “Organización de actividades deportivas”, que conta con crédito adecuado e suficiente e que terá a seguinte distribución por anualidades:*

| Anualidades | Importe sen IVE | IVE         | Importe con IVE |
|-------------|-----------------|-------------|-----------------|
| 2024        | 8.459,11 €      | 1.776,41 €  | 10.235,52 €     |
| 2025        | 42.295,58 €     | 8.882,07 €  | 51.177,65 €     |
| Totais      | 50.754,69 €     | 10.658,48 € | 61.413,17 €     |

*QUINTO.- Abrir o procedemento de licitación para a selección do contratista, na forma prevista na lexislación en vigor.”*

**Segundo.-** A concelleira da Área de Goberno de Seguridade, Contratación, Festas e Xestión Municipal, por delegación da Xunta de Goberno local (acordo do 22 de xuño de 2023), o 11 de decembro de 2024 adoptou a seguinte resolución:

*“Primeiro.- Tomar razón das exclusións acordadas pola Mesa de Contratación do Concello de Vigo, na sesión do 11 de decembro de 2024, dos licitadores que deseguido se relacionan por non acadar o limiar mínimo de puntuación establecido no apartado 7.A) do Anexo I (FEC) do PCAP que establece que “As ofertas con calidade técnica inadecuada serán excluídas do proceso de licitación” considerando as mesmas como aquelas que “que obteñan unha puntuación inferior ao 50% da puntuación máxima fixada para este criterio”:*

1. *EVENTOS ESPECTACULARES DEL NOROESTE, SLU.*
2. *EVENTOS CULTURAIS RETALLISTAS, SL.*

*Segundo.- Clasificar, de acordo cos criterios de adxudicación sinalados no prego, as proposicións admitidas neste procedemento aberto do servizo de produción técnica de apoio á celebración de eventos deportivos da Cidade de Vigo (23132-333) na seguinte orde descendente:*

|   | Licitador      | Puntuación total |
|---|----------------|------------------|
| 1 | TEAM RELAY, SL | 96,00            |

*Terceiro.- Requirir ao licitador clasificado en primeiro lugar, TEAM RELAY, SL, para que presente, no prazo de dez días hábiles, a seguinte documentación (artigo 150.2 LCSP):*

1. *Declaración responsable de non estar incurso en prohibición de contratar.*
2. *A documentación esixida nas cláusulas 9 e 18 do prego de cláusulas administrativas particulares (PCAP). Lémbrese que deberán acreditar a adscrición dos medios persoais esixidos no apartado 5F do Anexo I -FEC- do PCAP.*
3. *Resgardo da garantía definitiva esixible de acordo co disposto na cláusula 20 do prego de cláusulas administrativas particulares.*

*Recordar que tal e como establece a cláusula 9.2 do PCAP, os licitadores que estivesen inscritos no Rexistro Xeral de Contratistas da Comunidade Autónoma de Galicia ou no Rexistro Oficial de Licitadores e Empresas Clasificadas do Sector Público, están exentos de presentar a documentación acreditativa dos datos que obren neles sempre que se atope vixente. Neste caso, deberá presentar, asemade, a correspondente declaración de vixencia dos datos reflectidos no mesmo.”*

**Terceiro.-** Esta resolución foi notificada ao licitador clasificado en primeiro lugar, TEAM RELAY, SL, o día 11 de decembro de 2024, que presenta a documentación requirida o 23 de decembro de 2024, dentro do prazo concedido.

8 de xaneiro de 2025, comprobada a documentación presentada polo licitador clasificado en primeiro lugar, a Mesa acordou outorgar un prazo de 3 días naturais a TEAM RELAY, SL para que puidera emendar a documentación relativa ao





## CONCELLO DE VIGO

Expte. 1828/1102

representante da mercantil, a acreditación da solvencia técnica e os anexos IV e V do PCAP. Durante o prazo concedido a licitadora presenta a documentación en prazo.

Tendo en conta o anterior, a documentación presentada e que consta no expediente é a seguinte:

- A escritura de constitución da licitadora e os estatutos xunto coa escritura de apoderamento do representante e o seu DNI.
- Anexo IV do PCAP, asinado dixitalmente polo seu representante.
- Anexo V do PCAP, asinado dixitalmente polo seu representante.
- Para a acreditación da solvencia económica e financeira (42.989,22 €), presentan as contas do ano 2023 nas que o importe neto da cifra de negocios supera esta cantidade.
- Para a acreditación da solvencia técnica e profesional (42.989,22 €), presentan certificados de boa execución nos que a suma dos importes do ano 2023 supera esta cantidade.
- Acreditación dos medios persoais a adscribir á execución do contrato esixidos no apartado 5F do Anexo I -FEC- do PCAP.
- Xustificación do ingreso do importe da garantía (2.537,73 €).

Ademais desta documentación, figuran no expediente, os certificados positivos de débedas do Concello de Vigo, a AEAT, a TGSS e a ATRIGA.

**Cuarto.-** A Mesa de Contratación na presente sesión do 17 de decembro de 2024 comproba a documentación presentada pola licitadora e detallada pola secretaria e, sendo esta correcta, acorda, por unanimidade dos/as membros presentes, propoñer ao órgano de contratación a adxudicación deste procedemento.

### **FUNDAMENTOS XURÍDICOS**

**Primeiro.-** A nosa lexislación contractual impón ao órgano de contratación a obriga de adxudicar o contrato dentro dos cinco días hábiles seguintes á recepción da documentación. O acordo de adxudicación deberá ser motivado, notificarase aos licitadores e, simultaneamente, publicarase no perfil de contratante no prazo de quince días (artigo 151.1 LCSP).

Recibida tanto a documentación presentada polo licitador clasificado en primeiro lugar TEAM RELAY, SL, como a solicitada de oficio pola Administración municipal e, comprobado que esta é correcta, procede adxudicar este contrato.

**Segundo.-** A competencia para formular a proposta de adxudicación ao órgano de contratación correspóndelle á Mesa de Contratación. A proposta realizarase a favor do licitador que teña presentado a mellor oferta, de conformidade coo disposto no artigo 145, segundo proceda de conformidade co prego de cláusulas administrativas particulares que rexa a licitación.

A oferta máis vantaxosa para a administración contratante é a formulada por TEAM RELAY, SL, de acordo cos informe de valoración das proposicións avaliábeis mediante xuízo de valor de data 9 de decembro de 2024 e co acordo da Mesa de Contratación, de data 11 de decembro de 2024, polo que se outorga ao licitador a máxima puntuación pola súa proposición avaliábeis a través de fórmula, por ser o único admitido, de conformidade coa cláusula 15.3 do PCAP.

**Terceiro.-** A competencia para a resolución deste expediente correspóndelle á Xunta de Goberno local (apartado 4 da disposición adicional segunda da LCSP), na súa calidade de órgano de contratación.

En base ao que antecede, propónse á Xunta de Goberno local como órgano de contratación, en uso das facultades que lle confire a lexislación vixente, a adopción do seguinte acordo:

*“Primeiro.- Tomar razón das exclusións acordadas pola Mesa de Contratación do Concello de Vigo, na sesión do 11 de decembro de 2024, dos licitadores que deseguido se relacionan por non acadar o limiar mínimo de puntuación establecido no apartado 7.A) do Anexo I (FEC) do PCAP que establece que “As ofertas con calidade técnica inadecuada serán excluídas do proceso de licitación” considerando as mesmas como aquelas que “que obteñan unha puntuación inferior ao 50% da puntuación máxima fixada para este criterio”:*

1. *EVENTOS ESPECTACULARES DEL NOROESTE, SLU.*
2. *EVENTOS CULTURAIS RETALLISTAS, SL.*

*Segundo.- Adxudicar a TEAM RELAY, SL o procedemento aberto do servizo de produción técnica de apoio á celebración de eventos deportivos da Cidade de Vigo (23132-333) coas seguintes condicións:*

- a) *O prezo total do contrato é de 61.413,17 euros, sendo a cota correspondente ao IVE de 10.658,48 euros.*
- b) *Propón unha porcentaxe de desconto único a aplicar aos prezos unitarios consignados no apartado 3.G deste FEC con excepción do previsto no nº 1 da táboa (custes salariais) do 20%*
- c) *Incrementa a experiencia mínima do responsable de coordinación exixida no punto 5.F desta FEC (2 anos) en 16 anos.*

*Todo iso de acordo cos pregos de prescricións técnicas e de cláusulas administrativas particulares aprobados por acordo da Xunta de Goberno e a oferta presentada”.*

## **ACORDO**

A Xunta de Goberno local aproba a proposta contida no precedente informe.



## CONCELLO DE VIGO

Expte. 1828/1102

### **5(43).-ADXUDICACIÓN DA CONTRATACIÓN DO SUBMINISTRO DE TRES VEHÍCULOS, MEDIANTE A MODALIDADE DE RENTING. EXPTE. 16461/445.**

Visto o informe de fiscalización de data 20/01/2025, sométese a aprobación a proposta da Mesa de Contratación realizada en data 17/01/2025, que di o seguinte:

11.- Propostas de adxudicación

c) Procedemento aberto para a contratación do subministro de tres vehículos para o Concello de Vigo, mediante a modalidade de renting (16461-445)

### **LEXISLACIÓN APLICABLE**

- Lei 9/2017, do 8 de novembro, de contratos do Sector Público, pola que se traspoñen ao ordenamento xurídico español as Directivas do Parlamento Europeo e do Consello 2014/23/UE e 2014/24/UE, do 26 de febreiro de 2014
- Real decreto 817/2009, de 8 de maio, polo que se desenvolve parcialmente a Lei 30/2007, de 30 de outubro, de contratos do sector público (RLCSP)
- Real decreto 1098/2001, de 12 de outubro, polo que se aproba o regulamento xeral da Lei de contratos das Administracións Públicas (RLCAP), no que non se opoña ao Real decreto lexislativo 3/2011
- Prego de cláusulas administrativas particulares que rexe o procedemento aberto para a contratación do subministro de tres vehículos para o Concello de Vigo, mediante a modalidade de renting (16461-445)

### **ANTECEDENTES**

**Primeiro.-** Con data do 15 de novembro de 2024 a Xunta de Goberno local, acordou:

*“Primeiro.- Aprobar o presente expediente de contratación, a través de procedemento aberto e tramitación ordinaria, do “SUBMINISTRO DE TRES VEHÍCULOS PARA O CONCELLO DE VIGO, MEDIANTE A MODALIDADE DE RENTING”.*

*Segundo.- Aprobar o Prego de Prescricións Técnicas particulares asinado Enxeñeiro de Camiños, Canais e Portos e conformado pola Xefe da Área de Servizos Xerais en data 21.08.2024.*

*Terceiro.- Aprobar o Prego de Cláusulas Administrativas Particulares que rexerá a contratación, asinado pola Xefa da Área de Contratación e Novos Proxectos con data 24.10.2024.*

*Cuarto- Autorizar o gasto por importe total do expediente de contratación, que ascende a un importe máximo de SETENTA E DOUS MIL TRESCENTOS CORENTA E TRES EUROS con SESENTA E OITO CÉNTIMOS (72.343,68 €), IVE engadido, sendo a partida correspondente ao IVE de 12.555,51 €.*

*Por ter o financiamento carácter plurianual aplicaranse os créditos do orzamento do Concello de Vigo, na partida orzamentaria 9202 2040000.- “Aluguer vehículos sen conductor”, de acordo coas seguintes anualidades:*

| Anualidade | 2025        | 2026        | 2027        |
|------------|-------------|-------------|-------------|
| Lote 1     | 12.085,90 € | 15.320,16 € | 3.234,26 €  |
| Lote 2     | 12.221,40 € | 20.851,68 € | 8.630,28 €  |
| Total      | 24.307,30 € | 36.171,84 € | 11.864,54 € |

As diferentes anualidades imputaranse aos exercicios orzamentarios detallados, quedando o gasto subordinado ao crédito que para cada exercicio se consigne no orzamento, segundo o disposto no artigo 117.2 LCSP.

Quinto.- Abrir o procedemento de adxudicación para a selección do contratista na forma prevista na lexislación vixente.”

**Segundo.-** A concelleira da Área de Goberno de Seguridade, Contratación, Festas e Xestión Municipal, por delegación da Xunta de Goberno local (acordo do 22 de xuño de 2023), o 23 de decembro de 2024 adoptou a seguinte resolución:

“Primeiro.- Clasificar, de acordo cos criterios de adxudicación sinalados no prego, as proposicións admitidas neste procedemento aberto para a contratación do subministro de tres vehículos para o Concello de Vigo, mediante a modalidade de renting (16461-445) na seguinte orde descendente:

- Lote 1

|   | Licitador             | Puntuación total |
|---|-----------------------|------------------|
| 1 | EMPRESA MONFORTE, SAU | 90,00            |

- Lote 2

|   | Licitador             | Puntuación total |
|---|-----------------------|------------------|
| 1 | EMPRESA MONFORTE, SAU | 90,00            |

Segundo.- Requirir ao licitador clasificado en primeiro lugar en ambos lotes, EMPRESA MONFORTE, SAU, para que presente, no prazo de dez días hábiles, a seguinte documentación (artigo 150.2 LCSP):

1. Declaración responsable de non estar incurso en prohibición de contratar.
2. A documentación esixida nas cláusulas 9 e 18 do prego de cláusulas administrativas particulares (PCAP).
3. Resgardo da garantía definitiva esixible de acordo co disposto na cláusula 20 do prego de cláusulas administrativas particulares.

Recordar que tal e como establece a cláusula 9.2 do PCAP, os licitadores que estivesen inscritos no Rexistro Xeral de Contratistas da Comunidade Autónoma de Galicia ou no Rexistro Oficial de Licitadores e Empresas Clasificadas do Sector Público, están exentos de presentar a documentación acreditativa dos datos que obren neles sempre que se atope vixente. Neste caso, deberá presentar, asemade, a correspondente declaración de vixencia dos datos reflectidos no mesmo.”



## CONCELLO DE VIGO

Expte. 1828/1102

**Terceiro.-** Esta resolución foi notificada ao licitador clasificado en primeiro lugar, EMPRESA MONFORTE, SAU, o día 27 de decembro de 2024, que presenta a documentación requirida o 10 de xaneiro de 2025, dentro do prazo concedido.

Esta documentación consta de:

- O certificado de inscrición do licitador no Rexistro Xeral de Contratistas da Comunidade Autónoma de Galicia no que figura os datos de constitución da mercantil e o seu obxecto social e o nomeamento do seu representante, así como, os certificados positivos de débedas da AEAT, a TGSS e a ATRIGA.
- A escritura de apoderamento do representante e o seu DNI.
- Anexo IV do PCAP, asinado dixitalmente polo seu representante.
- Anexo V do PCAP, asinado dixitalmente polo seu representante.
- Para a acreditación da solvencia económica e financeira dos lotes 1 (10.724,11 €), e 2 (14.596,18 €) presentan as contas do ano 2023 nas que o importe neto da cifra de negocios superan estas cantidades.
- Para a acreditación da solvencia técnica e profesional dos lotes 1 (10.724,11 €) e 2 (14.596,18 €), presentan certificados de boa execución nos que a suma dos importes do ano 2023 superan estas cantidades.
- Seguros de caución para o lote 1 e o lote 2 por uns importes, cada un, de 1.253,47 € e 1.688,81 €, respectivamente que cobren ambas garantías definitivas requiridas, figurando no expediente os correspondentes documentos da Tesourería do Concello de Vigo.

Ademais desta documentación, figura no expediente, o certificado positivo de débedas do Concello de Vigo.

**Cuarto.-** A Mesa de Contratación na presente sesión do 17 de xaneiro de 2025 comproba a documentación presentada pola licitadora e detallada pola secretaria e, sendo esta correcta, acorda, por unanimidade dos/as membros presentes, propoñer ao órgano de contratación a adxudicación deste procedemento.

### **FUNDAMENTOS XURÍDICOS**

**Primeiro.-** A nosa lexislación contractual impón ao órgano de contratación a obriga de adxudicar o contrato dentro dos cinco días hábiles seguintes á recepción da documentación. O acordo de adxudicación deberá ser motivado, notificarase aos licitadores e, simultaneamente, publicarase no perfil de contratante no prazo de quince días (artigo 151.1 LCSP).

Recibida tanto a documentación presentada polo licitador clasificado en primeiro lugar EMPRESA MONFORTE, SAU, como a solicitada de oficio pola Administración municipal e, comprobado que esta é correcta, procede adxudicar este contrato.

**Segundo.-** A competencia para formular a proposta de adxudicación ao órgano de contratación correspóndelle á Mesa de Contratación. A proposta realizarase a favor do licitador que teña presentado a mellor oferta, de conformidade coo disposto no artigo 145, segundo proceda de conformidade co prego de cláusulas administrativas particulares que rexa a licitación.

A oferta máis vantaxosa para a administración contratante é a formulada por EMPRESA MONFORTE, SAU, de acordo co informe de valoración das proposicións avaliadas mediante xuízo de valor, de data 13 de decembro de 2024 e co acordo da Mesa de Contratación, de data 20 de decembro de 2024, polo que se outorga ao licitador a máxima puntuación pola súa proposición avaliada a través de fórmula, por ser o único admitido, de conformidade coa cláusula 15.3 do PCAP.

**Terceiro.-** A competencia para a resolución deste expediente correspóndelle á Xunta de Goberno local (apartado 4 da disposición adicional segunda da LCSP), na súa calidade de órgano de contratación.

En base ao que antecede, propónse á Xunta de Goberno local como órgano de contratación, en uso das facultades que lle confire a lexislación vixente, a adopción do seguinte acordo:

*“Primeiro.- Adxudicar a EMPRESA MONFORTE, SAU o lote 1 do procedemento aberto para a contratación do subministro de tres vehículos para o Concello de Vigo, mediante a modalidade de renting (16461-445) cun prezo total do contrato para o lote 1 de 30.333,92 euros, sendo a cota correspondente ao IVE de 5.264,56 euros e coas seguintes condicións:*

- a) *Propón un incremento da quilometraxe anual prevista na cláusula 10 do PPT de: > 10.000 (nº) Km. adicionais para o lote 1*

*Segundo.- Adxudicar a EMPRESA MONFORTE, SAU o lote 2 do procedemento aberto para a contratación do subministro de tres vehículos para o Concello de Vigo, mediante a modalidade de renting (16461-445) cun prezo total do contrato para o lote 2 de 40.869,29 euros, sendo a cota correspondente ao IVE de 7.093,02 euros e coas seguintes condicións:*

- a) *Propón un incremento da quilometraxe anual prevista na cláusula 10 do PPT de: > 5.000 (nº) Km. adicionais para o lote 2*

*Todo iso de acordo cos pregos de prescricións técnicas e de cláusulas administrativas particulares aprobados por acordo da Xunta de Goberno e a oferta presentada”.*

## **ACORDO**

A Xunta de Goberno local aproba a proposta contida no precedente informe.



## CONCELLO DE VIGO

Expte. 1828/1102

### **6(44).-ADXUDICACIÓN DA CONTRATACIÓN DAS OBRAS DE "RENOVACIÓN DA CAPA DE RODADURA EN DISTINTAS VÍAS MUNICIPAIS EN CONTORNAS PATRIMONIAIS DAS PARROQUIAS. (LOTE 2). EXPTE. 1988/441.**

Visto o informe de fiscalización de data 20/01/2025, sométese a aprobación a proposta da Mesa de Contratación realizada en data 17/01/2025, que di o seguinte:

#### 11.- Propostas de adxudicación

h) Procedemento aberto para a contratación das obras de "Renovación da capa de rodadura en distintas vías municipais en contornas patrimoniais das parroquias do Concello de Vigo" (Lote 2 - Leste) (1988-441)

A secretaria pregunta aos membros asistentes se teñen algún conflito de intereses co licitador clasificado en primeiro lugar neste procedemento. Ningún dos asistentes manifesta ter conflito de intereses con el.

A continuación, lembra aos/ás membros da Mesa de Contratación que a resolución de clasificación, co requirimento da documentación do artigo 150 da LCSP, foi notificada a CONSTRUCCIONES OBRAS Y VIALES, SA (COVSA) o 2 de xaneiro de 2025. Este presenta para o Lote 2 (Leste) a documentación acreditativa da solvencia económica e financeira, da solvencia técnica e profesional e das circunstancias ás que se refiren as letras a e c do apartado 1 do artigo 140 da LCSP, así como, o resguardo da garantía definitiva e o anexo IV do PCAP. Asemade, figura no expediente o certificados de estar ao corrente das obrigas tributarias co Concello de Vigo e o certificado de inscrición no Rexistro xeral de contratistas da Comunidade Autónoma de Galicia onde figuran os certificados positivos de cumprimento de obrigas tributarias (AEAT e ATRIGA) e coa Seguridade Social.

En vista do anterior, a Mesa de Contratación comproba a documentación anterior, enumerada e explicada polo miúdo pola secretaria na sesión e, sendo esta correcta, acorda, por unanimidade dos/as membros presentes, propoñer ao órgano de contratación a adxudicación deste procedemento, como segue:

#### **LEXISLACIÓN APLICABLE**

- Lei 9/2017, do 8 de novembro, de contratos do Sector Público, pola que se traspoñen ao ordenamento xurídico español as Directivas do Parlamento Europeo e do Consello 2014/23/UE e 2014/24/UE, do 26 de febreiro de 2014
- Real decreto 817/2009, de 8 de maio, polo que se desenvolve parcialmente a Lei 30/2007, de 30 de outubro, de contratos do sector público (RLCSP)
- Real decreto 1098/2001, de 12 de outubro, polo que se aproba o regulamento xeral da Lei de contratos das Administracións Públicas (RLCAP), no que non se opoña ao Real decreto legislativo 3/2011
- Prego de cláusulas administrativas particulares que rexe o procedemento aberto para a contratación das obras de "Renovación da capa de rodadura en distintas vías municipais en contornas patrimoniais das parroquias do Concello de Vigo" (1988-441)

## **ANTECEDENTES**

**Primeiro.-** Con data do 20 de setembro de 2024 a Xunta de Goberno local, acordou:

*“Primeiro.- Aprobar o expediente de contratación a través de procedemento aberto e tramitación ordinaria das obras do proxecto de “RENOVACIÓN DA CAPA DE RODADURA EN DISTINTAS VÍAS MUNICIPAIS EN ENTORNOS PATRIMONIAIS DAS PARROQUIAS DO CONCELLO DE VIGO”, redactado pola Enxeñeira de Camiños, Canles e Portos, Dna. M<sup>a</sup> Trinidad López Rodríguez.*

*Segundo.- Aprobar o Prego de Cláusulas Administrativas particulares que rexerá o contrato asinado pola Xefa da Área de Contratación e Novos Proxectos con data 04.09.2024.*

*Terceiro.- Autorizar o gasto por importe total do expediente de contratación, que ascende a un importe máximo de UN MILLÓN CENTO CORENTA E CATRO MIL OITOCENTOS NOVENTA EUROS CON CINCUENTA E SETE CÉNTIMOS (1.144.890,57 €), sendo o importe correspondente ao IVE de 198.700,02 €.*

*O importe total atópase dividido segundo a seguinte distribución en lotes:*

|                 | Lote Leste   | Lote Oeste   |
|-----------------|--------------|--------------|
| Importe Sen IVE | 550.992,09 € | 395.198,46 € |
| IVE             | 115.708,35 € | 82.991,67 €  |
| TOTAL           | 666.700,44 € | 478.190,13 € |

*Para o seo financiamento aplicaranse os créditos do orzamento do Concello de Vigo, na partida orzamentaria 1532 210 00 04 (Plan renv. firmes barrios-parroquias cof.), proxecto de gasto 24153206, segundo a seguinte distribución de anualidades:*

|       | Lote Leste   | Lote Oeste   | Total          |
|-------|--------------|--------------|----------------|
| 2024  | 648.000,00 € | 467.486,05 € | 1.115.486,05 € |
| 2025  | 18.700,44 €  | 10.704,08 €  | 29.404,52 €    |
| TOTAL | 666.700,44 € | 478.190,13 € | 1.144.890,57 € |

*Cuarto.-Abrir o procedemento de licitación para a selección do contratista na forma prevista na lexislación vixente.”*

**Segundo.-** A concelleira da Área de Goberno de Seguridade, Contratación, Festas e Xestión Municipal, por delegación da Xunta de Goberno local (acordo do 22 de xuño de 2023), o 23 de decembro de 2024 adoptou a seguinte resolución:

*“Primeiro.- Anular o punto segundo da resolución de clasificación adoptada con data 13 de decembro de 2024 .*

*Segundo.- Clasificar, de acordo cos criterios de adxudicación sinalados no prego, as proposicións admitidas para o lote 2 (Leste) neste procedemento aberto para a*





## CONCELLO DE VIGO

Expte. 1828/1102

*contratación das obras de "Renovación da capa de rodadura en distintas vías municipais en contornas patrimoniais das parroquias do Concello de Vigo" (1988-441) na seguinte orde descendente:*

|          | <b>Licitadores</b>   | <b>Puntuación final</b> |
|----------|--|-------------------------|
| <b>1</b> | <b>CONSTRUCCIONES OBRAS Y VIALES, SA (COVSA)</b>                         | <b>98,25</b>            |
| 2        | UTE ORESA CONSTRUCCIÓN Y SERVICIOS GLOBALES, S.L.- ASFALTOS GALAICOS, SL | 97,76                   |
| 3        | CONSTRUCCIONES FECHI, SLU  | 95,71                   |
| 4        | CONSTRUCCIONES Y OBRAS TABOADA RAMOS, SLU                                | 87,36                   |
| 5        | MOVIMIENTO DE ARIDOS Y CONSTRUCCIONES DE AROSA, SL                       | 86,31                   |

*Segundo.- Requirir ao licitador clasificado en primeiro lugar, CONSTRUCCIONES OBRAS Y VIALES, SA (COVSA), para que presente, no prazo de dez días hábiles, a seguinte documentación (artigo 150.2 LCSP):*

- 1. Declaración responsable de non estar incurso en prohibición de contratar.*
- 2. A documentación esixida nas cláusulas 8 e 22 do prego de cláusulas administrativas particulares (PCAP).*
- 3. Resgardo da garantía definitiva esixible de acordo co disposto na cláusula 24 do prego de cláusulas administrativas particulares.*

*Recordar que tal e como establece a cláusula 8.5 do PCAP, os licitadores que estivesen inscritos no Rexistro Xeral de Contratistas da Comunidade Autónoma de Galicia ou no Rexistro Oficial de Licitadores e Empresas Clasificadas do Sector Público, están exentos de presentar a documentación acreditativa dos datos que obren neles sempre que se atope vixente. Neste caso, deberá presentar, asemade, a correspondente declaración de vixencia dos datos reflectidos no mesmo."*

**Terceiro.-** Esta resolución foi notificada ao licitador clasificado en primeiro lugar, CONSTRUCCIONES OBRAS Y VIALES, SA (COVSA), o día 2 de xaneiro de 2025, que presenta a documentación requirida o día 7 de xaneiro de 2025, dentro do prazo concedido.

Esta documentación consta de:

- O certificado de inscrición no Rexistro Xeral de Contratistas da Comunidade Autónoma de Galicia no que figura a constitución da mercantil, o nomeamento do seu apoderado e os certificados positivos de cumprimento de obrigas tributarias (AEAT e ATRIGA) e coa Seguridade Social. Figura no expediente a declaración de vixencia dos datos que constan no Rexistro.
- Anexo IV do PCAP, asinado dixitalmente polo seu representante.
- Declaración de non estar incurso en prohibición de contratar.

- Para a acreditación da solvencia económica e financeira, tendo en conta que neste procedemento existe clasificación obrigatoria (G-4-4) presentan a clasificación G-4-6.
- Para a acreditación da solvencia técnica e profesional, tendo en conta que neste procedemento existe clasificación obrigatoria (G-4-4) presentan a clasificación G-4-6.
- Seguro de caución por un importe de 22.356,50 que cobre a garantía definitiva requirida, figurando no expediente o correspondente documento da Tesourería do Concello de Vigo.

Ademais desta documentación, figuran no expediente, o certificado positivo de débedas do Concello de Vigo.

**Cuarto.-** A Mesa de Contratación na presente sesión do 17 de xaneiro de 2024 comproba a documentación presentada pola licitadora e detallada pola secretaria e, sendo esta correcta, acorda, por unanimidade dos/as membros presentes, propoñer ao órgano de contratación a adxudicación deste procedemento.

## **FUNDAMENTOS XURÍDICOS**

**Primeiro.-** A nosa lexislación contractual impón ao órgano de contratación a obriga de adxudicar o contrato dentro dos cinco días hábiles seguintes á recepción da documentación. O acordo de adxudicación deberá ser motivado, notificarase aos licitadores e, simultaneamente, publicarase no perfil de contratante no prazo de quince días (artigo 151.1 LCSP).

Recibida tanto a documentación presentada polo licitador clasificado en primeiro lugar para o Lote 2 (Leste) CONSTRUCCIONES OBRAS Y VIALES, SA (COVSA), como a solicitada de oficio pola Administración municipal e, comprobado que esta é correcta, procede adxudicar este contrato.

**Segundo.-** A competencia para formular a proposta de adxudicación ao órgano de contratación correspóndelle á Mesa de Contratación. A proposta realizarase a favor do licitador que teña presentado a mellor oferta, de conformidade coo disposto no artigo 145, segundo proceda de conformidade co prego de cláusulas administrativas particulares que rexa a licitación.

A oferta máis vantaxosa para a administración contratante é a formulada por CONSTRUCCIONES OBRAS Y VIALES, SA (COVSA), de acordo cos informes de valoración das proposicións avaliábeis mediante xuízo de valor e das proposicións avaliábeis mediante fórmula, de datas 11 de novembro e 17 de decembro de 2024, respectivamente.

**Terceiro.-** A competencia para a resolución deste expediente correspóndelle á Xunta de Goberno local (apartado 4 da disposición adicional segunda da LCSP), na súa calidade de órgano de contratación.



## CONCELLO DE VIGO

Expte. 1828/1102

En base ao que antecede, propónse á Xunta de Goberno local como órgano de contratación, en uso das facultades que lle confire a lexislación vixente, a adopción do seguinte acordo:

*“Adxudicar a CONSTRUCCIONES OBRAS Y VIALES, SA (COVSA) o lote 2 (Leste) do procedemento aberto para a contratación das obras de "Renovación da capa de rodadura en distintas vías municipais en contornas patrimoniais das parroquias do Concello de Vigo" (1988-441) cun prezo total do contrato de 541.027,38 euros, sendo a cota correspondente ao IVE de 93.897,31 euros.*

*Todo iso de acordo cos pregos de prescricións técnicas e de cláusulas administrativas particulares aprobados por acordo da Xunta de Goberno e a oferta presentada”.*

### **ACORDO**

A Xunta de Goberno local aproba a proposta contida no precedente informe.

### **7(45).-ADXUDICACIÓN DA CONTRATACIÓN DAS OBRAS DO PROXECTO DE “PAVIMENTACIÓN DA RÚA DOUTOR CADAVAL”. EXPTE. 2082/441.**

Visto o informe de fiscalización de data 21/01/2025, sométese a aprobación a proposta da Mesa de Contratación realizada en data 17/01/2025, que di o seguinte:

11.- Propostas de adxudicación

b) Procedemento aberto para a contratación das obras do proxecto de “Pavimentación da rúa Doutor Cadaval” (2082-441) (emenda documentación)

### **LEXISLACIÓN APLICABLE**

- Lei 9/2017, do 8 de novembro, de contratos do Sector Público, pola que se traspoñen ao ordenamento xurídico español as Directivas do Parlamento Europeo e do Consello 2014/23/UE e 2014/24/UE, do 26 de febreiro de 2014
- Real decreto 817/2009, de 8 de maio, polo que se desenvolve parcialmente a Lei 30/2007, de 30 de outubro, de contratos do sector público (RLCSP)
- Real decreto 1098/2001, de 12 de outubro, polo que se aproba o regulamento xeral da Lei de contratos das Administracións Públicas (RLCAP), no que non se opoña ao Real decreto lexislativo 3/2011
- Prego de cláusulas administrativas particulares que rexe o procedemento aberto para a contratación das obras do proxecto de “Pavimentación da rúa Doutor Cadaval” (2082-441)

### **ANTECEDENTES**

**Primeiro.-** Con data do 4 de novembro de 2024 a Xunta de Goberno local, acordou:

*“Primeiro.- Aprobar o expediente de contratación a través de procedemento aberto e tramitación ordinaria das obras do proxecto de “PAVIMENTACIÓN DA RÚA*

*DOUTOR CADAVAL”, redactado polo Enxeñeiro de Camiños, Canles e Portos, D. Iñaki Cubillo Bueno*

*Segundo.- Aprobar o Prego de Cláusulas Administrativas particulares que rexerá o contrato asinado pola Técnica de Administración Xeral e pola Xefa da Área de Contratación e Novos Proxectos con data 01.10.2024.*

*Terceiro.- Autorizar o gasto por importe total do expediente de contratación, que ascende a un importe máximo de SETENTA E TRES MIL SETECENTOS SETENTA E NOVE EUROS CON VINTE E CINCO CÉNTIMOS (73.779,25 €), sendo o importe correspondente ao IVE de 12.804,66 €.*

*Para o seo financiamento aplicaranse os créditos do orzamento do Concello de Vigo, na partida orzamentaria 1532 210 00 04 (Plan renv. firmes barrios-parroquias cof), proxecto de gasto 24153205, segundo a seguinte distribución de anualidades:*

|      |             |
|------|-------------|
| 2024 | 73.779,25 € |
|------|-------------|

*Cuarto.-Abrir o procedemento de licitación para a selección do contratista na forma prevista na lexislación vixente.”*

**Segundo.-** A concelleira da Área de Goberno de Seguridade, Contratación, Festas e Xestión Municipal, por delegación da Xunta de Goberno local (acordo do 22 de xuño de 2023), o 11 de decembro de 2024 adoptou a seguinte resolución:

*“Primeiro.- Clasificar, de acordo cos criterios de adxudicación sinalados no prego, as proposicións admitidas neste procedemento aberto para a contratación das obras do proxecto de “Pavimentación da rúa Doutor Cadaval” (2082-441) na seguinte orde descendente:*

|   | Licitadores                            | Baixa ofertada |
|---|--|----------------|
| 1 | CONSTRUCCIONES Y VIALES DEL SALNÉS, SA | 7.969,38 €     |
| 2 | NAROM, SL                              | 2.884,10 €     |

*Segundo.- Requirir ao licitador clasificado en primeiro lugar, CONSTRUCCIONES Y VIALES DEL SALNÉS, SA, para que presente, no prazo de dez días hábiles, a seguinte documentación (artigo 150.2 LCSP):*

- 1. Declaración responsable de non estar incurso en prohibición de contratar.*
- 2. A documentación esixida nas cláusulas 9 e 18 do prego de cláusulas administrativas particulares (PCAP).*
- 3. Resgardo da garantía definitiva esixible de acordo co disposto na cláusula 20 do prego de cláusulas administrativas particulares.*

*Recordar que tal e como establece a cláusula 9.2 do PCAP, os licitadores que estivesen inscritos no Rexistro Xeral de Contratistas da Comunidade Autónoma de Galicia ou no Rexistro Oficial de Licitadores e Empresas Clasificadas do Sector Público, están exentos de presentar a documentación acreditativa dos datos que obren neles sempre que se atope vixente. Neste caso, deberá presentar,*



## CONCELLO DE VIGO

Expte. 1828/1102

*asemade, a correspondente declaración de vixencia dos datos reflectidos no mesmo."*

**Terceiro.-** Esta resolución foi notificada ao licitador clasificado en primeiro lugar, CONSTRUCCIONES Y VIALES DEL SALNES, SA, o día 11 de decembro de 2024, que presenta a documentación requirida os días 20 e 26 de decembro de 2024, dentro do prazo concedido.

A Mesa de Contratación que na sesión de 8 de xaneiro de 2025, comprobada a documentación presentada polo licitador clasificado en primeiro lugar, a Mesa acordou outorgar un prazo de 3 días naturais a CONSTRUCCIONES Y VIALES DEL SALNES, SA para que puidera emendar a documentación relativa á acreditación da representación e os anexos IV e V do PCAP.

Tendo en conta o anterior, a documentación presentada e que consta no expediente é a seguinte:

- Os certificados de inscrición do licitador no Rexistro Oficial de Licitadores e Empresas Clasificadas do Sector Público no que figura a constitución da mercantil e o obxecto social.
- A escritura de nomeamento do representante e o seu DNI.
- Anexo IV do PCAP, asinado dixitalmente polo seu representante.
- Anexo V do PCAP, asinado dixitalmente polo seu representante.
- Para a acreditación da solvencia económica e financeira, tendo en conta que neste procedemento existe clasificación alternativa (G-4-1) presentan a clasificación G-4-4.
- Para a acreditación da solvencia técnica e profesional, tendo en conta que neste procedemento existe clasificación alternativa (G-4-1) presentan a clasificación G-4-4.
- Xustificantes do ingreso do importe da garantía.

Ademais desta documentación, figuran no expediente, os certificados positivos de débedas do Concello de Vigo, a AEAT, a TGSS e a ATRIGA.

**Cuarto.-** A Mesa de Contratación na presente sesión do 17 de xaneiro de 2025 comproba a documentación presentada pola licitadora e detallada pola secretaria e, sendo esta correcta, acorda, por unanimidade dos/as membros presentes, propoñer ao órgano de contratación a adxudicación deste procedemento.

### **FUNDAMENTOS XURÍDICOS**

**Primeiro.-** A nosa lexislación contractual impón ao órgano de contratación a obriga de adxudicar o contrato dentro dos cinco días hábiles seguintes á recepción da documentación. O acordo de adxudicación deberá ser motivado, notificarase aos licitadores e, simultaneamente, publicarase no perfil de contratante no prazo de quince días (artigo 151.1 LCSP).

Recibida tanto a documentación presentada polo licitador clasificado en primeiro lugar CONSTRUCCIONES Y VIALES DEL SALNES, SA, como a solicitada de oficio pola Administración municipal e, comprobado que esta é correcta, procede adxudicar este contrato.

**Segundo.-** A competencia para formular a proposta de adxudicación ao órgano de contratación correspóndelle á Mesa de Contratación. A proposta realizarase a favor do licitador que teña presentado a mellor oferta, de conformidade coo disposto no artigo 145, segundo proceda de conformidade co prego de cláusulas administrativas particulares que rexa a licitación.

A oferta máis vantaxosa para a administración contratante é a formulada por CONSTRUCCIONES Y VIALES DEL SALNES, SA, de acordo co informe de valoración das proposicións avaliadas mediante fórmula, de data 4 de decembro de 2024.

**Terceiro.-** A competencia para a resolución deste expediente correspóndelle á Xunta de Goberno local (apartado 4 da disposición adicional segunda da LCSP), na súa calidade de órgano de contratación.

En base ao que antecede, propónse á Xunta de Goberno local como órgano de contratación, en uso das facultades que lle confire a lexislación vixente, a adopción do seguinte acordo:

*“Adxudicar a CONSTRUCCIONES Y VIALES DEL SALNES, SA o procedemento aberto para a contratación das obras do proxecto de “Pavimentación da rúa Doutor Cadaval” (2082-441) por un prezo total do contrato de 64.136,30 euros, sendo a cota correspondente ao IVE de 11.131,09 euros.*

*Todo iso de acordo cos pregos de prescricións técnicas e de cláusulas administrativas particulares aprobados por acordo da Xunta de Goberno e a oferta presentada”.*

## **ACORDO**

A Xunta de Goberno local aproba a proposta contida no precedente informe.

**8(46).-DAR CONTA DO CAMBIO DE DENOMINACIÓN DA UTE TITULAR DA CONCESIÓN DE SERVIZO DOS APARCADOIROS SITUADOS NA RÚA JENARO DE LA FUENTE E AVENIDA DE CASTELAO E CAMBIO DE XERENTE ÚNICO. EXPTE. 6964/241.**

Sométese a aprobación o informe-proposta de data 21/01/2025, asinado pola xefa do Servizo de Contratación e conformado pola concelleira da Área de Goberno, que di o seguinte:



## CONCELLO DE VIGO

Expte. 1828/1102

### NORMATIVA DE APLICACIÓN

- Lei 9/2017, do 8 de novembro, de contratos do Sector Público (LCSP)
- Real decreto 1098/2001, do 12 de outubro, polo que se aproba o Regulamento Xeral da Lei de Contratos das Administracións Públicas (RLCAP)
- Lei 7/1985, do 2 de abril, reguladora das bases do réxime local (LBRL)
- Real decreto legislativo 781/1986, do 18 de abril, texto refundido das disposicións legais vixentes en materia de réxime local (TRRL)
- Lei 18/1982, de 26 de maio, sobre Réxime Fiscal de Agrupacións e Unións Temporais de Empresas e das Sociedades de Desenvolvemento Rexional (LUTE)
- Real decreto 1372/1986, do 13 de xuño, polo que se aproba o Regulamento de Bens das Entidades Locais (RBEL)
- Lei 5/1997, do 22 de xullo, de Administración Local de Galicia (LALG)
- Prego de cláusulas administrativas particulares para a contratación da concesión de servizo dos aparcadoiros situados na rúa Jenaro de la Fuente e avenida de Castelao (PCAP)
- Lei 33/2003, do 3 de novembro, de patrimonio das Administracións Públicas (LPAP)

### ANTECEDENTES

**Primeiro.-** O 5 marzo de 2018 a Xunta de Goberno local aprobou o expediente de contratación da concesión de servizo dos aparcadoiros situados na rúa Jenaro de la Fuente e avenida de Castelao, os pregos de prescricións técnicas e de cláusulas administrativas particulares e acordou a apertura do procedemento de contratación.

**Segundo.-** A Xunta de Goberno local, na sesión ordinaria do 18 de outubro de 2018, adoptou o seguinte acordo:

*“Adxudicar a UTE WELGOOD CARSHARING, S.L.U. e TRANVIAS ELÉCTRICOS DE VIGO, S.A. o procedemento aberto para a contratación da concesión de servizo dos aparcadoiros situados na rúa Jenaro de la Fuente e avenida de Castelao (1.789- 449) coas seguintes condicións:*

- a) Propón un 6% de diminución lineal das tarifas máximas fixadas para cada anualidade na cláusula 8.2 do PCAP polo uso rotatorio das prazas de aparcadoiro.*
- b) Incrementa o canon concesional previsto na cláusula 7 do PCAP (120.000 euros) en 17.760 euros/ano, resultando un canon total anticipado de 3.444.000 euros.*

*Todo iso de acordo cos pregos de prescricións técnicas e de cláusulas administrativas particulares aprobados por acordo da Xunta de Goberno e a oferta presentada”.*

**Terceiro.-** O 9 de maio de 2019 (documento nº 190068897), D<sup>a</sup>. Bibiana Arppe Pazo, administradora única de WELGOOD SOLUTIONS, S.L. comunica o cambio de denominación social de WELGOOD CARSHARING, S.L. polo de WELGOOD SOLUTIONS, S.L.

**Cuarto.-** A Xunta de Goberno local, na sesión do 24 de outubro de 2019, adoptou o seguinte acordo:

*“1º.- Autorizar a constitución de hipoteca sobre a concesión de servizo dos aparcadoiros situados na rúa Jenaro de la Fuente e avenida de Castelao (1.789-449) solicitada por D<sup>a</sup>. Pilar Pérez-Lafuente Varela, en nome de WELGOOD TRANVÍAS, UTE 18/1982 mediante escrito rexistrado co número 190042213, condicionada á formalización do contrato e ao cumprimento dos seguintes requisitos:*

- O dereito real de concesión administrativa só poderá ser hipotecado como garantía de débedas que garden relación co obxecto do contrato.*
- A hipoteca deberá cancelarse cinco anos antes da data fixada para a re-versión da concesión.*

*2º.- Desestimar a solicitude formulada por D<sup>a</sup>. Pilar Pérez-Lafuente Varela, en nome de WELGOOD TRANVÍAS, UTE 18/1982 mediante escrito rexistrado co número 190042213, de cancelación das anotacións preventivas referidas ao proceso concursal da extinta entidade concesionaria que constan nos Rexistros da Propiedade nº 1, 2 e 3 polos motivos indicados neste informe.*

*3º.- Acceder ao solicitado por D<sup>a</sup>. Pilar Pérez-Lafuente Varela, en nome de WELGOOD TRANVÍAS, UTE 18/1982 mediante escrito rexistrado co número 190161618, e acordar a suspensión da formalización do contrato da concesión de servizo dos aparcadoiros situados na rúa Jenaro de la Fuente e avenida de Castelao (1.789- 449), en tanto non se removan os obstáculos que impiden o acceso ao Rexistro da Propiedade da nova concesión”.*

**Quinto.-** O 24 de xaneiro de 2020 a Xunta de Goberno local adoptou o seguinte acordo:

- 1. “Levantar a suspensión da formalización do contrato da concesión de servizo dos aparcadoiros situados na rúa Jenaro de la Fuente e avenida de Castelao (1.789- 449) ao terse removido os obstáculos que impedían o acceso ao Rexistro da Propiedade da nova concesión.*
- 2. Notificar este acordo ao interesado”.*





## CONCELLO DE VIGO

Expte. 1828/1102

**Sexto.-** O 5 de marzo de 2020, mediante escritura pública ante o notario do Ilustre Colexio Notarial de Galicia (nº 345 de protocolo), formalízase a concesión entre o Concello de Vigo e a UTE "TRANVÍAS ELÉCTRICOS DE VIGO, S.A. y WELGOOD SOLUTIONS, S.L, Ley 18/1982, de 26 de Mayo", abreviadamente "WELGOOD TRANVIAS UTE". Segundo o indicado na escritura a participación dos membros da UTE é a seguinte:

- TRANVÍAS ELECTRICOS DE VIGO, S.A.: 10%
- WELGOOD SOLUTIONS, S.L.: 90%

**Sétimo.-** Con data do 6 de marzo de 2020 asínanse sendas actas de posta a disposición das instalacións dos aparcadoiros públicos da rúa de Jenaro de la Fuente e da avenida de Castelao.

**Oitavo.-** D. Eloy García Alvariza, en representación de "WELGOOD SOLUTIONS, S.L.", D. José-Santiago Fiaño Valverde, en representación de "TRANVIAS ELECTRICOS DE VIGO, S.A." e D<sup>a</sup>. Pilar Pérez-Lafuente Varela, en representación de "TRANVIAS ELECTRICOS DE VIGO, S.A. y WELGOOD SOLUTIONS, S.L., Ley 18/1982, de 26 de mayo" ("WELGOOD TRANVIAS, UTE") comunican a seguinte redistribución das cotas da UTE con data do 19 de xaneiro de 2024 (documento nº 240026464):

- TRANVIAS ELECTRICOS DE VIGO, S.A.: 22%
- WELGOOD SOLUTIONS, S.L.: 78%

Acompañan á solicitude copia autorizada da escritura de modificación de cotas da UTE autorizada polo notario de Vigo, don Julio Manuel Diaz Losada, o día 28 de decembro de 2023, baixo el número 4.209 de protocolo.

**Noveno.-** A Xunta de Goberno Local, na sesión do 8 de marzo de 2024, adoptou o seguinte acordo:

*"1º.- "Tomar razón da redistribución da participación dos membros da UTE "TRANVÍAS ELÉCTRICOS DE VIGO, S.A. y WELGOOD SOLUTIONS, S.L, Ley 18/1982, de 26 de Mayo" concesionaria dos aparcadoiros situados na rúa Jenaro de la Fuente e avenida de Castelao, comunicada pola UTE o 19 de xaneiro de 2024 (documento nº 240026464):*

|                                   | Antes | Agora |
|-----------------------------------|-------|-------|
| TRANVÍAS ELÉCTRICOS DE VIGO, S.A. | 10%   | 22%   |
| WELGOOD SOLUTIONS, S.L.           | 90%   | 78%   |

*2º.- Notificar este acordo á concesionaria e ao servizo de Transportes".*

Este acordo foi notificado ao concesionario con data do 15 de marzo de 2024.

**Décimo.-** D. Eloy García Alvariza, en representación da unión temporal de empresas "TRANVÍAS ELÉCTRICOS DE VIGO, S.A. y WELGOOD SOLUTIONS, S.L., Ley 18/1982, de 26 de mayo", mediante escritos presentados o 27 de novembro de 2024 (documentos nº 240376062 e 240376055, co mesmo contido dirixidos ao Servizo de Contratación e ao Servizo de Transportes, respectivamente), solicita "se tenga por notificada del cambio de denominación, así como del cese y nombramiento del Gerente Único de la unión temporal de empresas GOODPARK TRANVÍAS UTE (anteriormente denominada como "WELGOOD TRANVÍAS UTE"), en los términos expuestos en el presente escrito".

En sendos escritos indícase que se acompaña copia da escritura de elevación a público de acordos, se ben non consta presentada.

**Undécimo.-** Con data do 17 de xaneiro de 2025, o Servizo de Contratación, ao abeiro do disposto no artigo 68.3 da Lei 39/2015, do 1 de outubro, do procedemento administrativo común das Administracións Públicas, require ao interesado para que no prazo de dez días hábiles, presente a escritura á que se refire nos seus escritos do 27 de novembro de 2024 ao abeiro do disposto no artigo 68.3 da Lei 39/2015, do 1 de outubro, do procedemento administrativo común das Administracións Públicas.

Mediante escrito de data 17 de xaneiro de 2025, documento nº 250011408, o concesionario presentou a documentación requirida.

## **FUNDAMENTOS DE DEREITO**

### **I**

#### **Da modificación da composición das unións temporais de empresas**

A LCSP regula expresamente a modificación da composición das UTEs no artigo 69.9:

*"9. Unha vez formalizado o contrato cunha unión temporal de empresas, observaranse as seguintes regras:*

a) *Cando a modificación da composición da unión temporal supoña o aumento do número de empresas, a diminución do mesmo, ou a substitución dunha ou varias por outra ou outras, se precisará a autorización previa e expresa do órgano de contratación, debéndose ter executado o contrato cando menos nun 20 por cento das súas importacións ou, cando se trate dun contrato de concesión de obras ou concesión de servizos, que se efectuou a súa explotación durante cando menos a quinta parte do prazo de duración do contrato. En todo caso será necesario que se requira a resolución ou clasificación e que na nova configuración da unión temporal a empresa teña plena capacidade de obrar e non estean incursas en prohibición de contratar".*

No caso que nos ocupa non se produce ningún aumento ou diminución do número de empresas nin a substitución dunha ou varias por outras. O que se produce, segundo consta na escritura outorgada ante o notario de Vigo, D. Miguel Ángel Lucas, o 18 de



## CONCELLO DE VIGO

Expte. 1828/1102

outubro de 2024 (nº 3.227 do seu protocolo), presentada polo concesionario, é un cambio da denominación social da UTE (como consecuencia do cambio de denominación social dun membro da UTE, *WELGOOD SOLUTIONS, S.L.*) así como o cesamento da xerente e nomeamento dun novo.

En consecuencia, ao abeiro do disposto no artigo 69.9 da LCSP, non é necesaria autorización do órgano de contratación, se ben cómpre darlle conta dos seguintes cambios, recollidos na referida escritura:

- A UTE pasa a denominarse “TRANVÍAS ELÉCTRICOS DE VIGO, S.A. y GOODPARK, S.L., Unión Temporal de Empresas, Ley 18/1982, de 26 de mayo” (antes “TRANVÍAS ELÉCTRICOS DE VIGO, S.A. y WELGOOD SOLUTIONS, S.L., Ley 18/1982, de 26 de mayo”), por mor do cambio de denominación social da empresa *WELGOOD SOLUTIONS, S.L.* por *GOODPARK, S.L.* (mediante escritura do 8 de agosto de 2024, outorgada ante o notario de Vigo, don Miguel Lucas Sánchez, baixo o número 2.513 de orde do seu protocolo).
- Noméase xerente único a D. Eloy García Alvariza, cesando D<sup>a</sup>. Pilar Pérez-Lafuente Varela.

### -II-

#### Competencia

O órgano competente para a resolución deste expediente é a Xunta de Goberno local (apartado 4 da disposición adicional segunda da LCSP), na súa calidade de órgano de contratación.

### -III-

#### Acordo

En base ao anterior, propónse á Xunta de Goberno local como órgano de contratación, en uso das facultades que lle confire a lexislación vixente, a adopción do seguinte **acordo**:

*“1º.- “Tomar razón dos seguintes cambios comunicados pola concesionaria dos aparcadoiros situados na rúa Jenaro de la Fuente e avenida de Castelao nas datas 27 de novembro de 2024 e 17 de xaneiro de 2025 (documentos nº 240376062, 240376055 e 250011408) segundo escritura outorgada ante o notario de Vigo, D. Miguel Ángel Lucas, o 18 de outubro de 2024 (nº protocolo 3.227):*

- *A UTE pasa a denominarse “TRANVÍAS ELÉCTRICOS DE VIGO, S.A. y GOODPARK, S.L., Unión Temporal de Empresas, Ley 18/1982, de 26 de mayo” (antes “TRANVÍAS ELÉCTRICOS DE VIGO, S.A. y WELGOOD SOLUTIONS, S.L., Ley 18/1982, de 26 de mayo”) por mor do cambio de denominación social da empresa *WELGOOD SOLUTIONS, S.L.* por *GOODPARK, S.L.* (mediante escritura do 8 de agosto de 2024, outorgada ante o notario de Vigo, don Miguel Lucas Sánchez, baixo o número 2.513 de orde do seu protocolo).*

- *Noméase xerente único a D. Eloy García Alvariza, cesando D<sup>a</sup>. Pilar Pérez-Lafuente Varela.*

*2º.- Notificar este acordo á concesionaria, á responsable do contrato, á Intervención Xeral e á Tesourería Municipal”.*

## **ACORDO**

A Xunta de Goberno local aproba a proposta contida no precedente informe.

### **9(47).-PROPOSTA DE APROBACIÓN DO INFORME AO RECURSO ESPECIAL PRESENTADO CONTRA A ADXUDICACIÓN DA CONTRATACIÓN DO SUBMINISTRO DOS DIVERSOS ELEMENTOS QUE CONFORMAN O VESTIARIO PARA O PERSOAL MUNICIPAL EXPTE. 42883/220.**

Sométese a aprobación o informe-proposta de data 21/01/2025, asinado pola xefa de Área de Contratación e Novos Proxectos e conformado pola concelleira da Área de Goberno, que di o seguinte:

#### **NORMATIVA DE APLICACIÓN**

- Lei 9/2017, de 8 de novembro, de Contratos do Sector Público, pola que se traspoñen ao ordenamento xurídico español as Directivas do Parlamento Europeo e do Consello 2014/23/UE e 2014/24/UE, de 26 de febreiro de 2014 (LCSP).
- Directiva 2014/24/UE del Parlamento Europeo y del Consejo, de 26 de febreiro de 2014, sobre contratación pública.
- Real Decreto 817/2009, de 8 de maio, polo que se desenvolve parcialmente a Lei 30/2007, de 30 de outubro, de contratos do sector público (RLCSP), de aplicación no que non se opoña á LCSP.
- Real Decreto 1098/2001, de 12 de outubro, polo que se aproba o Regulamento Xeral da Lei de Contratos das Administracións Públicas (RLCAP), de aplicación no que non se opoña á LCSP.
- Real Decreto 814/2015, de 11 de setembro, polo que se aproba o Regulamento dos procedementos especiais de revisión de decisións en materia contractual e de organización do Tribunal Administrativo Central de Recursos Contractuais (RD 814/2015).
- Lei 7/1985, de 2 de abril, reguladora das bases do réxime local (LBRL).
- Real Decreto-Legislativo 781/1986, de 18 de abril, texto refundido das disposicións legais vixentes en materia de réxime local (TRRL).



## CONCELLO DE VIGO

Expte. 1828/1102

- Lei 39/2015, de 1 de outubro, do Procedemento Administrativo Común das Administracións Públicas (LPAP).
- Código Civil, aprobado por Real Decreto de 24 de xullo de 1889 (CC).
- Prego de cláusulas administrativas particulares para a contratación do procedemento aberto do subministro dos diversos elementos que conforman o vestuario para o persoal municipal do Concello de Vigo (PCAP).
- Prego de prescricións técnicas particulares para a contratación do procedemento aberto do subministro dos diversos elementos que conforman o vestuario para o persoal municipal do Concello de Vigo (PPT).

### ANTECEDENTES

**Primeiro.-** En data 7 de xuño de 2024, a Xunta de Goberno Local do Concello de Vigo (en diante XGL), aprobou o expediente de contratación, por procedemento aberto do subministro dos diversos elementos que conforman o vestuario para o persoal municipal do Concello de Vigo, así como a autorización do correspondente gasto e a apertura do procedemento de licitación.

**Segundo.-** O anuncio de licitación deste procedemento publicouse o 10 de novembro de 2023 no Diario Oficial da Unión Europea e no perfil de contratante aloxado na Plataforma de Contratación do Sector Público, iniciándose o prazo de presentación de ofertas ese mesmo día, rematando o 10 de xullo de 2024.

**Terceiro.-** Durante o prazo conferido ao efecto presentaron oferta os seguintes licitadores:

1. SAGRES, S.L. (Lote 4)
2. TECHNICALUNIFORMS, S.L. (Lote 4)
3. PEYCAR PONTEVEDRA, S.L. (Lotes 1, 2 e 3)

**Cuarto.-** A Mesa de Contratación do Concello de Vigo, na sesión do 1 de agosto de 2024, procedeu a apertura e cualificación da documentación acreditativa do cumprimento dos requisitos previos. Tras a mesma, acordou admitir neste procedemento a SAGRES, S.L. e TECHNICALUNIFORMS, S.L. e outorgou prazo de emenda a PEYCAR PONTEVEDRA, S.L.

**Quinto.-** A Mesa de Contratación, na sesión do 8 de agosto de 2024, admitiu a PEYCAR PONTEVEDRA, S.L., tras a emenda da documentación persoal. A continuación procedeu á apertura do sobre B “Proposición avaliable mediante xuízo de valor” en acto público e acordou solicitar informe sobre a referida documentación ao servizo xestor, así como, informe sobre o contido do sobre D.

**Sexto.-** O servizo xestor emite informe de valoración do sobre B en data 20 de novembro de 2024, que foi obxecto de corrección en data 27 de novembro por un erro de transcripción do nome dunha das licitadoras e por un erro matemático na ponderación das puntuacións.

**Sétimo.-** En data 27 de novembro de 2024 a Mesa realiza as seguintes actuacións:

- Aceptar o informe de valoración do sobre B.
- Acordar a exclusión de TECHNICAL UNIFORMS, S.L. por non acadar o limiar mínimo de puntuación establecido no apartado 7.A) do Anexo I (FEC) do PCAP que establece que “As ofertas con calidade técnica inadecuada serán excluídas do proceso de licitación.” considerando as mesmas como aquelas que “non acaden o umbral mínimo de puntuación fixado nun 50 % da puntuación máxima fixada para estes criterios.”
- A apertura do sobre C.
- A clasificación dos licitadores na seguinte orde descendente:

**- Lote 1**

|          | <b>Licitador</b>             | <b>Puntuación total</b> |
|----------|------------------------------|-------------------------|
| <b>1</b> | <b>PEYCAR PONTEVEDRA, SL</b> | <b>98,50</b>            |

**- Lote 2**

|          | <b>Licitador</b>             | <b>Puntuación total</b> |
|----------|------------------------------|-------------------------|
| <b>1</b> | <b>PEYCAR PONTEVEDRA, SL</b> | <b>94,90</b>            |

**- Lote 3**

|          | <b>Licitador</b>             | <b>Puntuación total</b> |
|----------|------------------------------|-------------------------|
| <b>1</b> | <b>PEYCAR PONTEVEDRA, SL</b> | <b>98,50</b>            |

**- Lote 4**

|          | <b>Licitador</b> | <b>Puntuación total</b> |
|----------|------------------|-------------------------|
| <b>1</b> | <b>SAGRES,SL</b> | <b>91,90</b>            |

E acorda solicitarlles aos licitadores clasificados en primeiro lugar para cada un dos lotes, PEYCAR PONTEVEDRA, SL (Lotes 1, 2 e 3) e SAGRES,SL (Lote 4), a presentación, no prazo de 10 días hábiles, a documentación necesaria para a adxudicación do contrato.



## CONCELLO DE VIGO

Expte. 1828/1102

**Oitavo.-** En data 27 de novembro de 2024 notificóuselle a TECHNICAL UNIFORMS, S.L., a súa exclusión deste procedemento. Na notificación indicásele os recursos que caben para impugnar a exclusión.

**Noveno.-** En data 20 de decembro de 2024 a XGL acordou adxudicar este procedemento a PEYCAR PONTEVEDRA, SL (Lotes 1, 2 e 3) e SAGRES,SL (Lote 4). Este acordo foi notificado aos interesados e publicado no perfil de contratante do Concello aloxado na Plataforma de Contratación do Sector Público o día 23 de decembro.

**Décimo.-** En data 15 de xaneiro de 2025, D<sup>a</sup>. Margarita María Reboredo Arnos, en nome e representación de TECHNICALUNIFORMS, SL, interpón recurso especial en materia de contratación ante o Tribunal Administrativo de Contratación Pública da Comunidade Autónoma de Galicia (TACGAL), impugnando o acordo de adxudicación deste procedemento.

**Undécimo.-** En data 20 de xaneiro de 2025, o servizo xestor emite informe sobre as alegacións formuladas polo recorrente no escrito de recurso.

## FUNDAMENTOS XURÍDICOS

-I-

### Obxecto deste recurso especial en materia de contratación

É obxecto da presente impugnación acordo da XGL de 20 de decembro de 2024, de adxudicación do procedemento aberto do subministro dos diversos elementos que conforman o vestiario para o persoal municipal do Concello de Vigo. Se ben o recorrente solicita tamén á retroacción do procedemento, a revisión do informe de valoración do sobre B, a súa readmisión neste procedemento e unha nova valoración de ofertas realizada por un órgano externo a esta administración.

-II-

### Lexislación aplicable

É preciso comezar por determinar a lexislación aplicable ao presente contrato. Os contratos se rexen en canto aos seus efectos, cumprimento e extinción, incluída a súa duración e réxime de prórrogas, polo establecido no propio contrato e no prego de cláusulas administrativas particulares e pola lexislación vixente no momento en que foron celebrados (disposición transitoria primeira da LCSP e disposición transitoria segunda do Código Civil). En consecuencia, o presente contrato se rexe polas seguintes disposicións:

- Lei 9/2017, de 8 de novembro, de Contratos do Sector Público, pola que se traspoñen ao ordenamento xurídico español as Directivas do Parlamento Europeo e do Consello 2014/23/UE e 2014/24/UE, de 26 de febreiro de 2014 (LCSP).
- Real Decreto 817/2009, de 8 de maio, polo que se desenvolve parcialmente a Lei 30/2007, de 30 de outubro, de contratos do sector público (RLCSP), de aplicación no que non se opoña á LCSP.
- Real Decreto 1098/2001, de 12 de outubro, polo que se aproba o Regulamento Xeral da Lei de Contratos das Administracións Públicas (RLCAP), de aplicación no que non se opoña á LCSP.
- Real Decreto 814/2015, de 11 de setembro, polo que se aproba o Regulamento dos procedementos especiais de revisión de decisións en materia contractual e de organización do Tribunal Administrativo Central de Recursos Contractuais.

### -III-

#### **Competencia do Tribunal Administrativo de Contratación Pública da Comunidade Autónoma de Galicia para a resolución do recurso**

A lexislación de contratos (artigos 44 a 60 LCSP) regula un recurso especial en materia de contratación, que substitúe aos recursos administrativos ordinarios para a impugnación de determinados actos adoptados nos procedementos de adxudicación dos tipos de contratos enumerados no artigo 44.1 LCSP. Estes contratos son:

- Contratos de obras cuxo valor estimado sexa superior a tres millóns de euros, e de subministración e servizos que teñan un valor estimado superior a cen mil euros.
- Acordos marco e sistemas dinámicos de adquisición que teñan por obxecto a subscripción dalgún dos contratos tipificados na letra anterior, así como os contratos baseados en calquera deles.
- Concesións de obras ou de servizos cuxo valor estimado supere os tres millóns de euros.
- Contratos administrativos especiais cando, polas súas características, non sexa posible fixar o seu prezo de licitación ou, noutro caso, cando o seu valor estimado sexa superior ao establecido para os contratos de servizos.
- Contratos subvencionados e as encargas cando, polas súas características, non sexa posible fixar o seu importe ou, noutro caso, cando este, tendo en conta a súa duración total máis as prórrogas, sexa igual ou superior ao establecido para os contratos de servizos.





## CONCELLO DE VIGO

Expte. 1828/1102

A interposición previa deste recurso é potestativa (artigo 44.7 LCSP), podendo os interesados interpoñer directamente recurso contencioso-administrativo.

No ámbito das Corporacións Locais, a competencia para resolver os recursos será establecida polas normas das Comunidades Autónomas cando estas teñan atribuída competencia normativa e de execución en materia de réxime local e contratación (artigo 46.4 LCSP), como é o caso da Comunidade autónoma galega, á que pertence este Concello.

Creado o Tribunal Administrativo de Contratación Pública da Comunidade Autónoma de Galicia pola Lei 14/2013, do 26 de decembro, de racionalización do sector público autonómico, por acordo do Consello da Xunta de Galicia, do 8 de febreiro de 2018, procedeuse ó nomeamento dos seus membros. Este Tribunal, unha vez constituído, adoptou o acordo de establecer como data de comenzo do exercicio das súas funcións, previstas no artigo 35 bis, o 2 de abril de 2018.

### -IV-

#### **Exame da concorrencia dos requisitos esixidos pola lei para a admisión do recurso**

Os requisitos necesarios para a admisión do recurso se prevén nos artigos 44, 48, 50 e 51 da LCSP. Se ben a tarefa de analizar se concorren os mesmos no presente recurso lle corresponde ao Tribunal, é de interese para o órgano de contratación coñecer esta circunstancia, a efectos de formular alegacións sobre o fondo do mesmo no presente informe en caso de que concorran e, no caso contrario, de solicitar do Tribunal a inadmisión deste.

**A)** En canto aos **requisitos obxectivos**, son susceptibles deste recurso especial os seguintes actos ditados no curso dos procedementos de contratación citados no fundamento xurídico terceiro deste informe (artigo 44.2 LCSP):

- a) Os anuncios de licitación, os pregos e os documentos contractuais que establezan as condicións que deban rexer a contratación.
- b) Os actos de trámite adoptados no procedemento de adxudicación, sempre que estes decidan directa ou indirectamente sobre a adxudicación, determinen a imposibilidade de continuar o procedemento ou produzan indefensión ou prexuízo irreparable a dereitos ou intereses lexítimos. En todo caso, considerarase que concorren as circunstancias anteriores nos actos da mesa ou do órgano de contratación polos cales se acorde a admisión ou inadmisión de candidatos ou licitadores, ou a admisión ou exclusión de ofertas, incluídas as ofertas que sexan excluídas por resultar anormalmente baixas como consecuencia da aplicación do artigo 149.

- c) Os acordos de adxudicación.
- d) As modificacións baseadas no incumprimento do establecido nos artigos 204 e 205 da presente lei, por entender que a modificación debeu ser obxecto dunha nova adxudicación.
- e) A formalización de encargos a medios propios nos casos en que estes non cumpran os requisitos legais.
- f) Os acordos de rescate de concesións.

Así, a impugnación do acordo de adxudicación é susceptible de recurso especial en materia de contratación.

**B)** En relación cos **requisitos subxectivos**, a lei concede lexitimación activa para interpoñer este recurso (artigo 48 LCSP):

- As persoas físicas e xurídicas cuxos dereitos ou intereses lexítimos, individuais ou colectivos, se visen prexudicados ou poidan resultar afectados, de maneira directa ou indirecta, polas decisións obxecto do recurso.
- As organizacións sindicais cando das actuacións ou decisións impugnables se poida deducir fundadamente que estas implican que no proceso de execución do contrato o empresario incumpra as obrigacións sociais ou laborais respecto dos traballadores que participen na realización da prestación. En todo caso, entenderase lexitimada a organización empresarial sectorial representativa dos intereses afectados.

É dicir, en materia de lexitimación activa non se recoñece unha acción pública, senon que é preciso que exista unha determinada relación coa cuestión debatida, unha lexitimación *ad causam*.

No caso que nos ocupa o recorrente carece de lexitimación para recorrer pois xa non é licitador, posto que foi excluído da licitación por acordo da Mesa de Contratación do Concello de Vigo de 27 de novembro de 2024. Acordo que lle foi notificado ese mesmo día. Trátase dunha doutrina tanto administrativa emanada dos tribunais especiais en materia de contratación como xurisprudencial consolidada que o licitador excluído carece de lexitimación para recorrer a adxudicación do contrato. Citaremos por todas a Resolución nº 921/2022 del Tribunal Central, de 21 de xullo de 2022, que establece no seu fundamento de dereito sexto:

*“Basta con traer a colación la Resolución de este Tribunal no 92/2020, de 12 de marzo, debe declararse la falta de legitimación activa de aquella sociedad para impugnar el acuerdo de adjudicación decretado en un procedimiento del que ha sido excluida.*



## CONCELLO DE VIGO

Expte. 1828/1102

*En este sentido puede citarse como precedente la Resolución no 149/2020, de 6 de febrero, en que conocimos de un caso sustancialmente idéntico al presente:*

*Constituye doctrina de esta Tribunal, recientemente reflejada en la Resolución no 1239/2019, que carece de legitimación para impugnar exclusivamente la adjudicación quien no puede ser en ningún caso adjudicataria del contrato por haber sido excluida. Y ello porque carece de interés legítimo. Ya señalaba la Resolución de 21 de octubre de 2016 que "los requisitos para que pueda apreciarse la existencia de interés legítimo y, por tanto, de legitimación activa, son los siguientes:*

*1.- Por interés, que la normativa vigente califica bien de "legítimo, personal y directo", o bien, simplemente, de "directo" o de "legítimo, individual o colectivo", debe reputarse toda situación jurídica individualizada, caracterizada, por un lado, por singularizar la esfera jurídica de una persona respecto de las de la generalidad de los ciudadanos o administrados en sus relaciones con la Administración Pública, y dotada, por otro, de consistencia y lógica jurídico- administrativas propias, independientes de su conexión o derivación con verdaderos derechos subjetivos.*

*2.- Ese interés, que desde el punto de vista procedimental administrativo es una situación*

*reaccional, en pro de la defensa y efectiva reintegración de lo que doctrinalmente se ha llamado el propio círculo jurídico vital y en evitación de un potencial perjuicio ilegítimo temido, está conectado precisamente con este concepto de perjuicio, de modo que el interés se reputa que existe siempre que pueda presumirse que la declaración jurídica pretendida habría de colocar al accionante en condiciones legales y naturales de conseguir un determinado beneficio material o jurídico o como cuando la persistencia de la situación fáctica creada o que pudiera crear el acto administrativo ocasionaría un perjuicio como resultado inmediato de la resolución dictada.*

*3. Ese "interés legítimo" siempre que no se reduzca a un simple interés por la legalidad), puede prescindir, ya, de las notas de "personal y directo", pues tanto la jurisprudencia del Tribunal Supremo como la del Tribunal Constitucional (en Sentencias, entre otras, de este último, 60/1982, de 11 octubre, 62/1983, de 11 julio, 160/1985, de 28 noviembre, 24/1987, 257/1988, 93/1990, 32y 97/1991 y 195/1992, y Autos 139/1985, 520/1987 y 356/1989) han declarado, al diferenciar el interés directo y el interés legítimo, que éste no sólo es superior y más amplio que aquél sino también que es, por sí, autosuficiente, en cuanto presupone que la resolución administrativa o jurisdiccional a dictar ha repercutido o puede repercutir, directa o indirectamente, pero de un modo efectivo y acreditado, es decir, no meramente hipotético, potencial y futuro, en la correspondiente esfera jurídica de quien se persona.*

*En materia de legitimación ya en el ámbito de la contratación señala la citada sentencia que "Tratándose de contratos administrativos, el interés legítimo*

*viene determinado en general por la participación en la licitación (ss. 7-3-2001 citada por la de 4-6-2001), por cuanto quienes quedan ajenos a la misma, en principio no resultan afectados en sus derechos e intereses, si bien no puede perderse de vista que la determinación de la legitimación, en cuanto responde a los intereses que específicamente estén en juego en cada caso, ha de efectuarse de forma casuística, lo que tiene una proyección concreta en los supuestos de procedimientos de concurrencia, en los cuales la condición de interesado no deriva de la genérica capacidad para participar en los mismos sino de la actitud de los posibles concursantes respecto del concreto procedimiento de que se trate, es decir, la condición de interesado no es equiparable a la genérica condición de contratista con capacidad para participar en el concurso sino que es preciso que se ejercite tal condición, ya sea participando en el procedimiento o de cualquier otro modo, sin que pueda descartarse la impugnación de la convocatoria del concurso por quien no participa en razón de las propias condiciones en que es convocado".*

*Como decimos, este Tribunal ha señalado en múltiples resoluciones, a propósito de la impugnación de la adjudicación por un licitador excluido (por todas Resoluciones n 237/2011, de 13 de octubre, n 22/2012, de 18 de enero, y no 107/2012, de 11 de mayo de 2012), que el interés invocado ha de ser un interés cualificado por su ligazón al objeto de la impugnación, no siendo suficiente a los efectos de la legitimación del licitador excluido el interés simple y general de la eventual restauración de la legalidad supuestamente vulnerada y de la satisfacción moral o de otra índole que pueda reportarle al recurrente el que no resulten adjudicatarias algunas otras empresas licitadoras, toda vez que nuestro ordenamiento no reconoce la acción popular en materia de contratación pública.*

*La anterior doctrina ha sido confirmada por la Sentencia de la Audiencia Nacional de 3 de julio de 2019, recaída en el recurso contencioso administrativo no 990/2016 que respecto de la cuestión jurídica objeto del recurso, a saber, la adecuación a derecho de la Resolución del Tribunal Central de Recursos Contractuales que había negado legitimación activa al licitador excluido del procedimiento de adjudicación, dice:*

*"Y de aquí deriva precisamente la falta de legitimación por ausencia de interés legítimo de la recurrente para impugnar los actos de adjudicación, en tanto como se ha dicho había quedado excluida previamente del procedimiento de contratación; aunque inicialmente lo ostentara al ser una de las licitadoras, pero no tras su exclusión".*

*En conclusión, resulta claro que la recurrente se encuentra excluida del procedimiento de contratación mediante una resolución del órgano de contratación que no fue impugnada en tiempo y forma. Por tanto, como licitadora excluida ha quedado apartada del procedimiento de contratación, carece de legitimación para recurrir en el presente procedimiento puesto que no acredita la existencia de un interés legítimo al no poder experimentar ningún beneficio concreto y tangible como consecuencia de la posible estimación del presente recurso".*



## CONCELLO DE VIGO

Expte. 1828/1102

A regra da falta de lexitimación do licitador excluído para recorrer a adxudicación do contrato ten como excepción o caso de que so participasen na licitación dous licitadores, como no presente caso, máis exixindo a concorrencia da circunstancia de que se notificasen simultaneamente a exclusión dun licitador e a adxudicación do contrato ao outro. Neste suposto, se admite que o licitador excluído impugne tanto a súa exclusión como a adxudicación do contrato. Así se desprende, por exemplo, da doutrina do TACRC citada na Resolución nº 208/2018, de 2 de marzo de 2018, que di no seu fundamento de dereito terceiro:

*“Debe reseñarse, en primer lugar, que este Tribunal ha establecido la doctrina que postula la falta de legitimación activa para recurrir el acto de adjudicación respecto del licitador que hubiera sido excluido del procedimiento de contratación, por razón de la imposibilidad de resultar adjudicatario, cuando tal acto de exclusión hubiera sido notificado no en el Acuerdo de adjudicación, sino con anterioridad, de forma separada.*

(...)

*A tenor de la interpretación postulada por el Tribunal de Justicia de la Unión Europea, cuando en un procedimiento de licitación concurren dos licitadores, habiendo acordado la exclusión de una oferta y la adjudicación a favor de la otra, debe admitirse la legitimación del licitador excluido para impugnar ambas decisiones, pudiendo solicitar, asimismo, en dicho recurso la exclusión del adjudicatario.*

*En el presente caso, una de las empresas integrantes de la UTE excluida ha interpuesto recurso contra la decisión de exclusión, por lo que resultaría de aplicación la doctrina fijada por el Tribunal, en relación a la legitimación para recurrir ahora el acuerdo de adjudicación”.*

TECHNICALUNIFORMS, S.L., foi excluído da licitación por acordo da Mesa de Contratación do Concello de Vigo de 27 de novembro de 2024. Acordo que lle foi notificado ese mesmo día. Por tanto o prazo para interpoñer o recurso especial en materia de contratación contra a súa exclusión rematou o día 19 de decembro de 2024. Podemos concluír que se non impugnou a súa exclusión en tempo e forma carece agora de lexitimación para impugnar a adxudicación do contrato.

**C)** Como **requisitos formais** a lei esixe que o recurso se presente por escrito (artigo 51 LCSP).

O **escrito de interposición do recurso** deberá especificar (artigo 51.1 LCSP):

- O acto do procedemento obxecto do recurso.
- Os medios de proba de que pretenda valerse o recorrente.
- As medidas cautelares cuxa adopción solicite.

Ao escrito de recurso deberá acompañarse a seguinte documentación:

- a) O documento que acredite a representación do comparecente, agás se figurase unido ás actuacións doutro recurso pendente perante o mesmo órgano, nese caso poderá solicitarse que se expida certificación para a súa unión ao procedemento.
- b) O documento ou documentos que acrediten a lexitimación do actor cando a ostente por habela transmitido outro por herdanza ou por calquera outro título.
- c) A copia ou traslado do acto expreso que se recorra, ou indicación do expediente en que se ditase ou do boletín oficial ou perfil de contratante no que se publicou.
- d) O documento ou documentos no que funde o seu dereito.
- e) Un enderezo de correo electrónico «habilitado» ó que enviar, de conformidade coa disposición adicional décimo quinta, as comunicacións e notificacións.

O **escrito de interposición do recurso** deberá presentarse nos lugares establecidos no artigo 16.4 da Lei 39/2015, do 1 de outubro, do procedemento administrativo común das administracións públicas. Así mesmo, poderase presentar no rexistro do órgano de contratación ou no do órgano competente para resolver o recurso. Os escritos presentados en rexistros distintos destes dous últimos deberanse comunicar ao Tribunal de maneira inmediata e da forma máis rápida posible.

Circunstancias todas que concorren no escrito de recurso presentado polo recorrente no Rexistro Xeral do Concello e remitido polo servizo de contratación ao TACGAL.

**D)** Por último, respecto aos **requisitos temporais**, a lei fixa un prazo de interposición do recurso especial en materia de contratación de quince días hábiles. E a continuación establece as regras de cómputo do mesmo (artigo 50.1 e 2 LCSP):

- Cando se interpoña contra actos de trámite adoptados no procedemento de adxudicación o cómputo se iniciará a partir do día seguinte a aquel no que se tiña coñecemento da posible infracción (artigo 50.1.c).
- Cando se interpoña contra a adxudicación do contrato, o cómputo iniciárase a partir do día seguinte a aquel en que esta se lles notificou, de conformidade co establecido na disposición adicional décimoquinta, aos candidatos ou licitadores que fosen admitidos no procedemento (artigo 50.1.d).

O recurso foi interposto no Rexistro do TACGAL en data 15 de xaneiro de 2025. Dado que a adxudicación foi notificada e obxecto de publicación o día 23 de decembro de 2024, o recurso foi interposto en prazo con respecto a impugnación da adxudicación do contrato, máis é extemporáneo respecto as pretensións relativas á retroacción do procedemento, a revisión do informe de valoración do sobre B e de readmisión do recorrente.



## CONCELLO DE VIGO

Expte. 1828/1102

Podemos concluír, a xuízo da informante, e sen prexuízo do seu ulterior exame polo Tribunal, que procede solicitar deste a inadmisión do recurso.

-V-

### **Motivos de impugnación da resolución recorrida**

TECHNICALUNIFORMS, S.L. impugna a adxudicación do contrato en base a un único motivo: o incumprimento do prego de prescricións técnicas da oferta do adxudicatario, SAGRES SL, e o erro na valoración do sobre B da súa oferta. Á vista destas circunstancias solicita a retroacción do procedemento, a revisión da valoración do citado sobre B, a exclusión do adxudicatario, a súa readmisión no procedemento e que se realice unha nova valoración por un órgano externo.

Tal e como se argumentou no fundamento xurídico IV, o recorrente carece de lexitimación para impugnar a adxudicación do presente contrato. Con relación a retroacción do procedemento, a revisión da valoración do citado sobre B e a súa readmisión no procedemento o recurso resulta extemporáneo. No entanto, por se o tribunal acordase admitir o recurso, informarase sobre o fondo do recurso, con relación aos erros de valoración nos que supostamente incorren os técnicos ao valorar o sobre B. A estes efectos solicitouse informe ao servizo xestor con respecto ás alegacións do recorrente. Transcríbese a continuación o mesmo:

*“A vista da presentación por parte da mercantil TECHNICALUNIFORMS SOCIEDAD LIMITADA, recurso especial en materia de contratación, en relación o acordo de adxudicación da contratación do SUBMINISTRO DOS DIVERSOS ELEMENTOS QUE CONFORMAN O VESTIARIO PARA O PERSOAL MUNICIPAL. EXPTE. 42883/220, LOTE N.º 4, procede realizar o seguinte informe de acordo as alegacións presentadas:*

*Primeiro: En relación a identificación sobre a declaración de confidencialidade, presentada na oferta da mercantil TECHNICAL UNIFORMS, S.L, na cal se identifica que a mesma se fai a nome da mercantil DANNERBOOTS, S.L, a cal non se corresponde coa denominación da mercantil que presenta a oferta, non ten ningunha incidencia na puntuación outorgada no informe de valoración da oferta técnica. Dita observación se fai a efectos informativos.*

*Segundo: En relación a valoración realizada do apartado PT1: Descrición analítica e detallada dos elementos a subministrar. Fichas técnicas dos elementos, correspondentes o lote a avaliar, que non requiren presentación de MOSTRA (PT1), debese indicar que o PCAP, no apartado 7.A.1 das FEC, ven a identificar como criterios de avaliación o seguinte:*

*O licitador deberá presentar unha ficha técnica descritiva para cada un dos elementos a subministrar indicando os condicionantes técnicos respecto dos requisitos indicados no PPTP. Para a determinación da puntuación se procederá a revisión das fichas técnicas presentadas en relación aos requisitos de funcionalidade, confección ou fabricación, así como aos parámetros reflectidos nas referencias técnicas. Se na revisión se observara nalgunha prenda a presenza dalgún defecto, que sen incumprir o PPT, afecte as características técnicas, prestacións, vida útil, ergonomía, fiabilidade,*

aspecto, uniformidade, ou outros factores polos cales se diminúe sensiblemente a calidade do produto en cuestión, reducindo substancialmente a súa idoneidade ou utilidade, este será cualificado como defecto básico e se descontará da puntuación total 5 puntos. Cando se acumulen na avaliación 6 o mais defectos básicos a puntuación deste apartado será de 0 puntos.

No informe de valoración emitido identifícanse en relación a documentación das fichas presentadas polo licitador TECHNICAL UNIFORMS, S.L, os seguintes defectos:

- En 13 elementos do lote, o licitador límitase a realizar unha copia das características técnicas identificadas no PPTP, sen ningún tipo de identificación sobre as indicacións técnicas do fabricante.
- En 6 dos elementos do lote, o licitador "copia as prescricións técnicas do PPTP", engadindo o logo duna marca "Matias&Araujo", sen identificar certificados.

En relación a indicación sobre a non concordancia da mostra coa etiqueta da Marca TECHNICAL, é un erro de transcripción no informe pero que non afecta o criterio de puntuación, xa que do conxunto da valoración realizada no informe obxecto da alegación, queda claramente identificados en 19 prendas a imposibilidade de identificación dos requisitos requiridos para a avaliación deste apartado.

Por outra banda na alegación presentada por TECHNICAL UNIFORMS, S.L, ven a identificar a presentación de certificados acreditativos dun vinilo reflectante para as prendas REF. 016\_01, condición xa identificada no informe, pero non representa unha identificación relevante sobre os condicionantes da prenda, soamente dun elemento da mesma.

Polo exposto, debese reiterar a puntuación identificada no informe de valoración, xa que da documentación presentada pola mercantil TECHNICAL UNIFORMS, S.L, se cumpre a condición de valoración do apartado PT1 "cando se acumulen na avaliación 4 o mais defectos básicos a puntuación deste apartado será de CERO PUNTOS" .

Terceiro: En relación a valoración realizada do apartado PT2: Descrición analítica e detallada dos elementos a subministrar. Fichas técnicas dos elementos, correspondentes o lote a avaliar, que requiren presentación de MOSTRA OBRIGATORIA (PT2): débese indicar que o PCAP no apartado 7.A.2 das FEC, ven a identificar como criterios de avaliación o seguinte:

De acordo co apartado 10 do PPTP, o licitador deberá presentar unha mostra sobre as prendas ou elementos do lote ou lotes os que presente a súa oferta. Ademais a prenda ou elemento deberá ter unha ficha técnica descritiva da mostra indicando os condicionantes técnicos respecto dos requisitos indicados no PPTP. Para a determinación da puntuación se procederá a revisión das fichas técnicas presentadas en relación aos requisitos de funcionalidade, confección ou fabricación, así como aos parámetros reflectidos nas referencias técnicas. Se na revisión se observara nalgunha prenda a presenza dalgún defecto, que sen incumprir o PPT, afecte a outros aspectos, este poderá ser considerado:





## CONCELLO DE VIGO

Expte. 1828/1102

- *Defecto básico: si afecta ás características técnicas, prestacións, vida útil, ergonomía, fiabilidade, aspecto, uniformidade, ou outros factores polos cales se diminúe sensiblemente a calidade do produto en cuestión, reducindo substancialmente a súa idoneidade ou utilidade.*
- *Defecto crítico: si afecta ou incide negativamente na seguridade do persoal usuario, ou ben impiden o cumprimento da función prevista da prenda ou elemento do LOTE. Tamén se considera que unha prenda ou elemento dos incluídos nun lote teña ou presenta un “defecto Crítico”, cando concorren nel cinco (5) ou máis “defectos básicos”.*

*Pola existencia de cada defecto básico identificado se descontará da puntuación total, 10 puntos. Cando se acumulen na avaliación 4 o mais defectos básicos a puntuación deste apartado será de CERO PUNTOS, e cando quede identificado un DEFECTO CRÍTICO en algunha das prendas indicadas como mostra obrigatoria, esta terá a cualificación de MOSTRA NO APTA, polo cal o licitador será excluído do proceso de licitación en relación o lote que corresponda a “mostra NO APTA”.*

*Así mesmo, a falta de presentación de algunha das mostras obrigatorias, suporá a exclusión do licitador do proceso de licitación en relación o lote correspondente.*

*En relación a este apartado, a mercantil TECHNICAL UNIFORMS, S.L, no contido do recurso, ven a indicar que “... las fichas técnicas aportadas corresponden a los fabricantes de los tejidos y materiales auxiliares de dichas prendas, los cuales son requeridos por en ppt.”, dicha afirmación non se corresponde cos datos reais identificados na documentación presentada tal como queda recollido nos cadros das paxinas 20 e 21 do informe de valoración emitido, o cal fai referencia o recorrente.*

*Por outra banda no contido do recurso a mercantil TECHNICAL UNIFORMS, S.L, procede a indicar unha serie de observacións sobre as prendas presentadas pola mercantil SAGRES, S.L. sobre a “Bota de inverno”, “Zapato operativo inverno”, “Zapato operativo verano”, “Guante de moto verano, guante moto invierno, guante frio, guante tactico”, “portaguantes”, “sueter polar”, “camiseta térmica”, “chaquetón anorak”, “cubre pantalón fino”, “cazadora moto todotiempo”, “chaleco AV ref.036”. Ditas observacións correspóndense con condicionantes que no son identificados como defectos básicos nin críticos no proceso de valoración, e de acordo co proceso de avaliación, debese reiterar a puntuación identificada no informe de valoración, xa que da documentación presentada pola mercantil TECHNICAL UNIFORMS, S.L, se cumpre a condición de valoración do apartado PT2: “Cando se acumulen na avaliación 4 o mais defectos básicos a puntuación deste apartado será de CERO PUNTOS”.*

*Cuarto: En relación a valoración realizada do apartado PT3: DPT3: Descripción dos procesos e medios propostos para o proceso de toma de tallas e medidas e condicións de seguimento e adecuación das prendas entregadas (PT3), a mercantil TECHNICAL UNIFORMS, S.L, ven a indicar no seu recurso “se le rebaja a 10 puntos, solamente por poner ejemplo de la policía local de*

*Fuenlabrada, en un pagina del redactorio, ya que el sistema a usar es el mismo”.*

*En relación a esta alegación debese reiterar o indicado no informe de valoración, a documentación presentada na oferta de TECHNICAL UNIFORMS, S.L, ven a incluír un manual de usuario da plataforma que pola súa configuración e contido se identifica como a documentación técnica presentada a Concello de Fuenlabrada, identificando condicionantes que non teñen vinculación co contrato o cal presenta a oferta Así se identifica aspectos que non teñen nada que ver con este expediente, tal como se xustifica no informe de valoración.*

*Por outro lado alega que non se valore que dita plataforma está certificada na norma 27001, indicando que “este dato no interesa tener en cuenta en este informe técnico”. Sobre este aspecto debe de indicarse que o certificado que indica, atopase emitido a favor da mercantil DANNER BOOTS, SL, a cal non se corresponde coa mercantil que licita, e así mesmo ten como data de caducidade o 19 de agosto de 2024”.*

Deste informe despréndese claramente que procede desestimar as alegacións do recorrente. Ademais é preciso ter en conta que no recurso que nos ocupa se discute o contido dun informe que valora criterios de adxudicación avaliábeis mediante xuízo de valor. Por ilo é preciso traer a colación neste punto a doutrina dos órganos consultivos e a xurisprudencia, que determina que á hora de valorar cuestións técnicas os funcionarios gozan dun certo nivel de **discrecionalidade técnica**, sempre e cando respecten os principios de legalidade, imparcialidade e interdicción da arbitrariedade que debe rexer a súa actuación administrativa por imperativo do artigo 103 da Constitución española. E os actos non regrados, nos que a Administración, e en consecuencia, os seus funcionarios, exercen potestades discrecionais, como acontece cos citados informes técnicos, que deben ter como obxectivo último satisfacer o interese xeral. Este criterio responde a unha xurisprudencia consolidada, recollida tamén na doutrina dos tribunais administrativos especiais en materia de contratación pública. Nesta liña, o TACRC admite este criterio, na Resolución nº 42/2011, ditada no Recurso nº 27/2011 ao dicir que “La Administración dispone de un cierto nivel de discrecionalidad en la apreciación de las cuestiones de carácter técnico que no son controlables desde el punto de vista jurídico. Ello no significa que en los temas de carácter técnico la Administración pueda apreciarlos libremente, pero sí que el control de legalidad no puede ir más allá de determinar sí en la apreciación y valoración de tales extremos se ha actuado sin discriminación entre los licitadores de tal forma que los criterios de valoración aplicados a unos no hayan sido diferentes de los aplicados a otros, que no se haya incurrido en error patente en la apreciación de las características técnicas valoradas y que, finalmente, no se haya producido ninguna infracción legal en el cumplimiento de los requisitos y trámites del procedimiento de valoración. Este criterio, por otra parte, responde a una Jurisprudencia sobradamente reiterada y consolidada. O en la resolución 42/2013 “En este sentido debe apuntarse que, de conformidad con la jurisprudencia de el Tribunal Supremo, y como ha tenido ocasión este Tribunal en distintas Resoluciones de señalar, sólo en aquellos casos en que la valoración efectuada por la Mesa de contratación deriva del error, la arbitrariedad o el defecto procedimental cabría entrar en su revisión, sin que se trate, a la hora de apreciar la



## CONCELLO DE VIGO

Expte. 1828/1102

*posible existencia de error en la valoración, de realizar un análisis profundo de las argumentaciones técnicas aducidas por las partes sino más exactamente y tal como la jurisprudencia ha puesto de manifiesto, de valorar sí en la aplicación de el criterio de adjudicación se ha producido un error material lo de hecho que resulte patente de tal forma que pueda ser apreciado sin necesidad de efectuar razonamientos complejos” (Resolución de este Tribunal núm. 93/2012).*

Nesta mesma liña, a RTACRC nº 1213/2020, de 3 de novembro de 2020, determina que:

*“Antes de entrar en el estudio de las cuestiones de fondo planteadas, resulta indispensable recordar que es doctrina reiterada de este Tribunal la relativa a las limitaciones de control de los juicios técnicos que se emiten en la valoración de criterios no evaluables mediante fórmula, por traslación de la doctrina jurisprudencial del Tribunal Supremo sobre la denominada discrecionalidad técnica de los órganos de contratación. Esta cuestión ha sido también abordada en reiteradas resoluciones de este Tribunal. Así, por ejemplo, en la reciente resolución 155/2019, se decía:*

*“Por otra parte, no podemos olvidar que lo que se pretende por parte de la recurrente es revisar la valoración de unos criterios amparados por la discrecionalidad técnica y sólo revisables en casos excepcionales de arbitrariedad, desviación de poder, ausencia de justificación o error material, tal y como resulta por todas, de la Resolución de este Tribunal número 1037/2017, que a su vez cita la resolución 456/2015 en que se exponía: (...). Básicamente los elementos de juicio a considerar para establecer la puntuación que procede asignar por tales criterios a cada proposición descansan sobre cuestiones de carácter técnico. Por ello, hemos declarado reiteradamente la plena aplicación a tales casos de la doctrina sostenida por nuestro Tribunal Supremo con respecto de la denominada discrecionalidad técnica de la Administración. Ello supone que tratándose de cuestiones que se evalúan aplicando criterios estrictamente técnicos, el Tribunal no puede corregirlos aplicando criterios jurídicos. No se quiere decir con ello, sin embargo, que el resultado de estas valoraciones no pueda ser objeto de análisis por parte de este Tribunal, sino que este análisis debe quedar limitado de forma exclusiva a los aspectos formales de la valoración, tales como las normas de competencia o de procedimiento, a que en la valoración no se hayan aplicado criterios de arbitrariedad o discriminatorios, o que finalmente no se haya incurrido en error material al efectuarla. Fuera de estos aspectos, el Tribunal debe respetar los resultados de dicha valoración. En relación con los informes técnicos en que se funda la evaluación de dichos criterios dependientes de un juicio de valor, este Tribunal ha sentado la doctrina de que los mismos están dotados de una presunción de acierto y veracidad por la cualificación técnica de quienes los emiten y sólo cabe frente a ellos una prueba suficiente de que son manifiestamente erróneos o se han dictado en clara discriminación de los licitadores”.*

*Asimismo, entre otras, en la Resolución 28/2015, de 14 de enero de 2015, nos pronunciamos en los siguientes términos:*

*“ el Tribunal viene reconociendo la discrecionalidad técnica de la Administración en orden a la valoración de las ofertas, de forma que, si la actuación del órgano de contratación se ajusta a los límites de ésta, el Tribunal no podrá entrar a revisar la decisión administrativa. En relación con los límites de la discrecionalidad técnica en la Resolución 184/2014, de 7 de marzo se reproduce la doctrina siguiente: “El Tribunal entiende que el reproche planteado por la recurrente entra en el ámbito de la discrecionalidad técnica de la que goza la Administración contratante. Sobre este punto el Tribunal ha tenido la oportunidad de pronunciarse en múltiples ocasiones. En la Resolución 128/2014, de 14 de febrero, el Tribunal volvió a reproducir la doctrina acerca de la discrecionalidad técnica de la Administración. En la apreciación de los criterios valorables mediante fórmula este Tribunal ha de limitarse a comprobar si se han seguido los trámites procedimentales y de competencia, analizar si se ha incurrido en error material y si se han aplicado formulaciones arbitrarias o discriminatorias. En la Resolución 176/2011, de 29 de junio, se consideró que, a este tipo de criterios, les es de aplicación la jurisprudencia del Tribunal Supremo respecto de la denominada “discrecionalidad técnica” de la Administración. En este mismo sentido, la Resolución 189/2012 señalaba que la valoración de las ofertas de los licitadores en aquellos aspectos dependientes de juicios de valor por parte de la Mesa de contratación, constituye una manifestación particular de la denominada “discrecionalidad técnica” de la Administración, debiendo aplicarse la doctrina jurisprudencial elaborada, con carácter general, en relación con la posibilidad de revisión jurisdiccional de los actos administrativos dictados en ejercicio de las potestades discrecionales y, en particular, en relación con la actuación de las Mesas de contratación al valorar criterios subjetivos o dependientes de juicios de valor. Por su parte, la resolución 159/2012 señalaba que “sólo en aquellos casos en que la valoración deriva del error, la arbitrariedad o el defecto procedimental caber entrar, no tanto en su revisión, cuanto en su anulación -seguida de una orden de práctica de una nueva valoración de conformidad con los términos de la resolución que la acuerde-, a lo que se añade que, para apreciar la posible existencia de error en la valoración no se trata de realizar “un análisis profundo de las argumentaciones técnicas aducidas por las partes sino más exactamente y tal como la jurisprudencia ha puesto de manifiesto, de valorar si en la aplicación del criterio de adjudicación se ha producido un error material o de hecho que resulte patente de tal forma que pueda ser apreciado sin necesidad de efectuar razonamientos complejos” (Resolución de este Tribunal núm.93/2012).” Conviene recordar también la jurisprudencia, tantas veces referida por nuestras resoluciones, contenida en la Sentencia del TJUE de 24 de noviembre de 2008, Asunto Alexandroupulis, según la cual: “una entidad adjudicadora, en su competencia de valoración de ofertas en un procedimiento de licitación, no puede fijar a posteriori coeficientes de ponderación, ni aplicar reglas de ponderación o subcriterios relativos a los criterios de adjudicación establecidos en el pliego de condiciones o en el anuncio de licitación, sin que se hayan puesto previamente en conocimiento de los licitadores”.*

*Partiendo de la doctrina expuesta, el informe técnico de valoración -cuya valoración impugna el recurrente- goza de presunción de acierto y veracidad,*



## CONCELLO DE VIGO

Expte. 1828/1102

*quedando limitada la revisión por parte de este Tribunal a comprobar si es posible afirmar que la valoración efectuada por el técnico incurre en un error material manifiesto e inequívoco como sostiene el recurrente, o si se trata de meras discrepancias con los criterios del informe”.*

Ao fío desta doutrina, a xuízo da informante, non consta acreditado que os técnicos municipais, á hora de valorar as ofertas teñan incorrido en error, arbitrariedade ou nun defecto procedimental. Presentado o recurso, os técnicos que valoraron as ofertas, procederon a revisar as mesmas ao fío das alegacións do recorrente e chegou a mesma conclusión, que procede a exclusión do adxudicatario proposta polo recorrente por canto non hai un incumprimento do PPT. Así, á vista do argumentado, procede, pois, propoñer ao Tribunal a desestimación desta alegación.

A vista do informe do servizo xestor, procede propoñer ao Tribunal a desestimación das alegacións do recorrente.

**-VI-**

### **Conclusiones**

Recapitulando, en opinión da informante, procede solicitar do Tribunal a inadmisión do recurso con respecto a impugnación do acordo de adxudicación.

Con respecto ao fondo do recurso, por se o Tribunal considera que debe admitirse o mesmo, unha vez analizados, no fundamento xurídico V deste informe, os motivos alegados polo recorrente para a impugnación do acordo de adxudicación, procede solicitar do Tribunal, a desestimación das alegacións formuladas polo mesmo no seu escrito de recurso, polas razóns esgrimidas no citado fundamento xurídico.

**-VII-**

### **Medidas cautelares**

A lei prevé que o recorrente poida solicitar do órgano competente para resolver o recurso a adopción de medidas cautelares. Tales medidas irán dirixidas a corrixir infraccións de procedemento ou impedir que se causen outros prexuízos aos intereses afectados.

Así mesmo, a lei configura no artigo 53 a medida cautelar de suspensión do procedemento, como efecto derivado da interposición do recurso, máis so no caso de que o acto impugnado sexa o de adxudicación do procedemento, como ocorre no presente suposto.

**-VIII-**

### **Acordo**

En mérito ao exposto, se propón á Xunta de Goberno Local, en calidade de órgano de contratación do Concello de Vigo (disposición adicional segunda da LCSP) e en uso das facultades que lle confire a lexislación vixente, a adopción do seguinte acordo:

*“1º.- Aprobar o presente informe.*

*2º.-Dar traslado do mesmo ao Tribunal Administrativo de Contratación Pública da Comunidade Autónoma de Galicia”.*

## **ACORDO**

A Xunta de Goberno local aproba a proposta contida no precedente informe.

### **10(48).- SEGUNDO PAGO DAS DIETAS ESTABLECIDAS POR ASISTENCIAS DOS REPRESENTANTES MUNICIPAIS ÁS SESIÓNS DOS CONSELLOS ESCOLARES DOS CENTROS DE ENSINO PÚBLICO: SETEMBRO A DECEMBRO DE 2024. EXPTE. 98625/332.**

Sométese a aprobación o informe-proposta de data 26/12/2024, asinado polo técnico medio de actividades culturais e educativas e conformado pola concelleira-delegada, a concelleira da Área de Goberno e polo concelleiro da Área de Goberno de Orzamentos e Facenda, que di o seguinte:

Consonte co establecido na lexislación educativa vixente, Lei Orgánica 3/2020 de 29 de decembro, pola que se modifica a Lei Orgánica 2/2006, do 3 de maio de Educación (LOMLOE publicada no BOE Nº 340 do 30/12/2020), preténdese no seo dos Consellos Escolares promover unha mellora da capacidade da participación efectiva e eficaz da Comunidade Educativa e recóllese no seu artigo 127.i) que unha das competencias do Consello Escolar do centro pasa a ser a seguinte: “Promover progresivamente a conservación e renovación das instalacións e equipo escolar para a mellora da calidade e sostenibilidade ...”. Igualmente os Concellos deben asumir a xestión e execución das competencias e funcións que a lexislación vixente, recoñece ás corporacións locais como responsabilidade de obrigado cumprimento no ámbito da Educación, e segundo o artigo 25.2.n) da Lei 7/1985 LRBRL teñen como competencia propia e responsabilidade legal a conservación, mantemento e vixianza dos edificios de titularidade local destinados a centros públicos de educación ...”

Por outra banda, a Lei Orgánica da Mellora da Calidade Educativa (LOMCE) (BOE nº 295 martes 10/decembro/2013) que modifica a Lei Orgánica 2/2006, do 3 de maio, de Educación, recolle no seu artigo 126.1.c) que entre os membros que componen o Consello Escolar estará un Concelleiro/a ou representante do Concello do termo municipal onde esté radicado o centro.

En aras de cumprir esta obriga municipal e segundo acordo da Xunta de Goberno Local na sesión ordinaria do 22 de decembro de 2023, aprobouse entre outros, o nomeamento de Representantes Municipais nos Consellos Escolares dos Centros de Ensino Público de Educación Infantil, Primaria e Secundaria para o ano 2024 (Expte 62868/332), e a autorización para que perciban en concepto de asistencias efectivas a cada sesión do órgano colexiado a dieta de 39,78.-€ (TRINTA E NOVE CON SETENTA E OITO EUROS), para a categoría se-



## CONCELLO DE VIGO

Expte. 1828/1102

gunda de vocais que inclúe ao persoal clasificado nos grupos B (Subgrupo A2) e C (Subgrupo C1); e a dieta de 36,72.-€ (TRINTA E SEIS CON SETENTA E DOUS EUROS) para a categoría terceira de vocais que inclúe ao persoal clasificado nos grupos D (Subgrupo C2) e E; cantidades homologadas por asistencia e participación en tribunais de oposicións, concursos, ou outros órganos encargados da selección de persoal, consonte co Real Decreto 462/2002, de 24 de maio, sobre indemnizacións por razóns de servicio.

O referido R.D. recolle nos seus artigos 1.d) / 7.1.a) / 28.1 que: “Darán orixe a indemnización ou compensación as asistencias pola concurrencia, persoal ou por representación, as reunións de Órganos Colexiados da Administración, de Órganos de Administración de Órganos Públicos...”

Tal é o caso dos Consellos Escolares dos Centros Públicos, como Órgano Colexiado de Goberno dos centros de ensino público que dependen da Admón. Educativa Competente, neste caso a Consellería de Educación da Xunta de Galicia, e que permiten participar na xestión dos centros aos distintos membros da comunidade escolar, ademais de constituir a canle para o control e xestión dos fondos públicos.

Tamén recolle no seu artigo 2e) que : “O presente R.D. será de aplicación para o persoal ao servizo das Corporacións Locais, tal e como prevé a súa lexislación específica”.

**Contabilizadas as asistencias ós Consellos Escolares dos Centros de Ensino Público, aportadas polos diferentes representantes municipais, dende o 02 de setembro ate o 20 de decembro dos correntes, elévanse á cantidade de 188 consellos escolares.**

Na documentación que acompaña a este expediente, adxúntanse ademais dos xustificantes de asistencia expedidos polos centros de ensino, cada unha das fichas correspondentes ás sesións dos Consellos Escolares desenvolvidas polos representantes municipais, que con posterioridade quedarán arquivadas para a súa pertinente consulta nas dependencias do Servizo de Educación.

Asemade, e a efectos de cómputo, de cada representante municipal relacionase cronolóxicamente a data de asistencia da primeira e última sesión do consello escolar por cada un deles efectuada.

A competencia para acordar o pago das dietas establecidas por asistencias dos representantes municipais ás sesións dos Consellos Escolares dos Centros de Ensino Público, no periodo setembro a decembro de 2024, correspóndelle á Xunta de Goberno Local, de conformidade co réxime de atribucións en materia de xestión económica establecido no artigo 127.1 g) da Lei 7/1985, do 2 de abril, Reguladora das Bases do Réxime Local, modificada por Lei 27/2013, do 27 de decembro, de Racionalización e Sostibilidade da Administración Local.

### **PROPOSTA:**

Por todo o anteriormente exposto, solicítase á Xunta de Goberno Local o seguinte:

“Aproba-la cantidade de **7.362,36.-€** en concepto de asistencias ás sesións dos Consellos Escolares no periodo setembro a decembro de 2024, con cargo á **Partida Presupostaria 3230.233.00.00 dietas asistencia consellos escolares e bolsa de vinculación**, e desglosadas entre os representantes municipais do seguinte xeito:

|  |                        |           |
|--|------------------------|-----------|
| Zona 1.- PEDRO MARÍA VÁZQUEZ IGLESIAS, NIF: ***0480**, GRUPO A2<br>(02/09/2024 - 19/12/2024) .....   | 22 X 39,78.-€ .....    | 875,16.-€ |
| Zona 2.- VÍCTOR MARTÍNEZ OYA, NIF: ***8479**, GRUPO C1<br>(03/09/2024 - 04/12/2024) .....            | 21 X 39,78.-€ .....    | 835,38.-€ |
| Zona 3.- MARÍA GABRIELA ROMERO BANDEIRA, NIF: ***3536**, GRUPO C1<br>(26/09/2024 – 18/11/2024) ..... | 10 X 39,78.-€.-€ ..... | 397,8.-€  |
| Zona 4.- ROCÍO BRUZON ALCAÑIZ, NIF: ***5864**, GRUPO C1<br>(10/09/2024 - 10/12/2024) .....           | 8 X 39,78.-€ .....     | 318,24.-€ |
| Zona 5.- ÁNGELES LANDÍN LORENZO, NIF: ***9165**, GRUPO C1<br>(09/09/2024 - 17/12/2024) .....         | 18 X 39,78.-€.....     | 716,04.-€ |
| Zona 6.- MARÍA I. BILBAO ECHEGARAY, NIF: ***6481**, GRUPO C1<br>(02/09/2024 - 15/10/2024) .....      | 5 X 39,78.-€ .....     | 198,9.-€  |
| Zona 7.- MARIA RITA RIELO FRANCO, NIF: ***6707**, GRUPO C1<br>(09/09/2024 – 03/12/2024) .....        | 14 X 39,78.-€ .....    | 556,92.-€ |
| Zona 8.- YOLANDA FAJIN TORRES, NIF: ***9755**, GRUPO A2<br>(07/10/2024 – 05/12/2024) .....           | 3 X 39,78.-€ .....     | 119,34.-€ |
| Zona 9.- ESTELA ROSENDE VILLAR, NIF: ***6911**, GRUPO A2<br>(02/09/2024 - 11/12/2024) .....          | 15 X 39,78.-€ .....    | 596,7.-€  |
| Zona 10.- IRIA MARÍA ÁLVAREZ CANELLA, NIF: ***3259**, GRUPO C2<br>(03/09/2024 - 22/10/2024) .....    | 4 X 36,72.-€ .....     | 146,88.-€ |
| Zona 11.- JOSÉ ANTONIO FRANCO REZA, NIF: ***9778**, GRUPO C2<br>(06/09/2024 - 11/12/2024) .....      | 17 X 36,72.-€ .....    | 624,24.-€ |
| Zona 12.- NURIA MÉNDEZ LEMA, NIF: ***1656**, GRUPO C1<br>(10/09/2024 - 11/12/2024) .....             | 15 X 39,78.-€ .....    | 596,7.-€  |
| Zona 13.- FERNANDO GONZÁLEZ NÚÑEZ, NIF: ***5678**, GRUPO C2<br>(09/09/2024 - 20/12/2024) .....       | 17 X 36,72.-€ .....    | 624,24.-€ |
| Zona 14.- ANTÍA MOSQUERA GONZÁLEZ, NIF: ***5912**, GRUPO C1<br>(09/09/2024 - 09/12/2024) .....       | 12 X 39,78.-€.....     | 477,36.-€ |
| Zona 15.- BEGOÑA CABALEIRO VILLANUEVA, NIF: ***2375**, GRUPO C1<br>(15/10/2024 - 03/12/2024) .....   | 7 X 39,78.-€ .....     | 278,46.-€ |

## **ACORDO**





## CONCELLO DE VIGO

Expte. 1828/1102

A Xunta de Goberno local aproba a proposta contida no precedente informe.

### **11(49).- TRANSFERENCIA DE FINANCIAMENTO Á FUNDACIÓN VIDE CORRESPONDENTE AO ANO 2025. EXPTE. 24445/333.**

Visto o informe xurídico de data 13/01/2025 e o informe de fiscalización de data 20/01/2025, sométese a aprobación o informe-proposta de data 81/01/2025, asinado polo xefe do Servizo de Deportes- director deportivo e conformado polo concelleiro delegado, o concelleiro da Área de Goberno e polo concelleiro da Área de Goberno de Orzamentos e Facenda, que di o seguinte:

A Fundación Vigo en Deporte (en adiante VIDE) é unha organización de natureza fundacional, de interese xeral galego, constituída sen ánimo de lucro, ao amparo da Lei de Galicia 7/1983, de 22 de xuño, de Réxime das Fundacións de Interese Galego, da Lei de Galicia 11/1991, de 8 de novembro, de reforma da anterior, do Decreto 248/1992, de 18 de xuño, polo que se aproba o Regulamento de organización e funcionamento do Protectorado das Fundacións de Interese Galego, e da Lei 30/1994, de 24 de novembro, de Fundacións e de Incentivos Fiscais á Participación Privada en Actividades de Interese Xeral.

Na documentación achegada pola Fundación Vide consta a información orzamentaria de previsión de ingresos e gastos para o ano 2025, que ascende a un total de 177.000,00€ tal como se detalla:

- Gastos:

|                       |             |
|-----------------------|-------------|
| Axudas e outros       | 78.450,00 € |
| Persoal               | 33.000,00 € |
| Gastos de explotación | 65.550,00 € |
| <br>                  |             |
| Total                 | 177.000,00€ |

- Ingresos:

|                                |             |
|--------------------------------|-------------|
| Transferencia Concello de Vigo | 125.00,00 € |
| Achegas privadas               | 30.000,00 € |
| Cotas usuarios                 | 22.000,00 € |
| <br>                           |             |
| Total                          | 177.000,00€ |

A Fundación Vide, desde o ano 2014, tramita os datos relativos aos seus orzamentos e liquidacións telematicamente a través da Oficina Virtual para a Coordinación Financeira coas Entidades Locais dependente do Ministerio de Facenda e Administracións Públicas, por conformar un ente da Base de Datos Xeral dos Entes Locais regulados no RD 1463/2007; da mesma forma, con carácter trimestral desde a Fundación Vide se cumprimenta na citada Oficina Virtual a información de pagamentos según o

establecido na Lei 3/2004, de 29 de decembro pola que se establecen medidas de loita contra a morosidade comercial.

VIDE reúne as circunstancias necesarias, segundo o establecido no artigo 113 da Lei 16/2010, de 17 de decembro, de organización e funcionamento da Administración Xeral e do sector público autonómico, para ser considerada fundación do sector público.

Entre os seus obxectivos atopámonos no contido do artigo nº 6 dos seus estatutos que de forma xeral as actuacións de VIDE van encamiñadas ao fomento e promoción do deporte a través do apoio, difusión e axuda as entidades deportivas da Cidade de Vigo e a consolidación dos grandes eventos deportivos que xenera a Cidade de Vigo, como medio de promoción e difusión da cultura deportiva, posibilitando un maior achegamento a tódolos cidadáns e do resto da Sociedade en xeral.

Entre as actuacións enmarcadas neste artigo destacamos o punto 12 onde reflexa a opción de "Interesar apoios, axudas das institucións públicas ou de calquera outra entidade interesada nos proxectos da fundación".

Tendo en conta estes criterios e ás actuacións realizadas dende a Fundación VIDE, considerando que a participación neste proxecto enmárcase dentro das competencias que teñen os municipios conforme establece a Lei 27/2013, de 27 de decembro, de racionalización e sustentabilidade de Administración Local, en concordancia co establecido na Lei 5/2004, do 27 de maio, de medidas urxentes derivadas da entrada en vigor da Lei 27/2013, do 27 de decembro, de racionalización e sustentabilidade da Administración Local, que determina que o *"Municipio, para a xestión dos seus intereses e do ámbito das súas competencias, pode promover actividades e prestar servizos públicos que contribúan a satisfacer as necesidades e aspiracións da comunidade veciñal.."* e que *"...exercerá en todo caso como competencia propia, a promoción do deporte e instalacións deportivas e de ocupación do tempo libre"*, e atendendo a que a Concellería de Deportes do Concello de Vigo, ten determinado no seu orzamento para o presente ano na partida orzamentaria 3410.489.00.02 unha "Achega ordinaria á Fundación Vide" por importe de 125.000,00€, formúlase a presente transferencia de financiamento por dito importe.

A lexislación aplicable, é a que sinala o artigo 113 da Lei 16/2010, 17 de decembro, de organización e funcionamento da Administración Xeral e do sector público autonómico; ás obrigas e cumprimentos que establece a LO 2/2012, de 27 de abril, de Estabilidade Orzamentaria e Sustentabilidade Financeira e o RD 1463/2007, de 2 de novembro polo que se aproba o Regulamento de desenvolvemento da Lei 18/2001, de estabilidade orzamentaria; por conseguinte deberán cumprimentar os datos relativos aos seus orzamentos e liquidacións telematicamente a través da Oficina Virtual para a Coordinación Financeira coas Entidades Locais dependente do Ministerio de Facenda e Administracións Públicas, por conformar un ente da Base de Datos Xeral dos Entes Locais regulados no RD 1463/2007; A Lei 3/2004, de 29 de decembro pola que se establecen medidas de loita contra a morosidade comercial, pola que con carácter trimestral cumprimentarán na citada Oficina Virtual a información de pagamentos para os efectos do esixido. O establecido pola Orde HAP /2105/2012, 1 de outubro, modificada pola Orde HAP/2082/2014, de 7 de novembro, polo que con carácter trimestral a Fundación Vide queda obrigada a cumprimentar toda a documentación e información que regula a citada Orde en desenvolvemento do artigo 12 da LO 2/2012, de 27 de abril, de Estabilidade Orzamentaria e Sustentabilidade Financeira a través da Oficina Virtual para a Coordinación Financeira coas Entidades Locais; o artigo 220 do Texto Refundido da Lei Reguladora das Facendas Locais e o artigo 8 da Lei 19/2013, de 9 de decembro, de transparencia, acceso á información pública e bo goberno.

O obxecto da presente proposta de transferencia de financiamento é colaborar co financiamento da execución do proxecto de promoción do deporte Vígués no ano 2025 dinamizado pola



## CONCELLO DE VIGO

Expte. 1828/1102

Fundación Vide. Esta non ten ningunha incompatibilidade con outras achegas, axudas ou subvencións solicitadas ou concedidas procedentes de outras administracións ou entes públicos ou privados.

A Fundación Vigo Deporte presentará unha memoria xustificativa das actividades realizadas en base ao proxecto presentado, onde figurarán relacionadas as actividades realizadas.

O Concello de Vigo a través dos seus servizos municipais, comprobará o correcto destino da achega municipal e se fora preciso proceder á inhabilitación da entidade, para os efectos de non poder volver a solicitar axuda do Concello de Vigo.

A tramitación da transferencia de financiamento implica a aceptación por parte da Fundación VIDE das obrigas sinaladas na lexislación vixente, segundo o sinalado no artigo 113 da Lei 16/2010, 17 de decembro, de organización e funcionamento da Administración Xeral e do sector público autonómico; ás obrigas e cumprimentos que establece a LO 2/2012, de 27 de abril, de Estabilidade Orzamentaria e Sostenibilidade Financeira e o RD 1463/2007, de 2 de novembro polo que se aproba o Regulamento de desenvolvemento da Lei 18/2001, de estabilidade orzamentaria; por conseguinte deberán cumprimentar os datos relativos aos seus orzamentos e liquidacións telematicamente a través da Oficina Virtual para a Coordinación Financeira coas Entidades Locais dependente do Ministerio de Facenda e Administracións Públicas, por conformar un ente da Base de Datos Xeral dos Entes Locais regulados no RD 1463/2007; A Lei 3/2004, de 29 de decembro pola que se establecen medidas de loita contra a morosidade comercial, pola que con carácter trimestral cumprimentarán na citada Oficina Virtual a información de pagamentos para os efectos do esixido. O establecido pola Orde HAP /2105/2012, 1 de outubro, modificada pola Orde HAP/2082/2014, de 7 de novembro, polo que con carácter trimestral a Fundación Vide queda obrigada a cumprimentar toda a documentación e información que regula a citada Orde en desenvolvemento do artigo 12 da LO 2/2012, de 27 de abril, de Estabilidade Orzamentaria e Sostenibilidade Financeira a través da Oficina Virtual para a Coordinación Financeira coas Entidades Locais; o artigo 220 do Texto Refundido da Lei Reguladora das Facendas Locais, e o artigo 8 da Lei 19/2013, de 9 de decembro, de transparencia, acceso á información pública e bo goberno.

No que respecta á comprobación, xustificación e control da achega municipal, nos termos establecidos no artigo 220 do Texto Refundido da Lei Reguladora das Facendas Locais, procederase mediante técnicas de auditoría contratada ao efecto a auditores de contas ou sociedades de auditoría de contas.

A tramitación do pago do importe da aportación municipal á Fundación Vide, con cargo á partida 3410.489.00.02, realizarase segundo o seguinte procedemento de pago:

- O 50% (62.500,00€) do importe total proposto, será abonado á Fundación VIDE mediante transferencia Bancaria, tras a aprobación do expediente en Xunta de Goberno Local.
- O 50% restante será abonado antes do 30 de setembro de 2025.

Por todo o exposto propónse á Xunta de Goberno Local a adopción do seguinte acordo:

**PRIMEIRO:** A aprobación da presente transferencia de financiamento por un importe de 125.000,00€. a favor da entidade Fundación Vigo en Deporte, co CIF: G-36894020 con enderezo social na rúa Cesáreo González, s/n en Vigo con cargo á partida 3410.489.00.02 do vixente orzamento e de acordo cos seguintes condicionantes:

a) O obxecto da transferencia de financiamento é colaborar na execución do proxecto de promoción do deporte Vigués no ano 2025 dinamizado pola Fundación Vide, de natureza fundacional, de interese xeral galego e constituída sen ánimo de lucro.

b) A lexislación aplicable, é a que sinala o artigo 113 da Lei 16/2010, 17 de decembro, de organización e funcionamento da Administración Xeral e do sector público autonómico; ás obrigas e cumprimentos que establece a LO 2/2012, de 27 de abril, de Estabilidade Orzamentaria e Sostenibilidade Financeira e o RD 1463/2007, de 2 de novembro polo que se aproba o Regulamento de desenvolvemento da Lei 18/2001, de estabilidade orzamentaria; por conseguinte deberán cumprimentar os datos relativos aos seus orzamentos e liquidacións telemáticamente a través da Oficina Virtual para a Coordinación Financeira coas Entidades Locais dependente do Ministerio de Facenda e Administracións Públicas, por conformar un ente da Base de Datos Xeral dos Entes Locais regulados no RD 1463/2007; A Lei 3/2004, de 29 de decembro pola que se establecen medidas de loita contra a morosidade comercial, pola que con carácter trimestral cumprimentarán na citada Oficina Virtual a información de pagamentos para os efectos do esixido. O establecido pola Orde HAP /2105/2012, 1 de outubro, modificada pola Orde HAP/2082/2014, de 7 de novembro, polo que con carácter trimestral a Fundación Vide queda obrigada a cumprimentar toda a documentación e información que regula a citada Orde en desenvolvemento do artigo 12 da LO 2/2012, de 27 de abril, de Estabilidade Orzamentaria e Sostenibilidade Financeira a través da Oficina Virtual para a Coordinación Financeira coas Entidades Locais; o artigo 220 do Texto Refundido da Lei Reguladora das Facendas Locais e o artigo 8 da Lei 19/2013, de 9 de decembro, de transparencia, acceso á información pública e bo goberno, e as vixentes Bases de execución do orzamento do Concello de Vigo.

c) Esta transferencia de financiamento non ten ningunha incompatibilidade con outras axudas ou subvencións solicitadas ou concedidas procedentes de outras administracións o entes públicos ou privados.

d) A tramitación do pago do importe da aportación municipal á Fundación Vide, con cargo á partida 3410.489.00.02, realizarase segundo o seguinte procedemento de pago:

- O 50% (62.500,00€) do importe total proposto, será abonado á Fundación VIDE mediante transferencia Bancaria, tras a aprobación do expediente en Xunta de Goberno Local.
- O 50% restante será abonado antes do 30 de setembro de 2025.

e) Obrigas da Fundación Vide:

- Desenvolver o programa de actividades detalladas no proxecto anual presentado ante o Concello de Vigo.
- Incorporar a imaxe institucional da Concellería de Deportes-Concello de Vigo en calquera actividade, proxecto...na que participe, dinamice ou participe.
- Adoptar as medidas necesarias para publicitar axeitadamente o carácter público do financiamento, por parte da Concellería de deportes-Concello Concello de Vigo, do seu funcionamento xeral, incorporando esta publicidade, de forma particular, na súa web, nas presentacións e difusión ds súas actividades, etc, procurando previamente a conformidade da Concellería de deportes.
- Colaborar coa Concellería de deportes-Concello de Vigo nas iniciativas que desde éste poidan desenvolverse no ámbito do deporte na cidade de Vigo.
- Comunicar á Concellería de Deportes-Concello de Vigo as modificacións, alteracións ou cancelacións que puideran integrar parte do programa de actividade previsto.
- Achegar á Concellería de deportes a seguinte documentación:  
–Informes trimestrais sobre as actividades realizadas.



## CONCELLO DE VIGO

Expte. 1828/1102

–Relación de ingresos e gastos, con indicación de acredores, conceptos, datas de emisión e importes.

–Copias das convocatorias e actas do Padroado da Fundación Vide.

–Memoria-avaliación do programa de actividades e funcionamento da Fundación Vide de cada exercicio, a presentar no mes de decembro, que deberá incluír, como mínimo, os seguintes datos e documentos:

- ◆Datos sobre participantes nas actividades desenvolvidas.

- ◆Memoria de prensa.

- ◆Memoria económica, con relación de ingresos e gastos, clasificada por cada unha das actividades, con indicación de acredores, conceptos, datas de emisión e importes.

- Utilizar a lingua galega como lingua oficial de comunicación, quedando a utilización doutras linguas nas publicacións e difusión sometidas aos acordos específicos coa concellería de deportes.

f) Obrigas do Concello de Vigo:

- Realizar o seguimento do desenvolvemento do programa de actividades da Fundación Vide.

- Tramitar o pagamento do importe das transferencias de financiamento de acordo co procedemento de pago establecido:

- O 50% (62.500,00€) do importe total proposto, será abonado á Fundación VIDE mediante transferencia Bancaria, tras a aprobación do expediente en Xunta de Goberno Local.

- O 50% restante será abonado antes do 30 de setembro de 2025.

g) A Fundación Vide achegará á Concellería de deportes, para o seu coñecemento, información e documentación sobre a súa actividade e funcionamento, sen prexuízo do control e fiscalización das achegas de transferencia de financiamento que corresponderá á Intervención Xeral do Concello de Vigo.

h) A beneficiaria deberá facilitar toda a información que lle sexa requirida pola Concellería de Deportes e pola Intervención Xeral Municipal, Tribunal de Contas e Consello de Contas no exercicio das súas funcións de fiscalización e control do destino da transferencia de financiamento.

k) A Fundación Vide está informada de que os seus datos e os do seu representante serán incorporados aos ficheiros municipais; de que a finalidade da súa recollida é a instrución do procedemento para a tramitación da transferencia de financiamento, a práctica das publicacións, comunicacións e notificacións de obrigado cumprimento, o seguimento e comprobación da actividade obxecto da financiación, polo que a súa achega é obrigatoria.

Os ditos datos serán tratados e protexidos de acordo co previsto na Lei 39/2015, de 1 de outubro de Procedemento Administrativo Común e na Lei 3/2018, do 1 de outubro, de 5 de decembro, de protección de datos persoais e garantía dos dereitos dixitais, sendo responsable do seu tratamento a Concellería de Deportes.

### **ACORDO**

A Xunta de Goberno local aproba a proposta contida no precedente informe.

**12(50).- AUTORIZACIÓN DE GASTO DE CONTINUIDADE NA PRESTACIÓN DO SERVIZO DE PORTERÍA, CONTROL DE ACCESO E INFORMACIÓN AO PÚBLICO NOS CENTROS MUNICIPAIS DE DISTRITO DESDE O 1 DE FEBREIRO AO 28 DE FEBREIRO DE 2025. EXPTE. 3725/321.**

Visto o informe de fiscalización de data 16/01/2025, sométese a aprobación o informe-proposta de data 14/01/2025, asinado pola xefa de Participación e Desenvolvemento local e conformado polo concelleiro delegado e pola concelleira da Área de Goberno, que di o seguinte:

**ANTECEDENTES**

I. A Xunta de Goberno Local, na sesión ordinaria do 27 de setembro de 2024, adoptou o seguinte acordo:

*“1º. A continuidade da prestación do servizo de portería, control de acceso e información ao público nos centros municipais de distrito (expediente 3725-321), adxudicado por acordo da XGL de 3 de maio de 2018 a UTE INTEGRA MXSI CEE GALICIA, S.L.- INTEGRA MGSÍ CEE, S.L., nas mesmas condicións, e polo tempo estritamente indispensable ata a formalización do novo contrato.*

*2º.- Autorizar o gasto para a continuidade do contrato co obxecto de dar cobertura aos gastos derivados da prestación do servizo desde o 1 de outubro ao 30 de novembro de 2024 polo importe máximo de 35.331,88 euros euros, con cargo á aplicación orzamentaria 9240 2279904.*

*3º.- Notificar este acordo ao interesado e ao servizo xestor”.*

II. O estado actual de tramitación do expediente 3891-321, fai inviable que o inicio da execución do novo contrato se produza dentro do prazo previsto logo da declaración de continuación do contrato (01 de decembro de 2024), isto é, antes do día límite establecido na autorización do gasto para dar cobertura aos gastos derivados da prestación do servizo; constando practicadas as seguintes actuacións:

**1.-** En data 14/10/2024 emítese informe polo servizo xestor en resposta ás consultas formuladas con respecto á licitación do expediente de referencia, remitidas polo servizo de Contratación.

**2.-** A Mesa de Contratación do Concello de Vigo, na súa sesión de data 25 de outubro de 2024 realizou a cualificación da documentación acreditativa do cumprimento dos requisitos previos dos licitadores presentados a este procedemento, procedeuse á descriptación dos documentos que compoñen o sobre B “Proposición avaliable mediante xuízo de valor” dos licitadores admitidos e acordou solicitar informe sobre a referida documentación ao servizo xestor.



## CONCELLO DE VIGO

Expte. 1828/1102

**3.-** En data 06/11/2024 emitíuse polo servizo xestor informe sobre as declaracións de confidencialidade de dúas das licitadoras admitidas, resultando procedente solicitar aclaración sobre este extremo e indicar, de ser o caso, que aspectos da súa oferta son confidenciais e os motivos que o xustificuen, non resultando admisibles declaracións xenéricas.

As notificacións foron enviadas en data 11/11/2024, téndose achegado documentación en datas 11 e 13 de novembro de 2024, respectivamente.

**4.-** O día 31 de outubro de 2024, COMBINA SOCIAL, SL presenta un escrito contra a admisión neste procedemento de NORINTEGRA, SL, alegando que esta licitadora “non é un centro especial de emprego de iniciativa social ou sen ánimo de lucro” e aportando información do buscador de centros especiais de emprego, polo que non procedería a súa admisión neste procedemento.

**5.-** O día 19 de novembro de 2024 a xefa de Participación Cidadá e Desenvolvemento Local informa á Mesa de Contratación da imposibilidade de emisión do informe relativo ao sobre B motivada polo desenvolvemento dos procesos selectivos de dous programas de emprego que están en marcha (Vigo Emprega 2024 e OE VIGO CAPACITA X).

**6.-** Na Mesa de Contratación do 20 de novembro de 2024, danse conta das alegacións presentadas por COMBINA SOCIAL, SL, e acórdase en base ao artigo 140.3 LCSP e a cláusula 8.6 do PCAP, dar traslado das alegacións á licitadora NORINTEGRA, SL para que no prazo de 3 días naturais presente as aclaracións e acreditacións que estime oportunas sobre os feitos sinalados pola primeira.

A notificación foi enviada en data 21/11/2024, téndose achegado documentación en data 25/11/2024.

**7.-** Na Mesa de Contratación do 27 de novembro de 2024 deuse conta de que na normativa existente non se esixe unha cualificación administrativa específica; que queda acreditada a condición de NORINTEGRA, SL como Centro Especial de Emprego de iniciativa social; e non procede, como reclamaba COMBINA SOCIAL, SL no seu escrito de alegacións, a non admisión de NORINTEGRA, SL neste procedemento.

**8.-** Na Mesa de Contratación de 26 de decembro de 2024 deuse conta do informe asinado pola xefa do Servizo de Participación Cidadá e Desenvolvemento Local o 19 de decembro de 2024 de valoración do sobre B “proposición avaliable mediante xuízo de valor”, e a mesa acorda por unanimidade dos membros presentes, aceptar o referido informe e excluír a ANDANZA EMPLEA, S.L. e INTEGRACIÓN SOCIAL DE MINUSVÁLIDOS, S.L. por non acadar o umbral mínimo de puntuación esixido. Ademais

procédese á descriptación dos documentos que compoñen o sobre C “Proposición avaliable mediante fórmula” dos licitadores admitidos.

**9.-** Na Mesa de Contratación do Concello de Vigo, na súa sesión de data 8 de xaneiro de 2025, procedeuse a dar conta da existencia da oferta anormalmente baixa de COMBINA SOCIAL SL, acordando iniciar o procedemento previsto no artigo 149 da LCSP, concedéndolle/s un prazo de tres días hábiles para xustificar a súa oferta (data de notificación e publicación no Perfil de Contratante do concello de Vigo do 13/01/2025).

III. A enumeración das actuacións e documentación obrante no expediente permiten verificar que a tramitación deste contrato se planificou con tempo suficiente, recolléndose como contrato a licitar no Plan Anual de Contratación do ano 2024. Así mesmo, que se incoou en prazo axeitado e a súa instrución foi dilixente, se ben a relación das incidencias referidas determinan a necesidade da continuidade do vixente contrato (3725/321) mentres non entre en vigor o expediente do novo contrato, estimada nun período de un mes (1 de marzo de 2025) de xeito que permita rematar a fase de adxudicación e formalización, sen prexuízo doutras incidencias.

IV. A interrupción na prestación deste servizo ocasionaría un grave trastorno desatendendo aos usuarias/os dos servizos municipais que se prestan nestas instalacións (coma os do programa de avellentamento activo promovido polo servizo de Benestar Social) así coma das demais actividades e eventos autorizados a outras entidades sen ánimo de lucro e cidadanía, tanto nos CMD, coma no auditorio e na pista deportiva de Teis.

## **FUNDAMENTOS DE DEREITO**

I. O artigo 29.4 da Lei 9/2017, de 8 de novembro, de contratos do sector público indica no seu último parágrafo que *“Non obstante o establecido nos apartados anteriores, cando ao vencemento dun contrato non se tivese formalizado o novo contrato que garanta a continuidade da prestación a realizar polo contratista como consecuencia de incidencias resultantes de acontecementos imprevisibles para o órgano de contratación producidas no procedemento de adxudicación e existan razóns de interese público para non interromper a prestación, poderase prorrogar o contrato orixinario ata que comence a execución do novo contrato e en todo caso por un período máximo de nove meses, sen modificar as restantes condicións do contrato, sempre que o anuncio de licitación do novo contrato se teña publicado cunha antelación mínima de tres meses respecto da data de finalización do contrato orixinario.*

Consta autorizada mediante acordo da Xunta de Goberno Local do 20 de decembro de 2024 a *continuidade da prestación do servizo de portería, control de acceso e información ao público nos centros municipais de distrito (expediente 3725-321), adxudicado por acordo da XGL de 3 de maio de 2018 á UTE INTEGRÁ MXSI CEE GALICIA, S.L.- INTEGRÁ MGSÍ CEE,*





## CONCELLO DE VIGO

Expte. 1828/1102

*S.L., nas mesmas condicións, e polo tempo estritamente indispensable ata a formalización do novo contrato;* polo que cómpre autorizar o gasto para garantir a continuidade do contrato no vindeiro mes.

II. Para o exercicio 2025 contabilizouse documento RC 12025000003079 por importe de 223.818,02 €, con cargo á partida orzamentaria 9204 2279904 “AT. O. PUBLICO EN OFICINAS DESCENTRALIZADAS”.

III. O gasto da continuidade do contrato polo mes de febreiro de 2025 supón un importe total de 17.665,95 euros que se financiará con cargo á aplicación orzamentaria 9240 2279904 AT. O PÚBLICO OFICINAS DESCENTRALIZADAS.

### **V. Órgano competente:**

É competente para a adopción do presente acordo a Xunta de Goberno Local para a autorización do gasto en virtude do disposto no artigo 127.1.g) da Lei 7/1985, do 2 de abril, reguladora das Bases do Réxime Local.

De conformidade cos fundamentos de feito e de dereito anteriormente expostos e, previo informe de fiscalización da Intervención municipal, en virtude das competencias delegadas mediante Resolución da Alcaldía do 28/06/2024 na quinta tenente de alcalde e concelleira da área de Goberno de Emprego, Patrimonio, Participación Cidadá, Tecnoloxía e Relación coas empresas, formúlase a seguinte

### **PROPOSTA DE ACORDO:**

**PRIMEIRO:** Autorizar o gasto para a continuidade do contrato de prestación do servizo de portería, control de acceso e información ao público nos centros municipais de distrito (expediente 3725-321) polo tempo estritamente indispensable ata a formalización do novo contrato, co obxecto de dar cobertura aos gastos derivados da prestación do servizo desde o 1 de febreiro de 2025 ata o 28 de febreiro de 2025 por importe de 17.665,95 euros, con cargo á aplicación orzamentaria 9240 2279904.

**SEGUNDO:** Notificar este acordo ao interesado e á Intervención municipal.

### **ACORDO**

A Xunta de Goberno local aproba a proposta contida no precedente informe.

**13(51).- RESOLUCIÓN DE RECURSOS PRESENTADOS FRONTE O ACORDO DE DETERMINACIÓN DA XORNADA LABORAL A REALIZAR POLO PERSOAL FUNCIONARIO PERTENCENTE AO SERVIZO DE PREVENCIÓN E EXTINCIÓN DE INCENDIOS E SALVAMENTO (SPEIS). EXPTE. 43578/220.**

Sométese a aprobación o informe-proposta de data 14/01/2025, asinado pola técnica de Organización e Xestión de Recursos Humanos, a xefa da Área de Recursos Humanos e Formación e conformado pola concelleira-delegada e pola concelleira da Área de Goberno, que di o seguinte:

**ANTECEDENTES**

**Antecedente 1.-** En data 9.08.2024 a Xunta de Goberno Local adoptou o seguinte acordo (Expte. 43578-220) acordou a determinación dunha xornada laboral de 1.642 horas en cómputo anual para o persoal do *Servizo de Prevención e Extinción de Incendios e Salvamento* do Concello de Vigo, nos termos do previsto no art. 8 do vixente Regulamento reitor do servizo; todo elo conforme á xornada legal vixente aplicable ao persoal ao servizo das Administracións públicas.

Con carácter previo á aprobación do dito acordo, consta trámite de autorización do acceso á visualización do expediente a favor do presidente do Comité de persoal, en data 26/04/2024 (trámite18)

Asemade, a proposta de determinación da xornada laboral do persoal do servizo de prevención e extinción e salvamento (SPEIS) do Concello de Vigo foi obxecto da Mesa de negociación para o persoal funcionario do Concello de Vigo, nas súas sesións de datas 7 de maio de 2024 e 25 de xuño de 2024.

**Antecedente 2.-** O acordo foi obxecto das notificacións, realizadas en data 12/08/2024, DOC:240242803->7010 (SICO), DOC:240242804->7011 (UGT) DOC:240242805->7012 (CIGA) DOC:240242806->7013 (CCOO) DOC:240242807->7014 (SPPME) DOC:240242808->7015 (CUT), CRO (CASIPOL), nos trámites 73 e 74, sendo a súa publicación oficial no BOPPO núm. 160, do luns 19 de agosto do 2024 e no Portal de Transparencia.

**Antecedente 3.-** Constan presentados en prazo do 20/08/2024 ao 19/09/2024, ambos inclusive- e salvo de erro ou omisión os recursos seguintes:

- Lorenzo Alonso, R., en representación do sindicato CASIPOL (documento nº 240274763, data rex. 11/09/2024)
- Alonso Regueiro, I., en representación do sindicato CIG (documento nº 240280970, data rex. 19/09/2024))
- Aparicio González, V., en representación do sindicato CUT (documento nº 240281026, data rex. 19/09/2024)

**FUNDAMENTOS XURÍDICOS**



## CONCELLO DE VIGO

Expte. 1828/1102

### **I.- SOBRE OS RECURSOS POTESTATIVOS DE REPOSICIÓN: LEXITIMACIÓN PARA A INTERPOSICIÓN E ADMISIBILIDADE**

O recurso potestativo de reposición regúlase nos artigos 123 e 124 da Lei 39/2015, de 1 de outubro, do procedemento administrativo común das Administracións Públicas (LPACAP) determinando o primeiro dos preceptos citados que os actos administrativos que poñan fin en vía administrativa poden ser recorridos potestativamente en reposición ante o mesmo órgano que os houbese ditado.

O prazo de interposición será dun mes se o acto fora expreso, transcorrido o cal, unicamente poderá interpoñerse recurso contencioso-administrativo, sen prexuízo da procedencia do recurso extraordinario de revisión.

O prazo máximo para ditar e notificar a resolución do recurso será dun mes, transcorrido o cal, en virtude do disposto no artigo 24.1 da Lei 39/2015 (LRXPAC)

Respecto da lexitimación para a interposición do recurso de reposición, o artigo 52 da Lei 7/1985, de 2 de abril, reguladora das bases do réxime local, establece que contra os actos e acordos das entidades locais que poñan fin a vía administrativa poderán os interesados exercer as accións que procedan ante a xurisdición competente, podendo non obstante, interpoñer con carácter previo e potestativo recurso de reposición. No mesmo senso, o artigo 112 da citada LPACAP determina que contra as resolucións e os actos de trámite cualificados poderanse interpoñer polos interesados os recursos de alzada e potestativo de reposición.

Debe a priori recoñecerse ás persoas recorrentes a necesaria lexitimación para impugnar os actos obxecto de recurso, en representación dos intereses das persoas empregadas públicas, no caso dos sindicatos. O art. 40.2 do TREBEP dispón que, os delegados de persoal, mancomunadamente, estarán lexitimados para exercitar accións en vía administrativa ou xudicial en todo o relativo ás súas funcións.

O prazo de impugnación é de un mes (artigo 124 LPACAP xa citado) dende a notificación ou publicación do acto ou acordo impugnado, constando presentados en tempo e forma os recursos relacionados nos antecedentes, sinalando que a totalidade dos recursos interpostos teñen sido presentados en prazo.

De conformidade co artigo 57 da LPACAP *“el órgano administrativo que inicie o tramite un procedimiento, cualquiera que haya sido la forma de su iniciación, podrá disponer, de oficio o a instancia de parte, su acumulación a otros con los que guarde identidad sustancial o íntima conexión, siempre que sea el mismo órgano quien deba tramitar y resolver el procedimiento. Contra el acuerdo de acumulación no procederá recurso alguno”*; aconsellando a eficiente tramitación dos expedientes administrativos a acumulación dos recursos presentados e a correspondente análise e resolución conxunta.

### **II.- MOTIVACIÓN E PROCEDENCIA DOS RECURSOS PRESENTADOS**

- **Recurso presentado por Lorenzo Alonso, R., en representación do sindicato CASIPOL (documento nº 240274763)**

O motivo de impugnación do acordo da XGL de data 9/08/2024 non garda relación co obxecto do recurso de reposición, senón que invoca a súa desconformidade coa constitución do comité de persoal (denominación da Xunta de persoal e do Comité de empresa) e de conformidade cos resultados das últimas eleccións sindicais.

En todo caso está cuestión é allea á determinación da xornada, como recoñece no recurso, e está sendo obxecto dun procedemento contencioso-administrativo, no que o obxecto impugnado, son as actas de constitución do comité.

En canto aos requisitos da intervención da mesa de negociación e de intervención da xunta de persoal, consta no expediente, tanto a previa negociación coa mesa de funcionarios, como a audiencia ao presidente do comité.

Polo tanto, como non alega ningún motivo de legalidade substantiva do acordo adoptado, limitado ao establecemento da xornada legal do SPEIS, dado que o recurso non expón ningunha infracción ou razón de impugnación con fundamento na vulneración de ningún precepto ou disposición que afecte ao acordo recorrido e constatado no expediente que, con data 26/04/2024, se lle deu audiencia e visualización do expte., no trámite 18, ao Presidente do Comité de Persoal (Xunta de persoal), procede desestimar o recurso.

Por ultimo, no escrito se inclúen as seguintes cuestións que convén esclarecer, aínda que non están relacionadas co expediente e, polo tanto, non poden ser obxecto do recurso :

- Con respecto á solicitude de acceso a toda a documentación sobre a que se ampara este acordo formulada polo recorrente, compre informar que, conforme ao disposto no art. 40.1.d) do TREBEP, as xuntas de persoal e delegados de persoal contan, entre as súas funcións, ter coñecemento e ser escoitados no establecemento da xornada laboral.

A este respecto, compre informar que, en data 26/04/2024, realizouse o trámite de acceso á visualización do expediente ao Presidente do Comité de Persoal.

Por outra banda, a través do documento núm 240331723 unido ao Expte. 1771/1102 de acceso á información pública, a a área de RRHH e Formación ten dado traslado do seu informe favorable de acceso ao expediente núm. 43578-220, solicitado polo recorrente.

- A solicitude de acceso a toda a información que se remita á Xunta de persoal e acceso ao correo electrónico do dito órgano, debe ser formulada a través da canle procedimental axeitada e dirixida á xunta de persoal.

- **Recurso presentado por Alonso Regueiro, I., en representación do sindicato CIG (documento nº 240280970)**

Os motivos de recurso son, resumidamente:

**“PRIMEIRO.-** *A Proposta de memoria organizativa do Servizo de prevención extinción de incendios (SPEIS) realizada pola Xefatura de Bombeiros e a xefatura da Área de*



## CONCELLO DE VIGO

Expte. 1828/1102

*Seguridade de data 25.04.2024 (criterios xerais) OMITE OS FUNDAMENTOS RAZOADOS QUE SUSTENTAN AS PROPOSTAS.(...)*

**SEGUNDO.-** *A proposta NON INCLÚE O PRECEPTIVO TEMPO DE PAUSA NA XORNADA que recolle a normativa de referencia para a función pública. Omisión grave e substancial, por canto que este erro, ten unha incidencia directa na determinación da xornada no SPEIS e na totalidade dos puntos recollidos no documento proposta de memoria organizativa e o que determina que o persoal do SPEIS realizará unha xornada real e efectiva superior á do resto do persoal do Concello.*

*O persoal do SPEIS ten a consideración de funcionario de carreira, cos mesmos dereitos e deberes e co mesmo marco normativo en materia de persoal aplicable aos funcionarios de carreira, artigos 1 E 3 do Regulamento do Servizo.*

**TERCEIRO.-** *DETERMINA DÚAS XORNADAS DISTINTAS PARA O MESMO POSTO (...)*

**CUARTO.-** *NON CUANTIFICA A XORNADA DO PERSOAL EN HORARIO DE 8 HORAS.*

**QUINTO.-** *O informe proposta de memoria organizativa NON RECOLLE OS DIAS DE ASUNTOS PROPIOS.*

**SEXTO.-** *NON ESTABLECE OS MÍNIMOS ORDINARIOS NIN OS MÍNIMOS EN CASO DE FOLGA*

**SEPTIMO.-** *INCLÚE UN APARTADO SOBRE A COMUNICACIÓN DAS HORAS SINDICAIS ENTENDEMOS OPORTUNO SULIÑAR QUE SE DEBE AGARDAR Á VALORACIÓN DE POSTOS DE TRABALLO SEGUNDO ANTICIPA O INFORME DE RRHH"*

Á vista do exposto, debe sinalarse, en primeiro termo, que todos os motivos de impugnación son referidos a cuestións contempladas na memoria organizativa do Servizo de data 25/04/2024 asinada pola xefatura do SPEIS e pola xefatura da Área de Seguridade, sometida a mesa de negociación de datas 7/05/2024 e 25/06/2024, e posteriormente aprobada por acordo da Xunta de Goberno Local da mesma data (9/08/2024) pero noutro expediente num. tramitado pola área de Seguridade e Mobilidade, e que por tanto, non forman parte deste.

En efecto, o acordo da XGL de data 9/08/2024 (expediente 43578/220), obxecto do recurso, unicamente contén a aprobación da xornada laboral aplicable (1642 horas), en cómputo anual de conforme ao réxime aplicable ao persoal a todo o persoal do Servizo de Prevención e de Extinción de Incendios e Salvamento do Concello de Vigo, respecto da cal non se formula ningún motivo de oposición.

Finalmente, convén sulñar en canto á observación indicada no último parágrafo do recurso, que, tal e como se indicou no informe proposta de data 11/07/2024 que foi elevado á XGL para a súa aprobación, a previa determinación da xornada legal aplicable ao SPEIS resulta necesaria tanto para garantir que os traballos de avaliación e revisión de postos de traballo se desenvolvan de forma axeitada como pola súa incidencia nas retribucións complementarias non fixas nin periódicas ao permitir un "marco de seguridade xurídica

*óptima na tramitación e xestión dos expedientes administrativos de pago*". En definitiva e como xa se expuxo no citado informe a determinación da xornada debe preceder á valoración dos postos e non ao revés.

Á vista do que antecede, dado que os motivos de oposición ao acordo se fundamentan en cuestións que non foron aprobadas no mesmo, se conclúe que, o recurso carece de obxecto, e debe ser desestimado.

- **Recurso presentado por Aparicio González, V., en representación do sindicato CUT (documento nº 240281026)**

Os motivos de recurso son, resumidamente:

*"I.-DE LA FALTA DE MOTIVACIÓN DE LA FIJACIÓN DE SERVICIOS MÍNIMOS.-*

*II.-DE LA NECESIDAD DE COMUNICACIÓN CON UNA ANTELACIÓN MÍNIMA DE 72 HORAS LA INTENCIÓN DE DISFRUTAR DEL PERMISO POR HORAS SINDICALES.-*

*III.-DE LA APROBACIÓN DE UN PROGRAMA PARA LA REALIZACIÓN DE LOS SERVICIOS EXTRAORDINARIOS FUERA DE LA JORNADA LABORAL ORDINARIA DEL SERVICIO DE PREVENCIÓN Y EXTINCIÓN DE INCENDIOS Y SALVAMENTO.-*

*IV.- DE LA EXISTENCIA DE SITUACIONES CONTRARIAS AL DERECHO A LA IGUALDAD YA LA NO DISCRIMINACIÓN.-*

*V.-DE LA APROBACIÓN EN JUNTA DE GOBIERNO DE LA PROPUESTA ORGANIZATIVA DIFERENTE A LA ACORDADA NA MESA DE NEGOCIACION.*

*VI.-DE LA INEXISTENCIA DE UN PROCESO PREVIO DE ANÁLISIS DE PUESTOS DE TRABAJO PREVIO A LA ADOPCIÓN DEL ACUERDO.-"*

Examinados os motivos de impugnación, se aprecia que os contidos nos apartados I ao IV, se refiren aos aspectos organizativos recollidos na Memoria do Servizo de Extinción de Incendios e Salvamento, de data 25/04/2024, sometida ás mesas de negociación de datas 7/05/2024 e 25/06/2024, e aprobada por acordo da Xunta de Goberno Local de data 9/08/2024, no expediente núm. 140045/210, e que por tanto, non constitúen obxecto do expediente 43578/220 que dou lugar á aprobación a xornada máxima de 1642 horas en cómputo anual do antedito servizo.

Asemade, o Programa para a realización de servizos extraordinarios fora da xornada laboral contido na memoria organizativa do SPEIS, tamén foi obxecto de aprobación noutro expediente (núm.44930-220), por acordos da XGL de 9/08/2024 e 2/12/2024.

Polo que se refire á aludida inexistencia dun proceso previo de análise de postos de traballo do que derivaría, a xuízo do recorrente, unha *"infracción de la normativa de la regulación jurídica en materia de personal"*, debe salientarse que, non se cita o precepto ou preceptos normativos que se entenden vulnerados, polo que, a anterior afirmación carece de todo fundamento xurídico.



## CONCELLO DE VIGO

Expte. 1828/1102

Aínda así, e para o seu axeitado esclarecemento, e tal e como se expuxo no informe proposta de aprobación do acordo de determinación da xornada de data 11/07/2024, para a abordaxe da dita valoración dos postos de traballo, se entende necesario efectuar, como primeira actuación, a previa determinación da xornada laboral polas implicacións que esta cuestión puidera ter na correcta avaliación dos postos de traballo en atención ás súas características e exixencias, e tamén nas incidencias retributivas citadas no antedito informe.

Á vista do exposto, dado que o recurso non contén ningún motivo de impugnación referido ao establecemento da xornada laboral do SPEIS de 1.642 en cómputo anual, debe ser desestimado.

### III.- COMPETENCIA

O art. 4.1.a) e c) da LBRL recoñécelle ó municipios, entre outras, respectivamente, as potestades públicas de autoorganización e as de programación e planificación.

A competencia para a aprobación do expediente reside a Xunta de Goberno local, ao abeiro do artigo 127.1, apartado h) da Lei 7/1985, do 2 de abril, reguladora das bases do réxime local, previas as conformidades da Concellería da Área de Goberno e da Concellería-delegada que, por delegación da Excm. Alcaldía e da propia X.G.L., teñan atribuídas competencias en materia de planificación e xestión de recursos humanos no actual réxime de delegacións competenciais, sendo en consecuencia competente para a resolución dos recursos que en vía administrativa, e consonte á normativa vixente, constan presentados.

Á vista do exposto, en estrito cumprimento do sinalado no antecedente V do presente informe, e coa conformidade das Concellerías da Área de Goberno de Seguridade, Contratación, Festas e Xestión Municipal, e Concellería-delegada da Área de Educación e de Recursos Humanos e Formación (delegacións competenciais efectuadas en data 28/06/2024) elévase á Xunta de Goberno Local a seguinte **PROPOSTA DE ACORDO**:

**PRIMEIRO.-** Acumular, de conformidade co establecido no artigo 57 da Lei 39/2015, do 1 de outubro, do procedemento administrativo común das Administracións Públicas, os recursos de reposición interpostos contra o Acordo da Xunta de Goberno Local de data 9/08/2024 (BOPPO núm. 160, do luns 19 de agosto do 2024) aprobatorio da xornada laboral de 1.642 horas en cómputo anual para o persoal ao servizo de Prevención e Extinción de Incendios e Salvamento do Concello de Vigo, nos termos do previsto no art. 8 do vixente Regulamento reitor do servizo; recursos que se relacionan no antecedente 3º do informe-proposta que antecede.

**SEGUNDO.-** Desestimar, nos termos do informe-proposta que antecede, os recursos de reposición interpostos contra o acordo da Xunta de Goberno Local de data 9/08/2024 (expediente 43.578-220) citados no apartado primeiro do presente acordo, por versar sobre cuestións alleas ao obxecto do expediente, que foi a aprobación da xornada laboral de 1642 horas en cómputo anual do persoal do SPEIS, xa que nos mesmos non se fai mención algunha aos fundamentos xurídicos que sustentan os motivos de nulidade ou anulabilidade

recollidos nos artigos 47 e 48 da Lei 39/2015, do 1 de outubro, do Procedemento administrativo común das Administracións Públicas, nin a ningunha outra infracción do ordenamento xurídico ao versar o seu obxecto sobre cuestións alleas ao acordo aprobado, e referidas, ben ao funcionamento e constitución dos órganos de representación do persoal, ou ben, a aspectos contidos na Memoria organizativa do SPEIS, de data 25/04/2024, sometida ás Mesas de negociación das condicións do persoal funcionario de datas 7/05/2024 e 25/06/2024, e aprobada no expte. nº 140045-210 da área de Seguridade e Mobilidade.

**TERCEIRO.-** Ordenar a realización das publicacións oficiais que correspondan, dispoñendo a súa inserción na web municipal [www.vigo.org](http://www.vigo.org), no Portal de Transparencia do Concello de Vigo aos efectos do seu público coñecemento.

**CUARTO.-** Notificar o presente acordo ás/aos recorrentes, á Asesoría Xurídica Municipal (Titularidade, Xefaturas e letrados/as); Xefatura da Área de Seguridade, Mobilidade, Tráfico e Extinción de Incendios; Xefatura de Servizo de Mobilidade e Seguridade; Xefatura do SPEIS; Tesourería Municipal; persoal técnico da Área de Recursos Humanos e Formación, inspección de persoal e Servizo Propio de Prevención de Riscos Laborais; sindicatos lexitimados para a negociación colectiva no Concello de Vigo e órganos de representación sindical do persoal funcionario do Concello de Vigo, para coñecemento e efectos.

Contra o presente acordo, que pon fin á vía administrativa, poderase interpoñer recurso contencioso-administrativo perante os xulgados do contencioso-administrativo no prazo de 2 meses a contar dende o día seguinte ao da notificación ou publicación do acto administrativo que poña fin á vía administrativa, nos supostos, termos e condicións do disposto nos artigos 8, 25 e 46 da Lei 29/1998, do 13 de xullo, reguladora da xurisdición contencioso-administrativa.

## **ACORDO**

A Xunta de Goberno local aproba a proposta contida no precedente informe.

### **14(52).- ADXUDICACIÓN DO POSTO DE TRABALLO XEFATURA DE FESTAS. EXPTE. 44252/220.**

Visto o informe de fiscalización de data 20/01/2025, sométese a aprobación o informe-proposta de data 15/01/2025, asinado pola xefa da Área de Recursos Humanos e Formación e conformado pola concelleira delegada e pola concelleira da Área de Goberno, que di o seguinte:

En data 26 de abril de 2024 a Xunta de Goberno Local prestou aprobación as bases reguladoras da provisión definitiva do posto de traballo de Xefe/a de Festas, mediante o sistema de concurso específico. No mesmo acto aprobouse a convocatoria do procedemento para a provisión do posto .

As bases e convocatoria constan publicadas no BOPPO núm. 93, do 13 de maio de 2024.





## CONCELLO DE VIGO

Expte. 1828/1102

O extracto da convocatoria consta publicada no DOG núm. 108, do mércores 5 de xuño do 2024.

No Boletín Oficial del Estado núm. 147, do martes 18 de xuño do 2024, consta publicado anuncio da convocatoria polo cal procedeuse a apertura do prazo de presentación de instancias.

En data 9 de xullo do 2024 rematou o prazo de presentación de instancias durante o cal consta a presentación de varias persoas aspirantes, aprobándose por acordo da Xunta de Goberno Local de data 04/11/2024 a lista definitiva de aspirantes admitidos e excluídos ao proceso de provisión definitiva do posto de traballo, convocándose á Comisión de Valoración á sesión constitutiva e de valoración provisional dos méritos, para o día 12 de novembro de 2024 as 9:00 h na sala de xuntas da Secretaría do Concello (primeiro andar).

Constan no expediente as actas da Comisión de Valoración, de datas de sinatura electrónica 13/11/2024 (sesión constitutiva e 1ª fase da avaliación definitiva) e 03/12/2024 (2ª fase avaliación provisional e proposta) contendo ésta última acta a seguinte proposta:

**"Primeiro.-** *Propoñer a adxudicación do posto de traballo de Xefatura de Festas do Concello de Vigo, descrito na base primeira das específicas que rexen a convocatoria, a favor da seguinte aspirante:*

**Proposta de nomeamento (Base 5ª das bases das específicas que rexen o proceso de provisión, BOP núm. 93 do 13/05/2023):**

| Nº de orde | DNI       | Apelidos e nome    | Puntuación fase primeira (méritos) | Puntuación fase segunda (memoria) | TOTAL |
|------------|-----------|--------------------|------------------------------------|-----------------------------------|-------|
| 1          | ***4638** | Román Celada. Olga | 24,50                              | 08,00                             | 32,50 |

*Sendo ás 13:05 horas do día da data do encabezamento o Sr. Presidente da por rematada a sesión, redactándose de todo elo a presente acta."*

Conforme a cláusula sexta das bases da convocatoria, unha vez examinadas e resoltas polas comisións as reclamacións, se as houberse, procederase a elevar proposta definitiva da resolución do concurso, entendendo a estimación ou desestimación das reclamacións implícita na proposta definitiva da resolución do concurso.

Consta certificación da exposición do anuncio de puntuación final e proposta de adxudicación do posto de traballo obxecto de convocatoria no período temporal comprendido entre o 13/12/2024 e o 27/12/2024, ambos inclusive.

A vista da acta formulada pola Comisión de Valoración en sesión de data 13/12/2024, e visto o procedemento de provisión definitiva desenvolto consonte ás bases rectoras do mesmo, procede elevar a Xunta de Goberno Local como órgano competente para resolver conforme ás atribucións competenciais contidas no artigo 127.1.h da Lei 7/1985, do 2 de abril, reguladora das bases do réxime local; e previo o preceptivo informe de fiscalización que pola Intervención Xeral Municipal se emita consonte ao establecido no art. 214 do RD lexislativo 2/2004, do 5 de marzo, polo que se aproba o texto refundido da Lei reguladora das Facendas Locais, a seguinte **PROPOSTA DE ACORDO**:

**"PRIMEIRO.-** Adxudicar o posto de traballo de Xefa de Festas do Concello de Vigo, descrito na base primeira das específicas que rexen a convocatoria, e consonte á proposta efectuada pola Comisión de Valoración contida en acta de data de sinatura electrónica 13/12/2024, a favor da seguinte aspirante:

| <i>Nº de orde</i> | <i>DNI</i> | <i>Apelidos e nome</i> | <i>Puntuación fase primeira (méritos)</i> | <i>Puntuación fase segunda (memoria)</i> | <i>TOTAL</i> |
|-------------------|------------|------------------------|---|--|--------------|
| 1                 | ***4638**  | Román Celada. Olga     | 24,50                                     | 08,00                                    | 32,50        |

**SEGUNDO.-** Dispoñer que a formalización da toma de posesión realizárase conforme a cláusula sexta das bases da convocatoria.

**TERCEIRO.-** Ordenar a publicación da resolución da convocatoria publicárase no BOP de Pontevedra, no taboleiro de anuncios do Concello de Vigo e na Sede electrónica do Concello de Vigo.

**CUARTO.-** Contra o presente acordo, e de conformidade co previsto nos artigos 123 e 124 da Lei 39/2015, do 1 de outubro, do procedemento administrativo común das Administracións Públicas (LPACAP) poderase interpoñer recurso potestativo de reposición perante o mesmo órgano que a ditou no prazo de 1 mes a contar dende o día seguinte ao presente notificación, ou ben, directamente recurso contencioso-administrativo perante os xulgados do contencioso-administrativo competentes no prazo de 2 meses, nos supostos, termos e condicións do disposto nos artigos 8, 25 e 46 da Lei 29/1998, do 13 de xullo, reguladora da xurisdicción contencioso-Administrativa. Se se interpón o primeiro, non poderá interpoñerse recurso contencioso-administrativo ata que se resolva expresamente ou se produza a desestimación presunta do recurso de reposición interposto."

### **ACORDO**

A Xunta de Goberno local aproba a proposta contida no precedente informe.



## CONCELLO DE VIGO

Expte. 1828/1102

### **15(53).- ADXUDICACIÓN DO POSTO DE TRABALLO DE XEFATURA DE TURISMO. EXPTE. 44256/220.**

Visto o informe de fiscalización de data 20/01/2025, sométese a aprobación o informe-proposta de data 15/01/2025, asinado pola xefa da Área de Recursos Humanos e Formación e conformado pola concelleira delegada e pola concelleira da Área de Goberno, que di o seguinte:

En data 26 de abril de 2024 a Xunta de Goberno Local prestou aprobación as bases reguladoras da provisión definitiva do posto de traballo de Xefe/a de Turismo, mediante o sistema de concurso específico. No mesmo acto aprobouse a convocatoria do procedemento para a provisión do posto citado.

As bases e convocatoria constan publicadas no BOPPO núm. 93, do 13 de maio de 2024.

O extracto da convocatoria consta publicada no DOG núm. 108, do mércores 5 de xuño do 2024.

No Boletín Oficial del Estado núm. 147, do martes 18 de xuño do 2024, consta publicado anuncio da convocatoria polo cal procedeuse a apertura do prazo de presentación de instancias.

En data 9 de xullo do 2024 rematou o prazo de presentación de instancias durante o cal consta a presentación de varias persoas aspirantes, aprobándose por acordo da Xunta de Goberno Local de data 04/11/2024 a lista definitiva de aspirantes admitidos e excluídos ao proceso de provisión definitiva do posto de traballo, convocándose á Comisión de Valoración á sesión constitutiva e de valoración provisional dos méritos, para o día 3 de decembro de 2024 as 9:00 h na sala de xuntas da Secretaría do Concello (primeiro andar).

Constan no expediente as actas da Comisión de Valoración, de datas de sinatura electrónica 04/12/2024 (sesión constitutiva); 20/12/2024 (1ª fase da avaliación definitiva) e 27/12/2024 (2ª fase avaliación provisional e proposta) contendo ésta última acta a seguinte proposta:

**"Primeiro.-** *Propoñer a adxudicación do posto de traballo de Xefatura de Turismo do Concello de Vigo, descrito na base primeira das específicas que rexen a convocatoria, a favor da seguinte aspirante:*

**Proposta de nomeamento (Base 5ª das bases das específicas que rexen o proceso de provisión, BOP núm. 93 do 13/05/2023):**

| Nº de orde | DNI       | Apelidos e nome          | Puntuación fase primeira (méritos) | Puntuación fase segunda (memoria) | TOTAL |
|------------|-----------|--------------------------|------------------------------------|-----------------------------------|-------|
| 1          | ***8505** | Dueñas Corchero, Fátima. | 25,14                              | 08,00                             | 33,14 |

*Sendo ás 11:25 horas do día da data do encabezamento o Sr. Presidente da por rematada a sesión, redactándose de todo elo a presente acta."*

Conforme a cláusula sexta das bases da convocatoria, unha vez examinadas e resoltas polas comisións as reclamacións, se as houbese, procederá a elevar proposta definitiva da resolución do concurso, entendendo a estimación ou desestimación das reclamacións implícita na proposta definitiva da resolución do concurso.

Consta certificación da exposición do anuncio de puntuación final e proposta de adxudicación do posto de traballo obxecto de convocatoria no período temporal comprendido entre o 27/12/2024 e o 14/01/2025, ambos inclusive.

A vista da acta formulada pola Comisión de Valoración en sesión de data 27/12/2024, e visto o procedemento de provisión definitiva desenvolto consonte ás bases rectoras do mesmo, procede elevar a Xunta de Goberno Local como órgano competente para resolver conforme ás atribucións competenciais contidas no artigo 127.1.h da Lei 7/1985, do 2 de abril, reguladora das bases do réxime local; e previo o preceptivo informe de fiscalización que pola Intervención Xeral Municipal se emita consonte ao establecido no art. 214 do RD lexislativo 2/2004, do 5 de marzo, polo que se aproba o texto refundido da Lei reguladora das Facendas Locais, a seguinte **PROPOSTA DE ACORDO**:

**"PRIMEIRO.-** Adxudicar o posto de traballo de Xefa de Turismo do Concello de Vigo, descrito na base primeira das específicas que rexen a convocatoria, e consonte á proposta efectuada pola Comisión de Valoración contida en acta de data de sinatura electrónica 27/12/2024, a favor da seguinte aspirante:

| <b>Nº de orde</b> | <b>DNI</b> | <b>Apelidos e nome</b>   | <b>Puntuación fase primeira (méritos)</b> | <b>Puntuación fase segunda (memoria)</b> | <b>TOTAL</b> |
|-------------------|------------|--------------------------|---|--|--------------|
| 1                 | ***8505**  | Dueñas Corchero, Fátima. | 25,14                                     | 08,00                                    | 33,14        |

**SEGUNDO.-** Dispoñer que a formalización da toma de posesión realizárase conforme a cláusula sexta das bases da convocatoria.

**TERCEIRO.-** Ordenar a publicación da resolución da convocatoria publicárase no BOP de Pontevedra, no taboleiro de anuncios do Concello de Vigo e na Sede electrónica do Concello de Vigo.

**CUARTO.-** Contra o presente acordo, e de conformidade co previsto nos artigos 123 e 124 da Lei 39/2015, do 1 de outubro, do procedemento administrativo común das Administracións Públicas (LPACAP) poderáse interpoñer recurso potestativo de reposición perante o



## CONCELLO DE VIGO

Expte. 1828/1102

mesmo órgano que a ditou no prazo de 1 mes a contar dende o día seguinte ao presente notificación, ou ben, directamente recurso contencioso-administrativo perante os xulgados do contencioso-administrativo competentes no prazo de 2 meses, nos supostos, termos e condicións do disposto nos artigos 8, 25 e 46 da Lei 29/1998, do 13 de xullo, reguladora da xurisdicción contencioso-Administrativa. Se se interpón o primeiro, non poderá interpoñerse recurso contencioso-administrativo ata que se resolva expresamente ou se produza a desestimación presunta do recurso de reposición interposto."

### **ACORDO**

A Xunta de Goberno local aproba a proposta contida no precedente informe.

### **16(54).- BASES REGULADORAS DA CONVOCATORIA PÚBLICA PARA A PROVISIÓN DEFINITIVA DO POSTO DE TRABALLO DE XEFATURA DE COMERCIO POLO PROCEDIMENTO DE CONCURSO ESPECIFICO. EXPTE. 45699/220.**

Visto o informe de fiscalización de data 20/01/2025, sométese a aprobación o informe-proposta de data 15/01/2025, asinado pola xefa da Área de recursos Humanos e Formación e conformado pola concelleira delegada e pola concelleira da Área de Goberno, que di o seguinte:

### **ANTECEDENTES**

En data 23.09.2022 a Xunta de Goberno Local prestou aprobación definitiva a nova relación de postos de traballo do Concello de Vigo correspondente ao ano 2022, xunto coa memoria xustificativa asinada pola Secretaria de Administración Municipal de data sinatura dixital 27.06.2022, e guía de funcións asinadas pola técnica de Formación e Avaliación de data 26.06.2020 (BOPPO de data 30.09.2021).

A Xunta de Goberno Local, na sesión do 16 de marzo de 2023, prestou aprobación inicial a proposta de aplicación de estudo de análise e valoración retributiva e funcional de postos de traballo e mellora na organización interna da Policía Local do Concello de Vigo e aprobación da relación de postos de traballo do Concello de Vigo 2023 publicada no BOP de Pontevedra núm. 93, do 16.05.2023 (expediente electrónico n.º 40.934/220)

A Xunta de Goberno Local, en data 15 de marzo de 2024 e posterior corrección de erros de 22 de marzo de 2024, prestou aprobación aos criterios xerais para a provisión definitiva dos postos de traballo encadrados nos subgrupos A1 e A2 de titulación existentes no Concello de Vigo, resultantes da negociación colectiva coa representación sindical do persoal desenvolta en sesións negociais celebradas en datas 10/03/2023 e 08/05/2023.

Na relación de postos de traballo vixente figura o posto de traballo obxecto da convocatoria, tendo sido resolto polo órgano municipal competente en data 13.01.2024 a súa provisión definitiva, previa a calendarización xeral efectuada nas actuacións municipais de provisión definitiva, e atendendo á recente declaración de xubilación do efectivo asignado ao posto de traballo, en garantía do normal funcionamento do servizo.

## **FUNDAMENTACIÓN XURÍDICA**

### **I.-BREVE REFERENCIA XERAL AO MARCO NORMATIVO DE APLICACIÓN**

A normativa aplicable en materia de provisión do postos de traballo nas entidades locais vén determinada polas previsións contidas no Real Decreto legislativo 5/2015, do 30 de outubro, polo que se aproba o texto refundido da Lei 7/2007, do 12 de abril, do Estatuto básico do empregado público (TRLEBEP) ao ser de preferente aplicación a lexislación básica estatal fronte á lexislación autonómica sobre función pública, que opera como dereito supletorio de primeiro grao (Sentenza do Tribunal Superior de Xustiza de Galicia de 25 de abril de 2018).

O artigo 168 do Real Decreto legislativo 781/1986, do 18 de abril, polo que se aproban as disposicións legais vixentes en materia de réxime local (TRRL) determina que a provisión de postos de traballo que, de conformidade coa relación aprobada, estean reservados ou poidan ser desempeñados por funcionarios de carreira, rexeranse polas normas que, no desenvolvemento da lexislación básica en materia de función pública local, dite a Administración do Estado. E o artigo 101 da Lei 7/1985, do 2 de abril, reguladora das bases do réxime local (LBRL) realiza unha remisión en materia de provisión ás normas que regulen esta clase de procedementos en todas as Administracións públicas, entendendo como tales as básicas contempladas no propio TRLEBEP.

Por tal razón, o réxime xurídico en materia de provisión de postos de traballo ven determinado pola seguinte normativa:

- Preceptos básicos das lexislacións e regulamentos estatais sobre función pública e réxime local. Fundamentalmente, o citado TRLEBEP, a Lei 7/1985, reguladora das bases de réxime local e TRRL (este último na disposición final 7ª sinala os preceptos básicos).
- Normativa autonómica sobre réxime local (Lei 5/1997, de administración local de Galicia) e normativa autonómica de función pública local (Lei 2/2015, de emprego público de Galicia -LEPG- e o Decreto 93/1991, do 20 de marzo, polo que se aproba o regulamento de provisión de postos de traballo, promoción profesional promoción interna, no que resulte aplicable, vixente en virtude do apartado 2 da disposición derrogatoria primeira da Lei 2/2015) e Decreto 151/2022, do 4 de agosto, polo que se aproba o regulamento dos procedementos de mobilidade do persoal funcionario de carreira



## CONCELLO DE VIGO

Expte. 1828/1102

da Administración Xeral da Comunidade Autónoma de Galicia e das entidades públicas instrumentais integrantes do sector público autonómico.

- Preceptos non básicos das lexislacións e regulamentos estatais. Real Decreto 364/1995, do 10 de marzo, polo que se aproba o regulamento xeral de ingreso do persoal ao servizo da Administración Xeral do Estado e de provisión de postos e promoción profesional dos funcionarios civís da Administración Xeral do Estado (RXI, de aplicación supletoria no eido local)
- Regulamentos e ordenanzas locais.
- Acordo regulador das condicións de traballo do persoal funcionario do Concello de Vigo, e Convenio colectivo dos empregados laborais integrados no cadro de persoal do Concello de Vigo, aprobados polo Pleno da Corporación, respectivamente, en sesión de data 28.12.1998.

### II.- SOBRE A PROVISIÓN DOS POSTOS DE TRABAJO

O artigo 101 da LRBRL determina que os postos de traballo vacantes que deban ser cubertos polo persoal funcionario proveeranse en convocatoria pública polos procedementos de concurso de méritos ou de libre designación, dacordo con las normas que regulen estes procedementos en todas as Administracións Públicas.

Doutra banda, o artigo 168 do TRRL dispón que a provisión de postos de traballo que estean reservados ou podan ser desempeñados por funcionarios de carreira, rexeranse polas normas que, en desenvolvemento da lexislación básica en materia de función pública local, dicte a Administración del Estado.

O artigo 78 do TRLEBEP determina que a provisión de postos de traballo en cada Administración Pública levarase a cabo polos procedementos de concurso e de libre designación con convocatoria pública.

A LEPE distingue entre o concurso ordinario como procedemento xeral de provisión dos postos de traballo que non teñan establecida outra forma de provisión na relación de postos de traballo (artigo 90.1) e o concurso específico como sistema de provisión para aqueles postos de traballo para os que, polas súas peculiaridades, así se determine na relación de postos de traballo (artigo 91) sinalando que as xefaturas de servizo ou os postos de nivel equivalente proveranse por este sistema, agás aqueles que, polas súas especiais características, deban proveerse polo sistema de libre designación, con convocatoria pública.

A opción polo concurso específico reservase para aqueles postos que polas especificacións derivadas das funcións a realizar e as tarefas ou responsabilidades que o caracterizan, a xuízo do órgano administrativo convocante, deban ser incluídos nun concurso específico, a fin de garantir de forma máis precisa a idoneidade do funcionario que finalmente resulte adxudicatario para o desempeño do posto convocado (Sentenza da Audiencia Nacional de 12 Xuñ. 2013, Rec. 49/2013).

Non obstante, e tal e como sinala a STXG 338/2018 cando *“la justificación del sistema de provisión viene contemplada en una norma con rango de Ley no es preciso que en la convocatoria específica se contenga una referencia o defensa particularizada del sistema de provisión elegido”*, engadindo que *“En consecuencia, desde la entrada en vigor de dicha [Ley 2/2015](#), que tuvo lugar a los veinte días de su publicación en el Diario Oficial de Galicia (disposición final quinta, apartado 1), publicación que se produjo el 4 de mayo de 2015, la regla general es que las jefaturas de servicio han de proveerse por el sistema de concurso específico”*

Neste senso, a relación de postos de traballo correspondente ao ano 2022 contén memoria que inclúe xustificación individualizada da provisión do posto singularizado de xefatura de Festas, en atención a faceta funcional específica que require dos titulares de ditos postos coñecementos amplos do campo concreto de actuación de que se trate, para as que habilite a formación adquirida polo grado de titulación académica, máis coñecementos complementarios para a especialización funcional que implica o seu desempeño.

### **III.- SOBRE O PROCEDEMENTO E A COMPETENCIA DO ÓRGANO**

Constan no expediente bases reguladoras da convocatoria pública para a provisión do posto de traballo obxecto de convocatoria, que se incorporan como anexo á proposta de acordo; bases que incorporan os criterios xerais para a provisión definitiva dos postos de traballo encadrados nos subgrupos A1 e A2 de titulación existentes no Concello de Vigo aprobados pola Xunta de Goberno Local en data 15 de marzo de 2024, e posterior corrección de erros de 22 de marzo de 2024, resultantes da negociación colectiva desenvolta coa representación sindical.

O órgano competente para a aprobación das bases e convocatorias é a Xunta de Goberno Local, conforme ao disposto no artigo 127.1.h) da LRBRL.

### **IV.- SOBRE A PRECEPTIVIDADE DA FISCALIZACIÓN PREVIA DO EXPEDIENTE**

O presente expediente debe ser sometido á preceptiva fiscalización previa á súa aprobación, consonte ao establecido nos artigos 213 a 223 do RD lexislativo 2/2004, do 5 de marzo, polo que se aproba o texto refundido da Lei reguladora das Facendas Locais; concretamente, o artigo 214, que contempla que:





## CONCELLO DE VIGO

Expte. 1828/1102

*“1. La función interventora tendrá por objeto fiscalizar todos los actos de las entidades locales y de sus organismos autónomos que den lugar al reconocimiento y liquidación de derechos y obligaciones o gastos de contenido económico, los ingresos y pagos que de aquéllos se deriven, y la recaudación, inversión y aplicación, en general, de los caudales públicos administrados, con el fin de que la gestión se ajuste a las disposiciones aplicables en cada caso.*

*2. El ejercicio de la expresada función comprenderá:*

- a) La intervención crítica o previa de todo acto, documento o expediente susceptible de producir derechos u obligaciones de contenido económico o movimiento de fondos de valores.*
- b) La intervención formal de la ordenación del pago.*
- c) La intervención material del pago.*
- d) La intervención y comprobación material de las inversiones y de la aplicación de las subvenciones.”*

### **V.- PROPOSTA DE ACORDO**

En coherencia co anteriormente exposto, elévase á Xunta de Goberno Local, previo informe de fiscalización da intervención Municipal a adopción do seguinte **ACORDO**:

**“PRIMEIRO.-** Aprobar as bases reguladoras para a provisión definitiva do posto de traballo vacante de Xefe/a de Comercio, mediante o sistema de concurso específico, contidas no ANEXO I do presente acordo, que forma parte inseparable do mesmo.

**SEGUNDO.-** Convocar o procedemento para a provisión definitiva do posto de traballo referenciado no apartado anterior.

**TERCEIRO.** - Publicar a convocatoria, xuntamente co texto íntegro das bases reguladoras, no Boletín Oficial da Provincia de Pontevedra, no Taboleiro de Edictos Electrónico do Concello de Vigo, dispoñendo que o anuncio co extracto da convocatoria publicárase no Diario Oficial de Galicia (DOG) e no Boletín Oficial del Estado, sendo a data deste último anuncio a que servirá para o cómputo do prazo de presentación de instancias

### **ACORDO**

A Xunta de Goberno local aproba a proposta contida no precedente informe.

### **ANEXO I**

"BASES REGULADORAS DA CONVOCATORIA PÚBLICA PARA A PROVISIÓN DEFINITIVA DO POSTO DE XEFE/A DE COMERCIO POLO PROCEDIMENTO DE CONCURSO ESPECÍFICO"

**PRIMEIRA.- OBXECTO DA CONVOCATORIA**

É obxecto da presente convocatoria a provisión definitiva do posto de traballo vacante "Xefe/a de Comercio" e dotado economicamente nos orzamentos deste Concello, reservado a persoal funcionario de carreira do subgrupo A1/A2, mediante o procedemento de concurso específico.

O posto de traballo convocado atópase recollido na relación de postos de traballo (RPT) do Concello de Vigo, publicada no BOP de Pontevedra núm. 93, do 16.05.2023 coas seguintes características:

- Denominación do posto: Xefe/a Comercio
- Servizo no que se adscribe: Comercio
- Referencia do posto (Ref Posto) na RPT: 1060101
- Escala: Administración Especial
- Subescala: Subescala Técnica/Subescala Técnica Superior- Subescala Técnica Media.
- Grupo: A1/A2
- Complemento de destino: 26
- Complemento específico anual: 28.794,5 €
- Sistema de provisión: concurso específico

Funcións: as establecidas nas guías de funcións para o posto de Xefatura de Unidade publicada no Portal de Transparencia do Concello de Vigo:

<https://transparencia.vigo.org/?id=149&tipo=ele&ita=0&lang=es>.

De conformidade co artigo 14 da Constitución Española e a Lei Orgánica 3/2007, do 22 de marzo, para a igualdade efectiva de mulleres e homes, a Administración Pública terá en conta o principio de igualdade de trato entre homes e mulleres na provisión dos postos de traballo e promoción profesional do persoal funcionario.

**SEGUNDO.- SOLICITUDES**

1. Para presentar a solicitude as persoas aspirantes deberán ter unha antigüidade mínima de 3 anos como persoal funcionario de carreira do Concello de Vigo.

Aquelas persoas que se atopen en situación de excedencia voluntaria por interese particular ou por agrupación familiar (artigo 89.2 e 3 do TRLEBEP) ou en situación de servizos espe-



## CONCELLO DE VIGO

Expte. 1828/1102

ciais (art. 87 do TRLEBEP), só poderán participar no presente concurso se, a data do último día de presentación de solicitudes para participar no presente concurso, permaneceron na devandita situación durante un mínimo de dous anos.

O persoal funcionario de carreira que desexe participar nesta convocatoria o solicitará presentando por medios electrónicos a instancia -segundo modelo facilitado polo Concello de Vigo na páxina web do Concello- no rexistro electrónico xeral do Concello durante o prazo de 15 días hábiles contados a partir do día seguinte ao da publicación do anuncio da convocatoria no Boletín Oficial do Estado (BOE).

2. As solicitudes deberán ir acompañadas da seguinte documentación:

- Certificación acreditativa da condición de funcionario/a de carreira, con indicación da praza, grupo de clasificación e posto de traballo que ocupa, así como dos servizos, departamentos ou áreas funcionais nas que desenvolve o seu traballo, especificando o correspondente período.
- Declaración xurada ou promesa de posuír a capacidade funcional para o desenvolvemento das tarefas propias do posto de traballo obxecto da convocatoria.
- Documentación acreditativa dos méritos alegados polos aspirantes, salvo que consten no seu expediente persoal existente no arquivo da Área de RRHH e Formación do Concello. En caso de non constar no citado expediente, deberán ser achegados coa instancia para que poidan ser valorados. Non se terán en conta os documentos que non queden debidamente acreditados en todos os seus extremos na data de finalización do prazo de presentación de instancias.
- Memoria requirida no apartado cuarto (segunda fase).

3. Vinculación da solicitude. Unha vez transcorrido o período de presentación de instancias, non poderá renunciarse ás solicitudes formuladas e éstas serán vinculantes para a persoa peticionaria do posto, sendo o destino adxudicado irrenunciabile, salvo que se obteña outro destino mediante convocatoria pública antes de finalizar o prazo de toma de posesión.

4. Non se admitirá en ningún caso a presentación de memorias con posterioridade á data de finalización do prazo de presentación de solicitudes. A falta de presentación da memoria ou, no seu caso, o incumprimento dos requisitos que debe reunir a indicada memoria, ou a non comparecencia ao acto público para a súa exposición e defensa, comportará automaticamente a exclusión da persoa aspirante do proceso de provisión.

As persoas aspirantes con algunha discapacidade poderán pedir na solicitude de participación as posibles adaptacións de tempo e medios para a realización da segunda fase.

### **TERCEIRO.- RELACIÓN DE ADMITIDOS E EXCLUÍDOS.**

1. Lista provisional. Unha vez que remate o prazo de presentación de instancias publicarase unha lista de persoas admitidas e excluídas, con indicación das causas de exclusión, de ser o caso. Esta relación publicarase na páxina web do Concello ([www.vigo.org](http://www.vigo.org)) e no taboleiro de edictos.

2. Prazo de reclamacións. As persoas aspirantes excluídas disporán dun prazo de 10 días hábiles, contados desde o seguinte ao da publicación da lista provisional de persoas admitidas e excluídas, para poder emendar o defecto que motivara a súa exclusión. A estimación ou desestimación desta petición entenderase implícita na elevación da lista de persoas admitidas e excluídas con carácter definitivo.

3. Lista definitiva. Unha vez que remate o prazo de reclamacións aprobarase a lista definitiva de aspirantes admitidos e excluídos, que será publicada na páxina web do Concello ([www.vigo.org](http://www.vigo.org)) e no taboleiro de edictos. Contra dita resolución as persoas aspirantes excluídas poderán interpoñer un recurso potestativo de reposición ante a Concelleira da Área de Goberno de Seguridade, Contratación, Festas e Xestión Municipal, no prazo de 1 mes, que se contará desde o día seguinte ao da publicación da resolución nas sedes e medios anteriormente sinalados, ou poderán impugnalas directamente na orde xurisdiccional contencioso-administrativa no prazo de 2 meses, que se contarán desde o día seguinte ao da publicación da dita resolución nos medios anteriormente sinalado

#### **CUARTO.- BAREMO PARA PUNTUACIÓN DOS MÉRITOS.-**

Os méritos que comprenden o baremo resultan en consecuencia da normativa e do acordo de aplicación, integrándose polos seguintes méritos avaliáveis:

Este concurso específico consta de dúas fases: Na primeira fase valoraranse os méritos xerais e específicos adecuados ás características do posto convocado e na segunda fase a Memoria. Os méritos valoraranse con referencia á data do peche do prazo de presentación de instancias.

**PRIMEIRA FASE: Méritos xerais e específicos.** A puntuación máxima da primeira fase, méritos xerais e específicos será de 40 puntos, sendo necesario acadar unha puntuación mínima de 20 puntos para acceder á segunda fase.

**A).- Méritos xerais.-** A valoración máxima dos **méritos xerais** será de 20 puntos.

##### **1.1.1- Grao persoal consolidado (ata un máximo de 4 puntos)**

O grao persoal consolidado como persoal empregado público do Corpo/Escala desde o que se participa valorarase en relación co nivel do posto ao que se convoca ata un máximo de 4 puntos do seguinte xeito:



## CONCELLO DE VIGO

Expte. 1828/1102

Pola posesión dun grao persoal superior ao do posto solicitado, 4 puntos.

Pola posesión dun grao persoal igual ao do posto solicitado, 3 puntos.

Pola posesión dun grao persoal inferior nun grao ao do posto solicitado, 2 puntos.

Pola posesión dun grao persoal inferior en dous graos ao do posto solicitado, 1 punto.

### **1.1.2 – Antigüidade (ata un máximo de 2 puntos)**

Valorarase a razón de 0,025 puntos por cada mes completo de servizo, ata un máximo de 2 puntos, computándose para estes efectos os recoñecidos que se prestaron con anterioridade á adquisición da condición de persoal empregado público ao amparo do disposto na Lei 70/1978, do 26 de decembro.

Non se computarán os servizos prestados simultaneamente con outros igualmente alegados

### **1.1.3. Exercicio de dereitos de conciliación por parte do solicitante ( ata un máximo de 1 puntos).**

- Permiso por parto, adopción ou acollemento: 0,25 puntos por permiso, ata un máximo de 0,5 puntos.

- Permiso do outro proxenitor por nacemento, acollemento ou adopción dun fillo: 0,15 puntos por permiso, ata un máximo de 0,3 puntos.

- Redución de xornada do artigo 106.2 da Lei 2/2015, do 29 de abril, do emprego público de Galicia: 0,005 puntos por mes de redución, ata un máximo de 0,10 puntos.

- Excedencia por coidado de familiares: 0,005 puntos por cada mes completo de excedencia, ata un máximo de 0,10 puntos.

### **1.1.4.- Valoración do traballo desenvolvido (ata un máximo de 3 puntos)**

Polo desempeño de postos de traballo anteriores á data de finalización do prazo de presentación de solicitudes

- Polo desempeño de postos de traballo de nivel de complemento de destino igual ou superior ao do posto ao que se concursa: 0,05 puntos por mes traballado.

- Polo desempeño dun posto de traballo de nivel de complemento de destino inferior nun ou dous niveis ao do posto ao que se concursa: 0,033 puntos por mes traballado.

- Polo desempeño dun posto de traballo de nivel de complemento de destino inferior en máis de dous niveis ao do posto ao que se concursa: 0,016 puntos por mes traballado.

A prestación efectiva de servizos valorada neste apartado non poder ser obxecto de puntuación no apartado de experiencia profesional dos méritos específicos (1.1.8)"

### **1.1.5. Cursos de formación e perfeccionamento.- (ata un máximo de 5 puntos)**

1.1.5.1 Asistencia a cursos de formación e perfeccionamento relacionados con carácter xeral co posto de traballo que se convoca e nos que se expida diploma, certificado de asistencia, ou certificación de aproveitamento, puntuarase segundo a súa duración da seguinte forma:

- Cursos con certificado de aproveitamento: 0,05 puntos por hora.
- Cursos con certificado de asistencia: 0,03 puntos por hora.

Valoraranse unicamente aquelas accións formativas recibidas, sempre que fosen organizadas por centros ou entidades acollidos ao Plan de Formación Continua das Administracións Públicas, centros oficiais de formación, as organizacións sindicais, o Concello de Vigo e os seus organismos autónomos ou polo resto de Administracións Públicas. Igualmente deberán valorarse polo seu carácter transversal os cursos en materia de linguaxe non sexista, prevención do acoso, sobre igualdade e corresponsabilidade e violencia de xénero recoñecidos polas administracións públicas.

Non se valorarán os cursos que non acrediten o número de horas de duración, así como os de duración inferior a 5 horas, nin as xornadas, simposios, congresos ou similares. Nos cursos de informática, valoraranse aqueles cuxos diplomas estean expedidos con posterioridade ao ano 2000. Cando se acrediten varios cursos con idéntica denominación puntuarase o de maior número de horas de duración, en caso de que a duración sexa a mesma, valorarase o curso que se realizase ou impartise na data máis próxima a data na que remate o prazo de presentación de instancias.

Polo seu carácter obrigatorio non serán obxecto de baremación os cursos básicos de carácter obrigatorio impartidos inicialmente en materia de prevención de riscos laborais.

1.1.5.2.- Impartición de cursos de formación e perfeccionamento relacionados coa área de experiencia de cada posto de traballo que se convoca, no ámbito da Administración Pública e directamente relacionados co posto de traballo que se convoca, puntuarase con 0,05 puntos por cada hora do curso.

Non se puntuarán os cursos que se refiran a materias diferentes ás funcións do posto de traballo que se convoca.

Todos os cursos deberán ser impartidos ou homologados por organismos públicos oficiais.



## CONCELLO DE VIGO

Expte. 1828/1102

A puntuación máxima a acadar coa suma dos apartados 1.1.5.1, 1.1.5.2 será dun máximo de 5 puntos.

### **1.1.6. - Titulacións académicas (ata un máximo de 3 puntos)**

Valorarase a titulación académica universitaria oficial sempre que sexa distinta á utilizada para o ingreso no corpo/escala desde o que se concursa e sexa de igual ou superior nivel académico. As titulacións valoraranse de forma acumulativa.

- Máster universitario oficial: 0,30 puntos.
- Diplomado/a universitario/a ou equivalente: 0,40 puntos.
- Graduado/a universitario ou equivalente: 0,50 puntos.
- Doutoramento: 0,70 puntos.
- Licenciado/a universitario/a ou equivalente: 0,80 puntos.

### **1.1.7.-Nivel de coñecemento da lingua galega (ata un máximo de 2 puntos)**

Certificados oficiais acreditativos dos niveis de coñecemento da lingua galega:

- Linguaxe administrativa medio ou equivalente segundo coa Orde 13/06/2011, DOG 24 de xuño: 1 puntos.
- Linguaxe administrativa superior ou equivalente segundo coa Orde 13/06/2011, DOG 24 de xuño: 2,00 puntos.

Só se valorará o título de maior nivel.

Só se concederá validez aos cursos, estudos ou titulacións homologadas polo órgano competente en materia de política lingüística.

A puntuación máxima a acadar neste apartado será de 2,00 puntos.

**B).- Méritos específicos.** A valoración máxima dos **méritos específicos** será de 20 puntos.

Valoraranse os seguintes méritos específicos:

### **1.1.8. Experiencia profesional (ata un máximo de 8 puntos)**

Valorarase a experiencia profesional adquirida polo desempeño efectivos de servizos segundo as seguintes especificacións:

1- Prestación efectiva de servizos, en adscrición definitiva ou provisional en postos de traballo do subgrupo A1/A2 de xefatura de nivel de complemento de destino 27 a 30 en calquera administración pública, no ámbito de competencias do servizo ao que se convoca: 0,075 puntos por cada mes completo.

2- Prestación efectiva de servizos, en adscrición definitiva ou provisional en postos de traballo do subgrupo A1/A2 de xefatura de nivel de complemento de destino 24 a 26 en calquera administración pública, no ámbito de competencias do servizo ao que se convoca: 0,050 puntos por cada mes completo.

3- Prestación efectiva de servizos, en adscrición definitiva ou provisional en postos de traballo do subgrupo A1/A2 de xefatura de nivel de complemento de destino inferior ao 24 en calquera administración pública, no ámbito de competencias do servizo ao que se convoca: 0,025 puntos por cada mes completo.

4- Prestación efectiva de servizos, en adscrición definitiva ou provisional en postos de traballo do subgrupo A1/A2 sen desempeñar xefatura e sen distinción de niveis en calquera administración pública, no ámbito de competencias do servizo ao que se convoca: 0,020 puntos por cada mes completo.

A experiencia profesional adquirida mediante prestación efectiva de servizos en comisión de servizos valorarase en todo caso coa limitación da duración máxima legalmente prevista.

A experiencia profesional no servizo que se convoca que exceda do límite máximo deste apartado valorarase no apartado 1.1.4.

#### **1.1.9.- Formación específica (ata máximo 12 puntos)**

Cursos de formación e perfeccionamento en materias específicas propias do Servizo que se convoca.

A acreditación destes méritos realizarase mediante diploma ou certificación de aproveitamento ou asistencia, e puntuarase segundo a súa duración da seguinte forma:

- Cursos con certificado de aproveitamento: 0,05 puntos por hora.
- Cursos con certificado de asistencia: 0,03 puntos por hora.

Todos os cursos deberán ser impartidos ou homologados por organismos públicos oficiais.

A acreditación dos méritos para valorar nesta base realizarase mediante diploma ou certificado emitido polo organismo oficial ou homologado polas Administracións Públicas ou centros oficiais de formación que organicen o curso, onde se indique o número de horas, con indicación no seu caso do aproveitamento.





## CONCELLO DE VIGO

Expte. 1828/1102

Non se valorarán os cursos que non acrediten o número de horas de duración, así como os de duración inferior a 20 horas.

Cando se acrediten varios cursos con idéntica denominación puntuarase o de maior número de horas de duración, en caso de que a duración sexa a mesma, valorarase o curso que se realizase ou impartise na data máis próxima a data na que remate o prazo de presentación de instancias.

### **SEGUNDA FASE: MEMORIA (ata un máximo de 10 puntos)**

Elaboración e defensa dunha memoria que terá como obxecto unha análise das tarefas e funcións do posto de traballo, así como dos requisitos, condicións e medios necesarios para o seu desempeño, a xuízo da persoa candidata, tendo como base a descrición que consta na ficha descritiva do posto de traballo adxunto as bases.

A memoria evidenciará o coñecemento do contido funcional do posto, sus características, condicións, medios necesarios e propostas organizativas e desenvolverá os seguintes apartados

- 1.- Análise das tarefas do posto, condicións e medios necesarios para o seu desenvolvemento
- 2.- Plan de organización do traballo
- 3.- Proxecto de mellora funcional
- 4.- Conclusións

A memoria terá unha extensión máxima de 50 páxinas e elaborarse dando cumprimento ás seguintes características técnicas: interliñado 1,5, letra "Arial", 12 puntos, paxinación ao final de cada páxina e impresión a dúas caras.

As persoas candidatas deberán proceder á defensa e exposición da memoria ante a comisión de valoración, durante un tempo de 30 minutos.

As persoas aspirantes serán convocadas para a exposición e defensa pública pola Comisión de Valoración correspondente cunha antelación de, como mínimo, 3 días hábiles.

As persoas aspirantes con algunha discapacidade poderán pedir na solicitude de participación as posibles adaptacións de tempo e medios para a realización da exposición

No acto de defensa da memoria poderán facer uso dun guión previo que poderán levar elaborado á sesión (máximo 1 DIN-A4 polas dúas caras).

Tras a oportuna defensa da memoria, a comisión de valoración poderá efectuar as preguntas que considere convinte acerca do seu contido, así como de calquera dos aspectos desenvolvidos durante a exposición. A comisión, valorará a través da memoria e da súa correspondente exposición e defensa oral os seguintes aspectos:

- a) A estrutura formal e a claridade.
- b) O contido e a capacidade de análise das tarefas do posto de traballo e dos requisitos, condicións e medios necesarios para o seu desempeño.
- c) A capacidade de planificación, innovación, determinación de prioridades e toma de decisións.
- d) Liderazgo de equipos: capacidade de xestión e motivación
- e) Capacidade de impulsar a implantación e revisión de estratexias e iniciativas de melloras competencias dixitais
- f) Capacidade de resolución de conflitos

A avaliación da memoria efectuarase mediante a puntuación obtida coa media aritmética das outorgadas por cada un dos membros da comisión avaliadora desbotando para estes efectos a máxima e a mínima concedidas. As puntuacións outorgadas, así como a avaliación final, deberán reflectirse na acta que se redactará para o efecto.

Unha vez outorgada a puntuación da memoria, a comisión levantará a acta correspondente que será publicada no prazo máximo dos cinco días seguintes a data da exposición, e na que deberán figurar os criterios de valoración aplicados pola comisión.

Establecerase unha puntuación mínima total de 25 puntos para a adxudicación do posto de traballo.

Criterios de desempate.- En caso de empate na puntuación, dirimirase conforme á puntuación obtida, no seu caso, na segunda fase, e se persistise ou en defecto de segunda fase pola obtida nos seguintes apartados na orde que se indica

- a) Pola valoración do traballo desenvolto
- b) Polo grao persoal consolidado
- c) Cursos de formación e perfeccionamento
- d) Data de ingreso como funcionario de carreira, no Corpo, Escala ou Categoría dende a que concurra
- e) Sexo infrarrepresentado
- f) Sorteio

## **QUINTO.- COMISIÓN DE VALORACIÓN**

A comisións de valoración estarán formadas por: un presidente/a, tres vogais, e un secretario/a e quedarán integradas, ademais, polos respectivos suplentes, que serán designados



## **CONCELLO DE VIGO**

Expte. 1828/1102

xunto cos titulares con motivo da aprobación da relación definitiva de aspirantes admitidos, cuxa publicación realizarase como mínimo 48 horas antes da súa constitución,

As comisións de valoración serán predominantemente técnicas e deberán axustarse aos principios de profesionalidade e especialización dos seus membros e adecuaranse ao criterio de paridade entre home e muller. As persoas integrantes da comisión deberán estar desempeñando un posto de nivel xerárquico igual ou superior ao do posto convocado.

Todos os membros do comisión de valoración terán voz e voto. O procedemento de actuación da comisión de valoración axustarase ao disposto na Lei 40/2015, de 1 de outubro, de réxime xurídico do Sector Público.

As comisións de valoración poderán solicitar a designación de persoas expertas que, en calidade de asesoras, actuarán con voz pero sen voto.

As comisións de valoración fixará a puntuación que corresponda aos participantes na provisión de postos de traballo vacantes no Concello de Vigo, segundo os mérito establecidos na cláusula quinta.

A proposta que, dacordo co establecido no apartado anterior, realicen as comisións de valoración, terá carácter vinculante para o órgano encargado da resolución da convocatoria do concurso.

Unha vez as comisións de valoración fixesen valoración provisional do concurso, esta publicarse no taboleiro de anuncios do concello, podendo formular os aspirantes reclamación nos seguintes 10 días hábiles, no seu caso.

Unha vez examinadas e resoltas polas comisións as reclamacións, se as houberse, procederá a elevar proposta definitiva da resolución do concurso, entendendo a estimación ou desestimación das reclamacións implícita na proposta definitiva da resolución do concurso.

A Xunta de Goberno Local procederá a acordar o correspondente nomeamento, de conformidade coa proposta anterior.

O prazo para a resolución do concurso será de tres meses contados desde o día seguinte ao de fiscalización do prazo de presentación de solicitudes.

### **SEXTO.- TOMA DE POSESIÓN**

O prazo de cesamento será de 3 días hábiles seguintes á publicación da resolución do concurso no BOP.

O prazo de toma de posesión será de 3 días hábiles se non implica cambio de residencia, ou de sete días hábiles se comporta cambio de residencia, e comezará a contarse a partir do día seguinte ao do cesamento,

Cando a persoa adxudicataria do posto obteña coa súa toma de posesión o reingreso ao servizo activo, o prazo será dun mes.

O/a concelleiro/a delegado/a da área de Goberno onde preste servizos a persoa funcionaria pública poderá, mediante comunicación a Área de RRHH e Formación, diferir o cesamento por necesidades do servizo, ata vinte días naturais. Excepcionalmente, a proposta do concelleiro/ delegado de área de goberno correspondente, poderá, por esixencias do normal funcionamento dos servizos do concello, aprazar a data do cesamento ata un máximo de tres meses, computada a prórroga prevista con anterioridade.

O cómputo dos prazos de posesión iniciarase cando terminen os permisos ou licenzas que, no seu caso, fosen concedidos aos interesados. Nos suposto de incapacidade temporal, o cómputo do prazo iniciarase a partir da correspondente alta.

O prazo de posesión considerarse como de servizo activo, comezando os efectos económicos no novo destino desde a data de cesamento no de procedencia.

Os destinos adxudicados consideraranse de carácter voluntario, non xerando dereito ao abono de indemnizacións por concepto algún, sen prexuízo das excepcións previstas no réxime de indemnizacións por razón de servizo.

O persoal funcionario de carreira que non tome posesión do posto de traballo adxudicado no prazo establecido decaerá nos dereitos que lle poidan corresponder e, de ser o caso, será declarado en situación de excedencia voluntaria por interese particular, nos termos que regulamentariamente se determinen.

## **SÉTIMO.- PUBLICIDADE**

As presentes bases, xunto coa resolución da convocatoria, publicaranse no Boletín Oficial da Provincia (BOP) de Pontevedra, no taboleiro de anuncios do Concello de Vigo, de forma complementaria, no apartado de emprego da Sede electrónica do Concello.

Así mesmo, publicarase un anuncio da convocatoria no Diario Oficial de Galicia (DOG) e no Boletín Oficial do Estado (BOE).

A resolución da convocatoria, co nomeamento da persoa seleccionada, publicarase no BOP de Pontevedra, no taboleiro de anuncios do Concello de Vigo e na Sede electrónica do Concello de Vigo



## CONCELLO DE VIGO

Expte. 1828/1102

### OITAVO.- RECURSOS

Contra o presente acordo, que pon fin á vía administrativa, poderán os interesados interpoñer recurso potestativo de reposición ante a Xunta de Goberno Local no prazo dun mes contado a partir do día seguinte ao da súa publicación, de conformidade co establecido no artigo 124.1 da Lei 39/2015, do 1 de outubro, do procedemento administrativo común das Administracións Públicas, ou interpoñer recurso contencioso-administrativo ante o Xulgado do Contencioso Administrativo competente, no prazo de dous meses dende a mesma data, consonte o previsto na Lei 29/1998, do 13 de xullo, reguladora da xurisdición contencioso-administrativa.”

### **17(55).- APROBACIÓN DEFINITIVA DOS ESTATUTOS E BASES DE ACTUACIÓN DO POLÍGONO ÚNICO DA XUNTA DE COMPENSACIÓN DO ÁMBITO DO PERI DA UA 3 MONTANA. EXPTE. 5335/401.**

Sométese a aprobación o informe-proposta de data 15/01/2025, asinado pola técnica xurídica de Planeamento ,de Desenvolvemento e Xestión, a xefa do Departamento de Desenvolvemento Urbanístico e conformado polo xerente e pola concelleira da Área de Goberno, que di o seguinte:

#### I.ANTECEDENTES E FEITOS

I.I. Con data 24.06.2024 o Pleno do Concello de Vigo, en sesión ordinaria, acordou, prestar aprobación definitiva ao PERI MONTANA, instrumento urbanístico de iniciativa privada promovido por “Arqura Homes, Fondos de Activos Bancarios” redactado por un equipo multidisciplinar conformado por -Pereiro Arquitectos SLP, Galaicontrol SL, Topag SL, e Noso Cooperativa- conformado pola documentación técnica presentada no rexistro electrónico desta Xerencia Municipal de Urbanismo con data do 25.09.2023, - Doc. Núm. 230300435 e COD.SOL.: W973870-50, publicado no Diario Oficial de Galicia núm. 150 do 05.08.2024, (Exp.15903/411);Na ficha resumo da ordenación definitivamente aprobada, contense a delimitación do ámbito, que abrangue unha superficie de 19.329,00 m2, co obxecto de consolidar unha área residencial de alto valor, completando a trama urbana existente; definíndose como sistema de xestión o de compensación.

I.II. Previa a oportuna tramitación consonte a lexislación que resulta de aplicación, con data do 18.10.2024 a Xunta de Goberno local do Concello de Vigo, en sesión ordinaria, adoptou, entre outros, o seguinte acordo: *“PRIMEIRO: Prestar aprobación inicial ao proxecto de «Estatutos e Bases de actuación do polígono único da Xunta de Compensación do ámbito do PERI da UA 3 MONTANA»- cuxo texto íntegro se xunta á presente- promovidos a instancia da mercantil “ARQURA HOMES, Fondos de Activos Bancarios”, presentados con data 18.07.2024 (Doc. Núm. 240225329), propietaria de máis do 50% da superficie do polígono, en base e de conformidade co exposto no corpo da presente. SEGUNDO: Aos efectos de dar cumprimento ao disposto no artigo 302 do Decreto 143/2016, do 22 de setembro, polo que se aproba o Regulamento da Lei 2/2016, do 10 de febreiro, do Solo de Galicia, sométese o presente acordo así como o proxecto de «Estatutos e Bases de actuación do polígono único da Xunta de Compensación do ámbito do PERI da UA 3 MONTANA» a información pública polo prazo de (1) un mes, mediante a inserción do acordo no “Boletín Oficial da Provincia de Pontevedra”, así como nun dos*

*periódicos de maior circulación da provincia, xunto co proxecto de Estatutos e Bases aprobados inicialmente, así como na sede electrónica do Concello de Vigo. TERCEIRO: Notificar o presente acordo, de xeito individualizados aos propietarios ou titulares de contido patrimonial no polígono, a fin de que, por idéntico prazo (1) mes, formulen as alegacións pertinentes sobre o proxecto de estatutos e bases de actuación, rexeitando calquera outra obxección ou reparo, e soliciten a súa incorporación. CUARTO: O contido íntegro do proxecto inicialmente aprobado estará dispoñible no seguinte enderezo electrónico [https://hoxe.vigo.org/movemonos/urbanismo\\_pxom2.php?lang=cas](https://hoxe.vigo.org/movemonos/urbanismo_pxom2.php?lang=cas), no apartado de Xestión/Execución do planeamento(..)".*

I.III. En cumprimento do dito acordado, someteuse o presente expediente ao preceptivo trámite de información pública, mediante a inserción dos cadanseus correspondentes anuncios no BOPPO núm. 218 do 8 de novembro de 2024, no diario "Faro de Vigo" de data 01.11.2024, así como na web municipal do Concello de Vigo; Asemade, procedeuse a notificación individualizada aos propietarios e/ou titulares de contido patrimonial no polígono, do xeito e co resultado, que obra acreditado no expediente electrónico de razón.

I.IV. Obra no expediente, dilixencia asinada en data 27.12.2024 pola xefa do rexistro desta XMU, no que fai constar que, "(..) aos efectos de dar cumprimento ao disposto no artigo 302 do Decreto 143/2016, do 22 de setembro, polo que se aproba o Regulamento da Lei 2/2016, do 10 de febreiro, do Solo de Galicia, someteuse o "Proxecto de Bases e Estatutos de actuación do polígono único da Xunta de Compensación do ámbito do PERI da UA 3 MONTANA", inicialmente aprobado pola Xunta de Goberno Local, na súa sesión ordinaria do 18 de outubro de 2024, ao preceptivo trámite de información pública, polo prazo dun (1) mes, mediante a inserción de senllos anuncios nun dos diarios de maior circulación na provincia (Faro de Vigo do 1 de novembro de 2024), no Boletín Oficial da Provincia de Pontevedra (número 218, do 8 de novembro de 2024), na sede electrónica municipal e no Boletín Oficial do Estado (número 285, do 26 de novembro de 2024) (..)".

*Durante o dito prazo non se presentou escrito de alegación algún.*

En base a mesma, con data 27.12.2024 o secretario da XMU co visto e prace da Concelleira delegada da Área de Urbanismo e Vivenda, estenden certificación de fin de exposición pública, nos mesmos termos que a antedita dilixencia.

## II. FUNDAMENTOS LEGAIS OU VALORACIÓN XURÍCIA

### II.I. Normativa examinada

- Real Decreto Legislativo 7/2015, do 30 de outubro, polo que se aproba o Texto Refundido da Lei do Solo e Rehabilitación urbana,
- Lei 2/2016, do 10 de febreiro, do Solo de Galicia,
- Decreto 143/2016, do 22 de setembro, polo que se aproba o Regulamento da Lei 2/2016, do 10 de febreiro, do Solo de Galicia,
- Lei 7/1985, do 2 de abril, reguladora das bases de réxime local,
- Lei 39/2015, do 1 de outubro, do procedemento administrativo común das administracións públicas,
- PXOU 93. Plan Xeral de Ordenación Urbanística do Concello de Vigo. (Acordo Consello Xunta de Galicia do 29.04.1993).
- Estatutos da XMU (versión consolidada AD Pleno do Concello do 06.09.2010),
- O resto de disposicións que poidan afectar,



## CONCELLO DE VIGO

Expte. 1828/1102

### II. II. Proxecto de Estatutos e de Bases de actuación: Iniciativa e contido mínimo esixido

Ao presente procedemento resúltalle de aplicación o previsto no artigo 123 da LSG, así como o establecido no Regulamento da Lei do Solo de Galicia,- Decreto 143/2016, do 22 de setembro, (en diante RLSG), - no seu Título IV, Capítulo VI. Sistemas de actuación, Sección 5ª, Subsección 2ª - artigos 299 a 304.

Así, o artigo 299 do RLSG dispón que, *- A aplicación do sistema de compensación requirirá que os propietarios presenten o proxecto de estatutos e bases de actuación e que no momento da súa aprobación definitiva superen o 50% da superficie do polígono. O proxecto indicado poderá presentarse no Concello simultaneamente co planeamento detallado o mentres o mesmo se encontra en tramitación, e como máximo no prazo de tres meses, contar dende a a e febreiro, do solo de Galicia.*

Neste senso, a entidade Arqura Homes, FAB, acredita documentalmente a propiedade dunha superficie rexistral de 12.643,34 m<sup>2</sup>s, superior ao 50% do polígono; Así, no informe técnico de data 11.09.2024, reflíctese que, *A suma da superficie total destas parcelas é: 12.643,34 m<sup>2</sup> que supón un 65,41% da totalidade do ámbito. Polo que, ao superar o 50% o titular destas parcelas poden constituir a correspondente xunta de compensación para a execución do polígono único do PERI da UA3 Montana.*

Pola súa banda, e no que respecta ao contido dos proxectos e bases de actuación presentados, estes adecúanse ao contido mínimo esixido polos artigos 300 e 301 do RLSG.

### II.III. Procedemento de aprobación dos Estatutos e Bases de actuación

O artigo 302 do RLSG, establece que, o órgano municipal competente procederá a súa aprobación inicial, publicando dito acordo de aprobación no *Boletín oficial da Provincia* e nun dos periódicos de maior difusión, e o someterá a información pública polo prazo de (1) un mes. De xeito simultáneo, notificarase individualmente aos propietarios ou titulares de dereitos patrimoniais no polígono, a fin de que, por idéntico prazo, formulen as alegación pertinentes sobre o proxecto das bases de actuación e estatutos e soliciten a súa incorporación.

Tal e como se indicou no relato de feitos, no preceptivo trámite de información pública, non se presentou escrito de alegación algún.

Dado o que antecede, e de conformidade co previsto no artigo 303.2 do RLSG, concluída a fase de información pública, o órgano municipal competente deberá outorgar a aprobación definitiva no prazo máximo dun mes.

### II.IV. Órgano competente

En virtude do disposto no artigo 127.1.d) da Lei 7/1985, do 2 de abril, reguladora das bases do réxime local, proponse á Xunta de Goberno Local do Concello de Vigo, a adopción do seguinte,

« ACORDO:

PRIMEIRO: Prestar aprobación definitiva ao proxecto de «Estatutos e Bases de actuación do polígono único da Xunta de Compensación do ámbito do PERI da UA 3 MONTANA»- cuxo texto íntegro se xunta á presente proposta- promovidos a instancia da mercantil “ARQURA HOMES, Fondos de Activos Bancarios” propietaria de máis do 50% da superficie do polígono, presentados no rexistro xeral desta Xerencia municipal de urbanismo en data 18.07.2024 (Doc.Núm. 240225329), en base e de conformidade co exposto no corpo da presente.

SEGUNDO: Notificar o presente acordo, a mercantil que promoveu o presente proxecto de estatutos e bases de actuación, aos efectos previstos no artigo 303.4 a) do RLSG, requiríndolles para que se constituían en Xunta de compensación mediante escritura pública ou documento protocolizado notarialmente, no prazo máximo de tres meses dende a adopción do presente acordo,- co contido establecido no artigo 305.5 do RLSG, da que deberán achegar copia autorizada a esta Xerencia municipal de urbanismo, o que determinará a adquisición da súa personalidade xurídica e plena capacidade de obrar.

TERCEIRO: Notificar o presente acordo, ao resto de propietarios do polígono e dos sistemas xerais afectados, indicándolles que poderán igualmente adherirse a Xunta de compensación, nun prazo máximo de tres meses, contados dende a adopción do presente acordo, en igualdade de dereitos e obrigacións que os propietarios promotores do proxecto, advertíndolles que, segundo o establecido no artigo 303.4.b) do RLSG, de non ser así, a falta de incorporación a Xunta de compensación, poderá comportar a expropiación u ocupación das súas fincas pola administración actuante a favor da Xunta de Compensación, de conformidade co previsto no artigo 306 do RLSG.

CUARTO: Nomear como representante municipal no órgano reitor da Xunta de Compensación a arquitecta municipal xefa do servizo de planeamento e xestión desta XMU.

QUINTO: Publicar o presente acordo de aprobación definitiva no Boletín Oficial da Provincia de Pontevedra, así como na sede electrónica municipal no seguinte enderezo [https://hoxe.vigo.org/movemonos/urbanismo\\_pxom2.php?lang=cas](https://hoxe.vigo.org/movemonos/urbanismo_pxom2.php?lang=cas), no apartado de Xestión/Execución do planeamento, e proceder a súa notificación individualizada a todos os propietarios e titulares de dereitos reais no polígono así como a quen comparecese no expediente, coa indicación de que perante o mesmo cabe interpor, alternativamente, recurso potestativo de reposición perante esta administración municipal no prazo dun (1) mes, ou directamente recurso contencioso-administrativo perante os xulgados do contencioso-administrativo de Vigo, no prazo de dous (2) meses.

Non obstante, a presente proposta non ten carácter vinculante e o órgano competente, decidirá, co seu superior criterio, o que estime máis conveniente.

O Consello de Xerencia da Xerencia Municipal de Urbanismo, de data 21/01/2025 acorda: “O Concello, por maioría, ditamina favorablemente e acorda elevar o presente expediente á Xunta de Goberno para a súa resolución”.

**ACORDO**

A Xunta de Goberno local aproba a proposta contida no precedente informe.





## CONCELLO DE VIGO

Expte. 1828/1102

### ASUNTOS FORA DA ORDE DO DIA

A Xunta de Goberno Local, co quorum regulamentario, acorda declarar de urxencia os asuntos seguintes, de conformidade co artº. 51 do Texto Refundido das disposicións legais vixentes en materia de réxime local, aprobado por Decreto legislativo 781/1986 de 18 de abril.

- .- Toma de razón da formalización e aprobación do incremento do gasto do contrato centralizado da FEGAMP para os servizos postais e telegráficos. Expte. 199/221.
- .- Solicitud de axudas no marco da Orde do 17 de decembro de 2024 pola que se establecen as Bases reguladoras para a concesión de axudas a entidades locais de Galicia para a implantación de recollidas separadas de biorresiduos, aceites de cociña usados e téxtiles- PRTR-NEXTGENERATIONEU, (código de procedemento MT975T). Expte. 8883/252.
- .- Solicitud de axudas no marco da Orde do 17 de decembro de 2024 pola que se establecen as Bases reguladoras para a concesión de axudas a entidades locais de Galicia para o financiamento de actuacións en materia de residuos de competencia municipal, PRTE-NEXTGENERATIONEU (código de procedemento MT975U). Expte. 8884/252.

Antes do tratamento de ditos asuntos para a súa aprobación (no seu caso, fora da orde do día) os membros da Xunta de Goberno Local presentes manifestan non estar incursos en causa de incompatibilidade ni conflito de intereses, nos termos establecidos no modelo aprobado para a Xunta de Goberno Local por Resolución da Concellería Delegada de Xestión Municipal de data 24.02.2021, e de conformidade co Plan de Integridade na Contratación, aprobado pola Xunta de Goberno Local en data 12.12.2020, e o seu Desenvolvemento Operativo aprobado por resolución da Concellería Delegada de Xestión Municipal de data 17.12.2019.

#### **18(56).- TOMA DE RAZÓN DA FORMALIZACIÓN E APROBACIÓN DO INCREMENTO DO GASTO DO CONTRATO CENTRALIZADO DA FEGAMP PARA OS SERVIZOS POSTAIS E TELEGRÁFICOS. EXPTE. 199/221.**

A Xunta de Goberno Local, co quorum regulamentario, acorda declara-la urxencia do asunto de referencia por estar fóra da orde do día, de conformidade coa xustificación que consta no expediente aportada polo servizo correspondente.

Visto o informe de fiscalización de data 23/01/2025, sométese a aprobación o informe-proposta de data 22/01/2025, asinado pola xefa do Servizo de Contratación, a xefa do Departamento Administrativo de Alcaldía, a directora de ingresos e Xestión Catastral Delegada, a xefa de Igualdade, o xefe do Servizo de Deportes, o xefe de Área de Benestar Social, o tesoureiro municipal, o xefe de Museos municipais e conformado pola concelleira da Área de Goberno, que di o seguinte:

### **NORMATIVA DE APLICACIÓN**

- Lei 9/2017, de 8 de novembro, de Contratos do Sector Público, pola que se traspoñen ao ordenamento xurídico español as Directivas do Parlamento Europeo e do Consello 2014/23/UE e 2014/24/UE, de 26 de febreiro de 2014 (LCSP)
- Real Decreto 1098/2001, de 12 de outubro, polo que se aproba o Regulamento xeneral da Lei de contratos das administracións públicas (RLCAP)
- Lei 7/1985, de 2 de abril, reguladora das bases do réxime local (LBRL)
- Real Decreto - Legislativo 781/1986, de 18 de abril, texto refundido das disposicións legais vixentes en materia de réxime local (TRRL)
- Lei 5/1997 de 22 de xullo de Administración Local de Galicia (LALGA)

### **ANTECEDENTES**

**Primeiro.-** A Federación Galega de Municipios e Provincias (en adiante, FEGAMP) por acordo da Comisión Executiva, de data 21 de maio de 2024, aprobou a creación dunha Central de Contratación como un servizo especializado da Federación para os servizos postais e telegráficos necesarios no ámbito da FEGAMP e das súas entidades asociadas, así como os organismos autónomos e entes públicos dependentes deles, ao abeiro do previsto nos artigos 227 e 228 da Lei de Contratos do Sector Público.

**Segundo.-** A FEGAMP, licitou o procedemento aberto 67/2024 relativo ao contrato centralizado para a prestación de servizos postais a FEGAMP e as entidades asociadas, de conformidade co prego de cláusulas técnicas aprobado pola Comisión Executiva o 18 de xuño de 2024 e co prego de cláusulas administrativas particulares aprobado pola Comisión Executiva o 13 de agosto de 2024.

O citado contrato foi adxudicado a **SOCIEDAD ESTATAL CORREOS Y TELÉGRAFOS, S.A. S.M.E. (A-83.052.407)** o 18 de novembro de 2024. O contrato ten un prazo de duración de dous anos e prevé dúas prórrogas dun ano de duración cada unha.

**Terceiro.-** Mediante resolución do 12 de novembro de 2024 a concelleira delegada da Área de Contratación acordou iniciar a tramitación do expediente necesario para a adhesión á Central de contratación de FEGAMP para a contratación centralizada do servizo postal e telegráfico.

**Cuarto.-** A Xunta de Goberno local, con data do 27 de decembro de 2024, adoptou o



## CONCELLO DE VIGO

Expte. 1828/1102

seguinte acordo:

**1º.-** Adherirse á Central de Contratación da FEGAMP co fin de poder contratar os servizos postais e telegráficos que sexan contratados pola mesma.

**2º.-** Adherirse ao contrato centralizado de servizos postais e telegráficos celebrado por dita Central de Contratación durante o prazo nel establecido, incluídas as prórrogas que eventualmente se acorden, comprometéndose a adquirir os subministradores ou os servizos postais e telegráficos que a Central de Contratación da FEGAMP vai adquirir, nos mesmos termos e condicións de adxudicación do contrato.

**3º.-** Emitir o correspondente documento de compromiso de reserva do crédito, conforme á estimación de prezo do servizo para a entidade que se recolle nos pregos de cláusulas administrativas. No expediente constan os documentos contables de retención de crédito, de data 5 de decembro de 2024: RC FUT nº 12024000197404 e 12024000202393, ambos os dous por importe de 110.000,00 euros.

**4º.-** Con relación á adhesión específica ao contrato centralizado de servizos postais e telegráficos, o Concello de Vigo obrígase a:

- a Designar como persoa de contacto para manter as comunicacións que procedan coa Central de Contratación da FEGAMP, así como notificar calquera modificación que se produza naqueles a xefa do Departamento administrativo da Alcaldía, Luz María González Domínguez, correo electrónico: [luz.gonzalez@vigo.org](mailto:luz.gonzalez@vigo.org) e teléfono 986810231.
- b Proporcionar á Central de Contratación da FEGAMP canta información e documentación lle sexa requerida en relación coa execución dos servizos contratados.
- c Poñer en coñecemento da Central de Contratación da FEGAMP as demoras nos prazos de entrega, defectos na prestación dos servizos ou calquera outro incumprimento total ou parcial relacionado co contrato, para a adopción das medidas oportunas.
- d Realizar a recepción dos servizos e efectuar o seu pago nos termos contemplados no contrato.
- e En relación á facturación, proporcionar os seguintes datos  
Oficina contable GE0000575 SERVICIOS ECONOMICOS / INTERVENCIÓN  
Órgano xestor L01360577 CONCELLO DE VIGO  
Unidade tramitadora GE0001398 ADMINISTRACION XERAL / CONSERXERÍA
- f Comprometerse a actualizar calquera dato de contacto ou facturación en canto este se produza.

**5º.-** Facultar á concelleira da Área de Goberno de Seguridade, Contratación, Festas e Xestión Municipal para a formalización de cantos documentos sexan precisos para a efectividade deste acordo.

**6º.-** Aprobar o gasto de 220.000 euros para o pagamento dos servizos postais con cargo á aplicación orzamentaria 9200 2220100 (Gastos franqueo, Xiros, etc. Conserxería) de acordo coa seguinte distribución por anualidades:

- Ano 2025: 110.000 euros

- Ano 2026: 110.000 euros”

Este acordo foi remitido o mesmo día á FEGAMP.

**Quinto.-** O 30 de decembro de 2024 a FEGAMP comunica, a través de correo electrónico, a recepción da adhesión do Concello de Vigo á central de contratación da FEGAMP para os servizos postais e telegráficos, así como a sinatura e publicación do contrato centralizado na plataforma de contratos do Sector Público. O anuncio de formalización foi incorporado ao expediente.

**Sexto.-** Con data do 16 e 17 de xaneiro de 2025 o Servizo de Contratación informa da adhesión ao contrato centralizado aos servizos municipais para os efectos aos seguintes servizos municipais:

- Área de Benestar Social
- Servizo de Deportes
- Servizo de Emprego
- Servizo de Turismo
- Servizo de Igualdade
- Servizo de Educación
- Servizo de Museos
- Servizo de Turismo
- Servizo de Tesourería-Recadación
- Dirección de Ingresos

**Sétimo.-** Dentro do prazo concedido, comunican a súa intención de beneficiarse dos descontos do contrato centralizado os seguintes servizos/áreas, que acompañan os correspondentes documentos de retención de crédito:

| Servizo/Área          | Aplicación orzamentaria | Oficina tramitadora                                       | Anualidade | Nº doc. contable (RC) | Importe    |
|-----------------------|-------------------------|---|------------|-----------------------|------------|
| Dirección de Ingresos | 9320 2220100            | GE0001401<br>SERVIZOS<br>ECONÓMICOS /<br>ADMÓN<br>TRIBUTO | 2025       | 12025000004468        | 50.000,00€ |
|                       |                         |   | 2026       | 12025000004471        | 50.000,00€ |
| Igualdade             | 2311 2230000            | GE0000636<br>IGUALDADE                                    | 2025       | 12025000004472        | 450,00 €   |
|                       |                         |   | 2026       | 12025000004474        | 450,00 €   |
| Deportes              | 3410 2220100            | GE0000661<br>DEPORTES                                     | 2025       | 12025000004460        | 500,00€    |
|                       |                         |   | 2026       | 12025000004467        | 500,00€    |
|                       | 2310 2220100            |   | 2025       | 12025000005479        | 15.000,00€ |



## CONCELLO DE VIGO

Expte. 1828/1102

| Servizo/Área                     | Aplicación orzamentaria | Oficina tramitadora                     | Anualidade | Nº doc. contable (RC) | Importe      |
|----------------------------------|-------------------------|---|------------|-----------------------|--------------|
| Benestar Social                  |                         | GE0000635<br>ACCIÓN SOCIAL              | 2026       | 12025000005483        | 15.000,00€   |
| Servizo de Tesourería-Recadación | 9340 2270800            | GE0000722<br>TESOURERÍA -<br>RECADACIÓN | 2025       | 12025000005504        | 467.717,80€  |
|                                  |                         |   | 2026       | 12025000005505        | 514.489,58€  |
| Servizo de Museos                | 3330 2220100            | GE0000654<br>MUSEOS                     | 2025       | 12025000005625        | 2.000,00€    |
|                                  |                         |   | 2026       | 12025000005628        | 3.000,00€    |
| Total ano 2025                   |                         |   |            |                       | 535.667,80 € |
| Total ano 2026                   |                         |   |            |                       | 583.439,58€  |

### FUNDAMENTOS XURÍDICOS

-I-

#### Das centrais de contratación

Os artigos 218, 227 e 228 da LCSP regulan os sistemas para a racionalización da contratación das administracións públicas, entre os que se atopan as centrais de contratación.

Estabelece o artigo 227 que as entidades do sector público poderán centralizar a contratación de obras, servizos e subministros, atribuíndo a servizos especializados.

Estas centrais de contratación actuarán adquirindo subministros e servizos para outros entes do sector público, ou adxudicando contratos ou celebrando acordos marco e sistemas dinámicos de adquisición para a realización de obras, subministracións ou servizos destinados aos mesmos.

As centrais de contratación suxeitaranse, na adxudicación dos contratos, acordos marco e sistemas dinámicos de adquisición que celebren, ás disposicións da LCSP e as súas normas de desenvolvemento.

A disposición adicional quinta da Lei 7/1985, do 2 de abril, reguladora das bases de Réxime Local permite que As Entidades Locais poidan constituír asociacións, de ámbito estatal ou autonómico, para a protección e promoción dos seus intereses comúns e conforme ao previsto no artigo 203 do Texto Refundido da Lei de Contratos do Sector Público, estas asociacións poderán crear centrais de contratación. As Entidades Locais a elas asociadas, poderán adherirse a ditas centrais para aqueles servizos, subministros e obras cuxa contratación se efectuou por aquelas, de acordo con as normas previstas nese Texto Refundido, para a preparación e adxudicación dos contratos das Administracións Públicas.

A FEGAMP é unha asociación constituída polas entidades locais que voluntariamente o decidan, creada ao amparo da disposición adicional quinta da Lei 7/1985, do 2 de abril, Reguladora das Bases de Réxime Local (en diante, LBRL). O ámbito territorial da FEGAMP é o da Comunidade Autónoma de Galicia, tal como se define no artigo 2 do Estatuto de Autonomía de Galicia, aprobado por Lei Orgánica 1/1981, do 6 de abril, e disposicións legais do Parlamento de Galicia que a desenvolven. A competencia in-

cluírá calquera asunto que garde relación coas autoridades locais que integran o territorio.

O acordo da Comisión Executiva, de data 21 de maio de 2024 polo que se aproba o Regulamento da Central de Compras da FEGAMP, atribúe á Central de Compras a racionalización da contratación de servizos postais e telegráficos necesarios no ámbito da FEGAMP e as súas entidades adheridas.

O Concello de Vigo, mediante acordo de data 27 de decembro de 2024, adheriuse á Central de Contratación da FEGAMP, así como ao contrato centralizado de servizos postais e telegráficos celebrado por dita Central de Contratación durante o prazo nel establecido, incluídas as prórrogas que eventualmente se acorden, comprometéndose a adquirir os subministros ou os servizos postais e telegráficos que a Central de Contratación da FEGAMP vai adquirir, nos mesmos termos e condicións de adxudicación do contrato.

O contrato centralizado formalizouse o 19 de decembro de 2024 e anunciouse na Plataforma de Contratos do Sector Público o 22 do mesmo mes. A FEGAMP comunicou ao Servizo de Contratación a sinatura e publicación do contrato centralizado o día 30, polo que cómpre dar conta ao órgano de contratación.

Toda vez que, con datas 17, 20 e 21 de xaneiro de 2025, e previa comunicación polo Servizo de Contratación, outros servizos municipais manifestaron o seu interese en beneficiarse dos descontos do contrato centralizado, parece aconsellable propoñer a aprobación dun novo gasto por importe de 535.667,80 euros para o ano 2025 e 583.439,58 para o ano 2026 para dar cobertura ás seguintes unidades tramitadoras:

- GE0001401 SERVICIOS ECONÓMICOS / ADMÓN TRIBUTO
- GE0000636 IGUALDADE
- GE0000661 DEPORTES
- GE0000635 ACCIÓN SOCIAL
- GE0000722 TESOURERÍA - RECADACIÓN
- GE0000654 MUSEOS

Constan no expediente os correspondentes documentos de retención de crédito.

**-II-**

### **Competencia**

A aprobación do expediente de contratación correspóndelle á Xunta de Goberno Local, na súa calidade de órgano de contratación (disposición adicional 2ª. 4 LCSP).

É preceptivo, con carácter previo á aprobación do expediente de contratación, o informe da Asesoría Xurídica (disposición adicional 3ª.8 da LCSP), e a fiscalización previa da Intervención Xeral.

### **ACORDO**

Por todo o exposto, previo informe de fiscalización, propónse á Xunta de Goberno Local que adopte o seguinte acordo:



## CONCELLO DE VIGO

Expte. 1828/1102

**“Primeiro.-** Tomar razón da formalización do contrato centralizado de servizos postais e telegráficos celebrado pola Central de Contratación da FEGAMP coa Sociedad Estatal de Correos y Telégrafos, S.A. S.M.E. (A-83.052.407) ao que foi adherido o Concello de Vigo mediante acordo de data 27 de decembro de 2024.

A formalización tivo lugar o 19 de decembro de 2024, por un prazo de 2 anos con posibilidade de 2 prórrogas anuais e entrada en vigor o 1 de xaneiro de 2025. Os prezos unitarios máximos figuran no Anexo II do documento de formalización que figura no expediente 199-221.

O anuncio de formalización foi publicado na Plataforma de Contratos do Sector Público o 22 de decembro de 2024.

**Segundo.-** Aprobar un incremento do gasto aprobado na sesión do 27 de decembro de 2024 (220.000,00 euros) por importe de 1.119.107,38 euros (535.667,80 euros para o ano 2025 e 583.439,58 para o ano 2026), para o pagamento dos servizos postais con cargo ás seguintes aplicacións orzamentarias e de acordo coa seguinte distribución por anualidades:

| Servizo/Área                     | Aplicación orzamentaria | Oficina tramitadora                                       | Anualidade | Nº doc. contable (RC) | Importe      |
|----------------------------------|-------------------------|---|------------|-----------------------|--------------|
| Dirección de Ingresos            | 9320 2220100            | GE0001401<br>SERVIZOS<br>ECONÓMICOS /<br>ADMÓN<br>TRIBUTO | 2025       | 12025000004468        | 50.000,00€   |
|                                  |                         |   | 2026       | 12025000004471        | 50.000,00€   |
| Igualdade                        | 2311 2230000            | GE0000636<br>IGUALDADE                                    | 2025       | 12025000004472        | 450,00 €     |
|                                  |                         |   | 2026       | 12025000004474        | 450,00 €     |
| Deportes                         | 3410 2220100            | GE0000661<br>DEPORTES                                     | 2025       | 12025000004460        | 500,00€      |
|                                  |                         |   | 2026       | 12025000004467        | 500,00€      |
| Benestar Social                  | 2310 2220100            | GE0000635<br>ACCIÓN SOCIAL                                | 2025       | 12025000005479        | 15.000,00€   |
|                                  |                         |   | 2026       | 12025000005483        | 15.000,00€   |
| Servizo de Tesourería-Recadación | 9340 2270800            | GE0000722<br>TESOURERÍA -<br>RECADACIÓN                   | 2025       | 12025000005504        | 467.717,80€  |
|                                  |                         |   | 2026       | 12025000005505        | 514.489,58€  |
| Servizo de Museos                | 3330 2220100            | GE0000654<br>MUSEOS                                       | 2025       | 12025000005625        | 2.000,00€    |
|                                  |                         |   | 2026       | 12025000005628        | 3.000,00€    |
| Total ano 2025                   |                         |   |            |                       | 535.667,80 € |
| Total ano 2026                   |                         |   |            |                       | 583.439,58€  |

### ACORDO

A Xunta de Goberno local aproba a proposta contida no precedente informe.

**19(57).- SOLICITUDE DE AXUDAS NO MARCO DA ORDE DO 17 DE DECEMBRO DE 2024 POLA QUE SE ESTABLECEN AS BASES REGULADORAS PARA A CONCESIÓN DE AXUDAS A ENTIDADES LOCAIS DE GALICIA PARA A IMPLANTACIÓN DE RECOLLIDAS SEPARADAS DE BIORRESIDUOS, ACEITES DE COCIÑA USADOS E TÉXTILES- PRTR-NEXTGENERATIONEU, (CÓDIGO DE PROCEDEMENTO MT975T). EXPTE. 8883/252.**

A Xunta de Goberno Local, co quorum regulamentario, acorda declara-la urxencia do asunto de referencia por estar fóra da orde do día, de conformidade coa xustificación que consta no expediente aportada polo servizo correspondente.

Visto o informe de fiscalización de data 22/01/2025, sométese a aprobación o informe-proposta de data 17/01/2025, asinado polo xefe de Limpeza e conformado polo xefe do Servizo Xurídico de Servizos Xerais e polo concelleiro da Área de Goberno, que di o seguinte:

**I.- ANTECEDENTES:**

I.1.- O Concello de Vigo ten adxudicado por acordo da Xunta de Goberno Local de 26/05/2022, o contrato DOS SERVIZOS PARA A XESTIÓN SUSTENTABLE E INTEGRADA DOS RESIDUOS MUNICIPAIS DE VIGO E A SÚA VALORIZACIÓN DENTRO DO MARCO EUROPEO DA ESTRATEXIA DA ECONOMÍA CIRCULAR (Exp: 7645/252).

A prestación iniciouse o 01/07/2022 e ten un prazo de execución de 9 anos e 6 meses, rematando o 31/12/2031.

O obxecto do contrato é a xestión sustentable e integrada dos residuos municipais do Concello de Vigo de xeito que se facilite a súa valorización. Inclúe a xestión de todos os residuos, tanto os contenerizados como os non contenerizados. Inclúe tamén especificamente a xestión da fracción orgánica dos residuos municipais ou biorresiduos, a fracción de residuos textiles e a fracción de aceite de cociña usado.

I.2.- Con data 14 de xaneiro de 2024 o Concelleiro-delegado da Area de goberno de Fomento, Servizos e deportes, resolveu Iniciar o expediente para a aprobación da participación do Concello de Vigo na convocatoria correspondente á ORDE do 17 de decembro de 2024 pola que se establecen as bases reguladoras para a concesión de axudas a entidades locais de Galicia para o financiamento de actuacións en materia de residuos de competencia municipal para a implantación de recollidas separadas de biorresiduos, aceites de cociña usados e téxtiles, cofinanciadas polo fondo europeo relativo ao Mecanismo de recuperación e resiliencia da UE no marco do Plan de recuperación, transformación e resiliencia, financiado pola Unión Europea-NextGenerationEU, e se procede á súa convocatoria en réxime de concorrencia non competitiva por anticipado de gasto para o ano 2025 (código de procedemento MT975T), en relación as actuación recollidas na Liña 1, na Liña 2, na Liña 3 e na Liña 4.

Liña 1: proxectos de implantación, ampliación ou mellora de recollida separada de





## CONCELLO DE VIGO

Expte. 1828/1102

biorresiduos destinados a instalacións específicas de tratamento biolóxico (compostaxe e/ou dixestión anaerobia).

Liña 2: proxectos de separación e reciclaxe en orixe de biorresiduos mediante a súa compostaxe doméstica ou comunitaria (compostaxe *in situ*).

Liña 3: proxectos de implantación ou mellora da recollida separada de aceite de cociña usado xerado no ámbito doméstico, do comercio e servizos para destinalo a valorización.

Liña 4: proxectos de implantación ou mellora da recollida separada da fracción de residuos téxtiles dos residuos municipais para destinalos a preparación para a reutilización ou reciclado.

Esta orde ten por obxecto regular a concesión, en réxime de concorrencia non competitiva, de axudas ás entidades locais e agrupacións de entidades locais da Comunidade Autónoma de Galicia para o financiamento de actuacións en materia de residuos de competencia municipal, en concreto, as previstas para á implantación, ampliación e/ou mellora da recollida separada dos biorresiduos ou da compostaxe *in situ*, implantación e/ou mellora da recollida separada de aceite de cociña usado e téxtiles, ao tempo que se fai pública a súa convocatoria por anticipado de gasto para o ano 2025 (código de procedemento MT975T).

### a.- Actuacións subvencionables e requisitos

O artigo 3 da orde indica os conceptos subvencionables para cada liña de axuda e o artigo 4 os requisitos que deben cumprir os proxectos que se presenten para optar á convocatoria.

a.1.- **Liña 1:** proxectos de implantación, ampliación ou mellora de recollida separada de biorresiduos destinados a instalacións específicas de tratamento biolóxico (compostaxe e/ou dixestión anaerobia).

Os conceptos subvencionables dentro deste tipo de proxectos, así como as características que deben cumprir os mesmos, son os que se recollen na seguinte táboa:

| Conceptos subvencionables            | Características  |
|--------------------------------------|--|
| Caldeiros domésticos de biorresiduos | O caldeiro para a recollida separada de biorresiduos será de tipo aireado e de cor marrón, total ou parcialmente. Deberá incorporar, como mínimo, a identificación (cun adhesivo ou serigrafía) dos materiais que se poden depositar no seu interior. Inclúense tamén os caldeiros domésticos de achega na vía pública para a recollida separada porta a porta de biorresiduos na vía pública. |
| Bolsas compostables de uso doméstico | Bolsas compostables para a recollida separada da fracción orgánica que deberán cumprir coa norma UNE-EN 13432. Deberán incorporar, como mínimo, a identificación de que son bolsas compostables específicas para os residuos orgánicos.  |

| <b>Conceptos subvencionables</b>  | <b>Características</b>  |
|---|---|
| Caldeiros comunitarios de biorresiduos  | Caldeiros para as comunidades de propietarios. O caldeiro deberá incorporar, como mínimo, a identificación (cun adhesivo ou serigrafía) dos materiais que se poden depositar no seu interior, e deberán ser total ou parcialmente de cor marrón.  |
| Sistemas de achega para o porta a porta   | Colgadores e/ou compartimentos de caldeiros ou bolsas individuais ou comunitarios para a recollida porta a porta.   |
| Sistemas de identificación de usuario e pesada  | Sistemas de identificación de usuario e pesada de caldeiros e contedores e/ou de parede e os sistemas informáticos asociados necesarios (lectores, antenas, software). Non é subvencionable o mantemento, só a adquisición.   |
| Contedores para a vía pública   | Os contedores para a recollida separada de biorresiduos na vía pública deberán ser, parcial ou totalmente, de cor marrón ou incorporar unha identificación de cor marrón. A resistencia dos contedores será a equivalente ao peso do contedor cheo de materia orgánica e estes deberán permitir a incorporación de sistemas de identificación e pesado. O contedor incluírá unha impresión permanente dos materiais que poden ser depositados no seu interior.  |
| Construcións de áreas de achega e control de acceso   | Construción de áreas de achega pechadas con contedores dentro destas e control de acceso de usuarios, incluíndo a tecnoloxía necesaria, mesmo para limitar a achega da fracción resto.  |
| Sacas reutilizables para a recollida de restos vexetais   | Sacas reutilizables para a recollida separada de restos vexetais. As sacas incluírán unha impresión permanente dos materiais que poden ser depositados no seu interior.   |
| Caldeiros para biorresiduos de grandes xeradores (*)  | Deberán ser, parcial ou totalmente, de cor marrón ou incorporar unha identificación de cor marrón. O caldeiro incluírá unha impresión permanente dos materiais que poden ser depositados no seu interior.   |
| Bolsas e fundas compostables para biorresiduos de grandes xeradores (*)                               | Bolsas e fundas compostables para a recollida separada da fracción orgánica que deberán cumprir coa norma UNE-EN 13432. Deberán incorporar, como mínimo, a identificación de que son bolsas compostables específicas para os residuos orgánicos.  |
| Camións para a recollida de biorresiduos, preferiblemente non compactadores                           | O número máximo de camións subvencionables por solicitude será de: <ul style="list-style-type: none"> <li>• 1 camiión para entidades con menos de 15.000 habitantes</li> <li>• 2 camiións para entidades con menos de 50.000 habitantes</li> <li>• 3 camiións para entidades con menos de 100.000 habitantes</li> <li>• 4 camiións para entidades de máis de 100.000 habitantes</li> </ul> Financiaranse camiións que deberán ser eléctricos ou de biogás de orixe renovable e preferiblemente non compactador. O camiión deberá levar serigrafado nun lugar visible que é para a recollida separada de biorresiduos. |
| Campaña de información, difusión e sensibilización á poboación e seguimento do proxecto               | As actuacións deberán incluír un plan de traballo e unha guía na que se detalle que biorresiduos son obxecto da recollida separada, así como a vixilancia e o control.  |
| Campaña de información, difusión e sensibilización aos grandes xeradores e seguimento do proxecto (*) | As actuacións deberán incluír un plan de traballo e unha guía na que se detalle que biorresiduos son obxecto da recollida separada, así como a vixilancia e o control.  |



## CONCELLO DE VIGO

Expte. 1828/1102

| Conceptos subvencionables | Características  |
|---------------------------|--|
|                           | Nas actuacións que comprendan diferentes fraccións, como campañas de comunicación, peche de contedores, por exemplo, só serán elixibles os custos correspondentes ás porcentaxes asociadas ás fraccións subvencionadas, o que se determinará considerando as porcentaxes da bolsa tipo considerada no PX-RUG.  |
|                           | (*) Entenderase por grandes xeradores de biorresiduos os restaurantes, almacenistas, comedores, servizos de restauración colectiva e establecementos de consumo polo miúdo. A entidade solicitante só poderá solicitar financiamento para estes conceptos se xestiona os biorresiduos destes grandes xeradores de conformidade coas súas ordenanzas (conforme a Lei 7/2022, do 8 de abril, de residuos e chans contaminados para unha economía circular, artigo 12, apartado 5.e). |

a.2.- **Liña 2:** proxectos de separación e reciclaxe en orixe de biorresiduos mediante a súa compostaxe doméstica ou comunitaria (compostaxe *in situ*).

Os conceptos subvencionables dentro deste tipo de proxectos, así como as características que deben cumprir os mesmos, son os que se recollen na seguinte táboa:

| Conceptos subvencionables  | Características   |
|--|---|
| Caldeiros domésticos de biorresiduos                               | O caldeiro para a recollida separada de biorresiduos será de tipo aireado e de cor marrón, total ou parcialmente. Deberá incorporar, como mínimo, a identificación (cun adhesivo ou serigrafía) dos materiais que se poden depositar no seu interior.                           |
| Composteiros domésticos  | Composteiros para vivendas unifamiliares con xardín ou horto nos cales se depositen e se composten os biorresiduos.   |
| Construción de áreas de composteiros comunitarios                  | Construción de áreas de composteiros comunitarios, ou a parte proporcional de áreas compartidas coa achega doutras fraccións de recollida separada.   |
| Composteiros comunitarios  | Composteiros para zonas comunitarias nas cales se depositen e composten os biorresiduos. Na contía máxima financiábel para os composteiros comunitarios considérase incluído o importe dos aireadores, termómetros e tamizadoras.   |
| Biotrituradoras  | Biotrituradoras para a trituración de material estruturante. Estas biotrituradoras non deben funcionar con combustible fósil.   |
| Aireadores, termómetros, e tamizadoras para a compostaxe doméstica | Aireadores e termómetros específicos para controlar o proceso de compostaxe e tamizadoras para a cribaxe do compost obtido. Os aireadores, termómetros e tamizadoras da compostaxe comunitaria considéranse incluídos dentro da contía do concepto «composteiros comunitarios». |
| Actuacións de formación, difusión e seguimento do proxecto         | As actuacións deberán incluír un plan de traballo, así como a vixilancia e o control. Entre esas actuacións incluírase unha guía para cada vivenda participante na que se detallan os biorresiduos que poden ser obxectos de compostaxe.  |

| Conceptos subvencionables                                | Características   |
|--|---|
| Carteis explicativos nas áreas de compostaxe comunitaria | Os carteis, deberán incorporar como mínimo, a identificación dos materiais que se poden compostar, así como unha explicación das accións para levar a cabo polos participantes (achega de material estruturante, proporción, etc.), e un teléfono ou correo electrónico de contacto para a resolución de dúbidas dos participantes. |

a.3.- **Liña 3:** proxectos de implantación ou mellora da recollida separada de aceite de cociña usado xerado no ámbito doméstico, do comercio e servizos para destinalo a valorización.

Serán subvencionables ao abeiro desta liña proxectos que contemplan a devandita implantación nos fogares, mediante a instalación de bidóns para o depósito e almacenamento destes residuos en comunidades de veciños, edificios públicos ou privados ou na vía pública, así como a implantación da recollida separada de aceites de cociña a grandes produtores (p.e.: servizos de hostalería e restauración, comedores escolares, empresas de cátering para hospitais e centros de día, etcétera) e/ou actividades económicas.

Os conceptos subvencionables dentro deste tipo de proxectos, así como as características que deben cumprir os mesmos, son os que se recollen na seguinte táboa:

| Conceptos subvencionables  | Características  |
|--|--|
| Embudes  | Embudes adaptables para encher envases apropiados en fogares e centros de xeración.  |
| Bidóns e/ou contedores   | Bidóns de boca ancha con tapa ou contedores adecuados para o depósito e almacenamento deste residuo na comunidade de veciños, edificio público ou privado, ou na vía pública. O aceite deberase depositar nun envase convenientemente pechado dentro dun contedor, salvo que se xustifique unha proposta alternativa para o depósito do aceite directamente no contedor. En todo caso o contedor deberá garantir a estanquidade para evitar perdas de líquidos e o seu derrame, e evitar as mesturas con outros tipos de aceites. Identificarase (cun adhesivo ou serigrafía) que o bidón ou contedor está destinado exclusivamente á recollida de aceite de cociña usado. |
| Actuacións de difusión, comunicación, sensibilización e seguimento do proxecto | As actuacións de difusión, comunicación e sensibilización á poboación atendida no proxecto, así como a vixilancia e o control, deberán incluír un plan de traballo e a descrición das actuacións previstas convenientemente detalladas.  |

a.4.- **Liña 4:** proxectos de implantación ou mellora da recollida separada da fracción de residuos téxtiles dos residuos municipais para destinalos a preparación para a reutilización ou reciclado.



## CONCELLO DE VIGO

Expte. 1828/1102

Os proxectos deberán contemplar a devandita implantación nos fogares, mediante a instalación de contedores para o depósito e almacenamento destes residuos na vía pública ou nos puntos limpos.

Os conceptos subvencionables dentro deste tipo de proxectos, así como as características que deben cumprir os mesmos, son os que se recollen na seguinte táboa:

| Conceptos subvencionables   | Características   |
|---|---|
| Contedores para a vía pública e para os puntos limpos.                          | A resistencia dos contedores será a equivalente ao peso do contedor cheo de residuos téxtiles e estes deberán permitir a incorporación de sistemas de identificación e pesada. O contedor incluírá unha impresión permanente dos materiais que poden ser depositados no seu interior. |
| Sacas reutilizables.  | Sacas reutilizables para fomentar a recollida separada e a achega dos residuos téxtiles en contedores da vía pública ou en sistemas de recolleita porta a porta.  |
| Actuacións de difusión, comunicación, sensibilización e seguimento do proxecto. | As actuacións de difusión, comunicación e sensibilización á poboación atendida no proxecto, así como a vixilancia e o control, deberán incluír un plan de traballo e a descrición das actuacións previstas convenientemente detalladas.   |

En todas as liñas de axuda, os proxectos que se presenten para optar á convocatoria deberán observar os seguintes requisitos:

- a) Os proxectos presentados deberán incorporar elementos de compra pública verde ou ecolóxica. A prestación de servizos ou a compra de materiais, equipamentos ou medios de recollida e transporte deberán ter en conta criterios ecolóxicos acordes cos obxectivos ambientais relacionados co cambio climático, a utilización dos recursos e a produción e o consumo sustentables (ecodeseño, emprego de materiais reciclados e/ou reciclables, e eficiencia enerxética, redución de emisións, redución da pegada de carbono, economía circular, entre outros) que contribúan a reducir o seu impacto ambiental.
- b) Para os efectos da presente convocatoria, teñen a consideración de residuos especiais de competencia municipal aqueles residuos que carecen de sistemas ordinarios de recollida pero que son susceptibles de recuperación ou necesitan recollese separadamente debido as súas especiais características (aceites vexetais usados, téxtiles, voluminosos, etc).
- c) Para solicitudes da liña 1 será obrigatorio que na fase de solicitude a entidade local identifique a instalación de destino dos biorresiduos. A instalación ou centro de tratamento prevista para tratar os biorresiduos recollidos de forma separada, deberá de tratarse dunha instalación ou centro debidamente autorizada/o para o tratamento

da fracción orgánica procedente da recollida municipal, non permitíndose o tratamento conxunto con outro tipo de residuos de orixe industrial.

d) Os proxectos da liña 1 e liña 2 deberán incluír actuacións de formación, información e sensibilización á poboación atendida polo proxecto.

e) Os proxectos da liña 2 deberán realizar un seguimento da actuación de polo menos 1 ano que garanta o cumprimento dos obxectivos marcados no proxecto.

f) Para solicitudes da liña 3 será obrigatorio que na fase de solicitude a entidade local identifique a planta ou instalación de valorización á que ten previsto destinar os aceites de cocíña recollidos de forma separada, tendo en conta que deberá tratarse dunha planta ou instalación debidamente autorizada/o para a valorización deste residuos e con capacidade suficiente. En caso de que o destino dos residuos recollidos sexa un xestor intermedio deberá sinalar o destino final dos residuos.

g) Para solicitudes da liña 4 a entidade solicitante deberá identificar a planta ou instalación de tratamento debidamente autorizada/o á que ten previsto destinar os residuos téxtiles recollidos de forma separada, tendo en conta que terán que destinarse á preparación para a reutilización ou reciclado.

h) Todos os vehículos adquiridos deberán ser eléctricos ou de biogás de orixe vexetal.

#### b.- Beneficiarios:

O artigo 2 da orde indica que poderán ser entidades beneficiarias as entidades locais municipais, supramunicipais e agrupacións de entidades locais de Galicia, de conformidade coas competencias que lle correspondan en materia de xestión de residuos, que cumpran os requisitos establecidos para cada unha das liñas subvencionables sinaladas na orde. (...) as entidades locais poderán formular solicitudes de subvención ben de forma individual ou ben de forma agrupada con outras entidades locais que reúnan estes mesmos requisitos.

Para poder ser entidade beneficiaria desta axuda, as entidades locais deberán ter presentadas as contas a que se refire o artigo 208 e seguintes do Real decreto legislativo 2/2004, do 5 de marzo, polo que se aproba o texto refundido da Lei reguladora das facendas locais, do exercicio orzamentario que corresponda, no Consello de Contas de Galicia.

A este respecto, consta no expediente o certificado do Tesoureiro municipal de data 15/01/2025 no que indica que a rendición da Conta Xeral correspondente ao ano 2023 foi formada, tramitada e enviada ao Órgano de Control Externo nos prazos legalmente previstos no artigo 212 e 223 do texto refundido da Lei Reguladora das Facendas Locais, aprobado polo Real Decreto Legislativo 2/2004, de 5 de marzo.

#### c.- Gastos subvencionables

Con carácter xeral para todas as liñas de axuda, e de acordo co establecido no artigo 29 da Lei 9/2007, do 13 de xuño, de subvencións de Galicia, considéranse gastos subvencionables aqueles que, de forma indubidable, respondan á natureza da actividade



## CONCELLO DE VIGO

Expte. 1828/1102

subvencionable e cumpran o establecido no artigo 17 do Regulamento (UE) nº 2021/241 do Parlamento Europeo e do Consello, do 12 de febreiro de 2021, polo que se establece o Mecanismo de recuperación e resiliencia (en adiante, Mecanismo).

En particular, non serán gastos subvencionables os seguintes:

- a) Os gastos non xustificadas correctamente ou que non sexan obxecto de subvención, así como os gastos non imputables ao investimento.
- b) O imposto sobre o valor engadido.
- c) Os gastos financeiros derivados do investimento.
- d) Os investimentos realizados mediante contrato de arrendamento financeiro ou leasing.
- e) Os gastos de persoal.
- f) Os premios ou agasallos non relacionados coa actuación e/ou innecesarios.
- g) Os custos asociados aos servizos de recollida e ao tratamento dos residuos municipais.
- h) Respecto dos bens de equipamento de segunda man, estes serán subvencionables cando se cumpran os requisitos seguintes:
  - 1º. Que conste unha declaración do vendedor sobre a orixe dos bens e sobre que estes non foron obxecto de ningunha subvención nacional ou comunitaria.
  - 2º. O prezo non poderá ser superior ao valor de mercado e deberá ser inferior ao custo dos bens novos similares; estas cuestións acreditaranse mediante certificación de taxador independente.
- i) Os custos de alugamentos e pagamento de servizos a terceiros.
- j) No caso de que o proxecto, ou determinados conceptos deste, afecten fluxos de residuos cubertos pola responsabilidade ampliada do produtor, non será financiable a parte atribuíble á responsabilidade ampliada do produtor.
- k) A redacción das memorias de implantación nin as memorias xustificativas da axuda.
- l) Aqueles gastos que figuren no artigo 29 da Lei 9/2007, do 13 de xuño, de subvencións de Galicia, como non subvencionables.

No caso de ser preciso, as entidades solicitantes poderán subcontratar a totalidade das actuacións subvencionables, de conformidade co disposto no artigo 27 da Lei 9/2007. Deberase identificar ao contratista e subcontratista, segundo o disposto no artigo 8 da Orde HFP/1030/2021, do 29 de setembro, pola que se configura o sistema de xestión do Plan de recuperación, transformación e resiliencia.

En ningún caso poderán subcontratarse actividades que, aumentado o custe da actividade obxecto da subvención, non aporte valor engadido ao contido da mesma.

En ningún caso poderá subcontratarse con aquelas persoas ou entidades nas que conorra algunha das prohibicións previstas no artigo 29.7 da Lei 38/2003, do 17 de novembro, xeral

de subvencións, así como no artigo 27.7 da Lei 9/2007, do 13 de xuño, de subvencións de Galicia, e nos seus regulamentos de desenvolvemento.

As entidades subcontratadas deberán comprometerse a cumprir cos estándares máis exixentes en relación coas normas xurídicas, éticas e morais, adoptando as medidas necesarias para previr e detectar a fraude, a corrupción e os conflitos de intereses, así como a respectar os principios de economía circular e evitar impactos negativos significativos no ambiente («DNSH» polas súas siglas en inglés «do no significant harm») na execución das actuacións levadas a cabo no marco do dito plan, así como a non incorrer en dobre financiamento e que, de ser o caso, non lles conste risco de incompatibilidade co réxime de axudas de Estado.

Para estes efectos, o cumprimento nestes termos acreditarase mediante declaración da subcontrata correspondente, no momento da xustificación (artigo 22 da norma), segundo o modelo incluído como anexo VII na orde.

O financiamento máximo outorgado para as actuacións reguladas nesta orde de axudas non excederá o 90 % do custo subvencionable. A porcentaxe restante será asumida pola entidade beneficiaria cos seguintes importes máximos de subvención:

- a) Liña 1: o importe máximo da subvención (excluída a adquisición de camiión para recollida de biorresiduos) por entidade establécese en función dos habitantes do concello (INE 2023) a razón de 5 €/habitante, ata o esgotamento do crédito a que se refire o presente artigo. No caso de que o concello solicite axuda para a adquisición do concepto subvencionable «Camiións para a recollida de biorresiduos» o importe solicitado non se detraerá da contía máxima da axuda correspondente da entidade en función do número de habitantes, o importe máximo para cada un dos camiións solicitados será de 300.000 €.
- b) Liña 2: o importe máximo da subvención por entidade establecece en función dos habitantes do concello (INE 2023) a razón de 4,5 €/habitante, ata o esgotamento do crédito a que se refire o presente artigo.
- c) Liña 3: o importe máximo da subvención acadada non poderá superar os 50.000 €. Non obstante, esta cantidade poderá ampliarse, no caso de solicitudes presentadas conxuntamente por máis dunha entidade local, en 10.000 € máis por cada entidade participante a maiores da que figure na solicitude, ata un máximo de 80.000 €.
- d) Liña 4: o importe máximo da subvención acadada non poderá superar os 50.000 €. Non obstante, esta cantidade poderá ampliarse no caso de solicitudes presentadas conxuntamente por máis dunha entidade local en 10.000 € máis por cada entidade participante a maiores da que figure na solicitude, ata un máximo de 80.000 €.

#### d.- Solicitudes e prazos





## CONCELLO DE VIGO

Expte. 1828/1102

O prazo de presentación de solicitudes será de un mes (1 mes) e iniciárase en 7 días hábiles contados a partir do día seguinte ao da publicación da resolución no Diario Oficial de Galicia. As solicitudes poderanse presentar desde as 12.00 horas do referido día. **O día de publicación foi o 30 de decembro do 2024, polo que o prazo de inicio da presentación é o día 10 de xaneiro de 2025, e a data de conclusión o día 9 de febreiro do 2025.**

As solicitudes presentaranse obrigatoriamente por medios electrónicos a través do formulario normalizado dispoñible na sede electrónica da Xunta de Galicia, <http://sede.xunta.gal> (código de procedemento MT975T). Este formulario xúntase como anexo I a estas bases.

Para a presentación das solicitudes poderá empregarse calquera dos mecanismos de identificación e sinatura admitidos pola sede electrónica da Xunta de Galicia, incluído o sistema de usuario e clave Chave365 (<https://sede.xunta.gal/chave365>).

As entidades locais que cumpran os requisitos para ser entidade beneficiaria de acordo co establecido na orde poderán concorrer á convocatoria ao abeiro das catro liñas subvencionables recollidas nas bases reguladoras, e **deberán presentar unha solicitude por cada liña**, tendo en conta as contías máximas de axuda establecidas no artigo 6 das bases reguladoras.

As solicitudes serán subscribas directamente polas persoas que desempeñen a súa representación. A presentación da solicitude implica o coñecemento e a aceptación destas bases reguladoras.

### II.- PROPOSTAS DAS ACTUACIÓNS A INCLUÍR NA SOLICITUDE:

Á vista do exposto, e tendo en conta que dende o Servizo de Limpeza e xestión de residuos do Concello de Vigo nos atopamos desenrolando proxectos que se atopan identificados directamente coas liñas estratéxicas que define a convocatoria, propónse desenvolver unha proposta de acordo coas seguintes consideracións para cada unha das catro liñas da convocatoria:

#### II.1.- Liña 1. Título do proxecto: **CONSOLIDACIÓN DA RECOLLIDA SEPARADA DA MATERIA ORGÁNICA.**

##### II.1.1.- **Ámbito de actuación do proxecto.**

As actuacións previstas nesta liña serán implementadas no noso ámbito mais urbano no que existen edificios en verticalidade, deixando as accións da liña 2 para o ámbito mais rural na que se implantará a compostaxe insitu.

Os datos cos que traballaremos neste proxecto son os indicados pola Xunta nas bases reguladoras das axudas, e segundo o INE 2023, son 293.652 habitantes no municipio, dos cales consideraremos que 203.652 están no casco urbano. Entón, como referencia de aproximación traballaremos con que hai arredor de 67.800 vivendas en casco urbano. Concluimos que as vivendas do casco urbano se poden tratar como vivendas en verticalidade e o resto de vivendas do concello, vivendas rurais con parcela para a instalación de composteiro individual, deixando fora por descarte outra tipoloxía de vivendas dada a pouca porcentaxe das mesmas.

En canto aos grandes produtores hai varias cuestións a ter en conta para a xestión deste tipo de residuo. Por un lado temos grandes produtores aos que lles entregaremos un colector propio e será responsabilidade deste sacalo á rúa nos días e horarios que se acorden por ambas partes para a recollida de residuos. Por outro lado temos os que podemos denominar medianos produtores, que son aqueles locais que baleiran a materia orgánica nos colectores situados na rúa, aos que se visitarán e se lle entregarán bolsas compostables de grande formato para así fomentar a súa participación, neste réxime están a grande maioría dos restaurantes.

### **II.1.2.- Escenario base, previo á implantación do proxecto.**

O concello na actualidade xa conta cun sistema recollida separada de residuos no casco urbano no que ademais xa temos en marcha un proxecto de recollida separada da materia orgánica que está tendo unha gran acollida por parte da sociedade, co cal queremos continuar co proceso de consolidación cunha maior difusión entre a cidadanía de que este é o modelo escollido para o urbano.

Queremos seguir ampliando a realización das accións de dinamización entre as familias no casco urbano para a implantación da recollida separada de materia orgánica, marcándonos un obxectivo de 12.000 vivendas máis participantes na recollida separada no casco urbano.

### **II.1.3.- Número de habitantes e número de grandes xeradores atendidos polo proxecto.**

Estas serán as vivendas obxectivo para a implantación final do proxecto, tendo en conta o obxectivo nas novas normas da obrigatoriedade de separación do lixo por parte da cidadanía, a nosa oferta vai dirixida ao 100% da poboación do noso concello que aínda non participa na recollida separada da materia orgánica, sendo este o noso reparto poboacional e tamén o número de vivendas existente no ámbito. Cando falamos de “cantidades obxectivo” referímonos ao calculo que realizamos das familias que voluntariamente participarán no proxecto, aínda que en algún caso para a consecución deste obxectivo necesitemos traballar no mesmo durante varios anos.

|                           | <b>Nº HABITANTES<br/>(2023)</b> | <b>Nº VIVENDAS<br/>(aprox.)</b> | <b>CANTIDADES NOVAS<br/>OBJECTIVO</b> |
|---------------------------|---------------------------------|---------------------------------|---------------------------------------|
| <b>CASCO URBANO</b>       | 203.652                         | 67.884                          | 12.000                                |
| <b>GRANDES PRODUTORES</b> |                                 |                                 | 1.020 empresas                        |

### **II.1.4.- Sistema de recollida.**



## CONCELLO DE VIGO

Expte. 1828/1102

No casco urbano optamos pola recollida en colector pechado a pé de rúa, para o que usamos colectores de carga lateral de 2.000 litros. Para acceder a estes colectores é necesario usar a tarxeta cidadá Pass Vigo, polo que a súa implantación require artellar accións de información deste feito, estas accións realizaranse por medio de actividades a pé de rúa, acción de promoción en medios de comunicación e en centros escolares.

Debemos ter en conta que ao ser un proxecto de participación voluntaria nun inicio, o obxectivo de participación situámolo para os primeiros anos arredor dun 40%, no noso caso o obxectivo total de novas familias será de 12.000 familias.

Os contedores cumpren as seguintes condicións:

- O colector é hermético.
- O colector ten control de acceso por medio da tarxeta cidadá Pass Vigo.

### **II.1.5.- Estimación da cantidade de compost producido coa cantidade total de biorresiduos recollidos co proxecto, indicando que parte destes biorresiduos corresponde aos grandes xeradores, e cunha estimación anual.**

Unha vez instalado o servizo a pleno rendemento, estas son as cantidades expresadas en toneladas por ano:

| VIVENDAS | GRANDES PRODUTORES | COMPOST PRODUCIDO |
|----------|--------------------|-------------------|
| 3024 Tn  | 2016 Tn            | 1512 Tn           |

### **II.1.6.- Estimación das emisións de gases de efecto invernadoiro evitadas e das toneladas de residuos que contribuirían ao cumprimento dos obxectivos nesta materia.**

Segundo o estudo realizado por “Amigos de la Tierra” para a Fundación Biodiversidade, a compostaxe de biorresiduos obtida a través de recollida selectiva, supón un aforro de 30 Kg/Tn de CO<sub>2</sub>, polo que no noso caso aforraranse arredor de 15,12 Tn de gases de efecto invernadoiro ao ano.

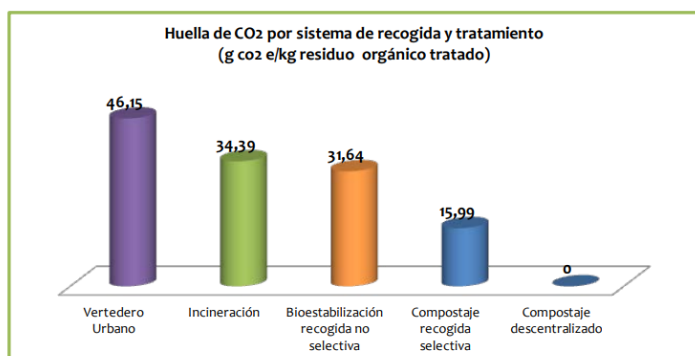

**NOTA:** Por kilogramo de residuo orgánico tratado se incluyen las emisiones con origen en la cantidad de residuo necesario para llegar a 1 kg de contenido orgánico. Es decir, para llegar a un kg de residuo orgánico tratado han de tratarse 2,045 kg de residuo total (mezcla de residuos municipales).

([https://www.tierra.org/wp-content/uploads/2016/01/compostaje\\_reducir\\_huella\\_carbono\\_estatal.pdf](https://www.tierra.org/wp-content/uploads/2016/01/compostaje_reducir_huella_carbono_estatal.pdf))

### II.1.7.- Indicadores e medidas de seguimiento do proxecto.

Estimamos como indicadores principais dentro deste proxecto o número de familias que acaben participando no proxecto, e que neste caso nos marcamos en 12.000. Número do cal dependerán o resto de resultados como as toneladas recollidas e as toneladas de produción de compost.

Tamén nos formulamos un índice de impropios por debaixo do 10% esperando chegar a menos dun 5% sen contar as bolsas non compostables. Esta estimación basease nos datos previos analizados da recollida na cidade dos que dispomos actualmente.

### II.1.8.- Identificación da instalación de tratamento biolóxico de destino dos biorresiduos.

Os nosos residuos serán transportados ás instalacións de Sogama a través da planta de transferencia construída en Vigo, contando con que esta estea en funcionamento nos vindeiros meses deste ano 2025 tal e como se fixo público. De sufrir algún atraso optaremos por seguir a tratar a materia orgánica nunha das plantas privadas autorizadas na orde para tal efecto. En concreto, a planta que trata actualmente a materia orgánica de Vigo é:

COMPOST GALICIA, S.A.

CIF: A-32338402

NIMA: 32000021302

DIRECCIÓN: Lamas, s/n, Leiro - Ourense

Autorización gestor: SC-I-NP-XV-00086

CODIGO LER: 200108

tratamiento final: R0301 (compostaje)



## CONCELLO DE VIGO

Expte. 1828/1102

### **II.1.9.- Actuacións de formación, información e sensibilización realizadas á poboación involucrada no proxecto, perfectamente detalladas.**

Tal e como indican todos os estudos sectoriais e as propias directivas da Xunta, do Ministerio e da propia UE, as accións de difusión da reciclaxe son fundamentais para seu éxito, mais nun cambio social tan grande como é a introdución da fracción orgánica.

Prevedemos realizar en total 140 accións de información a pe de rúa durante o ano 2025. Cada unha destas accións contará con dúas persoas perfectamente uniformadas en cada un dos vehículos adaptados para este feito, serán vehículos rotulados coa imaxe do proxecto, cun espazo cuberto e accesible que tamén será rotulada toda a información relativa ao proxecto, como o que se pode ou non verter nos colectores de orgánica coa imaxe do propio proxecto.

Non serán só as vivendas as destinatarias destas accións, tamén o serán 1.020 visitas a empresas e 65 accións de formación e difusión en centros escolares. Durante o ano 2025 realizaremos accións informativas porta a porta para todos os grandes e medianos produtores do termo municipal, seguindo incentivando a importancia de darse de alta no proxecto e vendo as necesidades de materiais e informar sobre a posibilidade de verter nos colectores da rúa.

### **II.1.10.- Materiais empregados no proxecto.**

#### **II.1.10.1- CALDEIROS DOMÉSTICOS DE BIORRESIDUOS**

Dentro do Kit de benvinda estarán estes caldeiros aireado de 7 litros de capacidade e de cor marrón, que contará con identificación do proxecto.

Propónse empregar 12.000 unidades

#### **II.1.10.2- ATADOS DE BOLSAS COMPOSTABLES DE USO DOMÉSTICO**

Bolsas compostables de 10 litros, de 42 x 45 cm., e 18 micras de grosor, cada rolo conta de 20 bolsas.

Propónse empregar 24.000 atados no proxecto.



### **II.1.10.3- ATADOS DE BOLSAS COMPOSTABLES PARA EMPRESAS**

A cada gran produtor se lle repartirán atados de bolsas de 120 litros de capacidade e 19 micras de grosor. Cada atado conta con 10 bolsas como mínimo.

Proponse empregar 1.020 atados no proxecto.



### **II.1.10.4- CAMIÓN RECOLECTORES**

Adquisición de tres camiões recolectores, con motor de biogas ou eléctrico. Estes recolectores dedicaranse á recollida de orgánica domiciliaria. Un deles terá unhas dimensións especiais para a recollida en rúas estreitas o cal reduce a 6 m<sup>3</sup> a súa capacidade, e os outros dous terán unhas medidas estándar e 7 m<sup>3</sup> de capacidade. Irán dirixidos á recollida separada de materia orgánica e contarán cunha caixa recolectora non compactadora con sistema traseiro de levantamento de colectores. Levarán claramente identificado que están adicados á recollida de materia orgánica consonte co proxecto.

Deberán cumprir coas normativas vixentes, e ser entregados en perfectas condicións de matriculación e prestacións para iniciar o servizo.



## CONCELLO DE VIGO

Expte. 1828/1102



### II.1.10.5- MATERIAIS PARA A CAMPAÑA DE INFORMACIÓN, DIFUSIÓN E SENSIBILIZACIÓN Á POBOACIÓN E SEGUIMENTO DO PROXECTO.

Para a realización desta campaña desenvolveremos unha liña gráfica nova na que contaremos cos contidos necesarios para unha guía/folleto sobre o funcionamento do servizo e os biorresiduos que son obxecto desta recollida separada.

As actuacións de formación, información, difusión do proxecto e sensibilización da poboación atendida no proxecto deberán incluír un plan de traballo e unha guía na que se detalle que biorresiduos son obxecto da recollida separada, así como a vixilancia e control, así nos medio móbiles que acompañarán as diferentes accións formativas e informativas públicas nos que se reflectirá un resumo da citada guía por medio de vinilos impresos. Todos estes materiais servirán de apoio ás accións de difusión, que contarán co persoal formado e adecuado e que irá en todas as accións perfectamente identificado coa imaxe do proxecto.

Ao fin, imprimíranse 12.000 novos folletos para a cidadanía en tamaño A4, pregados e impresos a toda cor por ambas caras en papel de 120 gramos.

### II.1.11.- Calendario da execución do proxecto.

Preséntase a continuación o calendario da execución do proxecto, que inclúe accións no ano 2025.

|             |     |     |     |     |     |     |     |     |     |     |
|-------------|-----|-----|-----|-----|-----|-----|-----|-----|-----|-----|
| <b>2025</b> |     |     |     |     |     |     |     |     |     |     |
|             | MAR | ABR | MAI | XUÑ | XUL | AGO | SET | OUT | NOV | DEC |

|                              |  |  |  |  |  |  |  |  |  |  |
|------------------------------|--|--|--|--|--|--|--|--|--|--|
| Acopio de material           |  |  |  |  |  |  |  |  |  |  |
| Diseño da campaña            |  |  |  |  |  |  |  |  |  |  |
| Material campaña información |  |  |  |  |  |  |  |  |  |  |
| Accións centros escolares    |  |  |  |  |  |  |  |  |  |  |
| Accións de rúa               |  |  |  |  |  |  |  |  |  |  |
| Campaña grandes produtores   |  |  |  |  |  |  |  |  |  |  |

### II.1.12.- Orzamento detallado do proxecto.

Todos os prezos indicados neste orzamento non teñen o IVE engadido e todas as partidas indicadas son financiáveis.

|  | UNIDADES | CUSTO UNITARIO SEN IVE | TOTAL POR CONCEPTO SEN IVE | 10 % FINANCIAMENTO CONCELLO VIGO | 90% SUBVENCIÓN SOLICITADA SEN IVE |
|--|----------|------------------------|----------------------------|----------------------------------|-----------------------------------|
| <b>LIÑA 1</b>  |          |                        |                            |                                  |                                   |
| Caldeiros domésticos de biorresiduos   | 12.000   | 4,00 €                 | 48.000,00 €                | 4.800,00 €                       | 43.200,00 €                       |
| Bolsas compostables de uso doméstico   | 24.000   | 3,10 €                 | 74.400,00 €                | 7.440,00 €                       | 66.960,00 €                       |
| Caldeiros para biorresiduos de grandes xeradores                               | 1.020    | 55,00 €                | 56.100,00 €                | 5.610,00 €                       | 50.490,00 €                       |
| Bolsas e fundas compostables para biorresiduos de grandes xeradores            | 1.020    | 6,00 €                 | 6.120,00 €                 | 612,00 €                         | 5.508,00 €                        |
| <b>DESEÑO DA CAMPAÑA</b>   |          |                        |                            |                                  |                                   |
| DESEÑO DA CAMPAÑA  | 1        | 1.500,00 €             | 1.500,00 €                 | 150,00 €                         | 1.350,00 €                        |
| <b>IMPRESIÓN FOLLETOS</b>  |          |                        |                            |                                  |                                   |
| IMPRESIÓN FOLLETOS   | 12.000   | 0,32 €                 | 3.840,00 €                 | 384,00 €                         | 3.456,00 €                        |
| <b>ACCIÓN EN CENTROS ESCOLARES E ENTIDADES</b>                                 |          |                        |                            |                                  |                                   |
| ACCIÓN EN CENTROS ESCOLARES E ENTIDADES  | 65       | 420,00 €               | 27.300,00 €                | 2.730,00 €                       | €4.570,00 €                       |
| <b>ACCIÓN DE DIVULGACIÓN A PÉ DE RÚA</b>                                       |          |                        |                            |                                  |                                   |
| ACCIÓN DE DIVULGACIÓN A PÉ DE RÚA  | 140      | 460,00 €               | 64.400,00 €                | 6.440,00 €                       | 57.960,00 €                       |
| <b>TOTAL Campaña de información, difusión e sensibilización á poboación</b>    |          |                        | <b>97.040,00 €</b>         | <b>9.704,00 €</b>                | <b>87.336,00 €</b>                |
| <b>Campaña de información, difusión e sensibilización á grandes produtores</b> | 1.020    | 12,00 €                | <b>12.240,00 €</b>         | 1.224,00 €                       | 11.016,00 €                       |





## CONCELLO DE VIGO

Expte. 1828/1102

|  | SUBTOTAL LIÑA1 SEN CAMIÓNS  |              | 293.900,00 €        | 29.390,00 €        | 264.510,00 €        |
|--|-----------------------------|--------------|---------------------|--------------------|---------------------|
| Camións eléctricos ou biogás, caixa 7 m3             | 2                           | 200.253,60 € | <b>400.507,20 €</b> | 40.050,72 €        | 360.456,48 €        |
| Camións eléctricos ou biogás, estreito de caixa 6 m3 | 1                           | 245.416,00 € | <b>245.416,00 €</b> | 24.541,60 €        | 220.874,40 €        |
|  | <b>TOTAL CAMIÓNS</b>        |              | <b>645.923,20 €</b> | <b>64.592,32 €</b> | <b>581.330,88 €</b> |
|  | <b>TOTAL LIÑA 1 SEN IVE</b> |              | <b>939.823,20 €</b> | <b>93.982,32 €</b> | <b>845.840,88 €</b> |

### II.1.13.- Orzamento total do proxecto a presentar na convocatoria para a LIÑA 1.

Nas bases da convocatoria (artigo 6 punto 2 apartado a) establécese un límite máximo do importe da axuda sen IVE en base aos habitantes da cidade (aboarase como máximo 5€ por habitante máis os camións aparte). No caso de Vigo, dado que segundo o INE no ano 2023 o concello contaba con 293.652 habitantes, resulta que o importe máximo da axuda solicitada no proxecto que se presente na liña 1, sen camións, sería de 1.468.260,00 €. Como a axuda é o 90 % do orzamento total do proxecto, o importe máximo do proxecto neste caso sería de 1.631.400 € máis IVE, excluídos os camións.

- O importe máximo solicitable por Vigo na liña 1 sen camións é de 1.468.260,00 €, o cal supón o 90 % dun orzamento total máximo do proxecto de 1.631.400 €, dos cales o proxecto de consolidación da recollida separada da materia orgánica a presentar por Vigo ten un importe de 293.900,00 € sen IVE, o que permite solicitar o 90% segundo a orde publicada.

- Ademais do anterior o proxecto require a compra de 3 camións por importe de 645.923,20 €, que tamén é inferior ao máximo que permite a convocatoria na que se indica que para cidades de máis de 100.000 habitantes se permiten adquirir ata catro camións, cun importe máximo de 300.000€ solicitados para cada un deles (art. 6.2.a). o proxecto presentado por Vigo permite solicitar o 90% do importe dos camións segundo a orde publicada

Preséntase a continuación o orzamento detallado do proxecto a presentar na liña 1, onde todos os prezos indicados non teñen o IVE engadido (o IVE non é un gasto subvencionable), polo que todas as partidas indicadas son financiáveis.

| CONCEPTOS SUBVEN- CIONABLES          | NÚMERO DE UNIDADES | CUSTO UNITARIO SEN IVE (€) | TOTAL POR CONCEPTO SEN IVE (€) | % COFINANCIAMEN- TO | SUBVENCIÓN SOLI- CITADA POR CON- CEPTO SEN IVE (€) |
|--------------------------------------|--------------------|----------------------------|--------------------------------|---------------------|--|
| Caldeiros domésticos de biorresiduos | 12.000             | 4,00 €                     | 48.000,00 €                    | 10,00%              | 43.200,00 €  |

|  |        |              |              |        |              |
|--|--------|--------------|--------------|--------|--------------|
| Bolsas compostables de uso doméstico   | 24.000 | 3,10 €       | 74.400,00 €  | 10,00% | 66.960,00 €  |
| Caldeiros para biorresiduos de grandes xeradores   | 1.020  | 55,00 €      | 56.100,00 €  | 10,00% | 50.490,00 €  |
| Bolsas e fundas compostables para biorresiduos de grandes xeradores                              | 1.020  | 6,00 €       | 6.120,00 €   | 10,00% | 5.508,00 €   |
| camións eléctricos ou biogás   | 3      | 215.307,73 € | 645.923,20 € | 10,00% | 581.330,88 € |
| Campaña de información, difusión e sensibilización á poboación e seguimento do proxecto          | 1      | 97.040,00 €  | 97.040,00 €  | 10,00% | 87.336,00 €  |
| Campaña de información, difusión e sensibilización á grandes produtores e seguimento do proxecto | 1.020  | 12,00 €      | 12.240,00 €  | 10,00% | 11.016,00 €  |

A táboa refírese ao custe do proxecto, polo que indica a parte subvencionable (90%) e a parte do custe que debe asumir o Concello (10%). A nomenclatura coincide exactamente co Anexo 1 da orde.

| RESUMO ACTUACIÓNS E IMPORTES |                                  |                           |                        |              |
|------------------------------|----------------------------------|---------------------------|------------------------|--------------|
| LIÑA 1                       | TONELADAS BIORRESIDUOS<br>TN/ANO | TOTAL PROXECTO<br>SEN IVE | COFINANCIAMENTO<br>(%) |              |
|                              | 5.040,00                         | 939.823,20 €              | 10 %                   | 845.840,88 € |
|                              |                                  |                           |                        | 93.982,32 €  |

O IVE que se cuantifica aparte e non está incluído na táboa, é tamén un custe que debe asumir o Concello ao non ser subvencionable.

**II.2.- Liña 2. Título do proxecto: AMPLIACIÓN DO PROXECTO DE SEPARACIÓN E RECICLAXE EN ORIXE DA MATERIA ORGÁNICA MEDIANTE A COMPOSTAXE DOMÉSTICA "IN SITU".**

**II.2.1.- Ámbito de actuación do proxecto.**



## CONCELLO DE VIGO

Expte. 1828/1102

Dentro desta liña no proxecto inicial optamos só por implantar composteiros individuais nas vivendas aillada do noso rural. O noso concello ten un obxectivo final de instalación de 12.000 composteiros dun xeito voluntario en poucos anos. Para elo amplíase o proxecto inicial con esta proposta.

### **II.2.2.- Escenario base previo á implantación do proxecto.**

Na actualidade, o noso Concello xa conta con 3.000 composteiros individuais instalados, e para a anualidade 2025 prevé instalar 2.500, e así en total poder atender a un total de uns 16.500 habitantes.

### **II.2.3.- Descrición da preselección dos participantes.**

Desde o Concello abrírase unha convocatoria pública de solicitudes de composteiros individuais, dirixida a familias que contan cunha vivenda e unha parcela dun mínimo de 50 m<sup>2</sup>, primando que sexa residencia habitual e no caso de haber varias solicitudes similares se primarán aquelas solicitudes que atendan a un maior número de habitantes.

De ser un centro comunitario o que solicite este sistema, pedirase que se nomee un responsable, xa que se busca que en todos os proxectos contemos con grande implicación por parte dos usuarios.

### **II.2.4.- Número de habitantes involucrados no proxecto.**

A intención do concello é chegar arredor do 40% das vivendas do rural en poucos anos. No noso caso, ao ser unha poboación aproximada no rural de 90.000 persoas, traballaremos como referencia de aproximación con que hai arredor de 30.000 vivendas no rural, marcándonos un obxectivo final de 12.000 composteiros a instalar en poucos anos.

Co proxecto actual, ano 2025, temos previsto involucrar a 2.500 novas familias, coa instalación dun composteiro para cada unha delas. Cos composteiros instalados e os que vamos a instalar coa ampliación do proxecto no 2025, estarían participando 16.500 habitantes no proxecto, o que supón máis do 18 % da poboación do rural.

### **II.2.5.- Estimación da cantidade total de biorresiduos.**

Coas novas instalacións de composteiros individuais previstas para esta anualidade 2025, esperamos chegar a un total de 1.050,00 toneladas de biorresiduos tratadas ao ano.

## II.2.6.- Estimación das emisións de gases de efecto invernadoiro evitadas e das toneladas de residuos que contribuirían ao cumprimento dos obxectivos nesta materia.

Segundo o estudio realizado por Amigos de la Tierra para a Fundación Biodiversidad, a compostaxe in situ supón un aforro de 46 Kg/Tn, polo que no noso caso aforraríanse arredor de 48,30 Tn de gases de efecto invernadoiro ao ano.

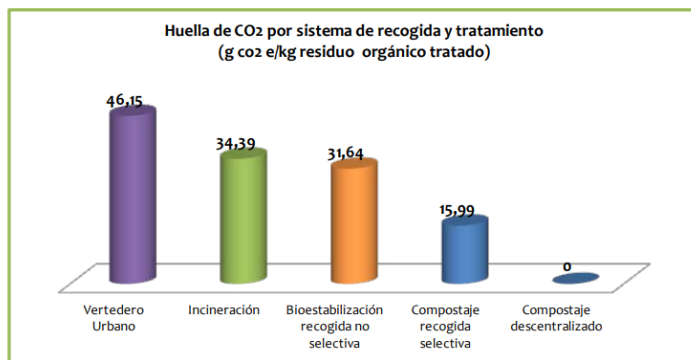

**NOTA:** Por kilogramo de residuo orgánico tratado se inclúen as emisións con orixe na cantidade de residuo necesario para chegar a 1 kg de contido orgánico. Es dicir, para chegar a un kg de residuo orgánico tratado han de tratarse 2,045 kg de residuo total (mezcla de residuos municipais).

[https://www.tierra.org/wp-content/uploads/2016/01/compostaje\\_reducir\\_huella\\_carbono\\_estatal.pdf](https://www.tierra.org/wp-content/uploads/2016/01/compostaje_reducir_huella_carbono_estatal.pdf)

## II.2.7.- Actuacións de formación aos participantes voluntarios no proxecto.

Cada unha das novas instalacións de composteiros individuais previstas neste proxecto contará cunha primeira visita de montaxe e formación e unha segunda visita varias semanas despois para axudar na mellora de pequenas cuestións a mellorar e aclarar dúbidas, si se fai así a estatística dinos que o 92% das instalacións terán produción de compost uns cinco meses despois da súa instalación.

A persoa que acuda a ofrecer esta acción formativa individualizada contará coa formación adecuada e de ser a primeira visita de montaxe e formación fará entrega do composteiro, e axudará a seleccionar a mellor localización dentro da parcela. A segunda visita será na que ademais de axudar a mellorar pequenos problemas se levantará un informe que será entregado ao Concello e no que se recollerán imaxes e datos do estado do composteiro, incluída a temperatura, humidade e outros datos de interese.

Tamén instalaremos 10 composteiros de tambor en espazos comunitarios, para así promover a xestión colectiva da materia orgánica, incluso se poderían instalar en comunidades escolares para favorecer a formación na economía circular e a sustentabilidade.



## CONCELLO DE VIGO

Expte. 1828/1102

### II.2.8.- Indicadores de seguimento do proxecto.

Neste caso haberá un indicador principal que é o número de composteiros instalados e cales deles son os que acaban producindo compost e de que calidade é o mesmo, ademais de contar co índice de satisfacción das familias usuarias, para o cal dentro das visitas tamén se recollerá ese dato.

### II.2.9.- Seguimento técnico do proxecto.

O Concello comprométese a nomear un coordinador técnico do proxecto que sexa que faga o seguimento a posteriori de rematar o proxecto e se encargue de facer as visitas e recibir a preguntas e suxestións das familias usuarias.

### II.2.10.- Materiais empregados no proxecto.

#### II.2.10.1.- COMPOSTEIROS DE 360 LITROS

Este composteiro será fabricado con material 100% reciclado, cunhas medidas de 900 mm alto x 700 mm de base cando está montado, e contará tamén cunha tapa superior con peche e bloqueo "anti-vento".



No proxecto prevese repartir 2.500 unidades deste modelo de composteiro, que se entregarán a demanda dos usuarios participantes.

### II.2.10.2.- CALDEIROS DOMÉSTICOS DE BIORRESIDUOS

Co Kit de compostaxe que se entregará aos usuarios participantes no proxecto, irá este caldeiro aireado de 10 litros de capacidade e de cor marrón, que contará tamén coa identificación do proxecto.

Propónse empregar 2.500 unidades



Na imaxe anterior indícase un remate similar ao definitivo e a continuación unha ficha técnica do mesmo:



## CONCELLO DE VIGO

Expte. 1828/1102

### Características técnicas:

- **Material:** polipropileno 100% reciclable y reciclado, tratado contra los rayos ultravioleta.
- **Cuerpo:** sección rectangular con cantos redondeados; superficies interiores y exteriores completamente lisas con bordes perfilados.
- **Tapa:** aireada; apertura total a 270°; tamaño 110x90 mm y 8 mm de espesor; borde perfilado para cierre hermético; clip para bloquear la tapa en la parte delantera; tapa suministrada y ensamblada en el cuerpo.
- **Asa:** redondeado
- **Color:** marrón

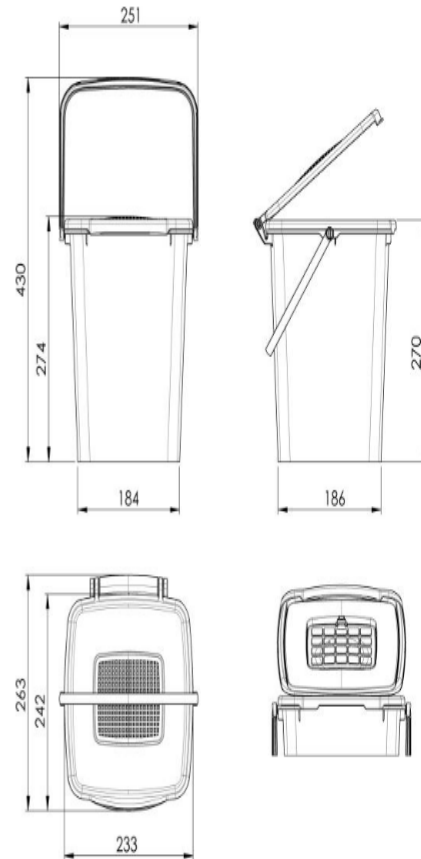

| Capacidad Nominal | Largo  | Ancho  | Alto   | Altura con Asa vertical | Espesor de pared | Peso en vacío |
|-------------------|--------|--------|--------|-------------------------|------------------|---------------|
| 10 l              | 233 mm | 242 mm | 274 mm | 430 mm                  | 1,6mm            | 0.41 kg       |

#### Características técnicas:

- **Material:** polipropileno 100% reciclable y reciclado, tratado contra los rayos ultravioleta.
- **Cuerpo:** sección rectangular con cantos redondeados; superficies interiores y exteriores completamente lisas con bordes perfilados.
- **Tapa:** aireada; apertura total a 270°; tamaño 110x90 mm y 8 mm de espesor; borde perfilado para cierre hermético; clip para bloquear la tapa en la parte delantera; tapa suministrada y ensamblada en el cuerpo.
- **Asa:** redondeado
- **Color:** marrón

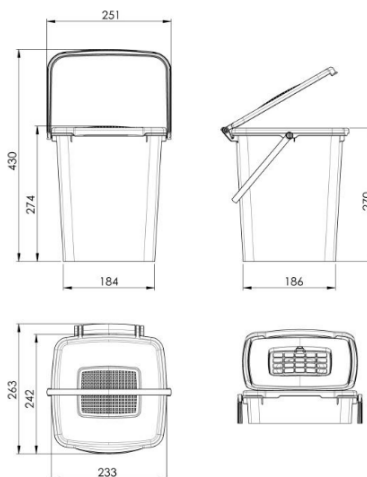

| Capacidad Nominal | Largo  | Ancho  | Alto   | Altura con Asa vertical | Espesor de pared | Peso en vacío |
|-------------------|--------|--------|--------|-------------------------|------------------|---------------|
| 10 l              | 233 mm | 242 mm | 274 mm | 430 mm                  | 1,6mm            | 0.41 kg       |

#### II.2.10.3.- KITS DE COMPOSTAXE

Este kit incluirá ademais do caldeiro anterior, un aireador (en aceiro inoxidable de 100 cm largo, con hélice de 20 cm de largo y 10 cm de diámetro), unha rede antirratos de 1x1 cm de abertura (en plástico de color verde), e un manual de compostaxe (impreso a toda cor con toda a información necesaria para a realización do proceso da compostaxe). Empregaranse 2.500 unidades.

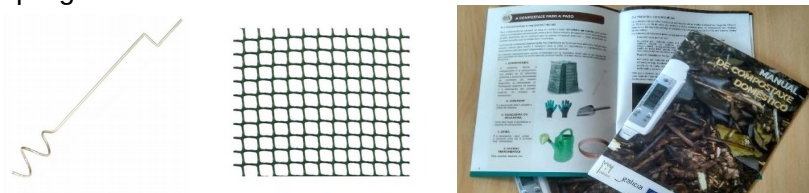

#### II.2.10.4.- COMPOSTEIRO DINÁMICOS DE TAMBOR

Estes composteiros deberán contar cunha capacidade mínima de 1.000 kg/ano, estarán realizado en material adecuado para tal fin e permitirán temperaturas e compostaxe superiores aos 70 grados y permitirá realizar compost de calidad en un máximo de 8 semanas.

#### II.2.10.5.- ACCIÓNS DE FORMACIÓN, INFORMACIÓN E DIFUSIÓN DO PROXECTO





## CONCELLO DE VIGO

Expte. 1828/1102

Con cada unha das entregas dos composteiros realizarase unha visita de montaxe e información. Posteriormente realizarase unha segunda visita de de seguimento. Realizaranse polo tanto 5.000 accións de formación individual deste tipo.

Realizarase tamén unha campaña específica do proxecto en medios tanto escritos como cuñas de radio e promoción nas redes sociais.



### II.2.11.- Calendario da execución do proxecto.

| 2025                    |     |     |     |     |     |     |     |     |     |
|-------------------------|-----|-----|-----|-----|-----|-----|-----|-----|-----|
|                         | MAR | ABR | MAI | XUÑ | XUL | AGO | SET | OUT | NOV |
| Apertura de solicitudes |     |     |     |     |     |     |     |     |     |
| Acopio de material      |     |     |     |     |     |     |     |     |     |
| Accións formativas      |     |     |     |     |     |     |     |     |     |

### II.2.12.- Orzamento detallado do proxecto.

Todos os prezos indicados neste orzamento non teñen o IVE engadido e todas as partidas indicadas son financiáveis.

|   | UNIDADES | CUSTO UNITARIO SEN IVE | TOTAL POR CONCEPTO SEN IVE | % COFINANCIAMENTO |             |
|---|----------|------------------------|----------------------------|-------------------|-------------|
| <b>LIÑA 2</b>   |          |                        |                            |                   |             |
| Caldeiros domésticos de biorresiduos                          | 2,500    | €4.00                  | €10,000.00                 | €1,000.00         | €9,000.00   |
| Composteiros domésticos                                       | 2,500    | €78.00                 | €195,000.00                | €19,500.00        | €175,500.00 |
| Composteiros comunitarios                                     | 10       | €1,971.00              | €19,710.00                 | €1,971.00         | €17,739.00  |
| Aireadores, termómetro e peneiras para a compostaxe doméstica | 2,500    | €30.00                 | €75,000.00                 | €7,500.00         | €67,500.00  |
| Campaña en medios   | 1        | €80,000.00             | €70,000.00                 | €7,000.00         | €63,000.00  |
| Actuacións de formación e seguimento dos COIN                 | 5,000    | €26.00                 | €130,000.00                | €13,000.00        | €117,000.00 |

|   |                             |                    |                   |                    |
|---|-----------------------------|--------------------|-------------------|--------------------|
| <b>TOTAL Actuacións de formación, difusión e seguimento do proxecto</b> |                             | €200,000.00        | €20,000.00        | €180,000.00        |
|   | <b>TOTAL LIÑA 2 SEN IVE</b> | <b>€499,710.00</b> | <b>€49,971.00</b> | <b>€449,739.00</b> |

### II.2.13.- Orzamento total do proxecto a presentar na convocatoria para a LIÑA 2.

Nas bases da convocatoria (artigo 6 punto 2 apartado b) establécese un límite máximo do importe da axuda sen IVE en base aos habitantes da cidade (aboarase como máximo 4,5€ por habitante). No caso de Vigo, dado que segundo o INE no ano 2023 o concello contaba con 293.652 habitantes, resulta que o importe máximo da axuda solicitada no proxecto que se presente na liña 2 sería de 1.321.434,00 €. Como a axuda é o 90 % do orzamento total do proxecto, o importe máximo do proxecto neste caso sería de 1.468.260 € máis IVE.

- O importe máximo solicitable por Vigo na liña 2 é de 1.321.434,00 €, o cal supón o 90 % dun orzamento total máximo do proxecto de 1.468.260 €, dos cales o proxecto de ampliación do proxecto de separación e reciclaxe en orixe da materia orgánica mediante a compostaxe doméstica “in situ” a presentar por Vigo ten un importe de 499.710,00 € sen ive, o que permite solicitar o 90% segundo a orde publicada.

Preséntase a continuación o orzamento detallado do proxecto a presentar na liña 2, onde todos os prezos indicados non teñen o IVE engadido (o IVE non é un gasto subvencionable), polo que todas as partidas indicadas son financiáveis.

|   | UNIDADES | CUSTO UNITARIO SEN IVE | TOTAL POR CONCEPTO SEN IVE | % COFINANCIAMENTO | SUBVENCIÓN SOLICITADA SEN IVE |
|---|----------|------------------------|----------------------------|-------------------|-------------------------------|
| <b>LIÑA 2</b>   |          |                        |                            |                   |                               |
| Caldeiros domésticos de biorresiduos                          | 2,500    | €4.00                  | €10,000.00                 | 10 %              | €9,000.00                     |
| Composteiros domésticos                                       | 2,500    | €78.00                 | €195,000.00                | 10 %              | €175,500.00                   |
| Construción de áreas de composteiros comunitarios             | 0        | €0.00                  | €0.00                      |                   | €0.00                         |
| Composteiros comunitarios                                     | 10       | €1,971.00              | €19,710.00                 | 10 %              | €17,739.00                    |
| Biotrituradoras   | 0        | €0.00                  | €0.00                      |                   | €0.00                         |
| Aireadores, termómetro e peneiras para a compostaxe coméstica | 2,500    | €30.00                 | €75,000.00                 | 10 %              | €67,500.00                    |



## CONCELLO DE VIGO

Expte. 1828/1102

|  |   |             |             |      |             |
|--|---|-------------|-------------|------|-------------|
| Actuacións de formación, difusión e seguimento do proxecto | 1 | €200,000.00 | €200,000.00 | 10 % | €180,000.00 |
| Carteis explicativos nas áreas de compostaxe comunitaria   | 0 | €0.00       | €0.00       |      | €0.00       |

A táboa refírese ao custe do proxecto, polo que indica a parte subvencionable (90%) e a parte do custe que debe asumir o Concello (10%). A nomenclatura coincide exactamente co Anexo 1 da orde.

| RESUMO ACTUACIÓNS E IMPORTES |                               |                        |                     |              |
|------------------------------|-------------------------------|------------------------|---------------------|--------------|
| LIÑA 2                       | TONELADAS BIORRESIDUOS TN/ANO | TOTAL PROXECTO SEN IVE | COFINANCIAMENTO (%) |              |
|                              | 1.050,00                      | 499.710,00€            | 10 %                | 449.739,00 € |
|                              |                               |                        | 49.971,00 €         |              |

O IVE que se cuantifica aparte e non está incluído na táboa, é tamén un custe que debe asumir o Concello ao non ser subvencionable.

### II.3.- Liña 3. Título do proxecto: CONSOLIDACIÓN DA RECOLLIDA SEPARADA DE ACEITE DE COCIÑA USADO.

#### II.3.1.- Ámbito de actuación do proxecto.

Propoñemos repartir 3.000 embudes entre a cidadanía e 350 entre grandes produtores que aínda non os teñan, así como realizar unha campaña de información porta a porta de grandes produtores para convencerlos do interese de participar no sistema de recollida separada de aceites.

O reparto dos embudes realizarase conxuntamente con outras accións de rúa que xa temos previstas. Cada funil irá acompañado cun folleto informativo sobre o seu uso e sobre a localización dos colectores de aceite na cidade.

#### II.3.2.- Escenario base previo á implantación do proxecto.

Na actualidade, o noso Concello xa conta con colectores de recollida de aceite por toda a cidade, así como unha recollida porta a porta á hostalería que o demande, polo que queremos realizar accións para incrementar o seu uso.

### **II.3.3.- Descrición da preselección dos participantes.**

Os locais de hostalaría que o demanden van a poder darse de alta no sistema e a cidadanía poderá achegarse aos puntos de reparto que se anunciarán.

### **II.3.4.- Número de habitantes involucrados no proxecto.**

Queremos chegar a contar coa participación de 3.000 familias mais das actuais, o que serán arredor de 9.000 habitantes que cubriríamos con esta acción.

### **II.3.5.- Estimación da cantidade total de residuos a recoller.**

Esperamos aumentar no ano 2025 un total de 31 Tn de aceite de cociña usado mais que o que estamos recollendo na actualidade.

### **II.3.6.- Estimación das emisións de gases de efecto invernadoiro evitadas e das toneladas de residuos que contribuirían ao cumprimento dos obxectivos nesta materia.**

Segundo o estudio realizado na aplicación do Ministerio posta a disposición para o efecto, aforraranse arredor de 2,54 Tn de gases de efecto invernadoiro ao ano.

### **II.3.7.- Actuacións de formación aos participantes involucrados no proxecto.**

Realizaremos 1.020 accións de formación en locais de hostalería para a anualidade 2025. Visitaremos cada un destes locais e informaremos sobre o servizo de recollida porta a porta para eles de aceite de cociña usado, polo que todos aqueles que nos indiquen que queren participar no sistema, serán rexistrados e a empresa autorizada pasará a recollelo nas datas e horas acordadas co local e posteriormente realizará o transporte deses residuos á planta de PMA NUTRIGRAS, S.A. con número de autorización SC-I-IPPC-XV-00107, e localizada no polígono industrial de Veigadaña en Mos.

Tamén realizaremos unha campaña de promoción do servizo nos medios on e off line con maior difusión no territorio, co obxectivo de difundilo entre a poboación en xeral e así conseguir os obxectivos do proxecto.



## CONCELLO DE VIGO

Expte. 1828/1102

### II.3.8.- Indicadores de seguimento do proxecto.

Neste caso haberá un indicador principal que é o número de locais participantes e o aumento do número de litros recollidos.

### II.3.9.- identificación da planta de tratamento na que se xestionará o residuo recollido.

PMA NUTRIGRAS, S.A. con número de autorización SC-I-IPPC-XV-00107, e localizada no polígono industrial de Veigadaña en Mos.

### II.3.10.- Materiais empregados no proxecto.

#### II.3.10.1.- EMBUDES

Estarán fabricados con plástico reciclado e contarán cun adaptados para diferentes bocas de botellas de plástico do mercado. Contará cunha tapa que permitirá a súa personalización. No interior da tapa contará cun sistema de garda do tapón da botella que estemos a usar para así poder recuperando a botella estea chea.

No proxecto prevese repartir 3.000 unidades deste modelo de embude.



#### II.3.10.2.- BIDÓN PARA RECOLLIDA DE ACEITE





## CONCELLO DE VIGO

Expte. 1828/1102

### II.3.12.- Orzamento detallado do proxecto.

Todos os prezos indicados neste orzamento non teñen o IVE engadido e todas as partidas indicadas son financiáveis.

|   | UNIDADES | CUSTO UNITARIO SEN IVE | TOTAL POR CONCEPTO SEN IVE | % COFINANCIAMENTO |                   |
|---|----------|------------------------|----------------------------|-------------------|-------------------|
| <b>LIÑA 3</b>   |          |                        |                            |                   |                   |
| Embudes   | 3,000    | €0.90                  | €2,700.00                  | €270.00           | €2,430.00         |
| Bidóns e/ou contedores  | 350      | €20.30                 | €7,105.00                  | €710.50           | €6,394.50         |
| Campaña en medios   | 1        | €18,000.00             | €18,000.00                 | €1,800.00         | €16,200.00        |
| Folletos informativos con cada embude   | 3,350    | €0.32                  | €1,072.00                  | €107.20           | €964.80           |
| Campaña de información a grandes produtores                                     | 1,020    | €20.00                 | €20,400.00                 | €2,040.00         | €18,360.00        |
| <b>TOTAL Actuacións de difusión, comunicación, sensibilización e seguimento</b> |          |                        | <b>€39,472.00</b>          | <b>€3,947.20</b>  | <b>€35,524.80</b> |
|   |          | <b>TOTAL</b>           | <b>€49,277.00</b>          | <b>€4,927.70</b>  | <b>€44,349.30</b> |

### II.3.13.- Orzamento total do proxecto a presentar na convocatoria para a LIÑA 3.

Nas bases da convocatoria (artigo 6 punto 2 apartado c) establécese un límite máximo do importe da axuda sen IVE de 50.000,00 €. Como a axuda é o 90 % do orzamento total do proxecto, o importe máximo do proxecto neste caso sería de 55.555,56 € máis IVE.

- O importe máximo solicitable por Vigo na liña 3 é de 50.000,00 €, o cal supón o 90 % dun orzamento total máximo do proxecto de 55.555,56 €, dos cales o proxecto de consolidación da recollida separada de aceite de cociña usado a presentar por Vigo ten un importe de 49.277,00€ sen ive, o que permite solicitar o 90% segundo a orde publicada.

Preséntase a continuación o orzamento detallado do proxecto a presentar na liña 3, onde todos os prezos indicados non teñen o IVE engadido (o IVE non é un gasto subvencionable), polo que todas as partidas indicadas son financiáveis.

|  | UNIDADES | CUSTO UNITARIO SEN IVE | TOTAL POR CONCEPTO SEN IVE | % COFINANCIAMENTO | SUBVENCIÓN SOLICITADA SEN IVE |
|--|----------|------------------------|----------------------------|-------------------|-------------------------------|
|--|----------|------------------------|----------------------------|-------------------|-------------------------------|

|  |       |            |            |      |            |
|--|-------|------------|------------|------|------------|
| <b>LIÑA 3</b>  |       |            |            |      |            |
| Embudes  | 3,000 | €0.90      | €2,700.00  | 10 % | €2,430.00  |
| Bidóns e/ou contedores   | 350   | €20.30     | €7,105.00  | 10 % | €6,394.50  |
| Actuacións de difusión, comunicación, sensibilización e seguimento | 1     | €39,472.00 | €39,472.00 | 10 % | €35,524.80 |

A táboa refírese ao custe do proxecto, polo que indica a parte subvencionable (90%) e a parte do custe que debe asumir o Concello (10%). A nomenclatura coincide exactamente co Anexo 1 da orde.

| <b>RESUMO DE ACTUACIÓNS E IMPORTES</b> |  |   |                                 |                   |
|--|--|---|---------------------------------|-------------------|
| <b>LIÑA 3</b>                          | <b>CANTIDADE ESTIMADA DE RESIDUOS (Tn/ano)</b> | <b>ESTIMADA DE RECOLLIDOS TOTAL SEN IVE</b> | <b>PROXECTO COFINANCIAMENTO</b> |                   |
|  | <b>31.00</b>                                   | <b>€49,277.00</b>                           | <b>10 %</b>                     | <b>€44,349.30</b> |
|  |  |   | <b>€4,927.70</b>                |                   |

O IVE que se cuantifica aparte e non está incluído na táboa, é tamén un custe que debe asumir o Concello ao non ser subvencionable.

#### **II.4.- Liña 4. Título do proxecto: CONSOLIDACIÓN DA RECOLLIDA SEPARADA DE RESIDUO TÉXTIL.**

##### **II.4.1.- Ámbito de actuación do proxecto.**

Propoñemos repartir 2.300 kits de trapos de residuos téxtiles reciclados. Estes kits serán repartidos entre a cidadanía en 60 accións de reparto que se realizarán por toda a cidade, para este reparto se desenvolverán un material de difusión no que se explicará o proceso do téxtil recollido.

##### **II.4.2.- Escenario base previo á implantación do proxecto.**

Na actualidade, o noso Concello xa conta con colectores de recollida de téxtil por toda a cidade, polo que queremos realizar accións para incrementar o seu uso.





## CONCELLO DE VIGO

Expte. 1828/1102

### **II.4.3.- Descrición da preselección dos participantes.**

As accións de reparto dos kits serán anunciadas previamente por diferentes canles e a cidadáns poderá achegarse libremente a recibir a información e o seu kit.

### **II.4.4.- Número de habitantes involucrados no proxecto.**

Queremos chegar a contar coa participación de 2.300 familias mais das actuais, o que serán arredor de 7.000 habitantes que cubriríamos con esta acción.

### **II.4.5.- Estimación da cantidade total de residuos a recoller.**

Esperamos aumentar no ano 2025 un total de 400 Tn de residuos textis mais que o que estamos recollendo na actualidade.

### **II.4.6.- Estimación das emisións de gases de efecto invernadoiro evitadas e das toneladas de residuos que contribuirían ao cumprimento dos obxectivos nesta materia.**

Segundo o estudio realizado na aplicación do Ministerio posta a disposición para o efecto, aforraranse arredor de 20,84 Tn de gases de efecto invernadoiro ao ano.

### **II.4.7.- Actuacións de formación aos participantes involucrados no proxecto.**

Realizaremos 60 accións de rúa para a anualidade 2025.

Nestas accións ademais de repartir os 2.300 kits de trapos reciclados, tamén repartiremos un folleto informativo con cada kit, informando do ciclo desta recollida e que aqueles que non se conseguen reutilizar, pasan a ser tratados na planta xestionada por FORMACIÓN I TREBALL, EMPRESA D'INSERCIÓ SLSU, na Rúa Alemany, Illa 18, 2.1 3. Polígono industrial de Constantí, 43120, Tarragona, Cataluña, con NIMA 4300136619

Tamén realizaremos unha campaña de promoción do servizo nos medios on e off line con maior difusión no territorio, co obxectivo de difundilo entre a poboación en xeral e así conseguir os obxectivos do proxecto.

### **II.4.8.- Indicadores de seguimento do proxecto.**

Neste caso haberá un indicador principal que é o número de kits repartidos e o aumento do número de quilos recollidos.

#### **II.4.9.- identificación da planta de tratamento na que se xestionará o residuo recollido.**

FORMACIÓN I TREBALL, EMPRESA D'INSERCIÓ SLSU, con domicilio na Rúa Alemany, Illa 18, 2.1 3. Polígono industrial de Constantí, 43120, Tarragona, Cataluña, con NIMA 4300136619

#### **II.4.10.- Materiais empregados no proxecto.**

##### **II.4.10.1.- KITS DE TRAPOS DE TÉXTIL RECUPERADO**

Estes kits que irán acompañados dun folleto informativo, deberán de ser realizados con fibras téxtis procedentes de residuos recuperados dos colectores do lixo e estarán en perfectas condicións sanitarias e de uso.

No proxecto prevese repartir 2.300 kits.

##### **II.4.10.2.- MATERIAIS PARA A CAMPAÑA DE DIFUSIÓN, COMUNICACIÓN, SENSIBILIZACIÓN E SEGUIMIENTO DO PROXECTO**

Para a realización desta campaña desenvolveremos unha liña gráfica nova na que contaremos cos contidos necesarios para unha guía/folleto sobre o funcionamento do servizo.

Realizarase unha campaña en medios e 60 accións de información a pe de rúa.

As actuacións de información e difusión do proxecto e sensibilización da poboación atendida no proxecto deberán incluír un plan de traballo. Todos os materiais servirán de apoio ás accións de difusión, que contarán co persoal formado e adecuado e que irá en todas as accións perfectamente identificado coa imaxe do proxecto.

Ao fin, imprimiranse 2.300 novos folletos para a cidadanía en tamaño A4, pregados e impresos a toda cor por ambas caras en papel de 120 gramos, que acompañaran á entrega dos embudes.



## CONCELLO DE VIGO

Expte. 1828/1102

### II.4.11.- Calendario da execución do proxecto.

| 2025                   |     |     |     |     |     |     |     |     |     |
|------------------------|-----|-----|-----|-----|-----|-----|-----|-----|-----|
|                        | MAR | ABR | MAI | XUÑ | XUL | AGO | SET | OUT | NOV |
| Campaña en Medios      |     |     |     |     |     |     |     |     |     |
| Acopio de material     |     |     |     |     |     |     |     |     |     |
| Accións de información |     |     |     |     |     |     |     |     |     |

### II.4.12.- Orzamento detallado do proxecto.

Todos os prezos indicados neste orzamento non teñen o IVE engadido e todas as partidas indicadas son financiáveis.

|   | UNIDADES | CUSTO UNITARIO SEN IVE | TOTAL POR CONCEPTO SEN IVE | % COFINANCIAMENTO |                   |
|---|----------|------------------------|----------------------------|-------------------|-------------------|
| <b>LIÑA 4</b>                                       |          |                        |                            |                   |                   |
| Kit de trapos de textil recuperado para a cidadanía | 2,300    | €2.88                  | €6,624.00                  | €662.40           | €5,961.60         |
| Accións de calle para promoción do servizo          | 60       | €460.00                | €27,600.00                 | €2,760.00         | €24,840.00        |
| Campaña en medios                                   | 1        | €15,000.00             | €15,000.00                 | €1,500.00         | €13,500.00        |
| Folelto de información da campaña                   | 2,300    | €0.32                  | €736.00                    | €73.60            | €662.40           |
|   |          | <b>TOTAL</b>           | <b>€49,960.00</b>          | <b>€4,996.00</b>  | <b>€44,964.00</b> |

### II.4.13.- Orzamento total do proxecto a presentar na convocatoria para a LIÑA 4.

Nas bases da convocatoria (artigo 6 punto 2 apartado d) establécese un límite máximo do importe da axuda sen IVE de 50.000,00 €. Como a axuda é o 90 % do orzamento total do proxecto, o importe máximo do proxecto neste caso sería de 55.555,56 € máis IVE.

- O importe máximo solicitable por Vigo na liña 4 é de 50.000,00 €, o cal supón o 90 % dun orzamento total máximo do proxecto de 55.555,56 €, dos cales o proxecto de Consolidación da recollida separada de residuo téxtil a presentar por Vigo ten un importe de 49.960,00€ sen ive, o que permite solicitar o 90% segundo a orde publicada.

Preséntase a continuación o orzamento detallado do proxecto a presentar na liña 4, onde todos os prezos indicados non teñen o IVE engadido (o IVE non é un gasto subvencionable), polo que todas as partidas indicadas son financiáveis.

|  | UNIDADES | CUSTO UNITARIO SEN IVE | TOTAL POR CONCEPTO SEN IVE | % COFINANCIAMENTO | SUBVENCIÓN SOLICITADA SEN IVE |
|--|----------|------------------------|----------------------------|-------------------|-------------------------------|
| <b>LIÑA 4</b>  |          |                        |                            |                   |                               |
| Contenedores   | 0        | €0.00                  | €0.00                      |                   | €0.00                         |
| Sacas reutilizables  | 0        | €0.00                  | €0.00                      |                   | €0.00                         |
| Actuacións de difusión, comunicación, sensibilización e seguimento | 1        | €49,960.00             | €49,960.00                 | 10%               | €44,964.00                    |

A táboa refírese ao custe do proxecto, polo que indica a parte subvencionable (90%) e a parte do custe que debe asumir o Concello (10%). A nomenclatura coincide exactamente co Anexo 1 da orde.

| RESUMO DE ACTUACIÓNS E IMPORTES |  |                        |                 |            |
|---------------------------------|--|------------------------|-----------------|------------|
| LIÑA 4                          | CANTIDADE ESTIMADA DE RESIDUOS RECOLLIDOS (Tn/ano) | TOTAL PROXECTO SEN IVE | COFINANCIAMENTO |            |
|                                 | 468.00   | €49,960.00             | 10 %            | €44,964.00 |
|                                 |  |                        | €4,996.00       |            |

O IVE que se cuantifica aparte e non está incluído na táboa, é tamén un custe que debe asumir o Concello ao non ser subvencionable.

### II.3.- ENCAIXE DAS ACTUACIÓNS PROPOSTAS CO ACTUAL CONTRATO DE XESTIÓN DE RESIDUOS

O Concello de Vigo ten adjudicado á empresa FCC MEDIOAMBIENTES S.A.U o expediente 7645/252, por acordo da Xunta de Goberno Local de 26/05/2022, dos SERVIZOS PARA A XESTIÓN SUSTENTABLE E INTEGRADA DOS RESIDUOS MUNICIPAIS DE VIGO E A



## CONCELLO DE VIGO

Expte. 1828/1102

SÚA VALORIZACIÓN DENTRO DO MARCO EUROPEO DA ESTRATEXIA DA ECONOMÍA CIRCULAR, no que o obxecto do contrato é a xestión sustentable e integrada dos residuos municipais do Concello de Vigo de xeito que se facilite a súa valorización incluído a xestión de todos os residuos, tanto os contenerizados como os non contenerizados, e especificamente a xestión das fraccións dos residuos orgánicos ou biorresiduos, residuos de aceite de cociña e residuos téxtiles da que trata esta convocatoria de axudas detallada nos antecedentes.

As proposta de proxectos presentada no epígrafe anterior mellora aspectos contemplados no contrato para a recollida separada da fracción orgánica, do aceite de cociña e dos residuos téxtiles, así como o tratamento domiciliario de biorresiduos, todos eles encaixados perfectamente nas liñas de axuda da convocatoria.

Proponse nos proxectos expostos mellorar estes servizos de recollida de residuos cuns novos vehículos recolectores de gas natural comprimido que se adquirirá ao efecto (non contemplados no contrato actual).

Da interpretación das metas orientadas pola Axenda 2030, así como do avance do desenvolvemento dos procesos no ámbito da xestión dos residuos e a súa transformación en recursos, debemos ter en conta os seguintes aspectos establecidos para un futuro a medio prazo:

1. A Comisión Europea, a través do Paquete de Economía Circular, establece que ao menos o 55% dos residuos municipais deben ser preparados para o reciclado no ano 2025, o 60% para o 2030, alcanzando o 65% o ano 2035. Así mesmo, recolle que a cantidade máxima de residuos municipais depositados en vertedoiros non deberá superar o 10% no ano 2035. Ademais, se fixan datas límite para a recollida separada de téxtiles e residuos perigosos, así como de biorresiduos.
2. Existe tamén a obriga legal (artigo 3 da Lei 6/2021 de 17 de febreiro, de residuos e solos contaminados de Galicia) da recollida diferenciada da materia orgánica compostable, do aceite vexetal e dos residuos téxtiles, xunto co obxectivo de separar para reciclar o 55% en peso de todos os residuos xerados no Concello no ano 2025 e o 60% no 2030. Esta obriga legal queda cumprida co novo modelo de contrato que se aprobou.

Para axudar a acadar estes obxectivos propoñense os proxectos antes descritos nos que se deseñan importantes campañas de concienciación e información cidadá que son fundamentais para a participación da veciñanza.

O contrato leva implícito tamén un plan de investimentos específico para adquisición de vehículos de recollida de residuos. O desenvolvemento destas actuacións atopase regulado no marco do contrato destacando as seguintes consideracións:

- A adquisición dos medios propostos no PLAN DE INVESTIMENTOS, deberá ser executado previa solicitude por parte do adxudicatario ao responsable do contrato. Para este proceso o adxudicatario deberá presentar a ficha específica dos elementos a adquirir e atendendo a evolución tecnolóxica dos medios previstos para estes investimentos. O Concello de Vigo poderá solicitar ao adxudicatario a mellora da

proposta sempre que se atope dentro dos límites económicos máximos do PLAN DE INVESTIMENTOS.

- En todo caso a adquisición dos medios deberá ser autorizada de forma expresa por parte do responsable do contrato, antes de que o adxudicatario comprometa o pedido do material.
- En relación ás necesidades propostas no PLAN DE INVESTIMENTOS, o Concello de Vigo poderá propoñer unha compatibilización da súa execución coa solicitude de axudas económicas, tanto que o beneficiario sexa unha entidade pública como cando o beneficiario sexan entidades privadas, que poidan ser de aplicación a estes investimentos. A empresa queda obrigado a prestar colaboración que se lle require neste documento. Así durante o período de execución do presente contrato pode existir a posibilidade de acudir a diversas convocatorias de subvención tanto de outras administracións no Estado Español, como no ámbito da Unión Europea.
- O modelo de execución económica do PLAN DE INVESTIMENTOS poderá ser revisado polo Concello de Vigo co obxecto do desenvolvemento de calquera proxecto de solicitude de achegas que posibiliten a realización de melloras no ámbito deste contrato. Sobre todo aquelas que posibiliten actuacións referentes ás obrigas derivadas da transición enerxética e a mellora da sustentabilidade ambiental neste sector.

### **III.- REQUISITOS PARA A PRESENTACIÓN DOS PROXECTOS:**

Á vista da proposta das actuacións a realizar:

1. Consolidación da recollida separada da materia orgánica
2. Ampliación do proxecto de separación e reciclaxe en orixe da materia orgánica mediante a compostaxe doméstica “in situ”
3. Consolidación da recollida separada de aceite de cociña usado
4. Consolidación da recollida separada de residuo téxtil

o Concello de Vigo cumpre os requisitos para a presentación dos proxectos tanto na liña 1 sobre proxectos de implantación, ampliación ou mellora de recollida separada de biorresiduos destinados a instalacións específicas de tratamento biolóxico (compostaxe e/ou dixestión anaerobia), como na liña 2 sobre proxectos de separación e reciclaxe en orixe de biorresiduos mediante a súa compostaxe doméstica ou comunitaria (compostaxe *in situ*), como na liña 3 sobre proxectos de implantación ou mellora da recollida separada de aceite de cociña usado xerado no ámbito doméstico, do comercio e servizos para destinalo a valorización, como na liña 4 sobre proxectos de implantación ou mellora da recollida separada da fracción de residuos téxtiles dos residuos municipais para destinalos a preparación para a reutilización ou reciclado; polo cal procede a presentación destas propostas de acordo coas seguintes obrigas:



## CONCELLO DE VIGO

Expte. 1828/1102

### III.1.- Solicitudes e prazos (segundo artigo 7 da convocatoria):

O prazo de presentación de solicitudes será de un mes (1 mes) e iniciarase en 7 días hábiles contados a partir do día seguinte ao da publicación da resolución no Diario Oficial de Galicia. As solicitudes poderanse presentar desde as 12.00 horas do referido día. **O día de publicación foi o 30 de decembro do 2024, polo que o prazo de inicio da presentación é o día 10 de xaneiro de 2025, e a data de conclusión o día 9 de febreiro do 2025.**

As solicitudes presentaranse obrigatoriamente por medios electrónicos a través do formulario normalizado dispoñible na sede electrónica da Xunta de Galicia, <http://sede.xunta.gal> (código de procedemento MT975T). Este formulario xúntase como anexo I a estas bases.

Para a presentación das solicitudes poderá empregarse calquera dos mecanismos de identificación e sinatura admitidos pola sede electrónica da Xunta de Galicia, incluído o sistema de usuario e clave Chave365 (<https://sede.xunta.gal/chave365>).

As entidades locais que cumpran os requisitos para ser entidade beneficiaria de acordo co establecido na orde poderán concorrer á convocatoria ao abeiro das catro liñas subvencionables recollidas nas bases reguladoras, e **deberán presentar unha solicitude por cada liña**, tendo en conta as contías máximas de axuda establecidas no artigo 6 das bases reguladoras.

As solicitudes serán subscritas directamente polas persoas que desempeñen a súa representación. A presentación da solicitude implica o coñecemento e a aceptación destas bases reguladoras.

### III.2.- documentación complementaria (segundo artigo 8 da convocatoria):

As entidades interesadas deberán presentar a documentación xeral e técnica que se indica a seguir:

- a) Certificación do acordo adoptado polo órgano competente en que conste a decisión da entidade ou entidades locais de solicitar a subvención ao abeiro destas bases reguladoras (anexo II)
- b) Certificación de que a entidade solicitante remitiu ao Consello de Contas de Galicia as contas do último exercicio orzamentario a que legalmente está obrigada. Nesta certificación deberá quedar acreditado que a remisión das contas se efectuou antes do vencemento do prazo de presentación de solicitudes (anexo II).
- c) Declaración, por parte da entidade solicitante, do compromiso en relación coa execución de actuacións do Plan de recuperación, transformación e resiliencia (PRTR) no senso do artigo 8, apartado 2.e), da Orden HFP/1030/2021, do 29 de setembro, do Ministerio de Facenda e Función Pública, pola que se configura o sistema de xestión do Plan de Recuperación, Transformación y Resiliencia (anexo III).

- d) Acreditación na que se faga constar que se dispón de crédito suficiente no orzamento da entidade local para o pagamento da parte proposta para o cofinanciamento pola súa banda.
- e) caso de solicitudes presentadas por agrupacións de entidades locais
- f) No caso de solicitudes relativas á liña 1, deberán presentar:
- 1º. Anexo I.A debidamente cuberto.
  - 2º. Identificación da instalación de destino dos biorresiduos. A instalación ou centro de tratamento prevista para tratar os biorresiduos recollidos de forma separada, deberá de tratarse dunha instalación ou centro debidamente autorizada/o para o tratamento da fracción orgánica procedente da recollida municipal, non permitíndose o tratamento conxunto con outro tipo de residuos de orixe industrial.
- g) No caso de solicitudes relativas á liña 2, deberán presentar:
- 1º. Anexo I.B debidamente cuberto.
- h) No caso de solicitudes relativas á liña 3, deberán presentar:
- 1º. Anexo I.C debidamente cuberto.
  - 2º. Identificación da instalación de destino dos aceites. Instalación ou centro de tratamento previsto para tratar os residuos procedentes de aceites de cociña, tendo en conta que deberá tratarse dunha instalación ou centro debidamente autorizada/o para a valorización destes residuos municipais e con capacidade suficiente. En caso de que o destino dos residuos recollidos sexa un xestor intermedio deberá sinalar o destino final dos residuos.
- i) No caso de solicitudes relativas á liña 4, deberán presentar:
- 1º Anexo I.D debidamente cuberto.
  - 2º. Identificación da instalación de destino dos residuos téxtiles. Instalación ou centro de tratamento prevista para tratar os residuos téxtiles recollidos de forma separada, tendo en conta que deberá de tratarse dunha instalación ou centro debidamente autorizada/o para a preparación para a reutilización ou reciclado e con capacidade suficiente.
- j) Documentación acreditativa da representación. A representación poderá acreditar por calquera medio válido en dereito que deixe constancia fidedigna da súa existencia e en todo caso segundo o recollido no artigo 5 da Lei 39/2015, do 1 de outubro, do procedemento administrativo común das administracións públicas e no artigo 32 do Real decreto 203/2021, do 30 de marzo, polo que aproba o Regulamento de actuación e funcionamento do sector público por medios electrónicos.

A documentación complementaria deberá presentarse electronicamente. Se algunha das





## CONCELLO DE VIGO

Expte. 1828/1102

persoas interesadas presenta a documentación complementaria presencialmente, será requirida para que a emende a través da súa presentación electrónica. Para estes efectos, considerase como data de presentación aquela en que fose realizada a emenda.

As persoas interesadas responsabilizaranse da veracidade dos documentos que presenten. Excepcionalmente, cando a relevancia do documento no procedemento o exixa ou existan dúbidas derivadas da calidade da copia, a Administración poderá solicitar de maneira motivada o cotexo das copias achegadas pola persoa interesada, para o que poderá requirir a exhibición do documento ou da información orixinal.

Sempre que se realice a presentación de documentos separadamente da solicitude deberanse indicar o código e o órgano responsable do procedemento, o número de rexistro de entrada da solicitude e o número de expediente, se se dispón del.

No caso de que algún dos documentos que se vaia presentar de forma electrónica supere os tamaños máximos establecidos ou teña un formato non admitido pola sede electrónica da Xunta de Galicia, permitirase a súa presentación de forma presencial dentro dos prazos previstos e na forma indicada no parágrafo anterior. A información actualizada sobre o tamaño máximo e os formatos admitidos pode consultarse na sede electrónica da Xunta de Galicia.

Así mesmo, os proxectos que opten ás subvencións que se rexen polas presentes bases reguladoras deberán acompañarse da documentación acreditativa que xustifique o cumprimento dos requisitos establecidos no artigo 4.

De conformidade co artigo 28.3 da Lei 39/2015, do 1 de outubro, do procedemento administrativo común, non será necesario achegar os documentos que xa foran presentados anteriormente pola persoa interesada ante calquera Administración. Neste caso, a persoa interesada deberá indicar en que momento e ante que órgano administrativo presentou os ditos documentos, que serán recollidos electronicamente a través das redes corporativas ou mediante consulta ás plataformas de intermediario de datos ou outros sistemas electrónicos habilitados ao efecto, agás que conste no procedemento a oposición expresa da persoa interesada.

De forma excepcional, se non se puideran obter os citados documentos, poderá solicitarse novamente á persoa interesada que os achegue.

### **III.3.- período subvencionable (segundo artigo 20 da convocatoria):**

O período subvencionable será, con carácter xeral, o comprendido entre o 1 de marzo de 2020 e o 30 de novembro de 2025, ambos incluídos, tendo en conta as datas límite para a súa xustificación segundo o sinalado neste mesmo artigo.

Os gastos subvencionables deberán estar realizados e efectivamente pagados con data límite a 30 de novembro de 2025.

### **III.4.- prazo de execución (segundo artigo 21 da convocatoria):**

A data límite para executar o proxecto e presentar a documentación xustificativa dos investimentos será o 30 de novembro de 2025.

## **IV.- PROPOSTA:**

Os seguintes proxectos son os que se propoñen para a participación do Concello de Vigo na

convocatoria correspondente á ORDE do 17 de decembro de 2024 pola que se establecen as bases reguladoras para a concesión de axudas a entidades locais de Galicia para o financiamento de actuacións en materia de residuos de competencia municipal para a implantación de recollidas separadas de biorresiduos, aceites de cociña usados e téxtiles, cofinanciadas polo fondo europeo relativo ao Mecanismo de recuperación e resiliencia da UE no marco do Plan de recuperación, transformación e resiliencia, financiado pola Unión Europea-NextGenerationEU, e se procede á súa convocatoria en réxime de concorrencia non competitiva por anticipado de gasto para o ano 2025 (código de procedemento MT975T), en relación as actuacións recollidas nas Liñas 1, 2, 3 e 4:

Liña 1: proxectos de implantación, ampliación ou mellora de recollida separada de biorresiduos destinados a instalacións específicas de tratamento biolóxico (compostaxe e/ou dixestión anaerobia).

Liña 2: proxectos de separación e reciclaxe en orixe de biorresiduos mediante a súa compostaxe doméstica ou comunitaria (compostaxe *in situ*).

Liña 3: proxectos de implantación ou mellora da recollida separada de aceite de cociña usado xerado no ámbito doméstico, do comercio e servizos para destinalo a valorización.

Liña 4: proxectos de implantación ou mellora da recollida separada da fracción de residuos téxtiles dos residuos municipais para destinalos a preparación para a reutilización ou reciclado.

### **Proxecto a presentar na Liña 1:**

#### **Proxecto de consolidación da recollida separada da materia orgánica**

a solicitude de axuda presentada polo Concello de Vigo na Liña 1 terá o seguinte detalle económico:

| CONCEPTOS SUBVEN-<br>CIONABLES  | NÚMERO DE<br>UNIDADES | CUSTO UNITARIO<br>SEN IVE (€) | TOTAL POR<br>CONCEPTO SEN<br>IVE (€) | % COFINANCIAMEN-<br>TO | SUBVENCIÓN SOLI-<br>CITADA POR CON-<br>CEPTO SEN IVE (€) |
|---|-----------------------|-------------------------------|--------------------------------------|------------------------|--|
| Caldeiros domésticos de<br>biorresiduos                                     | 12.000                | 4,00 €                        | 48.000,00 €                          | 10,00%                 | 43.200,00 €  |
| Bolsas compostables de<br>uso doméstico                                     | 24.000                | 3,10 €                        | 74.400,00 €                          | 10,00%                 | 66.960,00 €  |
| Caldeiros para biorresi-<br>duos de grandes xerado-<br>res                  | 1.020                 | 55,00 €                       | 56.100,00 €                          | 10,00%                 | 50.490,00 €  |
| Bolsas e fundas compos-<br>tables para biorresiduos<br>de grandes xeradores | 1.020                 | 6,00 €                        | 6.120,00 €                           | 10,00%                 | 5.508,00 €   |
| camións eléctricos ou bio-<br>gás   | 3                     | 215.307,73 €                  | 645.923,20 €                         | 10,00%                 | 581.330,88 €   |



**CONCELLO DE VIGO**

Expte. 1828/1102

|  |       |             |             |        |             |
|--|-------|-------------|-------------|--------|-------------|
| Campaña de información, difusión e sensibilización á poboación e seguimento do proxecto          | 1     | 97.040,00 € | 97.040,00 € | 10,00% | 87.336,00 € |
| Campaña de información, difusión e sensibilización á grandes produtores e seguimento do proxecto | 1.020 | 12,00 €     | 12.240,00 € | 10,00% | 11.016,00 € |

| RESUMO ACTUACIÓNS E IMPORTES |                               |                        |                     |              |
|------------------------------|-------------------------------|------------------------|---------------------|--------------|
| LIÑA 1                       | TONELADAS BIORRESIDUOS TN/ANO | TOTAL PROXECTO SEN IVE | COFINANCIAMENTO (%) |              |
|                              | 5.040,00                      | 939.823,20 €           | 10 %                | 845.840,88 € |
|                              |                               |                        |                     | 93.982,32 €  |

**Proxecto a presentar na Liña 2:**

**Proxecto de ampliación do proxecto de separación e reciclaxe en orixe da materia orgánica mediante a compostaxe doméstica “in situ”**

a solicitude de axuda presentada polo Concello de Vigo na Liña 2 terá o seguinte detalle económico:

|   | UNIDADES | CUSTO UNITARIO SEN IVE | TOTAL POR CONCEPTO SEN IVE | % COFINANCIAMENTO | SUBVENCIÓN SOLICITADA SEN IVE |
|---|----------|------------------------|----------------------------|-------------------|-------------------------------|
| <b>LIÑA 2</b>                                     |          |                        |                            |                   |                               |
| Caldeiros domésticos de biorresiduos              | 2,500    | €4.00                  | €10,000.00                 | 10 %              | €9,000.00                     |
| Composteiros domésticos                           | 2,500    | €78.00                 | €195,000.00                | 10 %              | €175,500.00                   |
| Construción de áreas de composteiros comunitarios | 0        | €0.00                  | €0.00                      |                   | €0.00                         |
| Composteiros comunitarios                         | 10       | €1,971.00              | €19,710.00                 | 10 %              | €17,739.00                    |

|   |       |             |             |      |             |
|---|-------|-------------|-------------|------|-------------|
| Biotrituradoras   | 0     | €0.00       | €0.00       |      | €0.00       |
| Aireadores, termómetro e peneiras para a compostaxe coméstica | 2,500 | €30.00      | €75,000.00  | 10 % | €67,500.00  |
| Actuacións de formación, difusión e seguimento do proxecto    | 1     | €200,000.00 | €200,000.00 | 10 % | €180,000.00 |
| Carteis explicativos nas áreas de compostaxe comunitaria      | 0     | €0.00       | €0.00       |      | €0.00       |

| RESUMO ACTUACIÓN E IMPORTES |                                  |                           |                        |              |
|-----------------------------|----------------------------------|---------------------------|------------------------|--------------|
| LIÑA 2                      | TONELADAS BIORRESIDUOS<br>TN/ANO | TOTAL PROXECTO<br>SEN IVE | COFINANCIAMENTO<br>(%) |              |
|                             | 1.050,00                         | 499.710,00€               | 10 %                   | 449.739,00 € |
|                             |                                  |                           |                        | 49.971,00 €  |

**Proxecto a presentar na Liña 3:**

**Proxecto de consolidación da recollida separada de aceite de cociña usado**

a solicitude de axuda presentada polo Concello de Vigo na Liña 3 terá o seguinte detalle económico:

|  | UNIDADES | CUSTO UNITARIO<br>SEN IVE | TOTAL POR<br>CONCEPTO<br>SEN IVE | %<br>COFINANCIAMENTO | SUBVENCIÓN<br>SOLICITADA<br>SEN IVE |
|--|----------|---------------------------|----------------------------------|----------------------|-------------------------------------|
| <b>LIÑA 3</b>  |          |                           |                                  |                      |                                     |
| Embudes  | 3,000    | €0.90                     | €2,700.00                        | 10 %                 | €2,430.00                           |
| Bidóns e/ou contedores   | 350      | €20.30                    | €7,105.00                        | 10 %                 | €6,394.50                           |
| Actuacións de difusión, comunicación, sensibilización e seguimento | 1        | €39,472.00                | €39,472.00                       | 10 %                 | €35,524.80                          |



## CONCELLO DE VIGO

Expte. 1828/1102

| RESUMO DE ACTUACIÓNS E IMPORTES |  |                        |                 |            |
|---------------------------------|--|------------------------|-----------------|------------|
| LIÑA 3                          | CANTIDADE ESTIMADA DE RESIDUOS RECOLLIDOS (Tn/ano) | TOTAL PROXECTO SEN IVE | COFINANCIAMENTO |            |
|                                 | 31.00  | €49,277.00             | 10 %            | €44,349.30 |
|                                 |  |                        | €4,927.70       |            |

### Proxecto a presentar na Liña 4:

#### Proxecto de consolidación da recollida separada de residuo téxtil

a solicitude de axuda presentada polo Concello de Vigo na Liña 4 terá o seguinte detalle económico:

|  | UNIDADES | CUSTO UNITARIO SEN IVE | TOTAL POR CONCEPTO SEN IVE | % COFINANCIAMENTO | SUBVENCIÓN SOLICITADA SEN IVE |
|--|----------|------------------------|----------------------------|-------------------|-------------------------------|
| <b>LIÑA 4</b>  |          |                        |                            |                   |                               |
| Contenedores   | 0        | €0.00                  | €0.00                      |                   | €0.00                         |
| Sacas reutilizables  | 0        | €0.00                  | €0.00                      |                   | €0.00                         |
| Actuacións de difusión, comunicación, sensibilización e seguimento | 1        | €49,960.00             | €49,960.00                 | 10%               | €44,964.00                    |

| RESUMO DE ACTUACIÓNS E IMPORTES |  |                        |                 |            |
|---------------------------------|--|------------------------|-----------------|------------|
| LIÑA 4                          | CANTIDADE ESTIMADA DE RESIDUOS RECOLLIDOS (Tn/ano) | TOTAL PROXECTO SEN IVE | COFINANCIAMENTO |            |
|                                 | 468.00   | €49,960.00             | 10 %            | €44,964.00 |
|                                 |  |                        | €4,996.00       |            |

### Resumen dos proxectos:

Importe da axuda a solicitar: 90 % da actuación sen IVE, importe do cofinanciamento por parte do Concello de Vigo: 10% da actuación sen IVE, do que resulta:

|              | ANO 2025               |                       |                        |
|--------------|------------------------|-----------------------|------------------------|
|              | CUSTO PROXECTO SEN IVE | COFINANCIAMENTO (10%) | AXUDA SOLICITADA (90%) |
| LIÑA 1       | 939.823,20 €           | 93.982,32 €           | 845.840,88 €           |
| LIÑA 2       | 499.710,00 €           | 49.971,00 €           | 449.739,00 €           |
| LIÑA 3       | 49.277,00 €            | 4.927,70 €            | 44.349,30 €            |
| LIÑA 4       | 49.960,00 €            | 4.996,00 €            | 44.964,00 €            |
| <b>TOTAL</b> | <b>1.538.770,20 €</b>  | <b>153.877,02 €</b>   | <b>1.384.893,18 €</b>  |

O IVE non se cuantifica neste momento dado que se descoñece o procedemento de adxudicación das accións propostas e polo tanto o tipo impositivo que lle corresponderá (normal ou reducido). O importe que resulte da aplicación do IVE é tamén un custe que debe asumir o Concello de Vigo ao non ser subvencionable.

#### **Crédito dispoñible para afrontar o cofinanciamento dos proxectos :**

En relación á obriga de acreditar que a entidade solicitante dispón de crédito suficiente no orzamento da entidade local para o pagamento da parte proposta para o cofinanciamento pola súa parte, débese indicar que as actuacións propostas para o ano 2025 se atopan incluídas dentro do expediente de contratación 7645/252, adxudicado pola Xunta de Goberno Local de data 26 de xuño de 2022, para a CONTRATACIÓN DE SERVICIOS PARA A XESTIÓN SUSTENTABLE E INTEGRADA DOS RESIDUOS MUNICIPAIS DE VIGO E A SÚA VALORIZACIÓN DENTRO DO MARCO EUROPEO DA ESTRATEXIA DA ECONOMÍA CIRCULAR, para o que existe no ano 2025 a pertinente disposición de crédito AD 12025000003590, por valor de 42.783.133,00 € na aplicación orzamentaria 1622/2279901 "XESTIÓN-VALORACIÓN INTEGRAL DE RESÍDUOS"

Dado que como quedou dito, neste contrato están incluídas todas as accións contempladas para o ano 2025, é polo que non é necesario dotar crédito adicional para asumir o compromiso de gasto do 10% (**153.877,02 €**) non achegado pola axuda, máis o ive que corresponda.

Por todo o exposto e unha vez se incorpore ao expediente o correspondente informe xurídico e o informe de fiscalización, **PROPONSE á Xunta de Goberno Local** a aprobación do seguinte acordo:

**Primeiro:** Aprobar os proxectos para os que se solicita a subvención. Os proxectos desenvolveranse de acordo co seguinte alcance económico:



## CONCELLO DE VIGO

Expte. 1828/1102

### Proxecto a presentar na Liña 1:

#### Proxecto de consolidación da recollida separada da materia orgánica

| CONCEPTOS SUBVEN-<br>CIONABLES  | NÚMERO DE<br>UNIDADES | CUSTO UNITARIO<br>SEN IVE (€) | TOTAL POR<br>CONCEPTO SEN<br>IVE (€) | % COFINANCIAMEN-<br>TO | SUBVENCIÓN SOLI-<br>CITADA POR CON-<br>CEPTO SEN IVE (€) |
|---|-----------------------|-------------------------------|--------------------------------------|------------------------|--|
| Caldeiros domésticos de<br>biorresiduos   | 12.000                | 4,00 €                        | 48.000,00 €                          | 10,00%                 | 43.200,00 €  |
| Bolsas compostables de<br>uso doméstico   | 24.000                | 3,10 €                        | 74.400,00 €                          | 10,00%                 | 66.960,00 €  |
| Caldeiros para biorresi-<br>duos de grandes xerado-<br>res  | 1.020                 | 55,00 €                       | 56.100,00 €                          | 10,00%                 | 50.490,00 €  |
| Bolsas e fundas compos-<br>tables para biorresiduos<br>de grandes xeradores                               | 1.020                 | 6,00 €                        | 6.120,00 €                           | 10,00%                 | 5.508,00 €   |
| camións eléctricos ou bio-<br>gás   | 3                     | 215.307,73 €                  | 645.923,20 €                         | 10,00%                 | 581.330,88 €   |
| Campaña de información,<br>difusión e sensibilización<br>á poboación e seguimen-<br>to do proxecto        | 1                     | 97.040,00 €                   | 97.040,00 €                          | 10,00%                 | 87.336,00 €  |
| Campaña de información,<br>difusión e sensibilización<br>á grandes produtores e<br>seguimento do proxecto | 1.020                 | 12,00 €                       | 12.240,00 €                          | 10,00%                 | 11.016,00 €  |

| RESUMO ACTUACIÓNS E IMPORTES |                     |              |                           |                        |
|------------------------------|---------------------|--------------|---------------------------|------------------------|
| LIÑA 1                       | TONELADAS<br>TN/ANO | BIORRESIDUOS | TOTAL PROXECTO<br>SEN IVE | COFINANCIAMENTO<br>(%) |
|                              | 5.040,00            |              | 939.823,20 €              | 10 %                   |
|                              |                     |              |                           | 93.982,32 €            |

### Proxecto a presentar na Liña 2:

#### Proxecto de ampliación do proxecto de separación e reciclaxe en orixe da materia orgánica mediante a compostaxe doméstica "in situ"

|   | UNIDADES | CUSTO UNITARIO SEN IVE | TOTAL POR CONCEPTO SEN IVE | % COFINANCIAMENTO | SUBVENCIÓN SOLICITADA SEN IVE |
|---|----------|------------------------|----------------------------|-------------------|-------------------------------|
| <b>LIÑA 2</b>   |          |                        |                            |                   |                               |
| Caldeiros domésticos de biorresiduos                          | 2,500    | €4.00                  | €10,000.00                 | 10 %              | €9,000.00                     |
| Composteiros domésticos                                       | 2,500    | €78.00                 | €195,000.00                | 10 %              | €175,500.00                   |
| Construción de áreas de composteiros comunitarios             | 0        | €0.00                  | €0.00                      |                   | €0.00                         |
| Composteiros comunitarios                                     | 10       | €1,971.00              | €19,710.00                 | 10 %              | €17,739.00                    |
| Biotrituradoras   | 0        | €0.00                  | €0.00                      |                   | €0.00                         |
| Aireadores, termómetro e peneiras para a compostaxe coméstica | 2,500    | €30.00                 | €75,000.00                 | 10 %              | €67,500.00                    |
| Actuacións de formación, difusión e seguimento do proxecto    | 1        | €200,000.00            | €200,000.00                | 10 %              | €180,000.00                   |
| Carteis explicativos nas áreas de compostaxe comunitaria      | 0        | €0.00                  | €0.00                      |                   | €0.00                         |

| <b>RESUMO ACTUACIÓNS E IMPORTES</b> |                               |                        |                     |              |
|-------------------------------------|-------------------------------|------------------------|---------------------|--------------|
| LIÑA 2                              | TONELADAS BIORRESIDUOS TN/ANO | TOTAL PROXECTO SEN IVE | COFINANCIAMENTO (%) |              |
|                                     | 1.050,00                      | 499.710,00€            | 10 %                | 449.739,00 € |
|                                     |                               |                        | 49.971,00 €         |              |

**Proxecto a presentar na Liña 3:**

**Proxecto de consolidación da recollida separada de aceite de cociña usado**





**CONCELLO DE VIGO**

Expte. 1828/1102

|  | UNIDADES | CUSTO UNITARIO SEN IVE | TOTAL POR CONCEPTO SEN IVE | % COFINANCIAMENTO | SUBVENCIÓN SOLICITADA SEN IVE |
|--|----------|------------------------|----------------------------|-------------------|-------------------------------|
| <b>LIÑA 3</b>  |          |                        |                            |                   |                               |
| Embudes  | 3,000    | €0.90                  | €2,700.00                  | 10 %              | €2,430.00                     |
| Bidóns e/ou contedores   | 350      | €20.30                 | €7,105.00                  | 10 %              | €6,394.50                     |
| Actuacións de difusión, comunicación, sensibilización e seguimento | 1        | €39,472.00             | €39,472.00                 | 10 %              | €35,524.80                    |

| <b>RESUMO DE ACTUACIÓN E IMPORTES</b> |   |  |                   |            |
|---------------------------------------|---|--|-------------------|------------|
| LIÑA 3                                | CANTIDADE ESTIMADA DE RESIDUOS (Tn/ano) | ESTIMADA DE RECOLLIDA TOTAL PROXECTO SEN IVE | % COFINANCIAMENTO | IMPORTE    |
|                                       | 31.00                                   | €49,277.00                                   | 10 %              | €44,349.30 |
|                                       |   |  |                   | €4,927.70  |

**Proxecto a presentar na Liña 4:**

**Proxecto de consolidación da recollida separada de residuo téxtil**

|                     | UNIDADES | CUSTO UNITARIO SEN IVE | TOTAL POR CONCEPTO SEN IVE | % COFINANCIAMENTO | SUBVENCIÓN SOLICITADA SEN IVE |
|---------------------|----------|------------------------|----------------------------|-------------------|-------------------------------|
| <b>LIÑA 4</b>       |          |                        |                            |                   |                               |
| Contenedores        | 0        | €0.00                  | €0.00                      |                   | €0.00                         |
| Sacas reutilizables | 0        | €0.00                  | €0.00                      |                   | €0.00                         |

|  |   |            |            |     |            |
|--|---|------------|------------|-----|------------|
| Actuacións de difusión, comunicación, sensibilización e seguimento | 1 | €49,960.00 | €49,960.00 | 10% | €44,964.00 |
|--|---|------------|------------|-----|------------|

| RESUMO DE ACTUACIÓN E IMPORTES |  |                        |                 |            |
|--------------------------------|--|------------------------|-----------------|------------|
| LIÑA 4                         | CANTIDADE ESTIMADA DE RESIDUOS RECOLLIDOS (Tn/ano) | TOTAL PROXECTO SEN IVE | COFINANCIAMENTO |            |
|                                | 468.00   | €49,960.00             | 10 %            | €44,964.00 |
|                                |  |                        | €4,996.00       |            |

Todos os proxectos conxuntamente teñen o seguinte detalle económico:

|              | ANO 2025               |                       |                        |
|--------------|------------------------|-----------------------|------------------------|
|              | CUSTO PROXECTO SEN IVE | COFINANCIAMENTO (10%) | AXUDA SOLICITADA (90%) |
| LIÑA 1       | 939.823,20 €           | 93.982,32 €           | 845.840,88 €           |
| LIÑA 2       | 499.710,00 €           | 49.971,00 €           | 449.739,00 €           |
| LIÑA 3       | 49.277,00 €            | 4.927,70 €            | 44.349,30 €            |
| LIÑA 4       | 49.960,00 €            | 4.996,00 €            | 44.964,00 €            |
| <b>TOTAL</b> | <b>1.538.770,20 €</b>  | <b>153.877,02 €</b>   | <b>1.384.893,18 €</b>  |

**Segundo:** Aprobar a participación do Concello de Vigo na convocatoria regulada pola "ORDE do 17 de decembro de 2024 pola que se establecen as bases reguladoras para a concesión de axudas a entidades locais de Galicia para o financiamento de actuacións en materia de residuos de competencia municipal para a implantación de recollidas separadas de biorresiduos, aceites de cociña usados e téxtiles, cofinanciadas polo fondo europeo relativo ao Mecanismo de recuperación e resiliencia da UE no marco do Plan de recuperación, transformación e resiliencia, financiado pola Unión Europea-NextGenerationEU, e se procede á súa convocatoria en réxime de concorrencia non competitiva por anticipado de gasto para o ano 2025 (código de procedemento MT975T)", en relación ás actuacións recollidas nas Liñas 1, 2, 3 e 4, cos proxectos denominados respectivamente:

1. Consolidación da recollida separada da materia orgánica
2. Ampliación do proxecto de separación e reciclaxe en orixe da materia orgánica mediante a compostaxe doméstica "in situ"
3. Consolidación da recollida separada de aceite de cociña usado



## CONCELLO DE VIGO

Expte. 1828/1102

### 4. Consolidación da recollida separada de residuo téxtil

e aceptando de forma expresa o procedemento regulado nesta orde.

**Terceiro:** Aprobar o compromiso de que o Concello de Vigo a través do “Servizo de Limpeza e Xestión de Residuos” disporá de todos os medios humanos, técnicos e orzamentarios necesarios para executar os proxectos aprobados e garantir a súa operatividade dentro do prazo establecido para a súa xustificación no ano 2025.

**Cuarto:** Delegar no Segundo Tenente de Alcalde e Concelleiro da Área de Goberno de Fomento, Servizos e Deportes, D. Fco. Javier Pardo Espiñeira, a competencia para a formalización da solicitude de subvención na convocatoria regulada pola ORDE do 17 de decembro de 2024 pola que se establecen as bases reguladoras para a concesión de axudas a entidades locais de Galicia para o financiamento de actuacións en materia de residuos de competencia municipal para a implantación de recollidas separadas de biorresiduos, aceites de cociña usados e téxtiles, cofinanciadas polo fondo europeo relativo ao Mecanismo de recuperación e resiliencia da UE no marco do Plan de recuperación, transformación e resiliencia, financiado pola Unión Europea-NextGenerationEU, e se procede á súa convocatoria en réxime de concorrencia non competitiva por anticipado de gasto para o ano 2025 (código de procedemento MT975T), en relación as actuacións recollidas nas Liñas 1, 2, 3 e 4, todo elo de acordo aos proxectos indicados neste acordo.

Dita delegación alcanza a todos os efectos, a conformación final do contido da documentación obrigatoria en relación á memoria técnica e resúmen executivo sobre as actuacións incluídas nos proxectos aprobados neste acordo, así como a execución de todos os trámites administrativos necesarios que requira a presentación da mesma na sede electrónica da Xunta de Galicia.

### **ACORDO**

A Xunta de Goberno local aproba a proposta contida no precedente informe.

**20(57).- SOLICITUDE DE AXUDAS NO MARCO DA ORDE DO 17 DE DECEMBRO DE 2024 POLA QUE SE ESTABLECEN AS BASES REGULADORAS PARA A CONCESIÓN DE AXUDAS A ENTIDADES LOCAIS DE GALICIA PARA O FINANCIAMENTO DE ACTUACIÓNS EN MATERIA DE RESIDUOS DE COMPETENCIA MUNICIPAL, PRTE-NEXTGENERATIONEU (CÓDIGO DE PROCEDIMENTO MT975U). EXPTE. 8884/252.**

A Xunta de Goberno Local, co quorum regulamentario, acorda declara-la urxencia do asunto de referencia por estar fóra da orde do día, de conformidade coa xustificación que consta no expediente aportada polo servizo correspondente.

Visto o informe de fiscalización do 23/01/2025, sométese a aprobación o informe-proposta de data 22/01/2025, asinado polo xefe de Limpeza e conformado polo xefe do Servizo Xurídico de Servizos Xerais e polo concelleiro da Área de Goberno, que di o seguinte:

## I.- ANTECEDENTES:

I.1.- O Concello de Vigo ten adxudicado por acordo da Xunta de Goberno Local de 26/05/2022, o contrato DOS SERVIZOS PARA A XESTIÓN SUSTENTABLE E INTEGRADA DOS RESIDUOS MUNICIPAIS DE VIGO E A SÚA VALORIZACIÓN DENTRO DO MARCO EUROPEO DA ESTRATEXIA DA ECONOMÍA CIRCULAR (Exp: 7645/252).

A prestación iniciouse o 01/07/2022 e ten un prazo de execución de 9 anos e 6 meses, rematando o 31/12/2031.

O obxecto do contrato é a xestión sustentable e integrada dos residuos municipais do Concello de Vigo de xeito que se facilite a súa valorización. Inclúe a xestión de todos os residuos, tanto os contenerizados como os non contenerizados. Inclúe tamén especificamente a prestación do servizo de xestión de residuos mediante a recollida diferenciada en puntos limpos fixos, móbiles e de proximidade.

I.2.- Con data 14 de xaneiro de 2024 o Concelleiro-delegado da Area de goberno de Fomento, Servizos e deportes, resolveu Iniciar o expediente para a aprobación da participación do Concello de Vigo na convocatoria correspondente á ORDE do 17 de decembro de 2024 pola que se establecen as bases reguladoras para a concesión de axudas a entidades locais de Galicia para o financiamento de actuacións en materia de residuos de competencia municipal, cofinanciadas polo fondo europeo relativo ao Mecanismo de recuperación e resiliencia da Unión Europea no marco do Plan de recuperación, transformación e resiliencia, financiado pola Unión Europea-NextGenerationEU, e se procede á súa convocatoria en réxime de concorrencia competitiva por anticipado de gasto para o ano 2025 (código de procedemento MT975U), en relación as actuación recollidas na Liña 3 sobre adquisición de puntos limpos móbiles.

Liña 3: puntos limpos móbiles: proxectos destinados a favorecer a prevención, a recollida separada e adecuada clasificación de fluxos especiais de residuos municipais a través da adquisición de puntos limpos móbiles para a mellora e ampliación dos servizos prestados pola rede galega de puntos limpos existentes para a reutilización ou reciclaxe na nosa comunidade autónoma.

Esta orde ten por obxecto regular a concesión, en réxime de concorrencia competitiva, de axudas ás entidades locais e agrupacións de entidades locais de Galicia para o financiamento de actuacións en materia de residuos de competencia municipal, en concreto, para a mellora dos puntos limpos fixos, a adquisición de puntos limpos de proximidade, a adquisición de puntos limpos móbiles así como o fomento da preparación para a reutilización e a autorreparación (PxR), ao tempo que se fai pública a súa convocatoria por anticipado de gasto para o ano 2025 (código de procedemento MT975U)..

### a.- Actuacións subvencionables e requisitos

O artigo 3 da orde indica actuacións que son subvencionables para cada liña de axuda e o artigo 4 os requisitos que deben cumprir os proxectos que se presenten para optar á



## CONCELLO DE VIGO

Expte. 1828/1102

convocatoria.

**Liña 3:** Puntos limpos móbiles: proxectos destinados a favorecer a prevención, a recollida separada e adecuada clasificación de fluxos especiais de residuos municipais a través da adquisición de puntos limpos móbiles para a mellora e ampliación dos servizos prestados pola rede galega de puntos limpos existentes para a reutilización ou reciclaxe na nosa comunidade autónoma.

Os conceptos subvencionables dentro de este tipo de proxectos son os que se recollen a continuación:

1º. Adquisición de puntos limpos móbiles, con diferentes compartimentos para a recollida de residuos, podendo ser os seguintes modelos:

- Contedor/caixa metálica de gran volume (este modelo poderá ser elixido só se a entidade local dispón de camión adaptado para a súa carga e traslado).
- Remolque e contedor metálico de gran volume (este modelo poderá ser elixido só se a entidade local dispón de camión adaptado para a súa carga e traslado).
- Camión con caixa e chasis.
- Furgoneta adaptada con diferentes contedores ou compartimentos.
- Outros modelos do mercado, sempre que se xustifique que cumpren os obxectivos deste servizo.

2º. Adquisición de equipamentos ou elementos complementarios para a función que prestan os puntos limpos móbiles (ganchos, guindastres, etc.).

3º. Adquisición de básculas para pesada dos residuos recollidos.

4º. Adquisición de ferramentas informáticas (incluído software) para o seguimento da rastrexabilidade dos residuos recolleitos.

5º. Adquisición de elementos de información no propio punto limpo móbil sobre as condicións de entrega adecuada dos residuos, tales como carteis, paneis ou sinalización (máximo 1.000 €).

6º. Formación para o persoal do punto limpo móbil en materia de preparación para a reutilización con obxecto de seleccionar adecuadamente aqueles residuos susceptibles de ser preparados para a reutilización.

En todas as liñas de axuda, os proxectos que se presenten para optar á convocatoria deberán observar os seguintes requisitos:

- a) Os proxectos presentados deberán incorporar elementos de compra pública verde ou ecolóxica. A prestación de servizos ou a compra de materiais, equipamentos ou medios de recollida e transporte deberán ter en conta criterios ecolóxicos acordes

cos obxectivos ambientais relacionados co cambio climático, a utilización dos recursos e a produción e o consumo sustentables (ecodeseño, emprego de materiais reciclados e/ou reciclables, e eficiencia enerxética, redución de emisións, redución da pegada de carbono, economía circular, entre outros) que contribúan a reducir o seu impacto ambiental.

b) Deberá xustificar que ten presentada a correspondente solicitude de autorización ou, no seu caso, modificación da autorización, como xestor de valorización residuos perigosos e/ou non perigosos ante o órgano competente da Comunidade Autónoma de Galicia se fose necesaria dita autorización, na fase de solicitude. A solicitude como xestor de valorización de residuos perigosos e/ou non perigosos, deberá incluír, nos casos en que así o exixa a Lei 21/2013, do 9 de decembro, de avaliación ambiental, o documento correspondente para iniciar o trámite.

c) Para os efectos da presente convocatoria, teñen a consideración de residuos especiais de competencia municipal aqueles residuos que carecen de sistemas ordinarios de recollida pero que son susceptibles de recuperación ou necesitan recollese separadamente debido as súas especiais características (aceites vexetais usados, téxtiles, voluminosos, etc).

d) Será obrigatorio que, na fase de xustificación final da axuda, a instalación conte coa autorización pertinente para levar a cabo a actividade.

g) Como requisitos específicos para a liña 3 indica que Para subvencionar a implantación de puntos limpos móbiles, a entidade local deberá acreditar o destino dos residuos recollidos, ben a través dun acordo cunha instalación de punto limpo fixo autorizada ou ben directamente a través de acordos con xestores de residuos autorizados, e que todos os vehículos adquiridos deberán ser eléctricos ou de biogás de orixe vexetal.

#### **b.- Beneficiarios:**

O artigo 2 da orde indica que poderán ser entidades beneficiarias as entidades locais municipais, supramunicipais e agrupacións de entidades locais de Galicia, de conformidade coas competencias que lle correspondan en materia de xestión de residuos, que cumpran os requisitos establecidos para cada unha das liñas subvencionables sinaladas na orde. (...) as entidades locais poderán formular solicitudes de subvención ben de forma individual ou ben de forma agrupada con outras entidades locais que reúnan estes mesmos requisitos.

Para poder ser entidade beneficiaria desta axuda, as entidades locais deberán ter presentadas as contas a que se refire o artigo 208 e seguintes do Real decreto legislativo 2/2004, do 5 de marzo, polo que se aproba o texto refundido da Lei reguladora das facendas locais, do exercicio orzamentario que corresponda, no Consello de Contas de Galicia.

A este respecto, consta no expediente o certificado do Tesoureiro municipal de data 15/01/2025 no que indica que a rendición da Conta Xeral correspondente ao ano 2023 foi formada, tramitada e enviada ao Órgano de Control Externo nos prazos legalmente



## CONCELLO DE VIGO

Expte. 1828/1102

previstos no artigo 212 e 223 do texto refundido da Lei Reguladora das Facendas Locais, aprobado polo Real Decreto Legislativo 2/2004, de 5 de marzo.

### c.- Gastos subvencionables

Con carácter xeral para todas as liñas de axuda, e de acordo co establecido no artigo 29 da Lei 9/2007, do 13 de xuño, de subvencións de Galicia, considéranse gastos subvencionables aqueles que, de forma indubidable, respondan á natureza da actividade subvencionable e cumbran o establecido no artigo 17 do Regulamento (UE) nº 2021/241 do Parlamento Europeo e do Consello, do 12 de febreiro de 2021, polo que se establece o Mecanismo de recuperación e resiliencia (en adiante, Mecanismo).

En particular, non serán gastos subvencionables os seguintes:

- a) Os gastos non xustificadas correctamente ou que non sexan obxecto de subvención, así como os gastos non imputables ao investimento.
- b) O imposto sobre o valor engadido.
- c) Os gastos financeiros derivados do investimento.
- d) Os investimentos realizados mediante contrato de arrendamento financeiro ou leasing.
- e) Os gastos de persoal.
- f) Os premios ou agasallos non relacionados coa actuación e/ou innecesarios.
- g) Os custos asociados aos servizos de recollida e ao tratamento dos residuos municipais.
- h) Respecto dos bens de equipamento de segunda man, estes serán subvencionables cando se cumbran os requisitos seguintes:
  - 1º. Que conste unha declaración do vendedor sobre a orixe dos bens e sobre que estes non foron obxecto de ningunha subvención nacional ou comunitaria.
  - 2º. O prezo non poderá ser superior ao valor de mercado e deberá ser inferior ao custo dos bens novos similares; estas cuestións acreditaranse mediante certificación de taxador independente.
- i) Os custos de alugamentos e pagamento de servizos a terceiros.
- j) No caso de que o proxecto, ou determinados conceptos deste, afecten fluxos de residuos cubertos pola responsabilidade ampliada do produtor, non será financiable a parte atribuíble á responsabilidade ampliada do produtor.
- k) A redacción das memorias de implantación nin as memorias xustificativas da axuda.
- l) Aqueles gastos que figuren no artigo 29 da Lei 9/2007, do 13 de xuño, de subvencións de Galicia, como non subvencionables.

No caso de ser preciso, as entidades solicitantes poderán subcontratar a totalidade das actuacións subvencionables, de conformidade co disposto no artigo 27 da Lei 9/2007. Deberase identificar ao contratista e subcontratista, segundo o disposto no artigo 8 da Orde

HFP/1030/2021, do 29 de setembro, pola que se configura o sistema de xestión do Plan de recuperación, transformación e resiliencia.

En ningún caso poderán subcontratarse actividades que, aumentado o custe da actividade obxecto da subvención, non aporte valor engadido ao contido da mesma.

En ningún caso poderá subcontratarse con aquelas persoas ou entidades nas que conorra algunha das prohibicións previstas no artigo 29.7 da Lei 38/2003, do 17 de novembro, xeral de subvencións, así como no artigo 27.7 da Lei 9/2007, do 13 de xuño, de subvencións de Galicia, e nos seus regulamentos de desenvolvemento.

As entidades subcontratadas deberán comprometerse a cumprir cos estándares máis exixentes en relación coas normas xurídicas, éticas e morais, adoptando as medidas necesarias para previr e detectar a fraude, a corrupción e os conflitos de intereses, así como a respectar os principios de economía circular e evitar impactos negativos significativos no ambiente («DNSH» polas súas siglas en inglés «do no significant harm») na execución das actuacións levadas a cabo no marco do dito plan, así como a non incorrer en dobre financiamento e que, de ser o caso, non lles conste risco de incompatibilidade co réxime de axudas de Estado.

Para estes efectos, o cumprimento nestes termos acreditarase mediante declaración da subcontrata correspondente, no momento da xustificación (artigo 22 da norma), segundo o modelo incluído como anexo VII na orde.

#### d.- Contía das axudas

O financiamento máximo outorgado para as actuacións reguladas na orde de axudas non excederá o 90 % do custo subvencionable. A porcentaxe restante será asumida pola entidade beneficiaria cos seguintes importes máximos de subvención:

- c) Liña 3: O importe máximo da subvención acadada por entidade non poderá superar os 90.000 €. Non obstante, esta cantidade poderá ampliarse, no caso de solicitudes presentadas conxuntamente por máis dunha entidade local, en 10.000 € máis por cada entidade participante a maiores da que figure na solicitude, ata un máximo de 120.000 €.

#### e.- Solicitudes e prazos

O prazo de presentación de solicitudes será dun (1) mes, a contar dende o día seguinte á publicación da convocatoria no DOG. Entenderase como último día do prazo o correspondente ao mesmo ordinal do día da publicación. Se o último día do prazo fose inhábil, entenderase prorrogado ao primeiro día hábil seguinte, e se no mes de vencemento non houberse día equivalente ao inicial do cómputo, entenderase que o prazo remata o último día do mes. **O día de publicación foi o 30 de decembro do 2024, polo que a data de conclusión é o día 30 de xaneiro do 2025.**

As solicitudes presentaranse obrigatoriamente por medios electrónicos a través do formulario normalizado dispoñible na sede electrónica da Xunta de Galicia, <http://sede.xunta.gal> (código de procedemento MT975U). Este formulario xúntase como anexo I ás bases.





## CONCELLO DE VIGO

Expte. 1828/1102

Para a presentación das solicitudes poderá empregarse calquera dos mecanismos de identificación e sinatura admitidos pola sede electrónica da Xunta de Galicia, incluído o sistema de usuario e clave Chave365 (<https://sede.xunta.gal/chave365>).

As entidades locais que cumpran os requisitos para ser entidade beneficiaria de acordo co establecido na orde poderán concorrer á convocatoria ao abeiro das catro liñas subvencionables recollidas nas bases reguladoras, e **deberán presentar unha solicitude por cada liña**, tendo en conta as contías máximas de axuda establecidas no artigo 6 das bases reguladoras.

As solicitudes serán subscritas directamente polas persoas que desempeñen a súa representación. A presentación da solicitude implica o coñecemento e a aceptación destas bases reguladoras.

### II.- PROPOSTAS DAS ACTUACIÓNS A INCLUÍR NA SOLICITUDE:

Á vista do exposto, e tendo en conta que dende o Servizo de Limpeza e xestión de residuos do Concello de Vigo nos atopamos desenrolando proxectos que se atopan identificados directamente coa liña estratéxica 3 que define a convocatoria, propónse desenvolver unha proposta de acordo coas seguintes consideracións:

#### **Liña 3. Título do proxecto: *AMPLIACIÓN DA RECOLLIDA SEPARADA DE RESIDUOS MEDIANTE PUNTOS LIMPOS MÓBILES.***

##### **1º. Tipoloxía e nome do proxecto.**

Con este proxecto se pretende adquirir varias caixas metálicas con gancho para empregar como puntos limpos móbiles non motorizados, de dous tamaños distintos, para poder movelos pola cidade e recoller residuos como o tonner de impresora; pequenos electrodomésticos; xoguetes e outros plásticos duros que no sexan envases; lámpadas e fluorescentes; materiais electrónicos, de informática e telefonía; aerosois e envases de pintura; pilas e baterías; aceite de cocíña; roupa e calzado; CDs e DVDs; pequena chatarra; cargadores e auriculares; material de escritura; etc.

nome do proxecto: *AMPLIACIÓN DA RECOLLIDA SEPARADA DE RESIDUOS MEDIANTE PUNTOS LIMPOS MÓBILES*

##### **2º. Breve descrición do proxecto presentado, en que se inclúan polo menos as capacidades que se van tratar ou aumentar e os residuos que se van tratar.**

O que se pretende é adquirir 5 caixas metálicas para empregar como puntos limpos non motorizados de 3 m<sup>3</sup> de volume e 12 unidades de 1,5 m<sup>3</sup>, co obxectivo de que se adapten a diferentes localizacións nas que poida haber mais espazo ou menos, dependendo incluso de si teñen que ser colocados para facer uso por unha cara ou polas dúas. Estes puntos limpos móbiles servirán para suplementar a recollida de residuos a domicilio que temos na

actualidade, aínda que xa contamos cun punto limpo e con puntos limpos móbiles motorizados, queremos agora adquirir esta nova tipoloxía de punto limpo mais sinxela de manexar e para o que xa contamos con vehículos grúa adecuados para move-los ás diferentes localizacións.

Os residuos que se van a recoller e as capacidades que se van a tratar son:

- LER 150105 \_ Toner de impresora: 360 kg
- LER 150111\* \_ Aerosóis: 600 Kg
- LER 150202\* \_ Trapos e absorventes contaminados: 900 kg
- LER 200140 \_ Pequena chatarra: 3.600 kg
- LER 200136 \_ Pequenos electrodomésticos: 9.000 kg
- LER 200139 \_ Xoguetes e outros plásticos duros que no sexan envases: 6.000 kg
- LER 200121\* \_ Fluorescentes; 300 kg
- LER 200136 \_ Lámpadas; 300 kg
- LER 200136 \_ Materiais electrónicos, de informática e telefonía: 4.500 kg
- LER 150110\* \_ Aerosois e envases de pintura : 4.500 kg
- LER 200133\* e 200134 \_ Pilas e baterías: 3.000 kg
- LER 200125 \_ Aceites de cociña usados: 1.500 kg
- LER 200139 \_ CDs e DVDs: 160 kg.
- LER 200136 \_ Cargadores e auriculares: 3.000 Kg.
- LER 200110 e 200111 \_ Calzado e téxtiles: 7.500 kg

Os residuos recollidos nos novos puntos limpos móbiles que se instalen co proxecto terán como destino á instalación do punto limpo fixo da cidade, para xestionarse conxuntamente co resto dos residuos destas mesmas características recollidos, tanto no propio punto limpo fixo como nos puntos limpos móbiles existentes actualmente.

O datos do xestor do punto limpo fixo son:

TOCA SALGADO, S.L. (TOYSAL) C.I.F.: B36625085

Actividade de xestión: Punto Limpo e Actividade: xestor e almacenamento

NIMA 3600000008

Inscripción para residuos non perigosos: SC-I-NP-XA-00146

Inscripción para residuos perigosos: SC-RP-P-XA-00108

Achéganse como anexo os CONTRATOS DE TRATAMENTO que este xestor ten asinados coa empresa FCC MEDIOAMBIENTE como operador de traslado para os residuos de orixe no Concello de Vigo, para todos os códigos LER que se van a recoller nos novos puntos limpos móbiles incluídos no proxecto.



## CONCELLO DE VIGO

Expte. 1828/1102

### **3º. Identificación e datos de contacto do responsable técnico.**

Para este proxecto no Concello de Vigo designarase ao Enxeñeiro Xefe do servizo de limpeza e Xestión de Residuos D. Benjamín Collazo Rodríguez, como responsable técnico. Os seus datos de contactos son [benjamin.collazo@vigo.org](mailto:benjamin.collazo@vigo.org), e 986 81 02 23.

### **4º. Introducción e diagnose da situación actual na materia do proxecto dentro do ámbito local de actuación.**

No noso concello xa contamos cun servizo municipal de Punto Limpo, tanto fixo como móbil. Dispoñemos tamén de recollida de voluminosos e de RAEE's. Para o servizo de punto limpo móbil dispoñemos de dous vehículos adaptados que se sitúan de luns a sábado na quenda de mañan e na quenda de tarde, en doce localizacións diferentes na cidade. Este servizo achega á cidadanía o servizo de recollida diferenciada de residuos pero a demanda é maior que a capacidade dispoñible cos medios actuais. Outra dificultade do servizo actual é a de que os puntos nos que os camións se poden asentar obriga a ter un espazo amplo de aparcamento e manobra o que supón unha rixidez do servizo que pretendemos flexibilizar.

Desde o Concello pretendemos coa ampliación deste servizo achegar aínda mais os servizos do noso sistema de recollida diferenciada de residuos á poboación de todo o territorio, podendo desfacerse destes residuos por medio da recollida en proximidade e fomentaría a reciclaxe de residuos perigosos e non perigosos. As localizacións elixidas para a ampliación xa non dependerían da posibilidade de que un vehículo motorizado se poida estacionar.

### **5º. Obxectivos do proxecto e descrición detallada das súas actuacións (materiais necesarios, tipo e cantidade) poboación atendida e sectores ou axentes implicados. Será precisa neste punto a referencia ás melloras ou beneficios ambientais que se procuran co proxecto.**

O obxectivo principal é incrementar as posibilidades da cidadanía para a xestión diferenciada dos residuos. Con esta solución pretendemos incrementar a capacidade de recollida de ata 15 fraccións de residuos (Toner de impresora; Aerosóis; Trapos e absorbentes contaminados; Pequena chatarra; Pequenos electrodomésticos; Xoguetes e outros plásticos duros que no sexan envases; Fluorescentes; Lámpadas; Materiais electrónicos, de informática e telefonía; Aerosois e envases de pintura; Pilas e baterías; Aceites de cocíña usados; CDs e DVDs; Cargadores e auriculares; Calzado e téxtiles), de xeito que poidan ser recollidas de xeito separado en lugares próximos aos domicilios.

Para elo o proxecto inclúe realizar ata 40 cambios de localización ao ano por diferentes puntos do casco urbano, locais públicos e parroquias, cos seus correspondentes traslados do punto limpo móbil, e a recollida e transporte dos residuos ao punto limpo fixo da cidade.

O proxecto consiste en mercar estes puntos limpos, que serán caixas metálicas cunhas dimensións de aproximadamente 1,70 x 1,50 x 1,50 metros os de dobre cara (os grandes), e 1,70 x 1,50 x 0,75 metros o de unha sola cara (os pequenos), que pode ser colocado contra colectores dunha illa ou un paramento vertical, conseguindo así unha adaptación a espazos nos que os actuais puntos limpos móbiles non chegan.

O peso total en baleiro da caixa é de uns 280 kg o grande e 180 kg o máis pequeno, tamén contan cun gancho superior para ser movidos por un camión grúa.

Os colectores internos para os residuos poderán ser metálicos ou de cartón de alta resistencia, segundo se decida.

Ademais contará coas seguintes características:

- Paneis laterais para informar sobre o proxecto e engadir logotipos necesarios das axudas.
- Estrutura de aceiro S235 galvanizado.
- Bocas para poder recoller entre 20 e 40 tipoloxías de residuos, configurable segundo se decida.
- Frontais de Alumino para as bocas.
- Ferraxes de aceiro inoxidable.
- Acceso ao interior mediante chave.
- Pintura personalizable.

Contará con todas as homologacións e documentación oportuna para a súa posta en servizo en espazos públicos da cidade.

## **6º. Indicadores e medidas de seguimento e resultados esperados (residuos recollidos en quilogramos, por tipoloxía de residuos).**

A empresa de recollida emitirá todos os meses un informe sobre os quilos recollidos en cada un dos colectores dos puntos limpos móbiles instalados, con dous obxectivos principais, un é o de saber a evolución das cantidades recollidas, e outro é o de realizar posibles cambios nas localizacións escollidas, co obxectivo de optimizar as localizacións que mellor funcionen en canto a achega da veciñanza.

Cantidades que temos previsto recoller anualmente:

- LER 080318 \_ Toner de impresora:360 kg
- LER 150111\* \_ Aerosóis: 600 Kg
- LER 150203 \_ Trapos e absorventes contaminados: 900 kg
- LER 200140 \_ Pequena chatarra: 3.600 kg



## CONCELLO DE VIGO

Expte. 1828/1102

- LER 200136 \_ Pequenos electrodomésticos: 9.000 kg
- LER 200139 \_ Xoguetes e outros plásticos duros que no sexan envases: 6.000 kg
- LER 200121\* \_ Fluorescentes; 300 kg
- LER 200136 \_ Lámpadas; 300 kg
- LER 200136 \_ Materiais electrónicos, de informática e telefonía: 4.500 kg
- LER 150110\* \_ Aerosois e envases de pintura : 4.500 kg
- LER 200133\* e 200134 \_ Pilas e baterías: 3.000 kg
- LER 200125 \_ Aceites de cociña usados: 1.500 kg
- LER 200139 \_ CDs e DVDs: 160 kg.
- LER 200136 \_ Cargadores e auriculares: 3.000 Kg.
- LER 200110 e 200111 \_ Calzado e téxtiles: 7.500 kg

### 7º. Estimación das gases de efecto invernadoiro evitadas e das toneladas de residuos que contribuirán ao cumprimento dos obxectivos nesta materia.

As emisións de GEI evitadas calcúlanse de acordo coa metodoloxía exposta en <https://www.miteco.gob.es/es/cambio-climatico/temas/fondo-carbono/metodologias.aspx>

#### RESUMEN TOTAL EMISIONES

##### EMISIONES (t)

| CH4  | N2O  | CO2  | CO2-eg |
|------|------|------|--------|
| 0,09 | 0,00 | 0,59 | 2,83   |

### 8º. Programación temporal (cronograma) para o desenvolvemento do proxecto en correspondencia coas previsións de gastos incluídas no orzamento que se remita e tendo en conta o recollido nestas bases reguladoras.

| 2025                       |       |      |      |       |
|----------------------------|-------|------|------|-------|
|                            | ABRIL | MAIO | XUÑO | XULLO |
| Preparación para a entrega |       |      |      |       |
| Entrega e posta en marcha  |       |      |      |       |

**9º. O plan de actuación deseñado deberá incluír unha xustificación pormenorizada dos materiais, actuacións e recursos propostos de conformidade cos gastos subvencionables ao abeiro desta orde.**

Como se indicou na descrición do proxecto, o que se pretende é adquirir 17 caixas metálicas con gancho para empregar como puntos limpos non motorizados, 5 grandes de 3 m<sup>3</sup> de volume e 12 menores de 1,5 m<sup>3</sup>. A razón da diferenza de tamaño é para que se adapten a diferentes localizacións nas que poida haber mais ou menos espazo físico, dependendo incluso de si teñen que ser colocados para facer uso por unha cara ou polas dúas.

O proxecto iniciarase coa adquisición destas unidades e coa definición dos lugares nos que se van a colocar inicialmente. Estes lugares serán en espazos públicos abertos (vía pública) e tamén en espazos públicos pechados, coma mercados municipais, centros deportivos, etc. Para cada un dos lugares propostos establecerase tamén o tempo de permanencia do punto limpo.

A operativa consiste en transportar as caixas metálicas nun vehículo con guindastre e aproveitando o propio gancho que o fabricante dispón na caixa, asentar esta no lugar da vía pública previamente decidido. O transporte e a manipulación farase cun vehículo do que xa dispón o servizo de recollida de residuos de Vigo: vehículo volquete IVECO DAILY con caixa aberta, guindastre e plataforma elevadora matrícula 3825-KPX



# CONCELLO DE VIGO

Expte. 1828/1102



## VOLQUETE CAJA ABIERTA CON PLATAFORMA ELEVADORA



**DESCRIPCIÓN**  
VOLQUETE IVECO DAILY con caja abierta, grúa y plataforma elevadora.

MARCA: IVECO  
MODELO: DAILY 65C15  
IMPLEMENTOS: Grúa 5 TN\*M YPLA 500 kg

| Nº BASTIDOR       | Nº ID | MATRICULA |
|-------------------|-------|-----------|
| ZCFC165BX0D613512 | 420   | 3825-KPX  |

### DIMENSIONES GENERALES

|                                |           |
|--------------------------------|-----------|
| Longitud en orden de marcha    | 6.268 mm. |
| Anchura máxima                 | 2.360 mm. |
| Altura máx. en orden de marcha | - n.d.    |
| Distancia entre 1º y 2º eje    | 3.450 mm. |
| Distancia entre 2º y 3º eje    | - mm.     |
| Distancia entre ejes extremos  | N/D mm.   |
| Vía anterior                   | n.d.      |
| Vía posterior                  | n.d.      |
| Voladizo posterior             | 1.810 mm. |

### PESOS Y CAPACIDADES

|                                 |           |
|---------------------------------|-----------|
| Peso máx. autorizado (MMA)      | 6.500 Kg. |
| Peso en vacío (MOM)             | 4.480 Kg. |
| Carga útil                      | 2.020 Kg. |
| Volumen de carga útil           | ND l      |
| Peso sobre el eje anterior      | 2.300 Kg. |
| Peso sobre los ejes posteriores | 5.000 Kg. |
| Relación peso/ potencia máx.    | 41 Kg/CV  |

### CARACTERÍSTICAS TÉCNICAS CHASIS O AUTOBASTIDOR

#### MOTOR

|                    |                      |
|--------------------|----------------------|
| Marca              | FPT INDUSTRIAL S.p.A |
| Modelo             | F1CGL411A*E          |
| Combustible        | DIESEL               |
| Cilindrada         | 2998 cm <sup>3</sup> |
| Potencia           | 110 CV               |
| Nivel de emisiones | EURO 6 Y             |

#### DIRECCIÓN Y RODADURA

|                      |            |
|----------------------|------------|
| Tipos de dirección   | HIDRÁULICA |
| Accionamiento        | N/D        |
| Ejes directrices     | UNO(1º)    |
| Medida de las ruedas | 225/75 R16 |
| Nº de ejes y ruedas  | 2 / 4      |

Unha vez no lugar os cidadáns irán enchendo os diferentes caixóns dos que dispón o contedor durante o tempo que lle corresponda de estancia nese mesmo lugar. Ao final do período ou ben cunha periodicidade maior en caso de ser necesario, o persoal da empresa adxudicataria FCC MEDIOAMBIENTE, que neste momento xa realiza estas mesmas funcións nos actuais puntos limpos da cidade, pasará a baleirar os residuos e transportalos ata as instalacións do punto limpo fixo de Vigo.

A final do período de estancia, o caixón será transportado á seguinte localización que lle corresponda co mesmo vehículo indicado.

O proxecto complementábase co varios elementos de sinalización que serán utilizados para advertir da próxima colocación do punto limpo móbil nese lugar.

**10º. Orzamento resumido e detallado das actuacións que se van a solicitar (tendo en conta que o IVE non é subvencionable) os conceptos polos que se concorre na convocatoria chegando á desagregación a nivel de importes unitarios, de ser o caso, e tendo en conta o establecido nestas bases reguladoras en relación co período subvencionable e os prazos para a xustificación.**

Indícase de seguido o orzamento resumido e detallado das actuacións que se van a solicitar. Todas as partidas indicadas son financiáveis dado que non inclúe o Imposto sobre o valor engadido. Especificáanse os importes unitarios e a porcentaxe de cofinanciación a aportar polo Concello de Vigo atendendo ao máximo importe subvencionable que especifica a convocatoria.

| Liña 3. Puntos limpos móbiles:   | UDS | CUSTE UNITARIO SEN IVE | TOTAL SEN IVE | %         |           | SUBVENCIÓN SOLICITADA |
|--|-----|------------------------|---------------|-----------|-----------|-----------------------|
|  |     |                        |               | COFINANC. |           |                       |
| CAIXA METÁLICA de 3 m <sup>3</sup> con gancho para punto limpo móbil   | 5   | €6,959.80              | €34,799.00    | 10 %      | €3,479.90 | €31,319.10            |
| CAIXA METÁLICA de 1,5 m <sup>3</sup> con gancho para punto limpo móbil | 12  | €4,199.00              | €50,388.00    | 10 %      | €5,038.80 | €45,349.20            |
| Elementos de sinalización  | 1   | €1,000.00              | €1,000.00     | 10 %      | €138.00   | €900.00               |
| <b>TOTAIS SEN IVE</b>  |     |                        | €86,187.00    | 10 %      | €8,618.70 | €77,568.30            |

Dado que o prazo para a xustificación do proxecto remata o día 30 de novembro do 2025, a programación temporal para o desenvolvemento do proxecto indicado no punto 8 desta memoria establece que a entrega e posta en marcha dos investimentos comprometidos





## CONCELLO DE VIGO

Expte. 1828/1102

farase no mes de xullo deste ano 2025, téndose realizado o pedido en firme do material no mes de abril, unha vez publicada a resolución da axuda.

### 11º. Orzamento total do proxecto a presentar na convocatoria para a LIÑA 3.

Nas bases da convocatoria (artigo 6 punto 2 apartado c) establécese un límite máximo do importe da axuda sen IVE de 90.000,00 €. Como a axuda é o 90 % do orzamento total do proxecto, o importe máximo do proxecto neste caso sería de 100.000,00 € máis IVE.

- O importe máximo solicitable por Vigo na liña 3 é de 90.000,00 €, o cal supón o 90 % dun orzamento total máximo do proxecto de 100.000,00 €, dos cales o proxecto de Ampliación da recollida separada de residuos mediante puntos limpos móbiles a presentar por Vigo ten un importe de 86.187,00€ sen ive, o que permite solicitar o 90% segundo a orde publicada.

Preséntase a continuación o orzamento detallado do proxecto a presentar na liña 3, onde todos os prezos indicados non teñen o IVE engadido (o IVE non é un gasto subvencionable), polo que todas as partidas indicadas son financiáveis.

|   | UNIDADES | CUSTO UNITARIO SEN IVE (€) | TOTAL POR CONCEPTO SEN IVE (€) | % COFINANCIA MENTO | SUBVENCIÓN SOLICITADA SEN IVE (€) |
|---|----------|----------------------------|--------------------------------|--------------------|-----------------------------------|
| <b>LIÑA 3</b>   |          |                            |                                |                    |                                   |
| Punto limpo móbil (camión, contedor/caixa metálica, etc.) | 17       | 5.011,77                   | 85.200,09                      | 10                 | 76.668,30                         |
| Elementos de información (máximo 1.000€)                  | 1        | 1.000,00                   | 1.000,00                       | 10                 | 900,00                            |

A táboa refírese ao custe do proxecto, polo que indica a parte subvencionable (90%) e a parte do custe que debe asumir o Concello (10%). A nomenclatura coincide exactamente co Anexo 1.C da orde.

RESUMO DE ACTUACIÓNS E IMPORTES

| LIÑA 3 | CANTIDADE ESTIMADA DE RESIDUOS RECOLLIDOS (Tn/ano) | TOTAL PROXECTO SEN IVE (€) | COFINANCIAMENTO (%) |           |
|--------|--|----------------------------|---------------------|-----------|
|        | 45,22  | 86.187,00                  | 10                  | 77.568,30 |
|        |  |                            | 8.618,70€           |           |

O IVE que se cuantifica aparte e non está incluído na táboa, é tamén un custe que debe asumir o Concello ao non ser subvencionable.

## 12º. Acreditación da instalación de destino dos residuos recollidos co punto limpo móbil.

Os residuos recollidos actualmente nos puntos limpos móbiles da cidade son levados ao **punto limpo fixo de Vigo** sito en Camiño Caramuxo, nº 65 – Polígono Industrial Zies en Vigo.

Do mesmo xeito, os residuos recollidos nos novos puntos limpos móbiles que se instalen co proxecto, tamén serán levados a esta mesma instalación e que se identifica de seguido:

O datos do xestor do punto limpo fixo son:

TOCA SALGADO, S.L. (TOYSAL) C.I.F.: B36625085

Actividade de xestión: Punto Limpo e Actividade: xestor e almacenamento

NIMA 3600000008

Inscripción para residuos non perigosos: SC-I-NP-XA-00146

Inscripción para residuos perigosos: SC-RP-P-XA-00108

O Concello de Vigo a través da súa empresa adxudicataria do contrato para a xestión sustentable e integrada dos residuos da cidade FCC MEDIOAMBIENTE, dispón de contratos de tratamento para todos os códigos LER dos residuos que se pretenden recoller de xeito separado cos novos puntos limpos do proxecto, polo que queda acreditada a instalación de destino.



**CONCELLO DE VIGO**

Expte. 1828/1102



CENTRO DE TRABAJO  
Camiño do Caramuxo, 65 - Polígono  
Zies - 36213 Vigo (Pontevedra 65)  
Teléfono: + 34 906 42 23 55  
Fax: + 34 906 42 42 68  
E-mail: info@toysal.com



**CONTRATO DE TRATAMIENTO**

CT3036000000820210000224  
DA3036000000820210000224

**INFORMACION RELATIVA AL OPERADOR DEL TRASLADO**

Nombre: FCC MEDIO AMBIENTE, S.A. NIF: A28541639 NIMA: 2800022359  
Persona de contacto: FCC, S.A. (Mabel Ayo Rodríguez)  
Dirección: CALLE DE FEDERICO SALMÓN, 13 C.P.:28016 MADRID

**INFORMACION RELATIVA AL ORIGEN (PRODUCTOR)**

Nombre: AYUNTAMIENTO DE VIGO NIF: P3605700H NIMA: 3600034001  
Dirección: Plaza del Rey, nº 1 C.P.: 36202 VIGO

**DATOS DEL RESIDUO QUE SE TRASLADA**

Denominación del residuo: ENVASES COMPUESTOS  
Código Ler: 150105  
Forma de envío: GRANEL Cantidad anual estimada: 5 TM  
Tipo de transporte: TERRESTRE Periodicidad de envío: DIARIA  
Código de peligrosidad: --  
Destino: VALORIZACIÓN - R12

**INFORMACION RELATIVA AL DESTINATARIO DEL TRASLADO**

INFORMACIÓN DE LA EMPRESA GESTORA  
Nombre/Razón Social: TOCA SALGADO, SL NIF: B36625085 NIMA: 3600000008  
Persona de contacto: NURIA TOCA SALGADO  
Dirección: CAMIÑO DO CARAMUXO, 65 Localidad: VIGO C.P.: 36211 Provincia: PONTEVEDRA CCAA: GALICIA  
Teléfono: 986422355 Fax: 986424268 E-mail: info@toysal.com  
Nº de Inscripción RXPXRG: SC-I-NP-XV-00165 Operación de tratamiento: R12

**OBLIGACIONES DE LAS PARTES**

- Analizada la solicitud del operador de traslado, el destinatario se compromete a admitir el residuo para su gestión, de acuerdo con los siguientes términos:
1. Solamente se admitirá el residuo cuando cumpla las características indicadas en este documento y en la caracterización básica realizada.
  2. Dicho documento es específico para cada tipo de residuo y cada centro OPERADOR DE TRASLADO (productor) y debe ser renovado cuando exista algún cambio.
  3. Antes de proceder al envío del residuo para su gestión, el OPERADOR DE TRASLADO acordará con el DESTINATARIO la fecha de traslado.
  4. Cuando el residuo llegue a las instalaciones del DESTINATARIO, este realizará las comprobaciones que estime pertinentes con el fin de comprobar que cumple con las características que dieron lugar a su aceptación. Si el residuo no cumple con éstas será devuelto al OPERADOR DE TRASLADO y se comunicará a la Administración competente.
  5. El DESTINATARIO reserva para sí el derecho de no aceptar el residuo cuando, por motivos de explotación, no pueda tratarlos en sus instalaciones.
  6. El OPERADOR DEL TRASLADO deberá en cada envío hacer referencia en el documento que controla el traslado al nº de contrato de Tratamiento suministrado por el DESTINATARIO.
  7. El OPERADOR DEL TRASLADO deberá hacer referencia en cada traslado al número de notificación previa y al documento de identificación si estuviese sometido a realizar ésta.
  8. El presente contrato queda supeditado a la entrega, por parte del operador del traslado, de la caracterización del residuo.

ACEPTACION OPERADOR  
(Firma y sello)  
Fecha: 07/06/21  
  
FCC  
MEDIO AMBIENTE, S.A.  
A-28.541.639

ACEPTACION ORIGEN  
(Firma y sello)  
Fecha: 07/06/21  
  
FCC  
MEDIO AMBIENTE, S.A.  
A-28.541.639

ACEPTACION DESTINATARIO  
  
TOYSAL  
TOCA SALGADO, S.L.  
NIF: B-36625085  
Camiño do Caramuxo, 65  
Polígono Zies 36213 Vigo  
Tel: 986 42 23 55 Fax: 986 42 42 68  
(Firma y sello)  
Fecha: 07.06.2021

Al amparo de lo establecido en el artículo 5 de la Ley Orgánica 15/1999 de Protección de Datos de Carácter Personal, de 13 de diciembre, se informa que los datos de carácter personal recogidos en el presente documento se han incorporado al fichero automatizado denominado Gestion propiedad de Toca Salgado, S.L., cuya finalidad es prestar los servicios de descarga, gestión de residuos, así como su posterior facturación. No se contemplan comunicaciones ni cesiones de datos a terceros, salvo para el cumplimiento de obligaciones legalmente establecidas. El titular de los datos puede ejercitar los derechos de acceso, rectificación, cancelación y oposición mediante escrito dirigido al titular del Fichero: Toca Salgado, S.L., camiño do Caramuxo, 65, 36211 Vigo (Pontevedra).



CENTRO DE TRABAJO  
Camiño do Caramuxo, 65 - Polígono  
Zies - 36213 Vigo (Pontevedra 65)  
Teléfono: +34 986 42 23 55  
Fax: +34 986 42 42 68  
E-mail: info@toysal.com

**CONTRATO DE TRATAMIENTO**

CT30360000000820210000238  
DA30360000000820210000238

**INFORMACION RELATIVA AL OPERADOR DEL TRASLADO**

Nombre: FCC MEDIO AMBIENTE, S.A. NIF: A28541639 NIMA: 2800022359  
Persona de contacto: FCC, S.A. (Mabel Ayo Rodríguez)  
Dirección: CALLE DE FEDERICO SALMÓN, 13 C.P.:28016 MADRID

**INFORMACION RELATIVA AL ORIGEN (PRODUCTOR)**

Nombre: AYUNTAMIENTO DE VIGO NIF: P3605700H NIMA: 3600034001  
Dirección: Plaza del Rey, nº 1 C.P.: 36202 VIGO

**DATOS DEL RESIDUO QUE SE TRASLADA**

Denominación del residuo: ENVASES VACIOS CONTAMINADOS  
Código Ler: 150110\*  
Forma de envío: GRANEL Cantidad anual estimada: 5 TM  
Tipo de transporte: TERRESTRE Periodicidad de envío: DIARIA  
Código de peligrosidad: --  
Destino: ALMACENAMIENTO - R13

**INFORMACION RELATIVA AL DESTINATARIO DEL TRASLADO****INFORMACIÓN DE LA EMPRESA GESTORA**

Nombre/Razón Social: TOCA SALGADO, SL NIF: B36625085 NIMA: 3600000008  
Persona de contacto: NURIA TOCA SALGADO  
Dirección: CAMIÑO DO CARAMUXO, 65 Localidad: VIGO C.P.: 36211 Provincia: PONTEVEDRA CCAA: GALICIA  
Teléfono: 986422355 Fax: 986424268 E-mail: info@toysal.com  
Nº de inscripción RXPXRG: SC-RP-P-XA-00108 Operación de tratamiento: R13

**OBLIGACIONES DE LAS PARTES**

- Analizada la solicitud del operador de traslado, el destinatario se compromete a admitir el residuo para su gestión, de acuerdo con los siguientes términos:
1. Solamente se admitirá el residuo cuando cumpla las características indicadas en este documento y en la caracterización básica realizada.
  2. Dicho documento es específico para cada tipo de residuo y cada centro OPERADOR DE TRASLADO (productor) y debe ser renovado cuando exista algún cambio.
  3. Antes de proceder al envío del residuo para su gestión, el OPERADOR DE TRASLADO acordará con el DESTINATARIO la fecha de traslado.
  4. Cuando el residuo llegue a las instalaciones del DESTINATARIO, este realizará las comprobaciones que estime pertinentes con el fin de comprobar que cumple con las características que dieron lugar a su aceptación. Si el residuo no cumple con éstas será devuelto al OPERADOR DE TRASLADO y se comunicará a la Administración competente.
  5. El DESTINATARIO reserva para sí el derecho de no aceptar el residuo cuando, por motivos de explotación, no pueda tratarlos en sus instalaciones.
  6. El OPERADOR DEL TRASLADO deberá en cada envío hacer referencia en el documento que controla el traslado al nº de contrato de Tratamiento suministrado por el DESTINATARIO.
  7. El OPERADOR DEL TRASLADO deberá hacer referencia en cada traslado al número de notificación previa y al documento de identificación si estuviese sometido a realizar ésta.
  8. El presente contrato queda supeditado a la entrega, por parte del operador del traslado, de la caracterización del residuo.

**ACEPTACION OPERADOR**

(Firma y sello)  
Fecha:

FCC  
MEDIO AMBIENTE, S.A.  
A-28.541.639  
07/06/21

**ACEPTACION ORIGEN**

(Firma y sello)  
Fecha:

FCC  
MEDIO AMBIENTE, S.A.  
A-28.541.639  
07/06/21

**ACEPTACION DESTINATARIO**

Toysal  
TOCA SALGADO, S.L.  
Camiño do Caramuxo, 65  
Polígono Zies 36213 Vigo  
Tel: +34 986 42 23 55 Fax: +34 986 42 42 68  
(Firma y sello)  
Fecha: 07.06.2021

Al amparo de lo establecido en el artículo 5 de la Ley Orgánica 15/1999 de Protección de Datos de Carácter Personal, de 13 de diciembre, se informa que los datos de carácter personal recogidos en el presente documento se han incorporado al fichero automatizado denominado Gestión propiedad de Toca Salgado, S.L., cuya finalidad es prestar los servicios de descarga, gestión de residuos, así como su posterior facturación. No se contemplan comunicaciones ni cesiones de datos a terceros, salvo para el cumplimiento de obligaciones legalmente establecidas. El titular de los datos puede ejercitar los derechos de acceso, rectificación, cancelación y oposición mediante escrito dirigido al titular del Fichero: Toca Salgado, S.L., camión do Caramuxo, 65, 36211 Vigo (Pontevedra).



CONCELLO DE VIGO

Expte. 1828/1102



CENTRO DE TRABAJO
Camino do Caramuxo, 65 - Polígono
Zies - 36211 Vigo (Pontevedra 65)
Teléfono: + 34 986 42 23 65
Fax: +34 986 42 42 68
E-mail: info@toysal.com



CONTRATO DE TRATAMIENTO

CT30360000000820210000236
DA30360000000820210000236

INFORMACION RELATIVA AL OPERADOR DEL TRASLADO

Nombre: FCC MEDIO AMBIENTE, S.A. NIF: A28541639 NIMA: 2800022359
Persona de contacto: FCC, S.A. (Mabel Ayo Rodríguez)
Dirección: CALLE DE FEDERICO SALMÓN, 13 C.P.:28016 MADRID

INFORMACION RELATIVA AL ORIGEN (PRODUCTOR)

Nombre: AYUNTAMIENTO DE VIGO NIF: P3605700H NIMA: 3600034001
Dirección: Plaza del Rey, nº 1 C.P.: 36202 VIGO

DATOS DEL RESIDUO QUE SE TRASLADA

Denominación del residuo: AEROSOLES
Código Ler: 150111\*
Forma de envío: GRANEL Cantidad anual estimada: 5 TM
Tipo de transporte: TERRESTRE Periodicidad de envío: DIARIA
Código de peligrosidad: --
Destino: ALMACENAMIENTO

INFORMACION RELATIVA AL DESTINATARIO DEL TRASLADO

INFORMACIÓN DE LA EMPRESA GESTORA
Nombre/Razón Social: TOCA SALGADO, SL NIF: B36625085 NIMA: 3600000008
Persona de contacto: NURIA TOCA SALGADO
Dirección: CAMIÑO DO CARAMUXO, 65 Localidad: VIGO C.P.: 36211 Provincia: PONTEVEDRA CCAA: GALICIA
Teléfono: 986422355 Fax: 986424268 E-mail: info@toysal.com
Nº de inscripción RXPXRG: SC-RP-P-XA-00108 Operación de tratamiento: R13

OBLIGACIONES DE LAS PARTES

- Analizada la solicitud del operador de traslado, el destinatario se compromete a admitir el residuo para su gestión, de acuerdo con los siguientes términos:
1. Solamente se admitirá el residuo cuando cumpla las características indicadas en este documento y en la caracterización básica realizada.
2. Dicho documento es específico para cada tipo de residuo y cada centro OPERADOR DE TRASLADO (productor) y debe ser renovado cuando exista algún cambio.
3. Antes de proceder al envío del residuo para su gestión, el OPERADOR DE TRASLADO acordará con el DESTINATARIO la fecha de traslado.
4. Cuando el residuo llegue a las instalaciones del DESTINATARIO, este realizará las comprobaciones que estime pertinentes con el fin de comprobar que cumple con las características que dieron lugar a su aceptación. Si el residuo no cumple con éstas será devuelto al OPERADOR DE TRASLADO y se comunicará a la Administración competente.
5. El DESTINATARIO reserva para sí el derecho de no aceptar el residuo cuando, por motivos de explotación, no pueda tratarlos en sus instalaciones.
6. El OPERADOR DEL TRASLADO deberá en cada envío hacer referencia en el documento que controla el traslado al nº de contrato de Tratamiento suministrado por el DESTINATARIO.
7. El OPERADOR DEL TRASLADO deberá hacer referencia en cada traslado al número de notificación previa y al documento de identificación si estuviese sometido a realizar ésta.
8. El presente contrato queda supeditado a la entrega, por parte del operador del traslado, de la caracterización del residuo.

Table with 3 columns: ACEPTACION OPERADOR (Firma y sello), ACEPTACION ORIGEN (Firma y sello), ACEPTACION DESTINATARIO. Includes logos of FCC Medio Ambiente, S.A. and Toc Salgado, S.L. with dates 07/06/21 and 07.06.2021.

Al amparo de lo establecido en el artículo 5 de la Ley Orgánica 15/1999 de Protección de Datos de Carácter Personal, de 13 de diciembre, se informa que los datos de carácter personal recogidos en el presente documento se han incorporado al fichero automatizado denominado Gestion propiedad de Toca Salgado, S.L., cuya finalidad es prestar los servicios de descarga, gestión de residuos, así como su posterior facturación. No se contemplan comunicaciones ni cesiones de datos a terceros, salvo para el cumplimiento de obligaciones legalmente establecidas. El titular de los datos puede ejercitar los derechos de acceso, rectificación, cancelación y oposición mediante escrito dirigido al titular del Fichero: Toca Salgado, S.L., camino do Caramuxo, 65, 36211 Vigo (Pontevedra).



CENTRO DE TRABAJO  
Camino do Caramuxo, 65 - Polígono  
Zisa - 36213 Vigo (Pontevedra 65)  
Teléfono: + 34 986 42 23 55  
Fax: +34 986 42 42 68  
E-mail: info@toysal.com



**CONTRATO DE TRATAMIENTO**

CT303600000082021000239  
DA303600000082021000239

**INFORMACION RELATIVA AL OPERADOR DEL TRASLADO**

Nombre: FCC MEDIO AMBIENTE, S.A. NIF: A28541639 NIMA: 2800022359  
Persona de contacto: FCC, S.A. (Mabel Ayo Rodríguez)  
Dirección: CALLE DE FEDERICO SALMÓN, 13 C.P.:28016 MADRID

**INFORMACION RELATIVA AL ORIGEN (PRODUCTOR)**

Nombre: AYUNTAMIENTO DE VIGO NIF: P3605700H NIMA: 3600034001  
Dirección: Plaza del Rey, nº 1 C.P.: 36202 VIGO

**DATOS DEL RESIDUO QUE SE TRASLADA**

Denominación del residuo: ABSORBENTES, MATERIALES DE FILTRACIÓN (incluidos los filtros de aceite no especificados en otra categoría), TRAPOS DE LIMPIEZA Y ROPAS PROTECTORAS CONTAMINADOS POR SUSTANCIAS PELIGROSAS  
Código Ler: 150202\*  
Forma de envío: GRANEL Cantidad anual estimada: 5 TM  
Tipo de transporte: TERRESTRE Periodicidad de envío: DIARIA  
Código de peligrosidad: --  
Destino: ALMACENAMIENTO - R13

**INFORMACION RELATIVA AL DESTINATARIO DEL TRASLADO**

**INFORMACIÓN DE LA EMPRESA GESTORA**

Nombre/Razón Social: TOCA SALGADO, SL NIF: B36625085 NIMA: 3600000008  
Persona de contacto: NURIA TOCA SALGADO  
Dirección: CAMIÑO DO CARAMUXO, 65 Localidad: VIGO C.P.: 36211 Provincia: PONTEVEDRA CCAA: GALICIA  
Teléfono: 986422355 Fax: 986424268 E-mail: info@toysal.com  
Nº de inscripción RXPXRG: SC-RP-P-XA-00108 Operación de tratamiento: R13

**OBLIGACIONES DE LAS PARTES**

- Analizada la solicitud del operador de traslado, el destinatario se compromete a admitir el residuo para su gestión, de acuerdo con los siguientes términos:
1. Solamente se admitirá el residuo cuando cumpla las características indicadas en este documento y en la caracterización básica realizada.
  2. Dicho documento es específico para cada tipo de residuo y cada centro OPERADOR DE TRASLADO (productor) y debe ser renovado cuando exista algún cambio.
  3. Antes de proceder al envío del residuo para su gestión, el OPERADOR DE TRASLADO acordará con el DESTINATARIO la fecha de traslado.
  4. Cuando el residuo llegue a las instalaciones del DESTINATARIO, este realizará las comprobaciones que estime pertinentes con el fin de comprobar que cumple con las características que dieron lugar a su aceptación. Si el residuo no cumple con éstas será devuelto al OPERADOR DE TRASLADO y se comunicará a la Administración competente.
  5. El DESTINATARIO reserva para sí el derecho de no aceptar el residuo cuando, por motivos de explotación, no pueda tratarlos en sus instalaciones.
  6. El OPERADOR DEL TRASLADO deberá en cada envío hacer referencia en el documento que controla el traslado al nº de contrato de Tratamiento suministrado por el DESTINATARIO.
  7. El OPERADOR DEL TRASLADO deberá hacer referencia en cada traslado al número de notificación previa y al documento de identificación si estuviese sometido a realizar ésta.
  8. El presente contrato queda supeditado a la entrega, por parte del operador del traslado, de la caracterización del residuo.

**ACEPTACION OPERADOR**

(Firma y sello)  
Fecha:   
FCC  
MEDIO AMBIENTE, S.A.  
A-28.541.639  
07/06/21

**ACEPTACION ORIGEN**

(Firma y sello)  
Fecha:   
FCC  
MEDIO AMBIENTE, S.A.  
A-28.541.639  
07/06/21

**ACEPTACION DESTINATARIO**

  
TOYSAL  
OCA SALGADO, S.L.  
C.P. 36202  
Camino do Caramuxo, 65  
Polígono Zisa, 36213 Vigo  
Tel: +34 986 42 23 55 Fax: +34 986 42 42 68  
(Firma y sello)  
Fecha: 07.06.2021

Al amparo de lo establecido en el artículo 5 de la Ley Orgánica 15/1999 de Protección de Datos de Carácter Personal, de 13 de diciembre, se informa que los datos de carácter personal recogidos en el presente documento se han incorporado al fichero automatizado denominado Gestión propiedad de Toca Salgado, S.L., cuya finalidad es prestar los servicios de descarga, gestión de residuos, así como su posterior facturación. No se contemplan comunicaciones ni cesiones de datos a terceros, salvo para el cumplimiento de obligaciones legalmente establecidas. El titular de los datos puede ejercitar los derechos de acceso, rectificación, cancelación y oposición mediante escrito dirigido al titular del Fichero: Toca Salgado, S.L., camino do Caramuxo, 65, 36211 Vigo (Pontevedra).



**CONCELLO DE VIGO**

Expte. 1828/1102



CENTRO DE TRABAJO  
Camino do Caramuxo, 65 - Polígono  
Zies - 36213 Vigo (Pontevedra 65)  
Teléfono: +34 986 42 23 55  
Fax: +34 986 42 42 68  
E-mail: info@toysal.com



**CONTRATO DE TRATAMIENTO**

CT3036000000820210000218  
DA3036000000820210000218

**INFORMACION RELATIVA AL OPERADOR DEL TRASLADO**

Nombre: FCC MEDIO AMBIENTE, S.A. NIF: A28541639 NIMA: 2800022359  
Persona de contacto: FCC, S.A. (Mabel Ayo Rodríguez)  
Dirección: CALLE DE FEDERICO SALMÓN, 13 C.P.:28016 MADRID

**INFORMACION RELATIVA AL ORIGEN (PRODUCTOR)**

Nombre: AYUNTAMIENTO DE VIGO NIF: P3605700H NIMA: 3600034001  
Dirección: Plaza del Rey, nº 1 C.P.: 36202 VIGO

**DATOS DEL RESIDUO QUE SE TRASLADA**

Denominación del residuo: ROPA  
Código Ler: 200110  
Forma de envío: GRANEL Cantidad anual estimada: 5 TM  
Tipo de transporte: TERRESTRE Periodicidad de envío: DIARIA  
Código de peligrosidad: --  
Destino: VALORIZACIÓN - R12

**INFORMACION RELATIVA AL DESTINATARIO DEL TRASLADO**

**INFORMACIÓN DE LA EMPRESA GESTORA**  
Nombre/Razón Social: TOCA SALGADO, SL NIF: B36625085 NIMA: 3600000008  
Persona de contacto: NURIA TOCA SALGADO  
Dirección: CAMIÑO DO CARAMUXO, 65 Localidad: VIGO C.P.: 36211 Provincia: PONTEVEDRA CCAA: GALICIA  
Teléfono: 986422355 Fax: 986424268 E-mail: info@toysal.com  
Nº de inscripción: SC-I-NP-XV-00165 Operación de tratamiento: R12

**OBLIGACIONES DE LAS PARTES**

- Analizada la solicitud del operador de traslado, el destinatario se compromete a admitir el residuo para su gestión, de acuerdo con los siguientes términos:
1. Solamente se admitirá el residuo cuando cumpla las características indicadas en este documento y en la caracterización básica realizada.
  2. Dicho documento es específico para cada tipo de residuo y cada centro OPERADOR DE TRASLADO (productor) y debe ser renovado cuando exista algún cambio.
  3. Antes de proceder al envío del residuo para su gestión, el OPERADOR DE TRASLADO acordará con el DESTINATARIO la fecha de traslado.
  4. Cuando el residuo llegue a las instalaciones del DESTINATARIO, este realizará las comprobaciones que estime pertinentes con el fin de comprobar que cumple con las características que dieron lugar a su aceptación. Si el residuo no cumple con éstas será devuelto al OPERADOR DE TRASLADO y se comunicará a la Administración competente.
  5. El DESTINATARIO reserva para sí el derecho de no aceptar el residuo cuando, por motivos de explotación, no pueda tratarlos en sus instalaciones.
  6. El OPERADOR DEL TRASLADO deberá en cada envío hacer referencia en el documento que controla el traslado al nº de contrato de Tratamiento suministrado por el DESTINATARIO.
  7. El OPERADOR DEL TRASLADO deberá hacer referencia en cada traslado al número de notificación previa y al documento de identificación si estuviese sometido a realizar ésta.
  8. El presente contrato queda supeditado a la entrega, por parte del operador del traslado, de la caracterización del residuo.

**ACEPTACION OPERADOR**  
(Firma y sello)  
Fecha:  
  
MEDIO AMBIENTE, S.A.  
A-28.541.639  
07/06/21

**ACEPTACION ORIGEN**  
(Firma y sello)  
Fecha:  
  
MEDIO AMBIENTE, S.A.  
A-28.541.639  
07/06/21

**ACEPTACION DESTINATARIO**  
  
TOXSAL OCA SALGADO, S.L.  
Camino do Caramuxo, 65  
Polígono Zies 36213 Vigo  
Teléfono 986 42 23 55 Fax 986 42 42 68  
(Firma y sello)  
Fecha: 07.06.2021

Al amparo de lo establecido en el artículo 5 de la Ley Orgánica 15/1999 de Protección de Datos de Carácter Personal, de 13 de diciembre, se informa que los datos de carácter personal recogidos en el presente documento se han incorporado al fichero automatizado denominado Gestión propiedad de Toxa Salgado, S.L., cuya finalidad es prestar los servicios de descarga, gestión de residuos, así como su posterior facturación. No se contemplan comunicaciones ni cesiones de datos a terceros, salvo para el cumplimiento de obligaciones legalmente establecidas. El titular de los datos puede ejercitar los derechos de acceso, rectificación, cancelación y oposición mediante escrito dirigido al titular del Fichero: Toxa Salgado, S.L., camino do Caramuxo, 65, 36211 Vigo (Pontevedra).



CENTRO DE TRABAJO:  
Camino de Caramuxo, 65 – Polígono  
Zies – 36213 Vigo (Pontevedra 95)  
Teléfono: +34 986 42 23 55  
Fax: +34 986 42 42 68  
E-mail: info@toysal.com



**CONTRATO DE TRATAMIENTO**  
(Artículo 5 del RD 553/2020)

**CT303600000082025000043**  
**DA303600000082025000043**

**INFORMACION RELATIVA AL OPERADOR DEL TRASLADO**

**Nombre/Razón Social:** FCC MEDIO AMBIENTE, S.A      **NIF:** A28541639      **NIMA:** 2800022359  
**Dirección:** CL. FEDERICO SALMON, 13      **C.P.:** 28016 MADRID ( MADRID)

**INFORMACION RELATIVA AL ORIGEN DEL TRASLADO (PRODUCTOR)**

**Nombre/Razón Social:** CONCELLO DE VIGO      **NIF:** P3605700H      **NIMA:** 3600034753  
**Dirección:** PARQUE SANTA CRISTINA, S/N - A BAGUNDA      **C.P.:** 36214 VIGO (PONTEVEDRA)

**INFORMACION RELATIVA AL RESIDUO QUE SE TRASLADA**

**Denominación:** TEXTILES  
**Código Ler:** 200111  
**Forma de envío:** GRANEL      **Cantidad anual estimada:** 5 TN  
**Tipo de transporte:** TERRESTRE      **Periodicidad de envío:** PUNTUAL  
**Código de peligrosidad:** --  
**Destino:** ALMACENAMIENTO – R13

**INFORMACION RELATIVA AL DESTINATARIO DEL TRASLADO**

**INFORMACIÓN DE LA EMPRESA GESTORA**

**Nombre/Razón Social:** TOCA SALGADO, SL      **NIF:** B36625085      **NIMA:** 3600000008  
**Persona de contacto:** NURIA TOCA SALGADO  
**Dirección:** CAMIÑO DO CARAMUXO, 65      **Localidad:** VIGO      **C.P.:** 36211      **Provincia:** PONTEVEDRA      **CCAA:** GALICIA  
**Teléfono:** 986422355      **Fax:** 986424268      **E-mail:** info@toysal.com  
**Nº de inscripción:** SC-I-NP-XA-00146

**OBLIGACIONES DE LAS PARTES**

- Analizada la solicitud del operador de traslado, el destinatario se compromete a admitir el residuo para su gestión, de acuerdo con los siguientes términos:
1. Solamente se admitirá el residuo cuando cumpla las características indicadas en este documento y en la caracterización básica realizada.
  2. Dicho documento es específico para cada tipo de residuo y cada centro OPERADOR DE TRASLADO (productor) y debe ser renovado cuando exista algún cambio.
  3. Antes de proceder al envío del residuo para su gestión, el OPERADOR DE TRASLADO acordará con el DESTINATARIO la fecha de traslado.
  4. Cuando el residuo llegue a las instalaciones del DESTINATARIO, este realizará las comprobaciones que estime pertinentes con el fin de comprobar que cumple con las características que dieron lugar a su aceptación. Si el residuo no cumple con éstas será devuelto al OPERADOR DE TRASLADO y se comunicará a la Administración competente.
  5. El DESTINATARIO reserva para sí el derecho de no aceptar el residuo cuando, por motivos de explotación, no pueda tratarlos en sus instalaciones.
  6. El OPERADOR DEL TRASLADO deberá hacer referencia en el documento que controla el traslado al nº de contrato de Tratamiento suministrado por el DESTINATARIO.
  7. El OPERADOR DEL TRASLADO deberá hacer referencia en cada traslado al número de notificación previa y al documento de identificación si estuviese sometido a realizar ésta.
  8. El presente contrato queda supeditado a la entrega, por parte del operador del traslado, de la caracterización del residuo.

**ACEPTACION PRODUCTOR**

(Firma y sello)

Fecha:

**FCC MEDIO AMBIENTE, S.A.U.**  
P.P.

**ACEPTACION DESTINATARIO**

(Firma y sello)

Fecha 20.01.2025

**Toysal**  
**TOCA SALGADO, S.L.**  
Camiño do Caramuxo, 65  
Polígono Zies 36213 Vigo  
Tel: 986 42 23 55 Fax: 986 42 42 68

Al amparo de lo establecido en el artículo 5 de la Ley Orgánica 15/1999 de Protección de Datos de Carácter Personal, de 13 de diciembre, se informa que los datos de carácter personal recogidos en el presente documento se han incorporado al fichero automatizado denominado Gestión propiedad de Toca Salgado, S.L., cuya finalidad es prestar los servicios de descarga, gestión de residuos, así como su posterior facturación. No se contemplan comunicaciones ni cesiones de datos a terceros, salvo para el cumplimiento de obligaciones legalmente establecidas. El titular de los datos puede ejercitar los derechos de acceso, rectificación, cancelación y oposición mediante escrito dirigido al titular del Fichero: Toca Salgado, S.L., camino do Caramuxo, 65, 36211 Vigo (Pontevedra).





**CONCELLO DE VIGO**

Expte. 1828/1102



CENTRO DE TRABAJOS  
Carriño do Caramuxo, 65 – Polígono  
Zisa – 36213 Vigo (Pontevedra 65)  
Teléfono: +34 986 42 23 55  
Fax: +34 986 42 42 68  
E-mail: info@toysal.com



**CONTRATO DE TRATAMIENTO**

CT3036000000820210000231  
DA3036000000820210000231

**INFORMACION RELATIVA AL OPERADOR DEL TRASLADO**

Nombre: FCC MEDIO AMBIENTE, S.A. NIF: A28541639 NIMA: 2800022359  
Persona de contacto: FCC, S.A. (Mabel Ayo Rodriguez)  
Dirección: CALLE DE FEDERICO SALMÓN, 13 C.P.:28016 MADRID

**INFORMACION RELATIVA AL ORIGEN (PRODUCTOR)**

Nombre: AYUNTAMIENTO DE VIGO NIF: P3605700H NIMA: 3600034001  
Dirección: Plaza del Rey, nº 1 C.P.: 36202 VIGO

**DATOS DEL RESIDUO QUE SE TRASLADA**

Denominación del residuo: TUBOS FLUPRESCENTES  
Código Ler: 200121\*  
Forma de envío: PALETIZADO Cantidad anual estimada: 5 TM  
Tipo de transporte: TERRESTRE Periodicidad de envío: DIARIA  
Código de peligrosidad: H14  
Destino: VALORIZACIÓN – R12

**INFORMACION RELATIVA AL DESTINATARIO DEL TRASLADO**

INFORMACIÓN DE LA EMPRESA GESTORA  
Nombre/Razón Social: TOCA SALGADO, SL NIF: B36625085 NIMA: 3600000008  
Persona de contacto: NURIA TOCA SALGADO  
Dirección: CAMIÑO DO CARAMUXO, 65 Localidad: VIGO C.P.: 36211 Provincia: PONTEVEDRA CCAA: GALICIA  
Teléfono: 986422355 Fax: 986424268 E-mail: info@toysal.com  
Nº de inscripción RXPXRG: SC-RP-P-XA-00108 Operación de tratamiento: R13

**OBLIGACIONES DE LAS PARTES**

- Analizada la solicitud del operador de traslado, el destinatario se compromete a admitir el residuo para su gestión, de acuerdo con los siguientes términos:
- Solamente se admitirá el residuo cuando cumpla las características indicadas en este documento y en la caracterización básica realizada.
  - Dicho documento es específico para cada tipo de residuo y cada centro OPERADOR DE TRASLADO (productor) y debe ser renovado cuando exista algún cambio.
  - Antes de proceder al envío del residuo para su gestión, el OPERADOR DE TRASLADO acordará con el DESTINATARIO la fecha de traslado.
  - Cuando el residuo llegue a las instalaciones del DESTINATARIO, este realizará las comprobaciones que estime pertinentes con el fin de comprobar que cumple con las características que dieron lugar a su aceptación. Si el residuo no cumple con éstas será devuelto al OPERADOR DE TRASLADO y se comunicará a la Administración competente.
  - EL DESTINATARIO reserva para sí el derecho de no aceptar el residuo cuando, por motivos de explotación, no pueda tratarlos en sus instalaciones.
  - EL OPERADOR DEL TRASLADO deberá en cada envío hacer referencia en el documento que controla el traslado al nº de contrato de Tratamiento suministrado por el DESTINATARIO.
  - EL OPERADOR DEL TRASLADO deberá hacer referencia en cada traslado al número de notificación previa y al documento de identificación si estuviese sometido a realizar ésta.
  - El presente contrato queda supeditado a la entrega, por parte del operador del traslado, de la caracterización del residuo.

**ACEPTACION OPERADOR**  
(Firma y sello)  
Fecha:  
  
A-28.541.639  
05/06/21

**ACEPTACION ORIGEN**  
(Firma y sello)  
Fecha:  
  
A-28.541.639  
05/06/21

**ACEPTACION DESTINATARIO**  
  
(Firma y sello)  
Fecha: 07.06.2021

Al amparo de lo establecido en el artículo 5 de la Ley Orgánica 15/1999 de Protección de Datos de Carácter Personal, de 13 de diciembre, se informa que los datos de carácter personal recogidos en el presente documento se han incorporado al fichero automatizado denominado Gestión propiedad de Toxa Salgado, S.L., cuya finalidad es prestar los servicios de descarga, gestión de residuos, así como su posterior facturación. No se contemplan comunicaciones ni cesiones de datos a terceros, salvo para el cumplimiento de obligaciones legalmente establecidas. El titular de los datos puede ejercitar los derechos de acceso, rectificación, cancelación y oposición mediante escrito dirigido al titular del Fichero: Toxa Salgado, S.L., camiño do Caramuxo, 65, 36211 Vigo (Pontevedra).



CENTRO DE TRABAJO  
Camino do Caramuxo, 65 - Polígono  
726 - 36213 Vigo (Pontevedra 05)  
Teléfono: +34 986 42 23 55  
Fax: +34 986 42 42 68  
E-mail: info@toysal.com

**CONTRATO DE TRATAMIENTO**

CT3036000000082021000222  
DA3036000000082021000222

**INFORMACION RELATIVA AL OPERADOR DEL TRASLADO**

Nombre: FCC MEDIO AMBIENTE, S.A. NIF: A28541639 NIMA: 2800022359  
Persona de contacto: FCC, S.A. (Mabel Ayo Rodríguez)  
Dirección: CALLE DE FEDERICO SALMÓN, 13 C.P.:28016 MADRID

**INFORMACION RELATIVA AL ORIGEN (PRODUCTOR)**

Nombre: AYUNTAMIENTO DE VIGO NIF: P3605700H NIMA: 3600034001  
Dirección: Plaza del Rey, nº 1 C.P.: 36202 VIGO

**DATOS DEL RESIDUO QUE SE TRASLADA**

Denominación del residuo: ACEITES Y GRASAS COMESTIBLES  
Código Ler: 200125  
Forma de envío: GRANEL Cantidad anual estimada: 5 TM  
Tipo de transporte: TERRESTRE Periodicidad de envío: DIARIA  
Código de peligrosidad: --  
Destino: ALMACENAMIENTO - R13

**INFORMACION RELATIVA AL DESTINATARIO DEL TRASLADO**

**INFORMACIÓN DE LA EMPRESA GESTORA**  
Nombre/Razón Social: TOCA SALGADO, SL NIF: B36625085 NIMA: 3600000008  
Persona de contacto: NURIA TOCA SALGADO  
Dirección: CAMIÑO DO CARAMUXO, 65 Localidad: VIGO C.P.: 36211 Provincia: PONTEVEDRA CCAA: GALICIA  
Teléfono: 986422355 Fax: 986424268 E-mail: info@toysal.com  
Nº de inscripción RXPXR: SC-I-NP-XA-00025 Operación de tratamiento: R13

**OBLIGACIONES DE LAS PARTES**

- Analizada la solicitud del operador de traslado, el destinatario se compromete a admitir el residuo para su gestión, de acuerdo con los siguientes términos:
1. Solamente se admitirá el residuo cuando cumpla las características indicadas en este documento y en la caracterización básica realizada.
  2. Dicho documento es específico para cada tipo de residuo y cada centro OPERADOR DE TRASLADO (productor) y debe ser renovado cuando exista algún cambio.
  3. Antes de proceder al envío del residuo para su gestión, el OPERADOR DE TRASLADO acordará con el DESTINATARIO la fecha de traslado.
  4. Cuando el residuo llegue a las instalaciones del DESTINATARIO, este realizará las comprobaciones que estime pertinentes con el fin de comprobar que cumple con las características que dieron lugar a su aceptación. Si el residuo no cumple con éstas será devuelto al OPERADOR DE TRASLADO y se comunicará a la Administración competente.
  5. El DESTINATARIO reserva para sí el derecho de no aceptar el residuo cuando, por motivos de explotación, no pueda tratarlos en sus instalaciones.
  6. El OPERADOR DEL TRASLADO deberá en cada envío hacer referencia en el documento que controla el traslado al nº de contrato de Tratamiento suministrado por el DESTINATARIO.
  7. El OPERADOR DEL TRASLADO deberá hacer referencia en cada traslado al número de notificación previa y al documento de identificación si estuviese sometido a realizar ésta.
  8. El presente contrato queda supeditado a la entrega, por parte del operador del traslado, de la caracterización del residuo.

**ACEPTACION OPERADOR**

(Firma y sello)  
Fecha:

MEDIO AMBIENTE, S.A.  
A-28.541.639

07/06/21

**ACEPTACION ORIGEN**

(Firma y sello)  
Fecha:

MEDIO AMBIENTE, S.A.  
A-28.541.639

07/06/21

**ACEPTACION DESTINATARIO**

(Firma y sello)  
Fecha:

Toysal  
TOCA SALGADO, S.L.  
NIF: B36625085  
Camino do Caramuxo, 65  
Polígono 726 36213 Vigo  
Tel: +34 986 42 23 55 Fax: +34 986 42 42 68

(Firma y sello)  
Fecha: 07.06.2021

Al amparo de lo establecido en el artículo 5 de la Ley Orgánica 15/1999 de Protección de Datos de Carácter Personal, de 13 de diciembre, se informa que los datos de carácter personal recogidos en el presente documento se han incorporado al fichero automatizado denominado Gestión propiedad de Toca Salgado, S.L., cuya finalidad es prestar los servicios de descarga, gestión de residuos, así como su posterior facturación. No se contemplan comunicaciones ni cesiones de datos a terceros, salvo para el cumplimiento de obligaciones legalmente establecidas. El titular de los datos puede ejercitar los derechos de acceso, rectificación, cancelación y oposición mediante escrito dirigido al titular del Fichero: Toca Salgado, S.L., camino do Caramuxo, 65, 36211 Vigo (Pontevedra).



# CONCELLO DE VIGO

Expte. 1828/1102



CENTRO DE TRABAJO  
Camiño do Caramuxo, 65 - Polígono  
Zies - 36213 Vigo (Pontevedra 65)  
Teléfono: + 34 986 42 23 66  
Fax: +34 986 42 42 68  
E- mail: info@toysai.com



## CONTRATO DE TRATAMIENTO

CT30360000000820210000235  
DA30360000000820210000235

## INFORMACION RELATIVA AL OPERADOR DEL TRASLADO

Nombre: FCC MEDIO AMBIENTE, S.A. NIF: A28541639 NIMA: 280002359  
Persona de contacto: FCC, S.A. (Mabel Ayo Rodríguez)  
Dirección: CALLE DE FEDERICO SALMÓN, 13 C.P.:28016 MADRID

## INFORMACION RELATIVA AL ORIGEN (PRODUCTOR)

Nombre: AYUNTAMIENTO DE VIGO NIF: P3605700H NIMA: 3600034001  
Dirección: Plaza del Rey, nº 1 C.P.: 36202 VIGO

## DATOS DEL RESIDUO QUE SE TRASLADA

Denominación del residuo: PILAS USADAS  
Código Ler: 200133\*  
Forma de envío: PALETIZADO Cantidad anual estimada: 5 TM  
Tipo de transporte: TERRESTRE Periodicidad de envío: DIARIA  
Código de peligrosidad: H-14  
Destino: ALMACENAMIENTO - R13

## INFORMACION RELATIVA AL DESTINATARIO DEL TRASLADO

### INFORMACIÓN DE LA EMPRESA GESTORA

Nombre/Razón Social: TOCA SALGADO, SL NIF: B36625085 NIMA: 3600000008  
Persona de contacto: NURIA TOCA SALGADO  
Dirección: CAMIÑO DO CARAMUXO, 65 Localidad: VIGO C.P.: 36211 Provincia: PONTEVEDRA CCAA: GALICIA  
Teléfono: 986422355 Fax: 986424268 E-mail: info@toysai.com  
Nº de inscripción RXPXRG: SC-RP-P-XA-00108 Operación de tratamiento: R13

## OBLIGACIONES DE LAS PARTES

- Analizada la solicitud del operador de traslado, el destinatario se compromete a admitir el residuo para su gestión, de acuerdo con los siguientes términos:
1. Solamente se admitirá el residuo cuando cumpla las características indicadas en este documento y en la caracterización básica realizada.
  2. Dicho documento es específico para cada tipo de residuo y cada centro OPERADOR DE TRASLADO (productor) y debe ser renovado cuando exista algún cambio.
  3. Antes de proceder al envío del residuo para su gestión, el OPERADOR DE TRASLADO acordará con el DESTINATARIO la fecha de traslado.
  4. Cuando el residuo llegue a las instalaciones del DESTINATARIO, este realizará las comprobaciones que estime pertinentes con el fin de comprobar que cumple con las características que dieron lugar a su aceptación. Si el residuo no cumple con éstas será devuelto al OPERADOR DE TRASLADO y se comunicará a la Administración competente.
  5. El DESTINATARIO reserva para sí el derecho de no aceptar el residuo cuando, por motivos de explotación, no pueda tratarlos en sus instalaciones.
  6. El OPERADOR DEL TRASLADO deberá en cada envío hacer referencia en el documento que controla el traslado al nº de contrato de Tratamiento suministrado por el DESTINATARIO.
  7. El OPERADOR DEL TRASLADO deberá hacer referencia en cada traslado al número de notificación previa y al documento de identificación si estuviese sometido a realizar ésta.
  8. El presente contrato queda supeditado a la entrega, por parte del operador del traslado, de la caracterización del residuo.

### ACEPTACION OPERADOR

(Firma y sello)  
Fecha:

FCC  
MEDIO AMBIENTE, S.A.  
A-28.541.639  
07/06/21

### ACEPTACION ORIGEN

(Firma y sello)  
Fecha:

FCC  
MEDIO AMBIENTE, S.A.  
A-28.541.639  
07/06/21

### ACEPTACION DESTINATARIO

(Firma y sello)  
Fecha:

TOYSAI  
TOCA SALGADO, S.L.  
Camiño do Caramuxo, 65  
Polígono Zies, 36213 Vigo  
Tel: 986 42 23 66 Fax: 986 42 42 68  
07.06.2021

Al amparo de lo establecido en el artículo 5 de la Ley Orgánica 15/1999 de Protección de Datos de Carácter Personal, de 13 de diciembre, se informa que los datos de carácter personal recogidos en el presente documento se han incorporado al fichero automatizado denominado Gestión propiedad de Toca Salgado, S.L., cuya finalidad es prestar los servicios de descarga, gestión de residuos, así como su posterior facturación. No se contemplan comunicaciones ni cesiones de datos a terceros, salvo para el cumplimiento de obligaciones legalmente establecidas. El titular de los datos puede ejercitar los derechos de acceso, rectificación, cancelación y oposición mediante escrito dirigido al titular del Fichero: Toca Salgado, S.L., camiño do Caramuxo, 65, 36211 Vigo (Pontevedra).



CENTRO DE TRABAJO  
Camino do Caramuxo, 65 - Polígono  
Zifas - 36213 Vigo (Pontevedra 65)  
Teléfono: +34 986 42 23 55  
Fax: +34 986 42 42 66  
E-mail: info@toysal.com



**CONTRATO DE TRATAMIENTO**  
(Artículo 5 del RD 553/2020)

**CT3036000000820250000042**  
**DA3036000000820250000042**

**INFORMACION RELATIVA AL OPERADOR DEL TRASLADO**

**Nombre/Razón Social:** FCC MEDIO AMBIENTE, S.A      **NIF:** A28541639      **NIMA:** 2800022359  
**Dirección:** CL. FEDERICO SALMON, 13      **C.P.:** 28016 MADRID ( MADRID)

**INFORMACION RELATIVA AL ORIGEN DEL TRASLADO (PRODUCTOR)**

**Nombre/Razón Social:** CONCELLO DE VIGO      **NIF:** P3605700H      **NIMA:** 3600034753  
**Dirección:** PARQUE SANTA CRISTINA, S/N - A BAGUNDA      **C.P.:** 36214 VIGO (PONTEVEDRA)

**INFORMACION RELATIVA AL RESIDUO QUE SE TRASLADA**

**Denominación:** Baterías e acumuladores distintos dos especificados no código 20 01 33  
**Código Ler:** 200134  
**Forma de envío:** GRANEL      **Cantidad anual estimada:** 5 TN  
**Tipo de transporte:** TERRESTRE      **Periodicidad de envío:** PUNTUAL  
**Código de peligrosidad:** --  
**Destino:** ALMACENAMIENTO - R13

**INFORMACION RELATIVA AL DESTINATARIO DEL TRASLADO**

**INFORMACIÓN DE LA EMPRESA GESTORA**

**Nombre/Razón Social:** TOCA SALGADO, S.L      **NIF:** B36625085      **NIMA:** 3600000008  
**Persona de contacto:** NURIA TOCA SALGADO  
**Dirección:** CAMIÑO DO CARAMUXO, 65      **Localidad:** VIGO      **C.P.:** 36211      **Provincia:** PONTEVEDRA      **CCAA:** GALICIA  
**Teléfono:** 986422355      **Fax:** 986424268      **E-mail:** info@toysal.com  
**Nº de inscripción:** SC-I-NP-XA-00146

**OBLIGACIONES DE LAS PARTES**

- Analizada la solicitud del operador de traslado, el destinatario se compromete a admitir el residuo para su gestión, de acuerdo con los siguientes términos:
1. Solamente se admitirá el residuo cuando cumple las características indicadas en este documento y en la caracterización básica realizada.
  2. Dicho documento es específico para cada tipo de residuo y cada centro OPERADOR DE TRASLADO (productor) y debe ser renovado cuando exista algún cambio.
  3. Antes de proceder al envío del residuo para su gestión, el OPERADOR DE TRASLADO acordará con el DESTINATARIO la fecha de traslado.
  4. Cuando el residuo llegue a las instalaciones del DESTINATARIO, este realizará las comprobaciones que estime pertinentes con el fin de comprobar que cumple con las características que dieron lugar a su aceptación. Si el residuo no cumple con estas será devuelto al OPERADOR DE TRASLADO y se comunicará a la Administración competente.
  5. El DESTINATARIO reserva para sí el derecho de no aceptar el residuo cuando, por motivos de explotación, no pueda tratarlos en sus instalaciones.
  6. El OPERADOR DEL TRASLADO deberá en cada envío hacer referencia en el documento que controla el traslado al nº de contrato de Tratamiento suministrado por el DESTINATARIO.
  7. El OPERADOR DEL TRASLADO deberá hacer referencia en cada traslado al número de notificación previa y al documento de identificación si estuviese sometido a realizar esta.
  8. El presente contrato queda supeditado a la entrega, por parte del operador del traslado, de la caracterización del residuo.

**ACEPTACION PRODUCTOR**

(Firma y sello)  
Fecha:

**FCC MEDIO AMBIENTE, S.A.U.**  
P.P.

**ACEPTACION DESTINATARIO**

**Toysal**  
**TOCA SALGADO, S.L.**  
C/Caramuxo, 65  
36211 Vigo  
Tel: 986 42 23 55 Fax: 986 42 42 66  
(Firma y sello)  
Fecha 20.01.2025

Al amparo de lo establecido en el artículo 5 de la Ley Orgánica 15/1999 de Protección de Datos de Carácter Personal, de 13 de diciembre, se informa que los datos de carácter personal recogidos en el presente documento se han incorporado al fichero automatizado denominado Gestión propiedad de Toca Salgado, S.L., cuya finalidad es prestar los servicios de descarga, gestión de residuos, así como su posterior facturación. No se contemplan comunicaciones ni cesiones de datos a terceros, salvo para el cumplimiento de obligaciones legalmente establecidas. El titular de los datos puede ejercitar los derechos de acceso, rectificación, cancelación y oposición mediante escrito dirigido al titular del Fichero: Toca Salgado, S.L., camino do Caramuxo, 65, 36211 Vigo (Pontevedra).



# CONCELLO DE VIGO

Expte. 1828/1102



CENTRO DE TRABAJO  
Camino do Caramuxo, 65 - Polígono  
Zisa - 36213 Vigo (Pontevedra 65)  
Teléfono: +34 966 42 23 55  
Fax: +34 966 42 42 68  
E-mail: info@toysal.com



## CONTRATO DE TRATAMIENTO

CT3036000000820210000230  
DA3036000000820210000230

## INFORMACION RELATIVA AL OPERADOR DEL TRASLADO

Nombre: FCC MEDIO AMBIENTE, S.A. NIF: A28541639 NIMA: 2800022359  
Persona de contacto: FCC, S.A. (Mabel Ayo Rodríguez)  
Dirección: CALLE DE FEDERICO SALMÓN, 13 C.P.:28016 MADRID

## INFORMACION RELATIVA AL ORIGEN (PRODUCTOR)

Nombre: AYUNTAMIENTO DE VIGO NIF: P3605700H NIMA: 3600034001  
Dirección: Plaza del Rey, nº 1 C.P.: 36202 VIGO

## DATOS DEL RESIDUO QUE SE TRASLADA

Denominación del residuo: PEQUEÑOS APARATOS ELÉCTRICOS NO PELIGROSOS  
Código Ler: 200136-52  
Forma de envío: PALETIZADO Cantidad anual estimada: 15 TM  
Tipo de transporte: TERRESTRE Periodicidad de envío: DIARIA  
Código de peligrosidad: --  
Destino: ALMACENAMIENTO - R13

## INFORMACION RELATIVA AL DESTINATARIO DEL TRASLADO

INFORMACIÓN DE LA EMPRESA GESTORA  
Nombre/Razón Social: TOCA SALGADO, SL NIF: B36625085 NIMA: 3600000008  
Persona de contacto: NURIA TOCA SALGADO  
Dirección: CAMIÑO DO CARAMUXO, 65 Localidad: VIGO C.P.: 36211 Provincia: PONTEVEDRA CCAA: GALICIA  
Teléfono: 986422355 Fax: 986424268 E-mail: info@toysal.com  
Nº de inscripción RXPXRG: SC-INP-XA-00146 Operación de tratamiento: R13

## OBLIGACIONES DE LAS PARTES

- Analizada la solicitud del operador de traslado, el destinatario se compromete a admitir el residuo para su gestión, de acuerdo con los siguientes términos:
1. Solamente se admitirá el residuo cuando cumpla las características indicadas en este documento y en la caracterización básica realizada.
  2. Dicho documento es específico para cada tipo de residuo y cada centro OPERADOR DE TRASLADO (productor) y debe ser renovado cuando exista algún cambio.
  3. Antes de proceder al envío del residuo para su gestión, el OPERADOR DE TRASLADO acordará con el DESTINATARIO la fecha de traslado.
  4. Cuando el residuo llegue a las instalaciones del DESTINATARIO, este realizará las comprobaciones que estime pertinentes con el fin de comprobar que cumple con las características que dieron lugar a su aceptación. Si el residuo no cumple con éstas será devuelto al OPERADOR DE TRASLADO y se comunicará a la Administración competente.
  5. El DESTINATARIO reserva para sí el derecho de no aceptar el residuo cuando, por motivos de explotación, no pueda tratarlos en sus instalaciones.
  6. El OPERADOR DEL TRASLADO deberá en cada envío hacer referencia en el documento que controla el traslado al nº de contrato de Tratamiento suministrado por el DESTINATARIO.
  7. El OPERADOR DEL TRASLADO deberá hacer referencia en cada traslado al número de notificación previa y al documento de identificación si estuviese sometido a realizar ésta.
  8. El presente contrato queda suscitado a la entrega, por parte del operador del traslado, de la caracterización del residuo.

### ACEPTACION OPERADOR (Firma y sello)

Fecha:   
FCC  
MEDIO AMBIENTE, S.A.  
A-28.541.639  
07/06/21

### ACEPTACION ORIGEN (Firma y sello)

Fecha:   
FCC  
MEDIO AMBIENTE, S.A.  
A-28.541.639  
07/06/21

### ACEPTACION DESTINATARIO (Firma y sello)

Fecha:   
Toysal  
TOCA SALGADO, S.L.  
B-36625085  
Camino do Caramuxo, 65  
Polígono Zisa, 36213 Vigo  
Teléfono 98 64 22 35 Fax 98 64 24 26  
07.06.2021

Al amparo de lo establecido en el artículo 5 de la Ley Orgánica 15/1999 de Protección de Datos de Carácter Personal, de 13 de diciembre, se informa que los datos de carácter personal recogidos en el presente documento se han incorporado al fichero automatizado denominado Gestion propiedad de Toca Salgado, S.L., cuya finalidad es prestar los servicios de descarga, gestión de residuos, así como su posterior facturación. No se contemplan comunicaciones ni cesiones de datos a terceros, salvo para el cumplimiento de obligaciones legalmente establecidas. El titular de los datos puede ejercitar los derechos de acceso, rectificación, cancelación y oposición mediante escrito dirigido al titular del Fichero: Toca Salgado, S.L., camino do Caramuxo, 65, 36211 Vigo (Pontevedra).



CENTRO DE TRABAJO  
Camíño do Caramuxo, 65 - Polígono  
Zias - 36213 Vigo (Pontevedra 65)  
Teléfono: +34 986 42 23 55  
Fax: +34 986 42 42 68  
E-mail: info@toysal.com



### CONTRATO DE TRATAMIENTO

CT303600000082021000226  
DA303600000082021000226

### INFORMACION RELATIVA AL OPERADOR DEL TRASLADO

Nombre: FCC MEDIO AMBIENTE, S.A. NIF: A28541639 NIMA: 2800022359  
Persona de contacto: FCC, S.A. (Mabel Ayo Rodríguez)  
Dirección: CALLE DE FEDERICO SALMÓN, 13 C.P.:28016 MADRID

### INFORMACION RELATIVA AL ORIGEN (PRODUCTOR)

Nombre: AYUNTAMIENTO DE VIGO NIF: P3605700H NIMA: 3600034001  
Dirección: Plaza del Rey, nº 1 C.P.: 36202 VIGO

### DATOS DEL RESIDUO QUE SE TRASLADA

Denominación del residuo: PLÁSTICOS  
Código Ler: 200139  
Forma de envío: GRANEL Cantidad anual estimada: 5 TM  
Tipo de transporte: TERRESTRE Periodicidad de envío: DIARIA  
Código de peligrosidad: --  
Destino: VALORIZACIÓN

### INFORMACION RELATIVA AL DESTINATARIO DEL TRASLADO

INFORMACIÓN DE LA EMPRESA GESTORA  
Nombre/Razón Social: TOCA SALGADO, SL NIF: B36625085 NIMA: 3600000008  
Persona de contacto: NURIA TOCA SALGADO  
Dirección: CAMIÑO DO CARAMUXO, 65 Localidad: VIGO C.P.: 36211 Provincia: PONTEVEDRA CCAA: GALICIA  
Teléfono: 986422355 Fax: 986424268 E-mail: info@toysal.com  
Nº de inscripción RXPXRG: SC-1-NP-XV-00165 Operación de tratamiento: R12

### OBLIGACIONES DE LAS PARTES

- Analizada la solicitud del operador de traslado, el destinatario se compromete a admitir el residuo para su gestión, de acuerdo con los siguientes términos:
1. Solamente se admitirá el residuo cuando cumpla las características indicadas en este documento y en la caracterización básica realizada.
  2. Dicho documento es específico para cada tipo de residuo y cada centro OPERADOR DE TRASLADO (productor) y debe ser renovado cuando exista algún cambio.
  3. Antes de proceder al envío del residuo para su gestión, el OPERADOR DE TRASLADO acordará con el DESTINATARIO la fecha de traslado.
  4. Cuando el residuo llegue a las instalaciones del DESTINATARIO, este realizará las comprobaciones que estime pertinentes con el fin de comprobar que cumple con las características que dieron lugar a su aceptación. Si el residuo no cumple con éstas será devuelto al OPERADOR DE TRASLADO y se comunicará a la Administración competente.
  5. El DESTINATARIO reserva para sí el derecho de no aceptar el residuo cuando, por motivos de explotación, no pueda tratarlos en sus instalaciones.
  6. El OPERADOR DEL TRASLADO deberá en cada envío hacer referencia en el documento que controla el traslado al nº de contrato de Tratamiento suministrado por el DESTINATARIO.
  7. El OPERADOR DEL TRASLADO deberá hacer referencia en cada traslado al número de notificación previa y al documento de identificación si estuviese sometido a realizar ésta.
  8. El presente contrato queda supeditado a la entrega, por parte del operador del traslado, de la caracterización del residuo.

#### ACEPTACION OPERADOR

(Firma y sello)  
Fecha:

FCC  
MEDIO AMBIENTE, S.A.  
A-28.541.639  
07/06/21

#### ACEPTACION ORIGEN

(Firma y sello)  
Fecha:

FCC  
MEDIO AMBIENTE, S.A.  
A-28.541.639  
07/06/21

#### ACEPTACION DESTINATARIO

TOCA SALGADO, S.L.  
C.P. 36202 VIGO  
Camiño do Caramuxo, 65  
Polígono Zias 36213 Vigo  
Tel: 986 42 23 55 Fax: 986 42 42 68  
(Firma y sello)  
Fecha: 07.06.2021

Al amparo de lo establecido en el artículo 5 de la Ley Orgánica 15/1999 de Protección de Datos de Carácter Personal, de 13 de diciembre, se informa que los datos de carácter personal recogidos en el presente documento se han incorporado al fichero automatizado denominado Gestión propiedad de Toca Salgado, S.L., cuya finalidad es prestar los servicios de descarga, gestión de residuos, así como su posterior facturación. No se contemplan comunicaciones ni cesiones de datos a terceros, salvo para el cumplimiento de obligaciones legalmente establecidas. El titular de los datos puede ejercitar los derechos de acceso, rectificación, cancelación y oposición mediante escrito dirigido al titular del Fichero: Toca Salgado, S.L., camíño do Caramuxo, 65, 36211 Vigo (Pontevedra).



**CONCELLO DE VIGO**

Expte. 1828/1102



CENTRO DE TRABAJO  
Camino do Caramuxo, 65 - Polígono  
Zias - 36213 Vigo (Pontevedra 65)  
Teléfono: +34 986 42 23 55  
Fax: +34 986 42 42 66  
E-mail: info@toysal.com



**CONTRATO DE TRATAMIENTO**  
(Artículo 5 del RD 553/2020)

**CT30360000000820250000041**  
**DA30360000000820250000041**

**INFORMACIÓN RELATIVA AL OPERADOR DEL TRASLADO**

**Nombre/Razón Social:** FCC MEDIO AMBIENTE, S.A      **NIF:** A28541639      **NIMA:** 2800022359  
**Dirección:** CL. FEDERICO SALMON, 13      **C.P.:** 28016 MADRID ( MADRID)

**INFORMACION RELATIVA AL ORIGEN DEL TRASLADO (PRODUCTOR)**

**Nombre/Razón Social:** CONCELLO DE VIGO      **NIF:** P3605700H      **NIMA:** 3600034753  
**Dirección:** PARQUE SANTA CRISTINA, S/N - A BAGUNDA      **C.P.:** 36214 VIGO (PONTEVEDRA)

**INFORMACION RELATIVA AL RESIDUO QUE SE TRASLADA**

**Denominación:** METALES MEZCLADOS  
**Código Ler:** 200140  
**Forma de envío:** GRANEL      **Cantidad anual estimada:** 4 TN  
**Tipo de transporte:** TERRESTRE      **Periodicidad de envío:** PUNTUAL  
**Código de peligrosidad:** --  
**Destino:** ALMACENAMIENTO - R13

**INFORMACION RELATIVA AL DESTINATARIO DEL TRASLADO**

**INFORMACIÓN DE LA EMPRESA GESTORA**

**Nombre/Razón Social:** TOCA SALGADO, SL      **NIF:** B36625085      **NIMA:** 3600000008  
**Persona de contacto:** NURIA TOCA SALGADO  
**Dirección:** CAMIÑO DO CARAMUXO, 65      **Localidad:** VIGO      **C.P.:** 36211      **Provincia:** PONTEVEDRA      **CCAA:** GALICIA  
**Teléfono:** 986422355      **Fax:** 986424268      **E-mail:** info@toysal.com  
**Nº de inscripción:** SC-I-NP-XA-00146

**OBLIGACIONES DE LAS PARTES**

- Analizada la solicitud del operador de traslado, el destinatario se compromete a admitir el residuo para su gestión, de acuerdo con los siguientes términos.
1. Solamente se admitirá el residuo cuando cumpla las características indicadas en este documento y en la caracterización básica realizada.
  2. Dicho documento es específico para cada tipo de residuo y cada centro OPERADOR DE TRASLADO (productor) y debe ser renovado cuando exista algún cambio.
  3. Antes de proceder al envío del residuo para su gestión, el OPERADOR DE TRASLADO acordará con el DESTINATARIO la fecha de traslado.
  4. Cuando el residuo llegue a las instalaciones del DESTINATARIO, este realizará las comprobaciones que estime pertinentes con el fin de comprobar que cumple con las características que dieron lugar a su aceptación. Si el residuo no cumple con estas será devuelto al OPERADOR DE TRASLADO y se comunicará a la Administración competente.
  5. El DESTINATARIO reserva para sí el derecho de no aceptar el residuo cuando, por motivos de explotación, no pueda tratarlos en sus instalaciones.
  6. El OPERADOR DEL TRASLADO deberá en cada envío hacer referencia en el documento que controla el traslado al nº de contrato de Tratamiento suministrado por el DESTINATARIO.
  7. El OPERADOR DEL TRASLADO deberá hacer referencia en cada traslado al número de notificación previa y al documento de identificación si estuviese sometido a realizar ésta.
  8. El presente contrato queda supeditado a la entrega, por parte del operador del traslado, de la caracterización del residuo.

**ACEPTACION PRODUCTOR**

(Firma y sello)  
Fecha:  
  
P.P. **FCC MEDIO AMBIENTE, S.A.U.**

**ACEPTACION DESTINATARIO**

(Firma y sello)  
Fecha 20.01.2025

Al amparo de lo establecido en el artículo 5 de la Ley Orgánica 15/1999 de Protección de Datos de Carácter Personal, de 13 de diciembre, se informa que los datos de carácter personal recogidos en el presente documento se han incorporado al fichero automatizado denominado Gestión propiedad de Toca Salgado, S.L., cuya finalidad es prestar los servicios de descarga, gestión de residuos, así como su posterior facturación. No se contemplan comunicaciones ni cesiones de datos a terceros, salvo para el cumplimiento de obligaciones legalmente establecidas. El titular de los datos puede ejercitar los derechos de acceso, rectificación, cancelación y oposición mediante escrito dirigido al titular del Fichero: Toca Salgado, S.L., camino do Caramuxo, 65, 36211 Vigo (Pontevedra).

### **13º. Criterios de valoración.**

Conforme ao indicado no artigo 15 da orde, a comisión de avaliación, a que se refire o artigo 14 da orde, valorará as solicitudes presentadas aplicando os criterios e puntuacións que se sinalan para cada unha das liñas subvencionables contempladas. No caso da liña 3 os criterios son:

*1º. Eficiencia da actuación en ratio €/habitantes atendidos, ata 30 puntos.*

No caso do proxecto presentado polo Concello de Vigo, tendo en conta que os habitantes da cidade son 293.652 segundo os datos oficiais do INE para o an 2023, e o custe do proxecto é de 85.200,00€, o ratio resulta:

$$86.187€ / 293.652 \text{ hab} = 0,2935€/\text{hab}$$

*2º. En función da poboación que se atenda, segundo sexa solicitude individual ou presentada conxuntamente, de forma proporcional:*

- Habitantes que se atendan (solicitude individual), ata un máximo de 10 puntos, que se repartiran de xeito proporcional.
- *Habitantes que se atendan (solicitude conxunta): de 5 ata 15 puntos, outorgando a máxima puntuación á solicitude que máis poboación atenda e 5 puntos á que menos, e o resto de solicitudes de xeito proporcional*

No caso de Vigo, presenta solicitude individual e o proxecto vai dirixido a toda a poboación do concello: 293.652 habitantes.

*3º. Solicitudes presentadas conxuntamente por máis dunha entidade local para a realización dun proxecto común, ata 10 puntos en virtude da puntuación que resulte coa seguinte desagregación:*

- *Pola presentación dunha solicitude por entidades que se axusten a este carácter supramunicipal ou constituíndo unha agrupación: 5 puntos.*
- *Polo número de concellos participantes no proxecto para o cal se solicita subvención, 1 punto por concello adicional ata un máximo de 5 puntos.*

O Concello de Vigo presenta solicitude individual.

*4º. Solicitudes que inclúan a prestación do servizo a concellos que carecen de punto limpo, 15 puntos.*

O Concello de Vigo non carece de punto limpo.

*5º. Tipos de residuos, identificados mediante códigos LER do anexo VIII; que se recollerán no punto limpo de móbil, a razón de 2 punto por código LER recollido, ata 25 puntos.*

O proxecto presentado inclúe a recollida diferenciada dos 13 seguintes códigos LER incluídos no anexo IX da convocatoria: 080318; 150110; 150111; 150203; 200110; 200111; 200121; 200125; 200133; 200134; 200136; 200139; 200140.





## CONCELLO DE VIGO

Expte. 1828/1102

6º. *Estar en posesión do distintivo de «Bandeira Verde de Galicia» no momento da solicitude da axuda, 5 puntos. No caso de agrupación a valoración será proporcional ao número de integrantes da agrupación que teñan o distintivo ata un máximo de 5 puntos.*

O Concello de Vigo non está en posesión do distintivo “ *Bandeira Verde de Galicia*” neste momento.

### **II.3.- ENCAIXE DAS ACTUACIÓNS PROPOSTAS CO ACTUAL CONTRATO DE XESTIÓN DE RESIDUOS**

O Concello de Vigo ten adxudicado á empresa FCC MEDIOAMBIENTES S.A.U o expediente 7645/252, por acordo da Xunta de Goberno Local de 26/05/2022, dos SERVIZOS PARA A XESTIÓN SUSTENTABLE E INTEGRADA DOS RESIDUOS MUNICIPAIS DE VIGO E A SÚA VALORIZACIÓN DENTRO DO MARCO EUROPEO DA ESTRATEXIA DA ECONOMÍA CIRCULAR, no que o obxecto do contrato é a xestión sustentable e integrada dos residuos municipais do Concello de Vigo de xeito que se facilite a súa valorización incluído a xestión de todos os residuos, tanto os contenerizados como os non contenerizados, e especificamente a recollida diferenciada mediante puntos limpos fixos, móbiles e de proximidade.

As proposta de proxecto presentada no epígrafe anterior incrementa a recollida separada de residuos mediante puntos limpos móbiles, o que encaixa perfectamente na liña 3 de axuda da convocatoria.

Proponse no proxecto exposto ampliar o servizo de recollida separada de residuos cunhas novas caixas metálicas con compartimentos interiores que se adquiriran ao efecto para prestar o servizo de punto limpo móbil na cidade (non contemplados no contrato actual).

Da interpretación das metas orientadas pola Axenda 2030, así como do avance do desenvolvemento dos procesos no ámbito da xestión dos residuos e a súa transformación en recursos, debemos ter en conta os seguintes aspectos establecidos para un futuro a medio prazo:

1. A Comisión Europea, a través do Paquete de Economía Circular, establece que ao menos o 55% dos residuos municipais deben ser preparados para o reciclado no ano 2025, o 60% para o 2030, alcanzando o 65% o ano 2035. Así mesmo, recolle que a cantidade máxima de residuos municipais depositados en vertedoiros non deberá superar o 10% no ano 2035. Ademais, se fixan datas límite para a recollida separada de téxtiles e residuos perigosos, así como de biorresiduos.
2. Existe tamén a obriga legal (artigo 3 da Lei 6/2021 de 17 de febreiro, de residuos e solos contaminados de Galicia) da recollida diferenciada da materia orgánica compostable, do aceite vexetal e dos residuos téxtiles, xunto co obxectivo de separar para reciclar o 55% en peso de todos os residuos xerados no Concello no ano 2025 e o 60% no 2030. Esta obriga legal queda cumprida co novo modelo de contrato que se aprobou.

Para axudar a acadar estes obxectivos proponse o proxecto antes descrito para incrementar a participación da veciñanza na separación dos residuos.

O contrato leva implícito tamén un plan de investimentos específico para adquisición de

medios de recollida de residuos, entre eles dous puntos limpos móbiles de tipo camión e dosu puntos limpos de proximidade. O desenvolvemento destas actuacións atopase regulado no marco do contrato destacando as seguintes consideracións:

- A adquisición dos medios propostos no PLAN DE INVESTIMENTOS, deberá ser executado previa solicitude por parte do adxudicatario ao responsable do contrato. Para este proceso o adxudicatario deberá presentar a ficha específica dos elementos a adquirir e atendendo a evolución tecnolóxica dos medios previstos para estes investimentos. O Concello de Vigo poderá solicitar ao adxudicatario a mellora da proposta sempre que se atope dentro dos límites económicos máximos do PLAN DE INVESTIMENTOS.
- En todo caso a adquisición dos medios deberá ser autorizada de forma expresa por parte do responsable do contrato, antes de que o adxudicatario comprometa o pedido do material.
- En relación ás necesidades propostas no PLAN DE INVESTIMENTOS, o Concello de Vigo poderá propoñer unha compatibilización da súa execución coa solicitude de axudas económicas, tanto que o beneficiario sexa unha entidade pública como cando o beneficiario sexan entidades privadas, que poidan ser de aplicación a estes investimentos. A empresa queda obrigado a prestar colaboración que se lle require neste documento. Así durante o período de execución do presente contrato pode existir a posibilidade de acudir a diversas convocatorias de subvención tanto de outras administracións no Estado Español, como no ámbito da Unión Europea.
- O modelo de execución económica do PLAN DE INVESTIMENTOS poderá ser revisado polo Concello de Vigo co obxecto do desenvolvemento de calquera proxecto de solicitude de achegas que posibiliten a realización de melloras no ámbito deste contrato. Sobre todo aquelas que posibiliten actuacións referentes ás obrigas derivadas da transición enerxética e a mellora da sustentabilidade ambiental neste sector.

### **III.- REQUISITOS PARA A PRESENTACIÓN DO PROXECTO:**

Á vista da proposta das actuacións a realizar no proxecto de *AMPLIACIÓN DA RECOLLIDA SEPARADA DE RESIDUOS MEDIANTE PUNTOS LIMPOS MÓBILES*, o Concello de Vigo cumpre os requisitos para a presentación desta iniciativa na liña 3 da convocatoria sobre proxectos destinados a favorecer a prevención, a recollida separada e adecuada clasificación de fluxos especiais de residuos municipais a través da adquisición de puntos limpos móbiles para a mellora e ampliación dos servizos prestados pola rede galega de puntos limpos existentes para a reutilización ou reciclaxe na nosa comunidade autónoma, polo cal procede a presentación desta proposta de acordo coas seguintes obrigas:

#### **III.1.- Solicitudes e prazos (segundo artigo 7 da convocatoria):**



## CONCELLO DE VIGO

Expte. 1828/1102

O prazo de presentación de solicitudes será dun (1) mes, a contar dende o día seguinte á publicación da convocatoria no DOG. Entenderase como último día do prazo o correspondente ao mesmo ordinal do día da publicación. Se o último día do prazo fose inhábil, entenderase prorrogado ao primeiro día hábil seguinte, e se no mes de vencemento non houberse día equivalente ao inicial do cómputo, entenderase que o prazo remata o último día do mes. **O día de publicación foi o 30 de decembro do 2024, polo que a data de conclusión é o día 30 de xaneiro do 2025.**

As solicitudes presentaranse obrigatoriamente por medios electrónicos a través do formulario normalizado dispoñible na sede electrónica da Xunta de Galicia, <http://sede.xunta.gal> (código de procedemento MT975U). Este formulario xúntase como anexo I ás bases.

Para a presentación das solicitudes poderá empregarse calquera dos mecanismos de identificación e sinatura admitidos pola sede electrónica da Xunta de Galicia, incluído o sistema de usuario e clave Chave365 (<https://sede.xunta.gal/chave365>).

As entidades locais que cumpran os requisitos para ser entidade beneficiaria de acordo co establecido na orde poderán concorrer á convocatoria ao abeiro das catro liñas subvencionables recollidas nas bases reguladoras, e **deberán presentar unha solicitude por cada liña**, tendo en conta as contías máximas de axuda establecidas no artigo 6 das bases reguladoras.

As solicitudes serán subscritas directamente polas persoas que desempeñen a súa representación. A presentación da solicitude implica o coñecemento e a aceptación destas bases reguladoras.

### III.2.- documentación complementaria (segundo artigo 8 da convocatoria):

As entidades interesadas deberán presentar a documentación xeral e técnica que se indica a seguir:

- a) Certificación do acordo adoptado polo órgano competente en que conste a decisión da entidade ou entidades locais de solicitar a subvención ao abeiro destas bases reguladoras (anexo II)
- b) Certificación de que a entidade solicitante remitiu ao Consello de Contas de Galicia as contas do último exercicio orzamentario a que legalmente está obrigada. Nesta certificación deberá quedar acreditado que a remisión das contas se efectuou antes do vencemento do prazo de presentación de solicitudes (anexo II).
- c) Declaración, por parte da entidade solicitante, do compromiso en relación coa execución de actuacións do Plan de recuperación, transformación e resiliencia (PRTR) no senso do artigo 8, apartado 2.e), da Orden HFP/1030/2021, do 29 de setembro, do Ministerio de Facenda e Función Pública, pola que se configura o sistema de xestión do Plan de Recuperación, Transformación y Resiliencia (anexo III).
- d) Acreditación na que se faga constar que se dispón de crédito suficiente no orzamento da entidade local para o pagamento da parte proposta para o cofinanciamento pola súa banda.

e) Se é o caso, acreditación por parte do concello de estar en posesión do distintivo «Bandeira Verde de Galicia» no momento da solicitude da axuda.

f) caso de solicitudes presentadas por agrupacións de entidades locais

g) Memoria técnica do proxecto para o cal se solicita a subvención que deberá conter unha descrición clara das actividades que se van a desenvolver, tanto desde o punto de vista técnico como económico, así como os datos e información requirida para o tipo de actuación ou actuacións para as que se solicita a axuda e segundo o que se sinala a seguir: Toda a documentación técnica debe ser presentada nun único documento, que se titule do seguinte xeito «Memoria\_técnica».

1º. Tipoloxía e nome do proxecto.

2º. Breve descrición do proxecto presentado, en que se inclúan polo menos as capacidades que se van tratar ou aumentar e os residuos que se van tratar.

3º. Identificación e datos de contacto do responsable técnico.

4º. Introducción e diagnose da situación actual na materia do proxecto dentro do ámbito local de actuación.

5º. Obxectivos do proxecto e descrición detallada das súas actuacións (materiais necesarios, tipo e cantidade) poboación atendida e sectores ou axentes implicados. Será precisa neste punto a referencia ás melloras ou beneficios ambientais que se procuran co proxecto.

6º. Indicadores e medidas de seguimento e resultados esperados (residuos recollidos en quilogramos, por tipoloxía de residuos).

7º. Estimación das gases de efecto invernadoiro evitadas e das toneladas de residuos que contribuirán ao cumprimento dos obxectivos nesta materia.

8º. Programación temporal (cronograma) para o desenvolvemento do proxecto en correspondencia coas previsións de gastos incluídas no orzamento que se remita e tendo en conta o recollido nestas bases reguladoras.

9º. O plan de actuación deseñado deberá incluír unha xustificación pormenorizada dos materiais, actuacións e recursos propostos de conformidade cos gastos subvencionables ao abeiro desta orde.

10º. Orzamento resumido e detallado das actuacións que se van a solicitar (tendo en conta que o IVE non é subvencionable) os conceptos polos que se concorre na convocatoria chegando á desagregación a nivel de importes unitarios, de ser o caso, e tendo en conta o establecido nestas bases reguladoras en relación co período subvencionable e os prazos para a xustificación.

h) No caso de solicitudes relativas a liña 3, deberán presentar:

1º. Anexo I.C. debidamente cuberto.

2º. Acreditación da instalación de destino dos residuos recollidos co punto limpo móbil.

Acreditación do destino dos residuos recollidos, ben a través dun acordo cunha instalación do punto limpo fixa ou ben directamente a través de acordos con xestores de residuos autorizados. De ser o caso, o punto limpo deberá dispor da autorización de xestor de residuos ou, polo menos, ter realizado a solicitude de autorización.



## CONCELLO DE VIGO

Expte. 1828/1102

A documentación complementaria deberá presentarse electronicamente. Se algunha das persoas interesadas presenta a documentación complementaria presencialmente, será requirida para que a emende a través da súa presentación electrónica. Para estes efectos, considerase como data de presentación aquela en que fose realizada a emenda.

As persoas interesadas responsabilizaranse da veracidade dos documentos que presenten. Excepcionalmente, cando a relevancia do documento no procedemento o exixa ou existan dúbidas derivadas da calidade da copia, a Administración poderá solicitar de maneira motivada o cotexo das copias achegadas pola persoa interesada, para o que poderá requirir a exhibición do documento ou da información orixinal.

Sempre que se realice a presentación de documentos separadamente da solicitude deberán indicar o código e o órgano responsable do procedemento, o número de rexistro de entrada da solicitude e o número de expediente, se se dispón del.

No caso de que algún dos documentos que se vaia presentar de forma electrónica supere os tamaños máximos establecidos ou teña un formato non admitido pola sede electrónica da Xunta de Galicia, permitirase a súa presentación de forma presencial dentro dos prazos previstos e na forma indicada no parágrafo anterior. A información actualizada sobre o tamaño máximo e os formatos admitidos pode consultarse na sede electrónica da Xunta de Galicia.

Así mesmo, os proxectos que opten ás subvencións que se rexen polas presentes bases reguladoras deberán acompañarse da documentación acreditativa que xustifique o cumprimento dos requisitos establecidos no artigo 4.

De conformidade co artigo 28.3 da Lei 39/2015, do 1 de outubro, do procedemento administrativo común, non será necesario achegar os documentos que xa foran presentados anteriormente pola persoa interesada ante calquera Administración. Neste caso, a persoa interesada deberá indicar en que momento e ante que órgano administrativo presentou os ditos documentos, que serán recollidos electronicamente a través das redes corporativas ou mediante consulta ás plataformas de intermediario de datos ou outros sistemas electrónicos habilitados ao efecto, agás que conste no procedemento a oposición expresa da persoa interesada.

De forma excepcional, se non se puideran obter os citados documentos, poderá solicitarse novamente á persoa interesada que os achegue.

### **III.3.- período subvencionable (segundo artigo 23 da convocatoria):**

O período subvencionable será, con carácter xeral, o comprendido entre o 1 de marzo de 2020 e o 30 de novembro de 2025, ambos incluídos, tendo en conta as datas límite para a súa xustificación segundo o sinalado neste mesmo artigo.

Os gastos subvencionables deberán estar realizados e efectivamente pagados con data límite a 30 de novembro de 2025.

### **III.4.- prazo de execución (segundo artigo 24 da convocatoria):**

A data límite para executar o proxecto e presentar a documentación xustificativa dos investimentos será o 30 de novembro de 2025.

#### IV.- PROPOSTA:

O proxecto é o que se propoñen para a participación do Concello de Vigo na convocatoria correspondente á ORDE do 17 de decembro de 2024 pola que se establecen as bases reguladoras para a concesión de axudas a entidades locais de Galicia para o financiamento de actuacións en materia de residuos de competencia municipal, cofinanciadas polo fondo europeo relativo ao Mecanismo de recuperación e resiliencia da Unión Europea no marco do Plan de recuperación, transformación e resiliencia, financiado pola Unión Europea-NextGenerationEU, e se procede á súa convocatoria en réxime de concorrencia competitiva por anticipado de gasto para o ano 2025 (código de procedemento MT975U) en relación as actuacións recollidas na Liña 3:

Liña 3: puntos limpos móbiles: proxectos destinados a favorecer a prevención, a recollida separada e adecuada clasificación de fluxos especiais de residuos municipais a través da adquisición de puntos limpos móbiles para a mellora e ampliación dos servizos prestados pola rede galega de puntos limpos existentes para a reutilización ou reciclaxe na nosa comunidade autónoma.

#### Proxecto a presentar na Liña 3:

#### Proxecto de ampliación da recollida separada de residuos mediante puntos limpos móbiles

A solicitude de axuda presentada polo Concello de Vigo na Liña 3 terá o seguinte detalle económico:

|   | UNIDADES | CUSTO UNITARIO SEN IVE | TOTAL POR CONCEPTO SEN IVE | % COFINANCIAMENTO | SUBVENCIÓN SOLICITADA SEN IVE |
|---|----------|------------------------|----------------------------|-------------------|-------------------------------|
| <b>LIÑA 3</b>   |          |                        |                            |                   |                               |
| Punto limpo móbil (camión, contedor/caixa metálica, etc.) | 17       | 5.011,77               | 85.200,09                  | 10                | 76.668,30                     |
| Elementos de información (máximo 1.000€)                  | 1        | 1.000,00               | 1.000,00                   | 10                | 900,00                        |

RESUMO DE ACTUACIÓNS E IMPORTES



## CONCELLO DE VIGO

Expte. 1828/1102

| LIÑA 3 | CANTIDADE ESTIMADA DE RESIDUOS RECOLLIDOS (Tn/ano) | TOTAL PROXECTO SEN IVE | COFINANCIAMENTO |           |
|--------|--|------------------------|-----------------|-----------|
|        | 45,22  | 86.187,00              | 10              | 77.568,30 |
|        |  |                        | 8.618,70€       |           |

Considerando que as accións propostas no proxecto encaixan no contrato de prestación do servizo de xestión de residuos da cidade, e que polo tanto poden ser realizadas mediante a modificación deste, é posible calcular o importe correspondente ao IVE dado que para este contrato o tipo impositivo é o 10%

|                                       | TOTAL DO PROXECTO NA ANUALIDADE 2025 (€) | 10% DE IVE (€)        | TOTAL IVE ENGADIDO (€) |
|---------------------------------------|--|-----------------------|------------------------|
| LIÑA 3                                | 86.187,00                                | 8.618,70              | 94.805,70              |
| <b>CUSTE PARA O CONCELLO DE VIGO:</b> |  |                       |                        |
|                                       | COFINANCIAMENTO + o 10% de IVE           | 8.618,70 + 8.618,70 = | 17.237,40              |

### Crédito dispoñible para afrontar o cofinanciamento dos proxectos :

En relación á obriga de acreditar que a entidade solicitante dispón de crédito suficiente no seu orzamento para o pagamento da parte proposta para o cofinanciamento pola súa parte, debese indicar que as actuacións propostas para o ano 2025 se atopan incluídas dentro do expediente de contratación 7645/252, adxudicado pola Xunta de Goberno Local de data 26 de xuño de 2022, para a CONTRATACIÓN DE SERVIZOS PARA A XESTIÓN SUSTENTABLE E INTEGRADA DOS RESIDUOS MUNICIPAIS DE VIGO E A SÚA VALORIZACIÓN DENTRO DO MARCO EUROPEO DA ESTRATEXIA DA ECONOMÍA CIRCULAR, para o que existe no ano 2025 a pertinente disposición de crédito AD 12025000003590, por valor de 42.783.133,00 € na aplicación orzamentaria 1622/2279901 "XESTIÓN-VALORACIÓN INTEGRAL DE RESÍDUOS"

Dado que como quedou dito, neste contrato están incluídas todas as accións contempladas para o ano 2025, é polo que non é necesario dotar crédito adicional para asumir o compromiso de gasto do 10% (8.618,70 €) non achegado pola axuda, máis o ive que corresponde (8.618,70 €) resultando un total de 17.237,40€.

Por todo o exposto e unha vez se incorpore ao expediente o correspondente informe de fiscalización, **PROPONSE á Xunta de Goberno Local** a aprobación do seguinte

**ACORDO:**

**Primeiro:** Aprobar o Proxecto de “ampliación da recollida separada de residuos mediante puntos limpos móbiles” para o que se solicita a subvención. O proxecto desenvolverase de acordo co seguinte alcance económico:

**Proxecto a presentar na Liña 3:**

Proxecto de **ampliación da recollida separada de residuos mediante puntos limpos móbiles**

| CONCEPTOS SUBVEN-<br>CIONABLES                                  | NÚMERO DE<br>UNIDADES | CUSTO UNITARIO<br>SEN IVE (€) | TOTAL POR<br>CONCEPTO SEN<br>IVE (€) | % COFINANCIAMEN-<br>TO | SUBVENCIÓN SOLI-<br>CITADA POR CON-<br>CEPTO SEN IVE (€) |
|---|-----------------------|-------------------------------|--------------------------------------|------------------------|--|
| Punto limpo móbil<br>(camión, contedor/caixa<br>metálica, etc.) | 17                    | 5.011,77                      | 85.200,09                            | 10                     | 76.668,30  |
| Elementos de información<br>(máximo 1.000€)                     | 1                     | 1.000,00                      | 1.000,00                             | 10                     | 900,00   |

| RESUMO DE ACTUACIÓNS E IMPORTES |   |   | RESUMO DE<br>ACTUACIÓNS<br>IMPORTES | DE<br>RESUMO DE ACTUACIÓNS<br>E IMPORTES |
|---------------------------------|---|---|-------------------------------------|--|
| LIÑA 3                          | CANTIDADE ESTIMADA DE<br>RESIDUOS<br>(Tn/ano) | RECOLLIDOSTOTAL PROXECTO<br>SEN IVE (€) | COFINANCIAMENTO<br>(%)              |  |
|                                 | 45,22   | 86.187,00                               | 10                                  | 77.568,30                                |
|                                 |   |   | 8.618,70€                           |  |

**Segundo:** Aprobar a participación do Concello de Vigo na convocatoria regulada pola “ORDE do 17 de decembro de 2024 pola que se establecen as bases reguladoras para a concesión de axudas a entidades locais de Galicia para o financiamento de actuacións en materia de residuos de competencia municipal, cofinanciadas polo fondo europeo relativo ao Mecanismo de recuperación e resiliencia da Unión Europea no marco do Plan de recuperación, transformación e resiliencia, financiado pola Unión Europea-NextGenerationEU, e se procede á súa convocatoria en réxime de concorrencia competitiva por anticipado de gasto para o ano 2025 (código de procedemento MT975U)”, en relación ás





## CONCELLO DE VIGO

Expte. 1828/1102

actuación recollidas na Liña 3, co proxecto denominado: “ampliación da recollida separada de residuos mediante puntos limpos móbiles”, e aceptando de forma expresa o procedemento regulado nesta orde.

**Terceiro:** Aprobar o compromiso de que o Concello de Vigo a través do “Servizo de Limpeza e Xestión de Residuos” disporá de todos os medios humanos, técnicos e orzamentarios necesarios para executar o proxecto aprobado e garantir a súa operatividade dentro do prazo establecido para a súa xustificación no ano 2025.

**Cuarto:** Delegar no Segundo Tenente de Alcalde e Concelleiro da Área de Goberno de Fomento, Servizos e Deportes, D. Fco. Javier Pardo Espiñeira, a competencia para a formalización da solicitude de subvención na convocatoria regulada pola ORDE do 17 de decembro de 2024 pola que se establecen as bases reguladoras para a concesión de axudas a entidades locais de Galicia para o financiamento de actuacións en materia de residuos de competencia municipal, cofinanciadas polo fondo europeo relativo ao Mecanismo de recuperación e resiliencia da Unión Europea no marco do Plan de recuperación, transformación e resiliencia, financiado pola Unión Europea-NextGenerationEU, e se procede á súa convocatoria en réxime de concorrència competitiva por anticipado de gasto para o ano 2025 (código de procedemento MT975U), en relación as actuacións recollidas na Liña 3, todo elo de acordo ao proxecto indicado neste acordo.

Dita delegación alcanza a todos os efectos, a conformación final do contido da documentación obrigatoria en relación á memoria técnica e resúmen executivo sobre as actuacións incluídas no proxecto aprobado neste acordo, así como a execución de todos os trámites administrativos necesarios que requira a presentación da mesma na sede electrónica da Xunta de Galicia.

### **ACORDO**

A Xunta de Goberno local aproba a proposta contida no precedente informe.

### **21(58).- ROGOS E PREGUNTAS.**

Non houbo ningunha intervención neste punto.

E sen ter máis asuntos que tratar, o Sr. Presidente rematou a sesión ás dez horas. Como secretaria dou fe.

SGF/me.

A CONCELLEIRA-SECRETARIA DA XUNTA DE GOBERNO LOCAL,  
Patricia Rodríguez Calviño.

O ALCALDE  
Abel Caballero Álvarez